

**PHILIPS**

**AVENT**

SCD971, SCD973

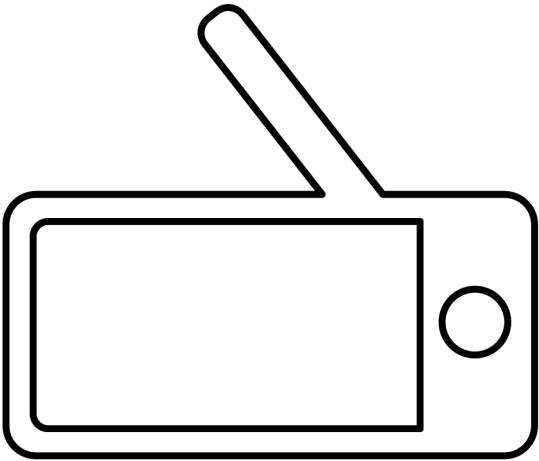

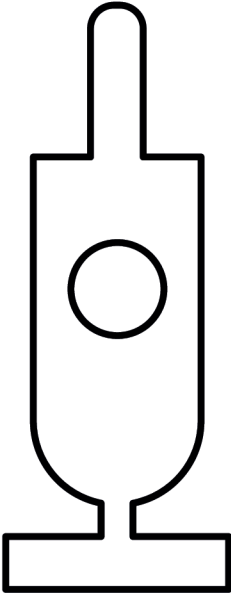

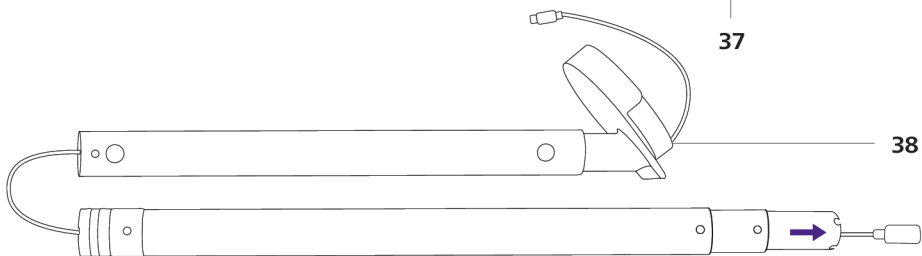
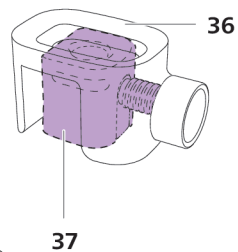
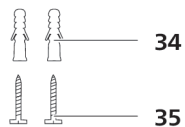
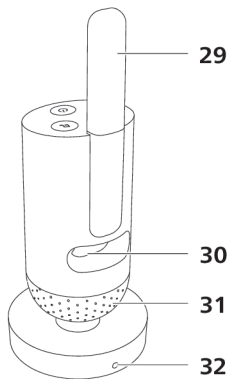
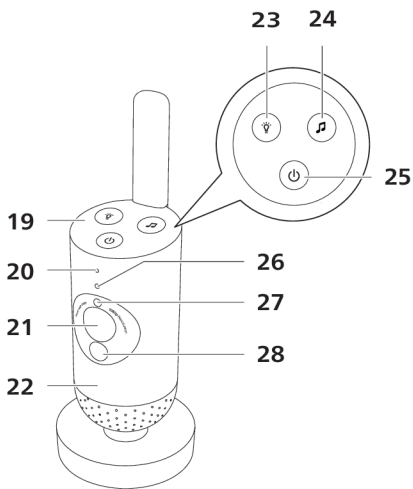
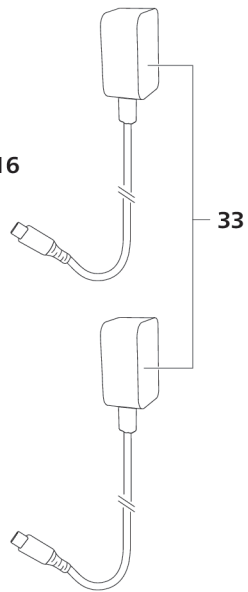
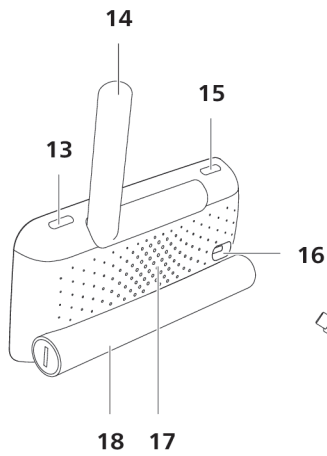
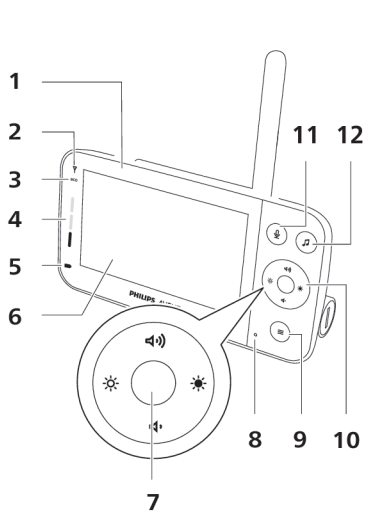





**English 6**  
**Čeština 53**  
**Dansk 100**  
**Deutsch 147**  
**Eesti 197**  
**Español 244**  
**Français 292**  
**Hrvatski 340**  
**Italiano 388**  
**Latviešu 436**  
**Lietuviškai 484**  
**Magyar 532**  
**Nederlands 580**  
**Norsk 628**  
**Polski 675**  
**Português 723**  
**Română 772**  
**Shqip 821**  
**Slovenščina 869**  
**Slovensky 916**  
**Srpski 963**  
**Suomi 1010**  
**Svenska 1057**  
**Ελληνικά 1104**  
**Български 1155**  
**Македонски 1205**  
**Українська 1254**

# Introduction

Congratulations on your purchase and welcome to Philips Avent! To fully benefit from the support that Philips Avent offers, register your product at **[www.philips.com/welcome](http://www.philips.com/welcome)**.

Philips Avent Premium Connected Baby Monitor with SenseIQ technology makes the invisible visible for complete reassurance. It's simple and intuitive for parents to see, hear, and know their baby is safe and sound from home or away. SenseIQ helps parents stay connected with wearable-free sleep and breathing rate tracking providing a real-time picture of their baby's wellbeing. Personalized notifications and auto-generated sleep logs gives parents quick and easy insights and understanding into their baby's sleep patterns and cycles.

## General description

- 1 Parent unit
- 2 Link light
- 3 Eco-mode light
- 4 Sound level lights
- 5 Battery status light
- 6 Display
- 7 Confirm button
- 8 Microphone
- 9 Menu button
- 10 Control button (menu navigation/volume/brightness)
- 11 True talk-back button
- 12 Soothing sounds button
- 13 On/Off button
- 14 Foldable antenna
- 15 Mode button
- 16 USB-C socket
- 17 Speaker
- 18 Battery compartment
- 19 Baby Unit
- 20 Microphone
- 21 Camera
- 22 Nightlight
- 23 Nightlight button
- 24 Soothing sounds button
- 25 On/Off button
- 26 Status light
- 27 Ambient light sensor
- 28 Infrared light
- 29 Antenna
- 30 USB-C socket
- 31 Speaker
- 32 Temperature sensor
- 33 Power adapter (2x)
- 34 Anchor (2x)
- 35 Screw (2x)
- 36 Clamp
- 37 Wall mount bracket
- 38 2-in-1 mount (Crib mount & Wall mount)

# Important safety information

Read this important information carefully before you use the appliance and save it for future reference.

## IMPORTANT

**This baby monitor is intended as an aid. It is not a substitute for responsible and proper adult supervision and should not be used as such.**

Never leave your baby alone in your home. Always make sure there is someone present to look after the baby and take care of its needs.

### Disclaimer

Please note that you use this baby monitor at your own risk. Koninklijke Philips N.V. and its subsidiary companies are not responsible for the operation of this baby monitor or your use of it and therefore do not accept any liability in connection with your use of this baby monitor.

**Philips Avent Premium Connected Baby Monitor is not a medical device. Philips Avent Baby Monitor+ App is not a medical app.**

The Philips Avent Premium Connected Baby Monitor is in NO way intended to diagnose, treat or cure any disease or other health related condition, including but not limited to, Sudden Infant Death Syndrome (SIDS), and is therefore NOT a medical device. This baby monitor is intended for household use only and is a connected consumer product designed and intended to help understand how a baby sleeps, moves and cries.

This product is NOT intended to detect breathing interruptions, breathing disorders or other medical conditions. This product will NOT notify users of all their baby's breathing or sleep irregularities, patterns, cries and/or current status that may occur.

The Philips Avent Premium Connected Baby Monitor should never be a substitute or replacement for adult supervision, nor affect the decision to consult a medical professional. Users should consult a medical professional if concerned about their baby's health and should NEVER solely rely on the readings from this product to diagnose and make medical decisions about their baby's health and care.

Always follow official safe sleep, health, and care guidelines to ensure your child's safety and wellbeing

## Danger

- Never immerse any part of the baby monitor in water or any other liquid. Do not place the appliance where water or any other liquid can drip or splash onto it. Never use the baby monitor in moist places or close to water.
- Never put any object on top of the baby monitor and do not cover it. Do not block any ventilation openings. Install according to the manufacturer's instructions.

## Warning

- ***Long cable. Strangulation hazard!***

- Check if the voltage indicated on the adapter corresponds to the local mains voltage before you connect the appliance.
- Do not modify or cut off any part of the adapter and its cord, as this causes a hazardous situation.
- Only use the adapter supplied.
- If the adapter is damaged, always have it replaced with one of the original type in order to avoid a hazard.
- Keep the baby monitor and its accessories away from your baby and children.
- This appliance can be used by children aged from 8 years and above and persons with reduced physical, sensory or mental capabilities or lack of experience and knowledge if they have been given supervision or instruction concerning use of the appliance in a safe way and understand the hazards involved. Children shall not play with the appliance. Cleaning and user maintenance shall not be made by children without supervision.
- Protect the mains cord from being walked on or pinched particularly at plugs, convenience receptacles, and the point where they exit from the appliance.
- Make sure that you place the baby monitor in such a way that its cord does not obstruct a doorway or passage. If you place the baby monitor on a table or low cabinet, do not let the mains cord hang over the edge of the table or cabinet. Make sure the cord does not lie on the floor where it presents a tripping hazard.
- Keep the packaging materials (cardboard buffers, etc.) out of the reach of children, as they are not a toy.
- To prevent electric shock, do not open the housing of the baby unit or parent unit.

## Battery safety instructions

- Only use the product for its intended purpose. Read this information carefully before you use the product and its batteries and accessories, and save it for future reference. Misuse can lead to hazards or serious injuries. Accessories supplied may vary for different products.
- Only use original Philips accessories or consumables. Only use detachable \*supply unit ASSA105X-050100 (x=B or E) series .
- Charge, use and store the product at a temperature between xx °C and xx °C.
- Keep product and batteries away from fire and do not expose them to direct sunlight or high temperatures.
- If the product becomes abnormally hot or smelly, changes color or if charging takes longer than usual, stop using and charging the product and contact Philips.
- Do not place products and their batteries in microwave ovens or on induction cookers.
- Do not open, modify, pierce, damage or dismantle the product or battery to prevent batteries from heating up or releasing toxic or hazardous substances. Do not short-circuit, overcharge or reverse charge batteries.
- If batteries are damaged or leaking, avoid contact with the skin or eyes. If this occurs, immediately rinse well with water and seek medical care.

## Caution

- Do not install the appliance near any heat sources such as radiators, heat registers, stoves or other apparatus (including amplifiers) that produce heat.
- Make sure that your hands are dry when you handle adapters, plugs and the mains cord.
- Screw covers / rubber pad can detach from the appliance, check on a regular basis.
- All required markings on the Baby Unit, Parent Unit and power adapter are located on the bottom of the Baby Unit, Parent Unit and power adapter.
- The mounting accessory works best on a crib of which the square bar width is between 15 mm to 32 mm. Avoid using it on round or soft rails.
- If your baby crib has a round edge, the mounting bracket is best mounted to the wall.
- Remove the crib mount from your baby's crib and mount it on the wall when your baby can pull themselves up on their own or show signs of standing.

## Declaration of conformity

Hereby, Philips Consumer Lifestyle B.V. declares that this product is in compliance with the essential requirements and other relevant provisions of Directive 2014/53/EU. A copy of the EC Declaration of Conformity (DoC) is available online at [www.philips.com/support](http://www.philips.com/support).

## Electromagnetic fields (EMF)

This Philips appliance complies with all applicable standards and regulations regarding exposure to electromagnetic fields.

## General Information

Lithium-ion rechargeable battery (2600 mAh)

Modulation type: IEEE 802.11 b/g/n

Operating frequency range: 2412 - 2472 MHz

Maximum radio-frequency power:  $\leq 20$  dBm e.i.r.p

\*Supply unit:

Model: ASSA105x-050100 (x = E (EU plug) / x = B (UK plug))

Input: 100-240 V~, 50/60 Hz, 0.35 A

Output: 5.0 Vdc, 1.0 A, 5.0 W

Average active efficiency:  $\geq 73.62$  %

No-load power consumption:  $< 0.1$  W

# Preparing for use

## Download the Baby Monitor+ app



To fully experience and activate the SenseIQ and Cry Translation features, we recommend downloading the Baby Monitor+ app before using your baby monitor.

With the Philips Avent Baby Monitor+ app, you can see and hear your baby and check on their wellness from anywhere in the world by using Wi-Fi or mobile internet.

Before you start the set-up procedure, make sure:

- You have wireless Internet access (2.4 GHz Wi-Fi).
- You have a good Wi-Fi signal.

**Note:** If you use a Wi-Fi extender, make sure that your router and your Wi-Fi extender have the same SSID (the network name) and that you use the same password for the router and the extender. Also make sure the Wi-Fi extender supports 2.4 GHz Wi-Fi.

- You have the password of your Wi-Fi network at hand. Always connect the baby monitor to a secure network (see 'Security and privacy').

- 1 Download the app. Scan the QR code or search the keywords "Philips Avent Baby Monitor+" in the App Store or Google Play Store.
- 2 Launch the app.

**Tip:** Connect your phone to the Internet via Wi-Fi. Use of data connection may involve extra charges from your provider, depending on your subscription.



- 3 Create your account by following the on-screen instructions.
  - a Make sure that you use a working email address on which you can always be reached.
  - b Use a strong password (see the "Strong passwords" section).
  - c When you receive the verification email, follow the instructions in the email to continue creating your account.
- 4 Set up your baby monitor by following the instructions in the app.

## Security and privacy

### Network security

Do not use the app on an unsecured Wi-Fi network. We advise you to use the baby monitor only on a Wi-Fi network protected with WPA2 or higher encryption. With the app, you can also use your phone's data network (often referred to as 4G or 5G).

Wi-Fi hotspots in public places, such as airports and hotels, are convenient, but they are often not secure.

We advise you to use the baby monitor only on a Wi-Fi network protected with WPA2 or higher encryption. We advise you not to use the baby monitor on a network that uses WEP encryption.

**Note:** Wi-Fi networks that do not require a password are not secure.

### Strong passwords

Passwords are essential to protect your Wi-Fi network and your account against unauthorised access. The stronger your password, the better protected your Wi-Fi network and your account is.

The rules for a strong password are:

- 1 Has at least 8 characters.
- 2 Does not contain your name, your baby's name, another real name or a brand name.
- 3 Does not contain a complete word.
- 4 Is very different from passwords that you have used before.
- 5 Contains at least 3 out of 4 types of the following characters:
  - a Uppercase characters (A - Z)
  - b Lowercase characters (a - z)
  - c Numeric characters (0 - 9)
  - d Special characters (e.g., # \$ % &).

### Personal data security

To delete and therefore protect your personal data, factory-reset your Baby Unit by long pressing the On/Off button for 10 seconds when the Baby Unit is on, before discarding the device. It is strongly advised to disconnect the Baby Unit from the Philips Avent Baby Monitor+ app by selecting "Disconnect Baby Monitor" option in the Baby Unit settings of the app.

If you are a second-hand owner, we advise you to perform the following steps to factory-reset your Baby Unit to secure your device:

- 1 Turn on your Baby Unit.
- 2 Once the LED has changed from orange to green or white, press the On/Off button for more than 10 seconds until the LED flashes between green and orange, and the Baby Unit will factory-reset.

In case you do not perform the factory-reset, Philips will not be responsible for the performance and functionalities of the device, and your privacy might be compromised.

## Account management

There are different access rights for the Admin user and Guest users. You can invite relatives or friends as guest users and allow them to monitor your baby on their smart devices.

	Admin User	Guest Users
Monitoring	Video Audio SenseIQ Cry Translation Temperature Background monitoring	Video Audio Background monitoring
Alerts notification	Sound detection Movement detection SenseIQ associated notification Cry detection Cry Translation Temperature range detection	N/A
Soothing features	Nightlight, soothing sounds, lullabies, true talk-back Voice recording	N/A
Account management	Admin user invitation Guest user invitation	N/A

**Note:** The Baby Monitor+ app supports two admin accounts, you can invite your partner to sign up as the other admin and share the same access rights. Do not share admin credentials with anyone outside of your immediate household.

## Provision of security updates

We continuously monitor the security of the software used in the product. If necessary, security updates will be provided through software updates. Software updates may also be provided to offer bug-fixes and performance improvements, or to introduce new product features. Updates may be provided to the Baby Unit and Parent Unit firmware, or in the mobile app. Updates are wirelessly delivered to the product without the usage of special cables or equipment.

Philips will provide the necessary updates for a period of at least two years after the delivery of the product.

## Compatibility

iOS system: Requires iOS 11.0 or later

Android system: Requires Android 6.0 or later

**Note:** The compatibility is subject to change over time.



## Mount your Baby Unit

For the optimal monitoring experience with the sleep tracking feature offered by SenseIQ, we highly recommend utilizing the 2-in-1 mount to attach the Baby Unit to either a crib or a wall. By doing so, you will be able to position the camera in the most suitable location with an excellent view, allowing you to monitor your baby's sleep and breathing patterns with ease and efficiency.

### How are you mounting?



The highest mattress position is typically used for newborns and smaller babies. We recommend using the crib mount when the mattress is in this position.



It is advised to move the mattress down when your baby can push themselves up onto their knees and show signs of sitting up. In this case using the crib mount is still preferred.

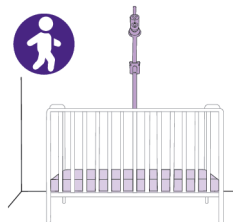

When your baby can start to pull themselves up on their own and show signs of standing, it is best to lower the mattress to the lowest position. We recommend using the wall mount for mattresses at lower positions.

## Dos and Don'ts

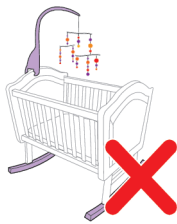

Try and keep your baby's crib and sleeping area free from hanging mobiles, toys, or moving lights. The fewer objects cluttering the view, the better your baby monitor will work.

The monitor is sensitive to movement, avoid using a rocking crib or bassinet.

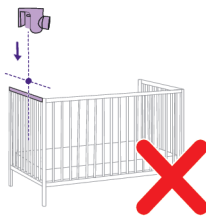

Avoid mounting your Baby Unit over the short side of the crib. This will limit how well you will see your baby.

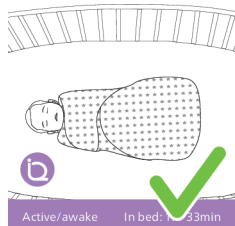

Sleep-sacks, bedding and patterned clothes are great to use with this baby monitor.



Try to avoid thick clothes and bedding that are all the same color, as the Baby Unit uses contrast to detect motion.

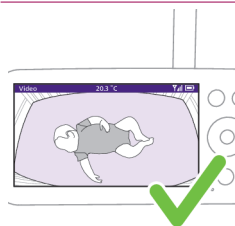

The mattress should appear as a straight horizontal rectangle on your screen. The straighter the mattress is on screen, the better.

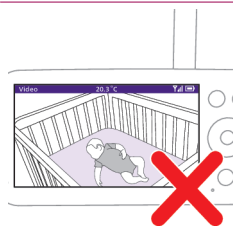

The Baby Unit or mattress should not be placed at an angle.

## Crib mount

Note: For cribs with round bars, please use the wall mount.



- 1 Take out the 2-in-1 mount, clamp, power adapter, and Baby Unit.

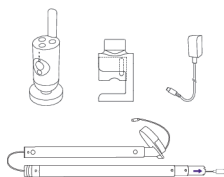

- 2 For the best results, mount the Baby Unit centered and over the long side of the crib.

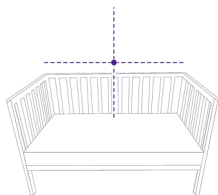

- 3 Attach the clamp to the middle of the long side of the crib by lowering it onto the railing.

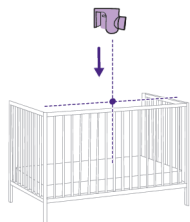

- 4 Turn the knob clockwise to secure it onto the bar.

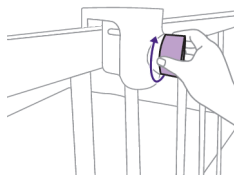

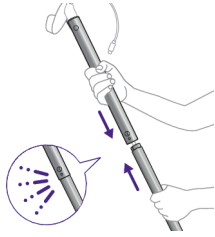

5 Take the two poles and push them together to make one longer pole.

Note: You will hear a small click when they are secured.

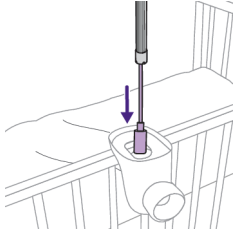

6 Then, with the power cord first, insert the pole through the opening of the clamp.

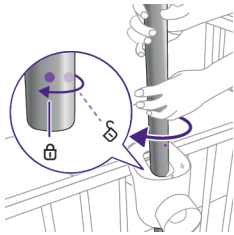

7 Align the pole into position by using the dots on the pole and clamp, and rotate it 45° clockwise to lock it into place.

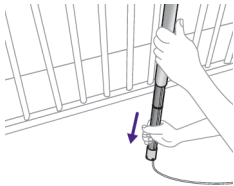

8 The bottom of the pole is telescopic, so you can extend it down to the floor. Make sure to place the power cord in one of the slots provided at the end of the tube towards a power outlet.

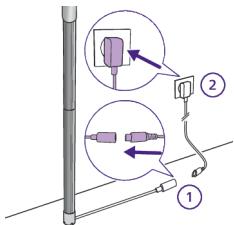

9 Run the cord where the floor and wall meet. Using the provided power adapter, attach the cord from the pole and plug it into a power outlet.

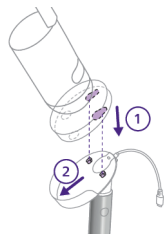

- 10** Attach the Baby Unit to its cradle by aligning the pegs to the holes at the bottom of the Baby Unit and pushing down.



- 11** Slide the Baby Unit forward to lock it into place and connect the USB-C power cable into the back of the Baby Unit.



- 12** Tilt your Baby Unit slightly up, down, right, or left to ensure the mattress becomes entirely visible with your baby in the center. Use your Parent Unit or Baby Monitor+ app to ensure the Baby Unit is in the best position. Adjust the Baby Unit to see your baby's mattress is centered and level on the screen.

## Wall mount

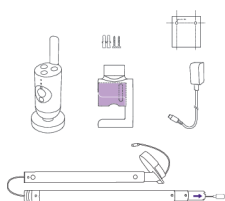

- 1** Take out the 2-in-1 mount, clamp, power adapter, screws and anchors, wall mount template, and the Baby Unit.

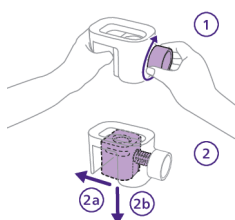

- 2** Remove the wall mount bracket from the clamp by turning the knob counterclockwise with one hand while guiding the bracket out with the other hand.

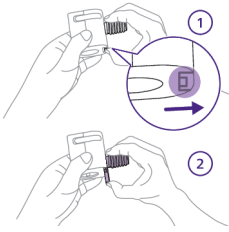

- 3 Remove the screw section by unlocking it with your thumb and sliding it down and off. You are now left with the piece that will be used as the wall mount.

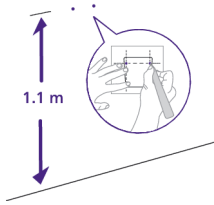

- 4 Find the wall mount template and use a ruler to measure 1.1 meters up from the floor and mark where the two screws should go. Drill small holes into the wall and push in the anchors provided.

Tip: The wall mount template (see the "Wall mount template" chapter) can be found at the end of this user manual.

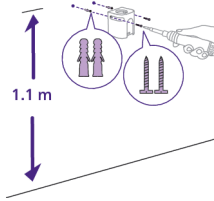

- 5 Take the wall mount bracket and align the holes with the anchors. Attach the wall mount bracket to the wall securely by using the screws provided.

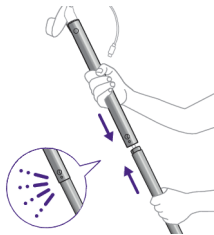

- 6 Take the two poles and push them together to make one longer pole.  
Note: You will hear a small click when they are secured.

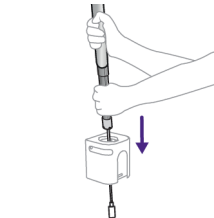

- 7 Then, with the power cord first, insert the pole through the opening of the wall mount bracket.

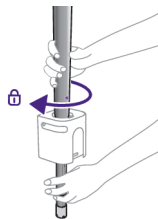

- 8** At about the half-way point, the pole will no longer slide down and needs to be locked into position. Using the dots on the pole and wall mount bracket, align the pole into position, and rotate it 45° clock-wise to lock it into place.

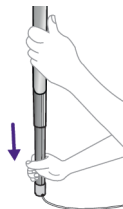

- 9** The bottom of the pole is telescopic, so you can extend it down to the floor. Make sure to place the power cord in one of the slots provided at the end of the tube towards a power outlet.

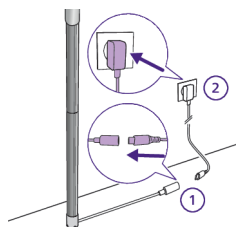

- 10** Run the cord where the floor and wall meet. Using the provided power adapter, attach the cord from the pole and plug it into a power outlet.

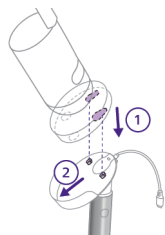

- 11** Attach the Baby Unit to its cradle by aligning the pegs to the holes at the bottom of the Baby Unit and pushing down.



- 12** Slide the Baby Unit forward to lock it into place and connect the USB-C power cable into the back of the Baby Unit.

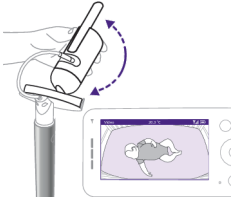

**13** Tilt your Baby Unit slightly up, down, right, or left to ensure the mattress becomes entirely visible with your baby in the center. Use your Parent Unit or Baby Monitor+ app to ensure the Baby Unit is in the best position. Adjust the Baby Unit to see your baby's mattress is centered and level on the screen.

## Parent Unit

### Display overview

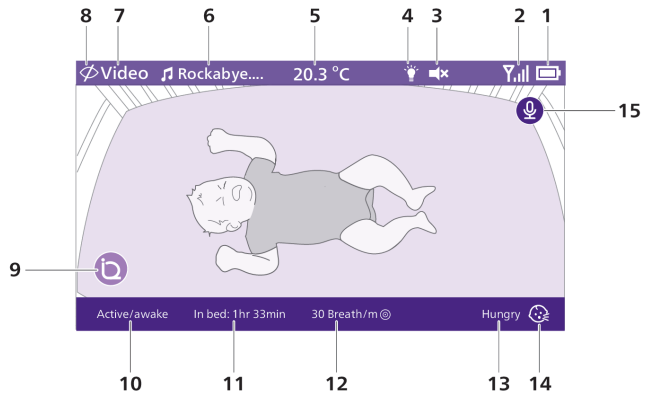

1	Battery level indicator	9	SenseIQ (Active)
2	Signal strength indicator	10	Sleep stage indicator
3	Mute (On)	11	In bed duration
4	Nightlight (On)	12	Average breathing rate
5	Room temperature	13	Cry Translation result
6	Selected soothing sound (On)	14	Cry Translation (Active)
7	Selected Parent Unit monitoring mode	15	True talk-back feature (On)
8	Privacy mode (On)		

## Charging the Parent Unit

The Parent Unit runs on a built-in rechargeable Lithium-ion battery.



Follow the steps below to charge the Parent Unit:

- 1 Plug the power adapter into the Parent Unit and the wall socket.

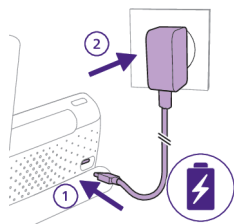

- 2 The battery status light turns solid orange to indicate that the Parent Unit is charging.

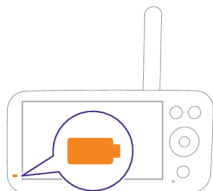

- 3 When the battery is fully charged, the battery status light turns to solid white.

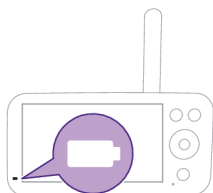

When you charge the Parent Unit for 3 hours, it can be used cordlessly for up to 12 hours in Eco mode.

If the Parent Unit is switched on during charging, charging takes approximately twice as long.

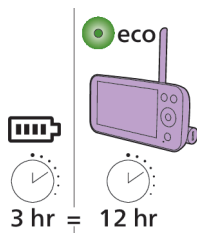

When the Parent Unit is not connected to the mains power and battery is almost empty (lower than 10%), the battery status light flashes orange and the low battery alert will sound.

If the Parent Unit battery is empty and is not connected to the mains power, the Parent Unit will switch off and connection to the Baby Unit will be lost.

**Tip:** Keep the Parent Unit connected to the mains power during the night as if the battery runs low, the low battery alert sound may wake you up.

**Tip:** To save battery, switch off the Parent Unit when not in use.

**Note:** The battery gradually and very slowly discharges, even when the Parent Unit is switched off.

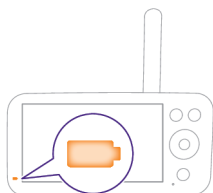

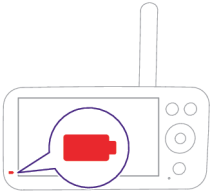

If the battery status light on the Parent Unit is showing a solid red color when it is connected to the mains power, it means there is an issue with the battery and you should contact the Consumer Care Centre in your country.

## Using the baby monitor

### How to pair your Baby and Parent Unit

For the best connection possible, keep the Baby Unit and Wi-Fi router in the same room. Solid walls or other electronics can disrupt the signal.

- 1 Press the On/Off button for 1.5 seconds to turn on the Baby Unit.

Note: The Baby Unit will automatically turn on once you plug it into the power outlet.

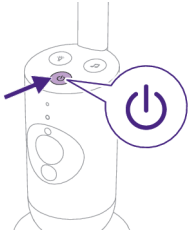

- 2 When the Baby Unit is powered on, the status light turns orange momentarily during the boot-up process.

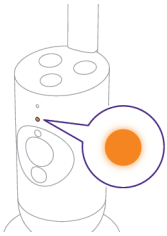

- 3 The status light will change to green when the Baby Unit is ready to pair.

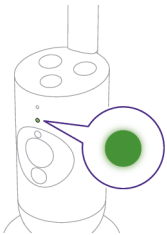

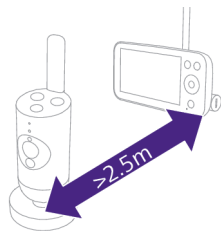

- 4 Make sure that the Parent Unit and the Baby Unit are at least 2.5 meters away from each other to avoid acoustic feedback.

Note: If you use a cordless phone, wireless video, Wi-Fi network, microwave oven or Bluetooth device on 2.4 GHz and you might experience interference on either the Parent Unit or Baby Unit, move the Parent Unit until there is no more interference.

- 5 Press the On/Off button for 1.5 seconds to turn on the Parent Unit.

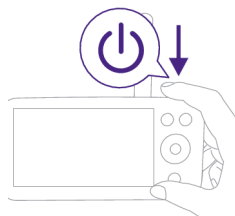

The display turns on, the Philips shield appears on the display and the link light turns red. The Parent Unit starts to search for the Baby Unit.

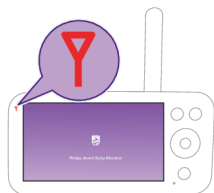

When the Parent Unit and Baby Unit are linked, the link light turns white on the Parent Unit and one or more signal strength bars appear on the display.

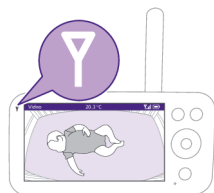

Note: It takes about 15 seconds to establish the link between the Parent Unit and the Baby Unit.

Make sure that the Baby Unit is switched on. When the Baby Unit is switched off, the display of the Parent Unit will show the out of range image.

If no connection has been established, the link light turns red, the Parent Unit alert will sound about every 25 seconds and the out of range image appears on the display.

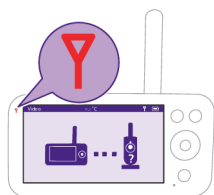

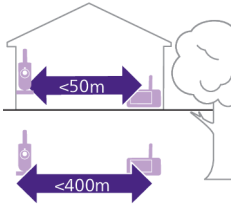

The operating range is up to 50 meters indoors and 400 meters outdoors. The operating range of the baby monitor varies depending on the surroundings and factors that cause interference. Wet and moist materials cause so much interference that the range loss is up to 100%.

**Dry materials**

**Material thickness**

**Loss of range**

Wood, plaster, cardboard, glass (without metal, wires or lead)

< 30 cm

0-10 %

Brick, plywood

< 30 cm

5-35 %

Reinforced concrete

< 30 cm

30-100 %

Metal grills or bars

< 1 cm

90-100 %

Metal or aluminium sheets

< 1 cm

100 %

# Features and settings

## Menu features

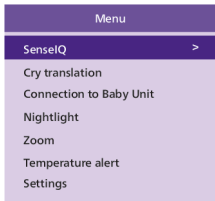

The Philips Avent Premium Connected Baby Monitor equipped with six excellent features to help parents monitor their baby with ease. These features include:

**SenseIQ** - uses AI technology to detect your baby's sleep and breaths.

**Cry Translation** - gives you translations of your baby's cries, so you can better understand their needs.

**Connection to the Baby Unit** - allows for two connection options (Auto and Direct) between the Baby Unit and the Parent Unit to ensure you are always connected to your little one.

**Nightlight** - provides soft, gentle lighting to soothe your baby and create a calming sleep environment.

**Zoom** - enables you to zoom in on your baby's crib, providing you with a closer look at your little one.

**Temperature alert** - informs you if the baby's room temperature is too high or too low.

All features described in the following sections can be operated through the menu of the Parent Unit or app.

- 1 Press the menu button on the bottom right of the Parent Unit to enter the menu list.

Note: You will leave the menu when pressing the menu button again.

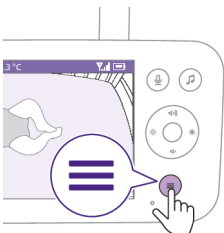



- 2 Use the control button to navigate through the menu. The selected menu item is highlighted purple.

Note: If you are already in one of the sub menus and you want to switch between menu features, press the menu button again to navigate back to the main menu.

Note: If you are in the menu but do not press a button for 8 seconds, the menu will exit without saving changed settings.

## SenselQ

Philips Avent Premium Connected Baby Monitor with SenselQ technology analyzes every movement and breath to give parents the clearest picture into their baby's wellbeing. Intuitive and wearable-free, SenselQ technology produces real-time breath and sleep status updates, so parents can rest easy knowing they'll always be connected, and their baby is safe and sound.

To activate SenselQ, please download the Baby Monitor+ app (see the "Download the Baby Monitor+ app" chapter) and follow the steps in the app to turn it on.

- 1 Press the menu button on the bottom right of the Parent Unit.

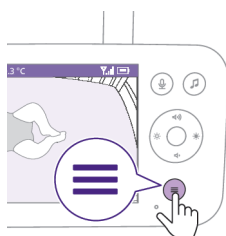

- 2 Select "SenselQ" and press the confirm button to access the SenselQ feature.

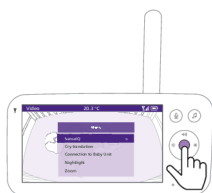

- 3 Press the confirm button to set the SenselQ feature on or off.

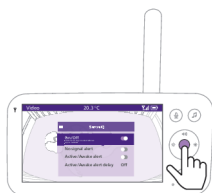



The display shows the sleep stage, in bed duration, and average breathing rate in the bottom bar.

zoundream

## Cry Translation

The Cry Translation service, powered by Zoundream™, offers a useful tool to help you understand your baby's different cries and tells you what they might mean. However, it is important to remember that this tool is not meant to replace parental judgment. Philips is not liable for the translation results. It is recommended to seek the advice of a medical professional when necessary.

To activate Cry Translation, please download the Baby Monitor+ app (see the "Download the Baby Monitor+ app" chapter) and follow the steps in the app to turn it on.

Cry Translation service is available for a 90-day free trial period. Afterwards you can continue using it by signing up for a subscription service with Zoundream™. Terms and conditions apply. Usage will be measured in days, and any activity within a day will be considered as a full day of usage.

**Note:** Cry Translation only works when your Baby Unit is connected to the internet.

- 1 Press the menu button on the bottom right of the Parent Unit.

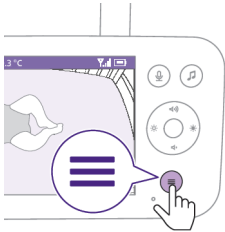

- 2 Select "Cry Translation" and press the confirm button to access the Cry Translation feature.

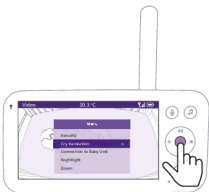

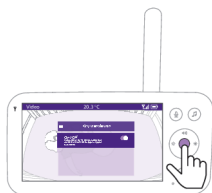

- 3 Press the confirm button to set the Cry Translation feature on or off.

The display shows the Cry Translation result in the bottom bar.

**Tip:** Keep any sounds emitting devices, such as fans or white noise machines, away from the Baby Unit to avoid interfering with the microphone and disrupting the feature's accuracy.

## Connection to the Baby Unit

You can choose different connection options with this menu feature.

**Direct:** The Parent Unit and the Baby Unit are pre-paired and will connect to each other directly.

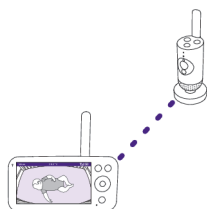

**Auto: Direct or Wi-Fi:** This setting optimizes the connection between the Baby Unit and Parent Unit by automatically choosing the best connection using either direct mode or Wi-Fi network.

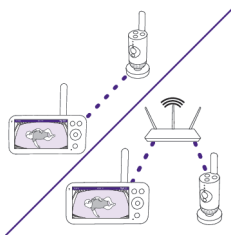

- 1 Press the menu button on the bottom right of the Parent Unit.

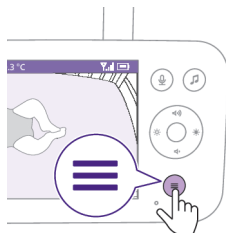



- 2 Select "Connection to the Baby Unit" and press the confirm button to access the Connection to the Baby Unit menu.



- 3 Press the top or bottom part of the control button and the confirm button to choose the desired connection.

## Nightlight

To activate the Nightlight function from the Parent Unit, follow the instructions below:

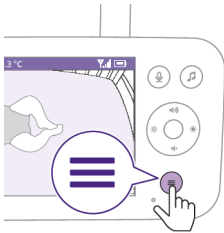

- 1 Press the menu button on the bottom right of the Parent Unit.



- 2 Select "Nightlight" and press the confirm button to enter the Nightlight feature.



- 3 Press the confirm button to switch on and off the Nightlight feature.



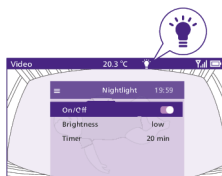

The display shows a light icon in the status bar when the Nightlight is on.

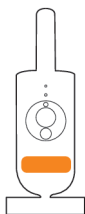

The Nightlight of the Baby Unit turns on.



You can set the brightness level of the Nightlight from the Parent Unit.  
Press the left or right part of the control button to choose low, medium or high.

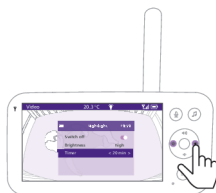

You can set the timer of the Nightlight from the Parent Unit.  
Press the left or right part of the control button to choose the time you prefer.

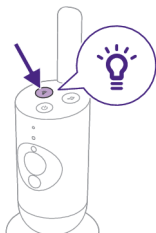

You can also control the Nightlight from the Baby Unit.

- 1 Press the Nightlight button on the Baby Unit to turn on the function.

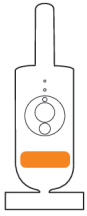

The Nightlight turns on.

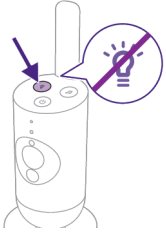

- 2 Press the Nightlight button again to switch off.

## Zoom

- 1 Press the menu button on the bottom right of the Parent Unit.

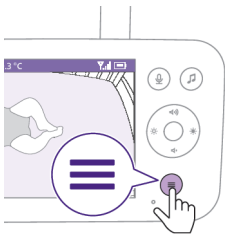

- 2 Select "Zoom" and press the confirm button to access the zoom feature.



- 3 Press the confirm button to adjust the video image. You can use the top/bottom/right/left part of the control button to choose what part of the image will be shown on the Parent Unit.
- 4 Press the menu button to save the new setting and exit.
- 5 If you want to zoom out the image on the Parent Unit, go to the zoom menu and turn off the zoom function.



Tip: Long-press the confirm button for two seconds to get a quick access to the Zoom function.

## Temperature alert

The temperature sensor enables you to monitor the temperature in your baby's room.

Note: The current temperature in your baby's room is shown in the status bar of the Parent Unit.

- 1 Press the menu button on the bottom right of the Parent Unit.

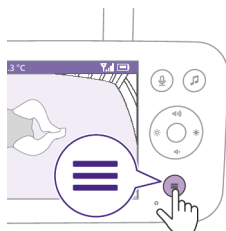

- 2 Select "Temperature alert" and press the confirm button to access the temperature alert feature.

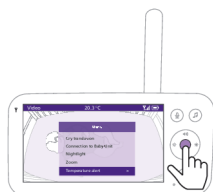

- 3 The temperature alert can be set on or off, press the confirm button to turn it on or off.



- 4 To change the maximum and minimum temperatures for the temperature alert, select the desired temperatures in the temperature menu.

Tip: You can switch the temperature unit between C (Celsius) and F (Fahrenheit) by selecting the unit option.

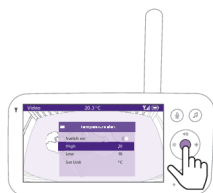

- 5 Press the left part of the control button to save the new setting and return to the main menu.

The Parent Unit shows this alert when the measured temperature goes outside the range between the minimum and the maximum values.

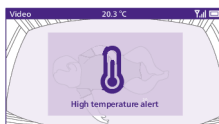

# Settings

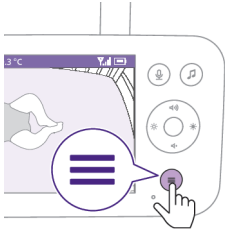

1 Press the menu button on the bottom right of the Parent Unit.



2 Select "Settings" and press the confirm button to access the settings menu.



You can change the language setting of the Parent Unit.

- 1 Press the confirm button to access the list of languages.
- 2 Press the top or bottom part of the control button to scroll through all the languages and then press the confirm button to select the desired language.



3 Press the confirm button to save the new setting and return to the main menu.

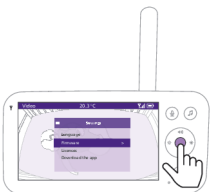

You can check the current firmware version of the baby monitor.

1 Press the confirm button to enter the firmware menu.

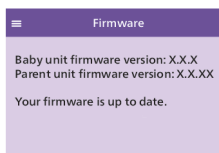

- 2 The display shows the latest firmware version of the Parent Unit and the Baby Unit.

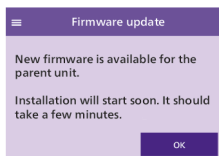

Note: In case a firmware update is available, it will be installed automatically, and you will receive a notification.

## Status light

### Orange

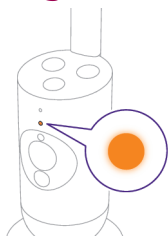

Solid orange: the Baby Unit is booting up.

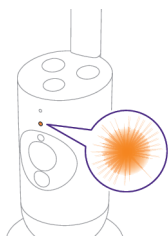

Flashes orange: the Baby Unit is upgrading its firmware. Do not switch it off during the upgrade.

Note: The Baby Unit might reboot briefly during the firmware upgrade

## Green

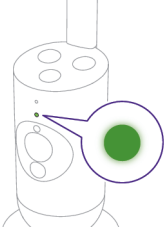

Solid green: the Baby Unit is ready to connect to the Parent Unit.

## White

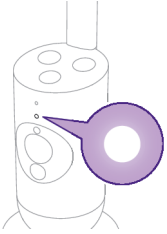

Solid white: the Baby Unit is ready to connect to the Parent Unit and app.

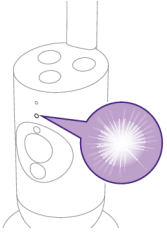

Flashes white: the Baby Unit is searching for the home network.

## Red (Set up only)

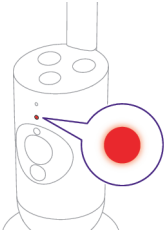

Solid red: the baby monitor failed to connect to internet.

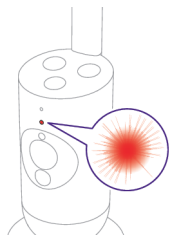

Flashes red: you have entered a wrong SSID or password.

## Purple

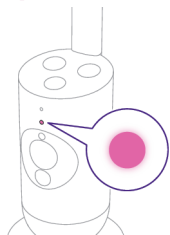

Solid purple: video live streaming is turned on for one or more app users.

## Blue

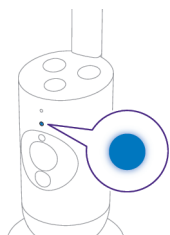

Solid blue: Privacy mode is activated.

## Volume

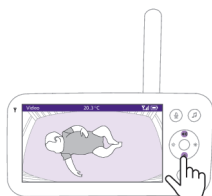

You can adjust the speaker volume of the Parent Unit to the level you prefer.

- 1 Press the top or bottom part of the control button to adjust the volume.

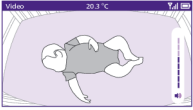

- The volume bar appears on the display to show the selected volume level.

Note: If the volume is set to a high level, the Parent Unit consumes more power.

Note: When the volume bar is at its minimum, the volume is muted. The Parent Unit shows a mute icon in the status bar and you will only receive alerts and video from the Parent Unit.

## Display brightness

You can adjust the display brightness of the Parent Unit to the level you prefer.

- Press the left or right part of the control button to adjust the brightness of the display on the Parent Unit.



- The brightness bar appears on the display to show the selected brightness level.

Note: The Parent Unit consumes more power with a higher brightness.

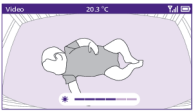

## Sound level lights

The Parent Unit continuously monitors the sound level in your baby's room. The sound level lights on the Parent Unit let you know if there is any sound picked up in the baby's room.

As long as no sound is detected, the sound level lights are off.

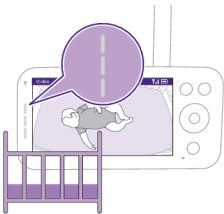



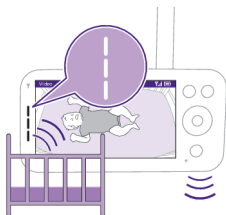

When the Baby Unit picks up a sound, one or more sound level lights on the Parent Unit turn white. The number of lights depends on the loudness of the sound picked up.

## Modes and sensitivity

This baby monitor has three different modes that allow you to choose how you want to monitor your baby: Video, Audio, Eco.

The sensitivity level of the Baby Unit defines what you hear through the Parent Unit. When the level is set to high, you will hear many sounds, including soft background sounds. When the sensitivity level is set low, you will hear only the louder sounds.

With the baby monitor on, press the mode button on the top left of the Parent Unit, press the top or bottom part of the control button to switch between these different modes, and then press the confirm button to select the desired mode.

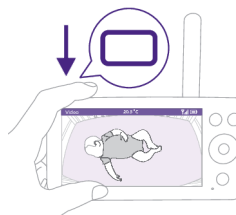

You can choose different sensitivity levels for different modes by pressing the left or right part of the control button.



The display shows the selected mode.

The selected mode is also indicated in the status bar.

When turning on the device, the mode that was last used will be active.

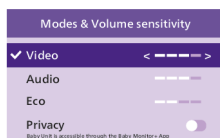



If your baby only makes soft sounds, the sensitivity of the Baby Unit needs to be set to a high level on the Parent Unit.

The louder your baby sounds, the lower the sensitivity can be set on the Parent Unit.

**Note:** In Audio and Video mode, you will have continuous sound when the sensitivity level is set to the highest. Otherwise, low sounds will be muted.

**Tip:** The sensitivity level can be adjusted so you will always hear your baby without the disruption of other sounds. When there is a lot of background noise, turn down the sensitivity so that you will not hear these sounds through the Parent Unit.

Press the confirm button to save the new setting.

## Video mode



- 1 Press the mode button on the top left of the Parent Unit.
- 2 Press the confirm button to select the Video mode.

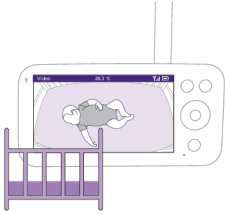

When the Video mode is activated, the display is always on.



**Note:** Set the sensitivity level to the highest to have continuous sound on the Parent Unit.

## Audio mode

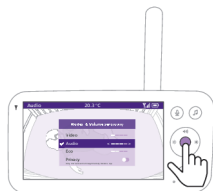

- 1 Press the mode button on the top left of the Parent Unit.
- 2 Press the bottom part of the control button to switch to Audio mode.
- 3 Press the confirm button to select the Audio mode.

When the Audio mode is activated, the display of the Parent Unit will switch off.

**Note:** The status bar is not visible when the display is off.

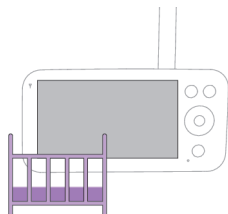

**Note:** The white link light shows that the Parent Unit is still on and connected to the Baby Unit.

**Note:** When sensitivity is not set to the highest level, low sounds will be muted.

**Note:** Set the sensitivity level to the highest to have continuous sound on the Parent Unit. Please see the "Modes and sensitivity" chapter for more information.

If your baby makes any sound, the sound level lights turn on and the sounds detected by the Baby Unit are transmitted to the Parent Unit. As long as no sound is detected, the sound level lights are off.

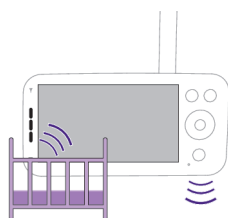

## Eco mode



- 1 Press the mode button on the top left of the Parent Unit.
- 2 Press the bottom part of the control button to switch to Eco mode.
- 3 Press the confirm button to select the Eco mode.

**Note:** When the display is on, the selected mode will be visible in the status bar. The status bar is not visible when the display is off.

The display and sound level lights switch off when there is no sound detected for 20 seconds. The Eco-mode light turns white to indicate that the Parent Unit is still on and Eco mode is active.

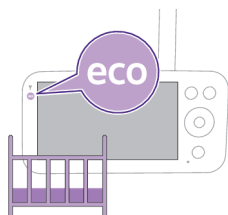

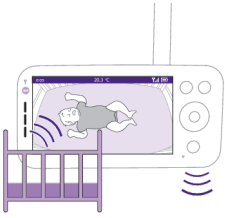

When sound is picked up by the Baby Unit, the display and sound level light of the Parent Unit turn on immediately. The video and sounds are transmitted to the Parent Unit and the sound level lights turn white.

As long as no sound is detected, the sound level lights are off.

**Note:** The minimum sound level to activate sound and display is defined by the sensitivity setting.

## Privacy mode



- 1 Press the mode button on the top left of the Parent Unit.
- 2 Press the bottom part of the control button to switch to Privacy mode.
- 3 Press the confirm button to activate the Privacy mode.

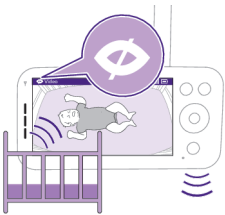

When the Privacy mode is activated:

- 1 You can still monitor your baby from the Parent Unit.

**Note:** When the display is on, the privacy mode indicator is shown in the status bar. The status bar is not visible when the display is off.

- 2 You cannot monitor your baby from the app.

**Note:** The status light of the Baby Unit turns blue. You will receive a push notification from the app.

**Note:** When you try to monitor via the app it will display that the Baby Unit is in Privacy mode.



## Soothing sounds

To activate it from the Parent Unit, follow the instructions below:

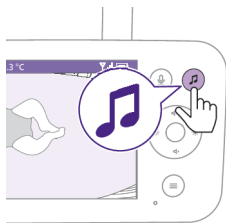

- 1 Press the soothing sounds button on the Parent Unit to open the menu.

Note: Pressing the button while the menu is already open, will close the menu.



- 2 Press the bottom part of the control button to scroll down to "Select sound" menu item, press the confirm button to enter the soothing sounds list.



- 3 Press the top or bottom part of the control button to scroll through the list.
- 4 Press the confirm button to select or deselect the one you want to play. You can also select "All lullabies" to playback the first 5 lullabies.



- 5 Navigate to "Play" and press the confirm button to start playing the selected sound.

If you want to stop, press the confirm button again.

The status bar of the Parent Unit shows the name of sound that is being played.

Tip: Long-press the soothing sounds button to start or stop playing the selected sound.

You can set the volume level of the sound or lullaby from the Parent Unit. Press the left or right part of the control button to choose the volume level.





You can set a timer for the soothing sound to stop. Do this from the Parent Unit. Press the left or right part of the control button to choose the time you prefer.

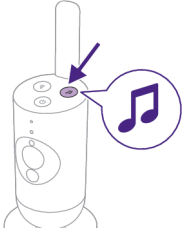

To activate the soothing sounds feature from the Baby Unit, press the soothing sounds button on the Baby Unit.



The latest sound selected on the Parent Unit starts to play continuously according to the last timer setting.

To stop the soothing sounds on the Baby Unit, press the soothing sounds button again.

## True talk-back



You can use the true talk-back button on the Parent Unit to talk to your baby.

- 1 Press the true talk-back button on the Parent Unit.



- 2 The display of the Parent Unit shows the true talk-back icon, indicating the active connection. Talk clearly into the microphone at the front of the Parent Unit from a distance between 15-30 cm.

The baby can hear you talking into the Parent Unit. At the same time, you will hear any sounds your baby makes.

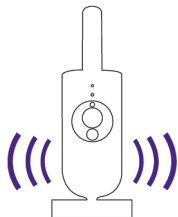

- 3 Press the true talk-back button again to turn off when you have finished talking.

Note: It is important to turn off talk-back when you're finished using it in order to avoid any unexpected sounds coming from the Baby Unit.

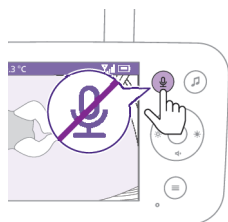

## Cleaning and maintenance

**Warning: Do not immerse the Parent Unit, Baby Unit and power adapters in water and do not clean them under the tap.**

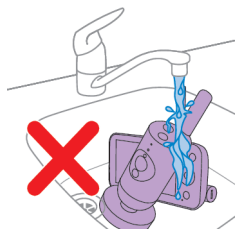

**Warning: Do not use cleaning sprays or liquid cleaners.**



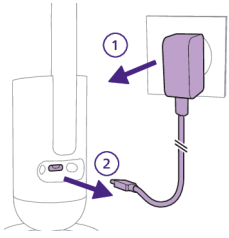

- 1 Switch off the Baby Unit, remove the power adapter from the Baby Unit and remove the power adapter from the wall socket.



- 2 Clean the Baby Unit with a dry cloth.

Note: Fingerprints or dirt on the lens of the Baby Unit may affect the camera's performance. Avoid touching the lens with your fingers.

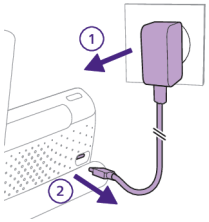

- 3 Switch off the Parent Unit, remove the power adapter from the Parent Unit and wall socket.

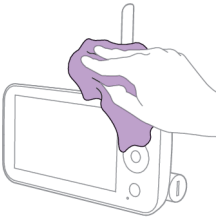

- 4 Clean the Parent Unit with a dry cloth.

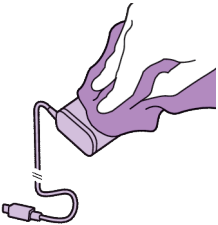

- 5 Clean the adapters with a dry cloth.



## Storage

When you are not going to use the baby monitor for a long time, store the Parent Unit, the Baby Unit and adapters in a cool and dry place.

To optimize battery lifespan during long periods of inactivity or storage, it is recommended that you charge your Parent Unit to 50% before turning it off.

## Ordering accessories

To buy accessories or spare parts, visit [www.philips.com/parts-and-accessories](http://www.philips.com/parts-and-accessories) or go to your Philips dealer. You can also contact the Philips Consumer Care Center in your country (see the international warranty leaflet for contact details).

## Recycling



- This symbol means that electrical products and batteries shall not be disposed of with normal household waste.
- Follow your country's rules for the separate collection of electrical products and batteries.

## Removal of built-in rechargeable battery

The built-in rechargeable battery must only be removed by a qualified professional when the appliance is discarded. Before removing the battery, make sure that the appliance is disconnected from the wall socket and that the battery is completely empty.

**Take any necessary safety precautions when you handle tools to open the appliance and when you dispose of the rechargeable battery.**

**When you handle batteries, make sure that your hands, the product and the batteries are dry.**

**To avoid accidental short-circuiting of batteries after removal, do not let battery terminals come into contact with metal objects (e.g. coins, hairpins, rings). Do not wrap batteries in aluminum foil. Tape battery terminals or put batteries in a plastic bag before you discard them.**

Procedure:

- 1 Use a coin to unlock the openings of the battery compartment on the back of the Parent Unit.
- 2 Remove the 2 rubber feet at the bottom of the Parent Unit.
- 3 Remove the 2 screws that are now visible at the bottom of the Parent Unit.
- 4 Pull apart the battery compartment from the Parent Unit.
- 5 Remove the battery.

If there is no collection/recycling system for electronic products in your country, you can protect the environment by removing and recycling the battery before disposing the product.

## Support

For all product support, power consumption details and the EU Declaration of Conformity, please visit [www.philips.com/support](http://www.philips.com/support).

## Troubleshooting

This chapter summarizes the most common problems you could encounter with the appliance. If you are unable to solve the problem with the information below, visit [www.philips.com/support](http://www.philips.com/support) for a list of frequently asked questions or contact the Consumer Care Center in your country.

### PARENT UNIT

Problem	Solution
Why can't I connect my Parent Unit to other Philips Avent Baby Units?	<p>The Philips Avent Premium Connected Baby Monitor's Parent Unit can only connect to the Baby Unit which is included in the same package.</p> <p>If you want to view other Philips Avent baby monitors (SCD641, SCD643, SCD921, SCD923), you can add them in the Philips Avent Baby Monitor+ app.</p>
Why doesn't the Parent Unit charge when I plug it in?	<p>Perhaps the adapter is damaged. Check if this issue persists by using the other adapter supplied in the package. If the adapter is damaged, always have it replaced with an original one in order to avoid hazards. (see the "Ordering accessories" chapter)</p> <p>Perhaps there is a battery error. Check the battery status light on the Parent Unit. If it is solid red, contact the consumer care centre in your country.</p>
Why can the charging time of the Parent Unit exceed 3 hours?	<p>Perhaps temperature has exceeded the charging tolerance that could potentially cut off the charging circuit as a safety protection mechanism. To resume charging, move the charging station away from any heat sources such as radiators, heat registers, stove or other appliances (including amplifiers) that produce heat.</p> <p>Perhaps you are not using the right power adapter. If you see the icon on the left, it means an incorrect power adapter is detected. Always use the provided adapter for optimal charging performance.</p>



## PARENT UNIT

<p>Why does my baby monitor manage a much smaller distance than specified in this user manual?</p>	<p>The specified operating range between the Parent Unit and Baby Unit is up to 400 meters, and it's only valid outdoors in open air and in the line of sight. Depending on the surroundings and other disturbing factors, the operating range may be smaller.</p> <p>Inside your house, the operating range is up to 50 meters, which is also limited by the number and type of walls and/or ceilings between the Parent Unit and the Baby Unit.</p>
<p>Why can't I establish a connection between the Parent Unit and Baby Unit? Why is the connection lost every now and then? Why are there sound interruptions?</p>	<p>The Baby Unit and the Parent Unit are probably close to the outer limits of the operating range or there is interference from other 2.4 GHz wireless devices. Try a different location, decrease the distance between the units or switch off other 2.4 GHz wireless devices (laptops, mobile phones, microwaves, etc).</p> <p>Maybe the router connection of the Baby Unit is not strong or steady. Check the router signal strength of your Baby Unit on the Baby Monitor+ app, if it is weak, try moving the router closer to the Baby Unit or using Wi-Fi extenders to ensure a strong and steady connection for an optimal performance.</p>
<p>Why does the app/Parent Unit react too quickly to other sounds than my baby makes?</p>	<p>The sensitivity level may be set too high. When your baby makes soft sounds, the sensitivity has to be higher. However, the noisier the nursery room is, the lower the sensitivity level can be set. You can change the sensitivity of your baby monitor on the Parent Unit's menu.</p>
<p>Why don't I hear a sound from the Parent Unit? Why the Parent Unit is not transmitting sounds?</p>	<p>Perhaps the Parent Unit is muted. Unmute it by pressing the top part of the control button and adjust the volume.</p> <p>Perhaps you have muted on the app. Unmute it by tapping the mute icon on the video screen.</p> <p>The sensitivity is set too low. Increase the sensitivity in the Parent Unit's menu or the app to a higher level.</p>
<p>Why do I get interference on the Parent Unit? Why does the video display on the Parent Unit flicker? Why does the Parent Unit make a buzzing sound?</p>	<p>Interference may occur when the Parent Unit is out of range of the Baby Unit. If there are too many walls or ceilings between the Parent Unit and the Baby Unit. Or when other 2.4 GHz wireless devices are switched on (e.g. microwave, Wi-Fi router).</p> <p>Put the Parent Unit in a different place, closer to the Baby Unit, or switch off other wireless devices.</p>

## SenselQ/Cry Translation

Problem	Solution
Why is there no breathing and movement analysis?	<p>Maybe you haven't activated / turned on the SenselQ feature.</p> <p>Download the Philips Avent Baby Monitor+ app (see the "Download the Baby Monitor+ app" chapter) on your phone, and then activate / turn on the SenselQ feature in the menu of the Parent Unit or app.</p>
	<p>Maybe the Baby Unit is not set up properly.</p> <p>To ensure everything's mounted and positioned well, you can do a positioning check found in the Tutorials and Tips section of the Help and support menu in the app. Completing the positioning check should allow for SenselQ to function without interruption after enabling it.</p> <p>Avoid using solid-colored blanket or sleeping bag and use a patterned blankets or baby clothes to improve visibility. Make sure you have contrast between the baby blanket/sleeping bag and the mattress cover.</p>
	<p>Maybe the Baby Unit is too far away from your baby.</p> <p>When using the crib mount, make sure to put the mount on the long side of the crib. When using the wall mount, ensure that the distance between the crib and the Baby Unit is not too much. This will help ensure that the whole baby mattress area is clearly seen and that you can monitor your baby effectively.</p>
Cry Translation is not working, what should I do?	<p>Perhaps the Wi-Fi connection is weak or not stable.</p> <p>Check the Wi-Fi signal strength on the setting page of the app and it works best when it shows "Excellent" or "Good".</p>
	<p>Perhaps the Baby Unit connection is not good.</p> <p>Make sure the Baby Unit is properly connected to the Parent Unit or the App.</p> <p>Ensure that the Baby Unit is placed close to the baby to detect the baby's cry and minimize interference from ambient noise.</p>
	<p>Perhaps the subscription has expired.</p> <p>The Cry Translation service is available for a 90-day free trial period. If you want to continue using it, you would need to sign up for a paid subscription service with Zoundream™.</p>
	<p>Perhaps there are too many environmental noises.</p> <p>Avoid positioning the Baby Unit near loud sources like televisions or devices that produce sounds and vibrations, such as smartphones on vibration mode. These noises can interfere with the device's ability to accurately detect and translate your baby's cries.</p>

## APP

Problem	Solution
<p>I can't connect to the baby monitor. Each time I end up in the connection error screen. What is the matter?</p>	<p>Make sure your smart device uses the same Wi-Fi network you want to connect the baby monitor to.</p> <hr/> <p>Check the status light of the Baby Unit, if it is flashing red, the Wi-Fi password entered was wrong. Restart the set up process. Re-enter the Wi-Fi password and make sure that the password is correct.</p> <hr/> <p>Perhaps the router SSID (the network name) or the password contains special symbols. If it does, change the name of your router SSID or the password accordingly.</p> <hr/> <p>If the status light turns solid red while trying to connect, the baby monitor successfully connected to the router but fails to connect to the internet. Then check if you have access to 2.4 GHz Wi-Fi by trying to access other apps like YouTube, Facebook etc. If other apps do not respond, please make sure you have internet access. If there is internet access, the server could be temporarily unavailable. Please try to set up again later.</p> <hr/> <p>Perhaps you have been trying to connect the baby monitor to a 5 GHz network. Please check that you have chosen a SSID of a network that supports 2.4 GHz.</p>
<p>I have problems making my baby monitor read the QR code on my smart device. What can I do?</p>	<p>Make sure that you hold the QR code at approx. 20 cm / 7.8 inch distance from the baby monitor lens. Try moving the smart device slightly up, down, left or right to ensure the QR code is directly in front of the baby monitor lens. You can also try moving the smart device closer to or further away from the baby monitor lens to allow proper focusing. Make sure that there is enough light in the room, but avoid too bright light. When the baby monitor has read the QR code, you hear a confirmation sound and the status light of the Baby Unit turns white.</p> <hr/> <p>Perhaps part of your hand covers the QR code. Hold your device in such a way that your hand does not cover the QR code.</p>
<p>I lose connection to the app frequently. What is the matter?</p>	<p>If the status light on the front of the baby monitor is solid white and you keep losing connection, there may be a problem with the Internet connection of your router, smartphone or baby monitor. Check the Wi-Fi signal on your smartphone or the 4G or 5G speed by trying to watch a movie, e.g. on YouTube. Or reset your Wi-Fi router.</p>
<p>Why can't I get video live streaming on the app?</p>	<p>Check the Wi-Fi signal strength on the setting page of the app and it works best when it shows "Excellent" or "Good".</p> <hr/> <p>Perhaps there are already three people monitoring your baby. The app only allows three people to watch simultaneously. If you have administrator rights, you can remove access for one of the guests to be able to watch yourself.</p> <hr/> <p>Perhaps the privacy mode is on which will temporarily disconnect the connection with the Baby Unit. You can turn off the privacy mode in the Parent Unit. (see the "Privacy mode" chapter)</p>

## APP

Why do I get black and white images instead of colour ones?	<p>The baby monitor has switched to night vision mode because the room where the baby monitor is placed is dark.</p> <p>If there is enough light in the room, the light sensor on the baby monitor may be covered or dirty. Make sure that this sensor is fully exposed to the light in the room.</p>
Why does the app not notify me that the baby is crying?	<p>Check the Wi-Fi signal strength on the setting page of the app and it works best when it shows "Excellent" or "Good".</p> <p>The sound threshold for notification may have been set too low. In that case, the app will only notify you when the baby produces a lot of sound. Open the app setting to set the sound threshold higher to ensure that you are notified sooner.</p> <p>Perhaps you have muted your smart device, turn on the volume.</p> <p>Check if you have activated the notification function in the setting of the app.</p> <p>Check if you have activated the notification function in the setting of your smart device.</p> <p>Check if you have viewing rights as a guest. The notification function is disabled for guest users.</p>
Why can't my partner and I connect to the baby monitor at the same time?	<p>The secondary admin user does not need to go through the same connection process again, you only need to invite your partner as an admin user through the app.</p> <p>If you do not wish your partner to have full access, invite your partner to login as a guest user. Access rights of guest users have limitations. Please refer to the "Account management" chapter for details.</p>
Why can't I talk to the Baby Unit after pressing the true talk-back button from the app?	<p>Perhaps the true talk-back feature is active via the Parent Unit or your partner's app.</p> <p>The Parent Unit has a higher priority in using true talk-back function.</p>
I am a guest user already, why can't I get video live streaming?	<p>Perhaps the administrator has temporarily turned on the Privacy mode. You should have received a notification about this.</p> <p>The baby monitor may be offline. To receive a notification when the baby monitor goes offline in future, switch on app notifications from the app's settings menu.</p>
Do I have to keep the app open to monitor my baby?	<p>No, the app can monitor in the background while you do other things.</p> <p>Switch on background monitoring from the Monitoring and Video settings menu of the Baby Monitor settings, put the app in the background by locking the smartphone or going to the home screen of your smartphone. You will be able to hear your baby's sounds even if the app is not open. Furthermore you can still receive push notifications.</p>
Why can't I hear sound from multiple Baby Units/cameras?	<p>You can view multiple live steamings in split screen format on the preview page of app, but you can only hear sound from the Baby Unit/camera you selected.</p>

**APP**

---

Is the baby monitor hacker-proof?	We take every possible measure to prevent hacking and ensure the highest level of security. This includes issuing security updates as appropriate to maintain our standards. Please make sure that you always use the latest app software and baby monitor firmware. If you lose your smart device, factory-reset the baby monitor to remove any connections to it. You can also log in to the app from another smart device and delete your account. If you are the only administrator, all guest users will be disconnected from the baby monitor too.
I have lost my phone. How can I prevent strangers from viewing my baby?	Log in to the app from another smart device and delete your account. If you are the only administrator, this will disconnect all guest users of the app from the baby monitor. You can also factory-reset the baby monitor to disable all connections to the device you lost. Long-press the On/Off button of the Baby Unit for 10 seconds to factory-reset.
Why am I not notified of the upgrades of the app or the baby monitor software?	Maybe you have set the App Updates to manual in the App store or Play store. To ensure you are using the most up-to-date version, periodically check for updates. If an update is available, the App store or Play store will prompt you to install it.

---

# Wall mount

Printing instructions:

Print this page in scale 100 % and use the template to accurately mark the position of the holes for the screws on the wall.

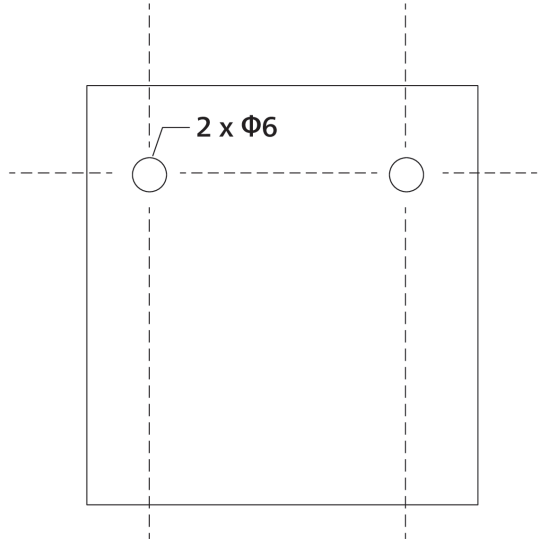



# Úvod

Gratulujeme k nákupu a vítáme Vás mezi uživateli výrobků společnosti Philips Avent. Chcete-li plně využívat výhod, které nabízí společnost Philips Avent, zaregistrujte výrobek na adrese [www.philips.com/welcome](http://www.philips.com/welcome).

Chůvička Philips Avent Premium Connected Baby Monitor s technologií SenseIQ činí neviditelné viditelným a přináší naprostou jistotu. Rodiče mohou jednoduše a intuitivně vidět, slyšet a vědět, že je jejich dítě v bezpečí a v pořádku, ať už jsou doma nebo na cestách. SenseIQ pomáhá rodičům zůstat ve spojení díky sledování spánku a dechové frekvence bez nutnosti nošení elektroniky a poskytuje tak v reálném čase přehled o stavu jejich dítěte. Přizpůsobená oznámení a automaticky generované záznamy o spánku poskytují rodičům rychlý a snadný přehled o spánkovém režimu a cyklech jejich dítěte.

## Všeobecný popis

- 1 Rodičovská jednotka
- 2 kontrolka spojení
- 3 kontrolka režimu Eco
- 4 kontrolky úrovně hlasitosti
- 5 kontrolka stavu baterie
- 6 displej
- 7 tlačítko pro potvrzení
- 8 mikrofon
- 9 tlačítko nabídky
- 10 Ovládací tlačítko (procházení nabídky / hlasitost / jas)
- 11 tlačítko pro obousměrnou komunikaci
- 12 tlačítko uklidňujících zvuků
- 13 tlačítko vypínače
- 14 sklápěcí anténa
- 15 přepínač režimů
- 16 konektor USB-C
- 17 reproduktor
- 18 přihrádka na baterie
- 19 dětská jednotka
- 20 mikrofon
- 21 kamera
- 22 Noční osvětlení
- 23 tlačítko nočního osvětlení
- 24 tlačítko uklidňujících zvuků
- 25 tlačítko vypínače
- 26 Stavová kontrolka
- 27 senzor okolního osvětlení
- 28 infračervené osvětlení
- 29 anténa
- 30 konektor USB-C
- 31 reproduktor
- 32 teplotní čidlo
- 33 napájecí adaptér (2x)
- 34 hmoždinka (2x)
- 35 vrut (2x)
- 36 svorka
- 37 držák pro montáž na stěnu
- 38 držák 2 v 1 (držák na postýlku a na stěnu)

## Důležité bezpečnostní informace

Před použitím přístroje si pečlivě přečtěte tuto příručku s důležitými informacemi a uschovejte ji pro budoucí použití.

### POZOR!

**Tato elektronická chůvička má sloužit jako pomůcka. Nepředstavuje náhradu odpovědného a řádného dohledu dospělou osobou a nelze ji tímto způsobem používat.**

Nikdy nenechávejte své dítě doma samotné. Vždy je třeba, aby s dítětem někdo byl, dohlížel na ně a staral se o jeho potřeby.

#### Omezení odpovědnosti

Upozorňujeme, že tuto elektronickou chůvu používáte na vlastní nebezpečí. Koninklijke Philips N.V. a její dceřiné společnosti nenesou odpovědnost za provoz této elektronické chůvičky ani za její používání z vaší strany, a tudíž nepřijímají žádnou odpovědnost za škody související s vaším používáním elektronické chůvičky.

**Chůvička Philips Avent Premium Connected Baby Monitor není zdravotnický prostředek. Aplikace Philips Avent Baby Monitor+ není zdravotnická aplikace.**

Dětská chůvička Philips Avent Premium s připojením NENÍ určena k diagnostice, ošetření či léčbě jakékoli nemoci nebo jiných zdravotních obtíží, včetně mimo jiné syndromu náhlého úmrtí kojence (SIDS), a proto se NEJEDNÁ o zdravotnické zařízení. Dětská chůvička je určena výhradně pro použití v domácnosti a jedná se o připojený spotřebitelský výrobek, který má pomoci porozumět tomu, jak dítě spí, pohybuje se a pláče.

Tento výrobek NENÍ určen ke zjišťování přerušovaného dýchání, poruch dýchání nebo jiných zdravotních potíží. Tento výrobek NEUPOZORŇUJE uživatele na dechové či spánkové nepravidelnosti, vzorce, pláč nebo aktuální stav, který může u dítěte nastat.

Dětská chůvička Philips Avent Premium s připojením by nikdy neměla zastoupit či nahradit dozor dospělé osoby a neměla by mít žádný vliv na rozhodnutí poradit se s lékařem. Pokud mají uživatelé obavy o zdraví svého dítěte, měli by se poradit s lékařem a diagnostiku a rozhodnutí týkající se zdraví dítěte a péče o něj by NIKDY neměli provádět výhradně na základě naměřených hodnot výrobku.

Pro zajištění bezpečnosti a pocitu pohody dítěte vždy postupujte podle oficiálních pokynů pro bezpečný spánek, zdraví a péči.

### Nebezpečí

- Nikdy neponořujte elektronickou chůvičku ani její součásti do vody nebo jiné kapaliny. Přístroj nepokládejte na místo, kde na něj může kapat nebo stříkat voda či jiná kapalina. Nikdy nepoužívejte elektronickou chůvičku na vlhkých místech nebo blízko vody.
- Nikdy na elektronickou chůvu nepokládejte žádný předmět a nezakrývejte ji. Nezakrývejte ventilační otvory. Instalujte podle pokynů výrobce.

## Varování

- **Dlouhý kabel. Riziko uškrcení!**
- Dříve než přístroj připojíte k síti, zkontrolujte, zda napětí uvedené na adaptéru souhlasí s napětím v místní elektrické síti.
- Žádnou část adaptéru a jeho šňůry neupravujte ani nezkracujte. Mohlo by to vést k nebezpečné situaci.
- Používejte pouze dodaný síťový adaptér.
- Pokud dojde k poškození adaptéru, musíte jej vždy nahradit adaptérem původního typu, abyste předešli možnému nebezpečí.
- Dětskou chůvičku a její příslušenství uchovávejte mimo dosah dětí.
- Děti od 8 let věku a osoby s omezenými fyzickými, smyslovými nebo duševními schopnostmi nebo nedostatkem zkušeností a znalostí mohou tento přístroj používat v případě, že jsou pod dohledem nebo byly poučeny o bezpečném používání přístroje a chápou rizika, která mohou hrozit. Děti si s přístrojem nesmí hrát. Čištění a užitelskou údržbu nesmí provádět děti bez dozoru.
- Napájecí kabel chraňte před pošlapáním nebo přiskřípnutím. Zvláštní pozornost je třeba věnovat zástrčkám, zásuvkám a místu, kde kabel vychází z přístroje.
- Elektronickou chůvu je nutné umístit tak, aby kabel nepřekážel ve dveřích nebo v chodbě. Pokud elektronickou chůvu umístíte na stůl nebo nízkou skříňku, nenechávejte napájecí kabel viset přes okraj stolu nebo skříňky. Kabel nesmí ležet na zemi, kde o něj lze zakopnout.
- Balicí materiály (kartonové výztuže apod.) uložte mimo dosah dětí. Nejedná se o hračky.
- Aby nedošlo k úrazu elektrickým proudem, neotvírejte plášť dětské jednotky ani rodičovské jednotky.

## Bezpečnostní pokyny k bateriím

- Výrobek používejte pouze k zamýšlenému účelu. Před použitím přístroje, baterií a příslušenství si pečlivě přečtěte tyto informace a uschovejte je pro budoucí použití. Nevhodné použití s sebou může nést rizika a závažné zranění. Dodané příslušenství se může u různých produktů lišit.
- Používejte pouze originální příslušenství nebo spotřební materiál značky Philips. Používejte pouze odpovídající\* napájecí jednotku řady ASSA105X-050100 (x = B nebo E).
- Výrobek nabíjejte, uchovávejte a používejte při teplotě mezi xx °C a xx °C.
- Výrobek a baterie udržujte mimo dosah ohně a nevystavujte přímému slunečnímu světu ani vysokým teplotám.
- Pokud se výrobek nenormálně zahřeje, vydává zápach, změní barvu nebo pokud nabíjení trvá mnohem déle než obvykle, přestaňte výrobek používat nebo nabíjet a obraťte se na společnost Philips.
- Nedávejte výrobky ani jejich baterie do mikrovlnné trouby ani na indukční sporáky.
- Výrobek ani baterie neotvírejte, neupravujte, nepropichujte, nepoškozujte ani nerozebírejte ve snaze zabránit přehřívání baterií nebo uvolňování jedovatých či nebezpečných látek. Zabraňte zkratování, přebíjení nebo záměně pólů baterií.

- Pokud jsou baterie poškozené nebo z nich cokoli uniká, vyhněte se kontaktu takové baterie s kůží nebo očima. Pokud by k něčemu takovému došlo, příslušné místo oplachujte vodou a vyhledejte lékařskou pomoc.

## Upozornění

- Zařízení neinstalujte v blízkosti zdrojů tepla, jako jsou radiátory, přímotopy, sporáky apod., ani jiných přístrojů (včetně zesilovačů) produkujících teplo.
- Při manipulaci s adaptéry, zástrčkami a napájecím kabelem musíte mít suché ruce.
- Kryty šroubů a gumová podložka se mohou ze zařízení uvolnit, proto je pravidelně kontrolujte.
- Všechna požadovaná označení na dětské jednotce, rodičovské jednotce a napájecím adaptéru se nacházejí na spodní straně dětské jednotky, rodičovské jednotky a napájecího adaptéru.
- Příslušenství pro montáž funguje nejlépe u dětských postýlek s šířkou hranatě žebřiny mezi 15 a 32 mm. Nepoužívejte na hrzení s oblými nebo měkkými žebřinami.
- Je-li postýlka zaoblená, připevněte držák pro montáž na stěnu.
- Z postýlky Vašeho dítěte sejměte držák dětské postýlky a připevněte jej na stěnu, jakmile se dítě dokáže samo vytáhnout na nohy nebo vykazuje známky stání.

## Prohlášení o shodě

Společnost Philips Consumer Lifestyle B.V. tímto prohlašuje, že tento výrobek vyhovuje zásadním požadavkům a dalším příslušným ustanovením směrnice 2014/53/EU. Kopie Prohlášení o shodě EC je k dispozici online na webové stránce [www.philips.com/support](http://www.philips.com/support).

## Elektromagnetická pole (EMP)

Tento přístroj Philips odpovídá všem platným normám a předpisům týkajícím se elektromagnetických polí.

## Obecné informace

Lithium-iontová dobíjecí baterie (2600 mAh)

Typ modulace: IEEE, 802.11 b/g/n

Rozsah provozní frekvence: 2412 - 2472 MHz

Maximální radiofrekvenční výkon:  $\leq 20$  dBm EIRP

\* Napájecí jednotka:

Model: ASSA105x-050100 (x = E (zástrčka EU) / x = B (zástrčka Spoj. království))

Vstup: 100–240 V~, 50/60 Hz, 0,35 A

Výstup: 5,0 V=, 1,0 A, 5,0 W

Průměrná aktivní účinnost:  $\geq 73,62$  %

Spotřeba energie bez zátěže:  $< 0,1$  W

# Příprava k použití

## Stažení aplikace Baby Monitor+



Chcete-li plně využít a aktivovat funkce SenseIQ a Překlad pláče, doporučujeme před použitím chůvičky stáhnout aplikaci Baby Monitor+.

S aplikací Philips Avent Baby Monitor+ můžete vidět a slyšet své dítě a kontrolovat jeho stav odkudkoli na světě pomocí Wi-Fi nebo mobilního internetu.

Před začátkem nastavování nejprve zkontrolujte:

- Máte přístup k bezdrátovému internetu (Wi-Fi, 2,4 GHz).
- Máte dobrý signál sítě Wi-Fi.

**Poznámka:** Pokud používáte Wi-Fi extender, ujistěte se, že váš Wi-Fi router a extender používá stejný identifikátor SSID (název sítě) a stejné heslo sítě. Ujistěte se také, že Wi-Fi extender podporuje 2,4GHz síť Wi-Fi.

– Máte k dispozici heslo k síti Wi-Fi. Dětskou chůvičku připojte pouze k zabezpečené síti (viz „Bezpečnost a ochrana soukromí“).

- 1 Stáhněte si aplikaci. Naskenujte QR kód nebo vyhledejte „Philips Avent Baby Monitor+“ v obchodě App Store nebo Google Play Store.
- 2 Spusťte aplikaci.

**Tip:** Připojte svůj telefon k internetu prostřednictvím sítě Wi-Fi. Použití datového připojení může být v závislosti na vašem tarifu zpoplatněno.

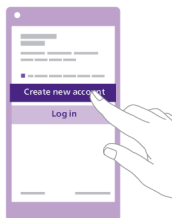

- 3 Založte si účet podle pokynů na obrazovce.
  - a) Použijte funkční e-mailovou adresu, na které jste vždy k zastižení.
  - b) Používejte silné heslo (viz část „Silná hesla“).
  - c) Když vám přijde ověřovací e-mail, vytvořte účet podle pokynů v e-mailu.
- 4 Nastavte dětskou chůvičku podle pokynů v aplikaci.

## Bezpečnost a ochrana soukromí

### Zabezpečení sítě

Aplikaci nepoužívejte v nezabezpečené síti Wi-Fi. Dětskou chůvičku doporučujeme používat pouze v sítích Wi-Fi se šifrováním úrovně WPA2 nebo vyšší. V aplikaci můžete využívat také datovou síť telefonu (často označovanou jako 4G nebo 5G).

Hotspoty sítě Wi-Fi na veřejných místech, jako jsou letiště nebo hotely, jsou sice praktické, ale často nejsou zabezpečené.

Dětskou chůvičku doporučujeme používat pouze v sítích Wi-Fi se šifrováním úrovně WPA2 nebo vyšší. Dětskou chůvičku nedoporučujeme používat v sítích se šifrováním WEP.

**Poznámka: Sítě Wi-Fi, které nevyžadují heslo, nejsou bezpečné.**

### Silná hesla

Hesla jsou klíčová pro ochranu sítě Wi-Fi a účtu před neoprávněným přístupem. Čím je heslo silnější, tím lepší je ochrana sítě Wi-Fi a účtu.

Silné heslo musí splňovat následující pravidla:

- 1 Má alespoň 8 znaků.
- 2 Neobsahuje vaše jméno, jméno vašeho dítěte, jiné skutečné jméno nebo název značky.
- 3 Neobsahuje celé slovo.
- 4 Výrazně se liší od hesel, která jste použili dříve.
- 5 Obsahuje alespoň 3 ze 4 následujících typů znaků:
  - a velká písmena (A–Z),
  - b malá písmena (a–z),
  - c číslice (0–9),
  - d speciální znaky (například #\$\$%&).

### Zabezpečení osobních údajů

Chcete-li vymazat a chránit tak své osobní údaje, zresetujte dětskou jednotku před likvidací zařízení dlouhým stisknutím vypínače na 10 sekund, když je dětská jednotka zapnutá. Důrazně doporučujeme odpojit dětskou jednotku od aplikace Philips Avent Baby Monitor+ výběrem možnosti „Odpojit dětskou chůvičku“ v nastavení dětské jednotky v aplikaci.

Pokud nejste prvním majitelem chůvičky, doporučujeme vám provést následující kroky k obnovení továrního nastavení dětské jednotky, abyste své zařízení zabezpečili:

- 1 Zapněte dětskou jednotku.
- 2 Jakmile LED kontrolka změní barvu z oranžové na zelenou nebo bílou, stiskněte vypínač na déle než 10 sekund, až LED kontrolka začne přeblikávat mezi zelenou a oranžovou a dětská jednotka se resetuje do továrního nastavení.

V případě, že obnovení továrního nastavení neprovedete, společnost Philips nenese odpovědnost za výkon a funkce tohoto zařízení a vaše soukromí může být ohroženo.

## Správa účtu

Uživatelé s účtem správce a hosta mají různá přístupová práva. Příbuzné a přátele můžete pozvat jako uživatele s účtem hosta a umožnit jim tak dohled nad dítětem v jejich chytrých zařízeních.

	<b>Uživatel s účtem správce</b>	<b>Uživatel s účtem hosta</b>
Dohled	video audio SenseIQ Rozpoznání příčiny pláče teplota sledování na pozadí	video audio sledování na pozadí
Výstražné upozornění	detekce zvuku detekce pohybu přidružené oznámení SenseIQ detekce pláče Překlad pláče detekce rozsahu teploty	není relevantní
Funkce pro uklidnění	noční světlo, uklidňující zvuky, ukolébavky, obousměrná komunikace nahrávání hlasu	není relevantní
Správa účtu	pozvání uživatele s účtem správce pozvání uživatele s účtem hosta	není relevantní

**Poznámka:** Aplikace Baby Monitor+ podporuje dva účty správce, můžete pozvat svého partnera, aby se zaregistroval jako druhý správce a sdílel stejná přístupová práva. Přihlašovací údaje správce nesdílejte s nikým mimo vaši domácnost.

## Poskytování aktualizací zabezpečení

Zabezpečení softwaru použitého v tomto výrobku neustále sledujeme. V případě potřeby se budou aktualizace zabezpečení poskytovat prostřednictvím aktualizací softwaru. Aktualizace softwaru mohou být poskytovány také v rámci nabídek oprav chyb a vylepšení výkonu nebo za účelem zavedení nových funkcí výrobku. Poskytované aktualizace se mohou týkat firmwaru dětské a rodičovské jednotky nebo mobilní aplikace. Aktualizace se do výrobku dodávají bezdrátově, bez použití speciálních kabelů nebo vybavení.

Společnost Philips zajistí nutné aktualizace po dobu nejméně dvou let od doručení vašeho výrobku.

## Kompatibilita

Systém iOS: Vyžaduje iOS 11.0 nebo novější.

Systém Android: Vyžaduje Android 6.0 nebo novější.

**Poznámka:** Kompatibilita se může časem změnit.

## Přípevnění dětské jednotky

Pro optimální sledování pomocí funkce sledování spánku, kterou nabízí funkce SenseIQ, důrazně doporučujeme připevnit dětskou jednotku pomocí držáku 2 v 1 buď na postýlku, nebo na stěnu. Díky tomu budete moci kameru umístit na nejhodnější místo s kvalitním výhledem, což vám umožní snadno a efektivně sledovat spánek a dýchání vašeho dítěte.

### Jaký typ přípevnění jste zvolili?



Nejvyšší poloha matrace se obvykle používá pro novorozence a menší děti. Když je matrace v této poloze, doporučujeme použít držák na postýlku.



Když se dítě začne zvedat na kolena a posazovat, doporučujeme posunout matraci níže. I v tomto případě se upřednostňuje použití držáku na postýlku.

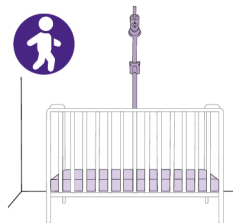

Když se dítě začne samo zvedat do stoje, je vhodné spustit matraci do nejnižší polohy. U matrace v takto snížené poloze doporučujeme použít nástěnný držák.



## Rady a doporučení

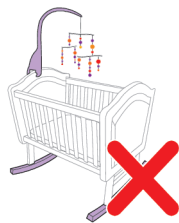

Snažte se, aby v postýlce a v prostoru pro spaní vašeho dítěte nebyly zavěšené hračky ani pohyblivá světla. Čím méně předmětů bude překážet ve výhledu, tím lépe bude chůvička fungovat.

Protože je monitor citlivý na pohyb, nepoužívejte houpačí postýlku ani kolébku.



Nepřipevňujte dětskou jednotku ke kratší straně postýlky. Neviděli byste pak na dítě tak dobře.

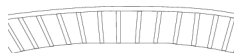

S touto chůvičkou skvěle fungují spací pytle, lůžkoviny a vzorované oblečení.



Snažte se nepoužívat silné oblečení a lůžkoviny, které mají jedolitou barvu, protože dětská jednotka využívá k detekci pohybu kontrast.

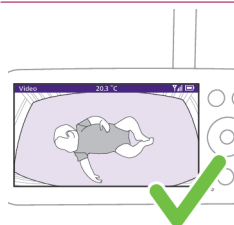

Matrace by se měla na obrazovce zobrazit jako rovný vodorovný obdélník. Čím rovnější bude matrace na obrazovce, tím lépe.

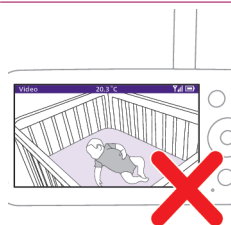

Dětská jednotka ani matrace by neměla být umístěna šikmo.

## Přípevnění na postýlku

Poznámka: U postýlek se zaoblenými tyčkami použijte nástěnný držák.



- 1 Vyjměte držák 2 v 1, svorku, napájecí adaptér a dětskou jednotku.

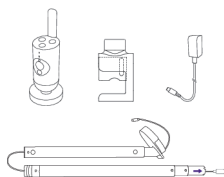

- 2 Nejlepších výsledků dosáhnete, když dětskou jednotku připevníte ke středu a u delší strany postýlky.

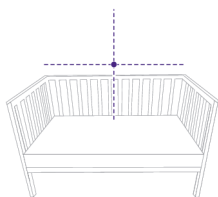

- 3 Připevněte svorku ke středu dlouhé strany postýlky tak, že ji spustíte na zábradlí.

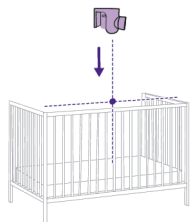

- 4 Zajistěte ji na tyčku otočením knoflíku ve směru hodinových ručiček.

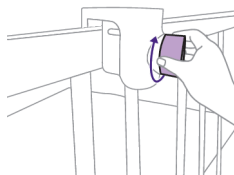

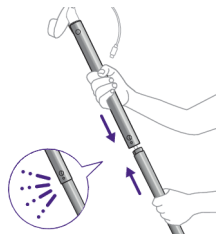

5 Vezměte obě tyčky a zatlačte je k sobě, aby vznikla jedna delší tyčka.

Poznámka: Po zajištění uslyšíte slabé cvaknutí.

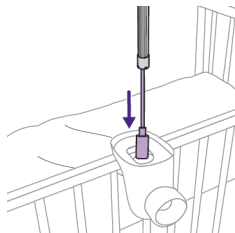

6 Poté tyčku zasuňte do otvoru svorky napájecím kabelem napřed.

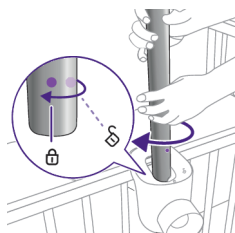

7 Zarovnejte tyčku do správné polohy podle bodů na tyčce a svorce a otočením o 45° ve směru hodinových ručiček ji zajistěte na místě.

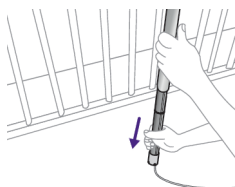

8 Spodní část tyčky je teleskopická, takže ji lze prodloužit až k podlaze. Ujistěte se, že je napájecí kabel umístěn v jedné z drážek na konci trubice směrem k elektrické zásuvce.

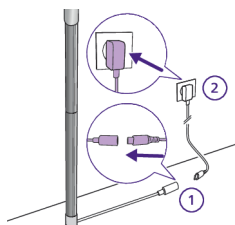

9 Vedte kabel v místě, kde se stýká podlaha se stěnou. Pomocí dodaného napájecího adaptéru připojte kabel vedoucí od tyčky a zapojte jej do elektrické zásuvky.

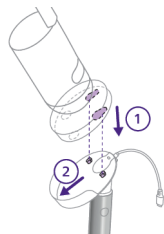

**10** Připevněte dětskou jednotku k postýlce tak, že zarovnáte kolíky a otvory ve spodní části dětské jednotky a zatlačíte dolů.

**11** Posuňte dětskou jednotku dopředu, abyste ji zajistili na místě, a do její zadní části připojte napájecí kabel USB-C.



**12** Nakloňte dětskou jednotku mírně dolů, doprava nebo doleva, aby byla matrace zcela viditelná a dítě bylo v jejím středu. Pomocí rodičovské jednotky nebo aplikace Baby Monitor+ ověřte, zda je dětská jednotka v co nejlepší poloze. Upravte pozici dětské jednotky tak, abyste viděli, že je matrace dítěte na obrazovce vycentrovaná a vodorovná.



## Připevnění na zeď

**1** Vyměňte držák 2 v 1, svorku, napájecí adaptér, vruty a hmoždinky, šablonu pro připevnění na stěnu a dětskou jednotku.

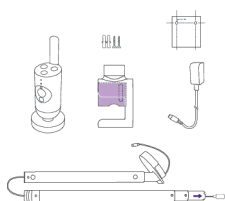

**2** Držák pro montáž na stěnu vyjměte ze svorky tak, že jednou rukou otočíte knoflíkem proti směru hodinových ručiček, zatímco druhou rukou držák vyvedete ven.

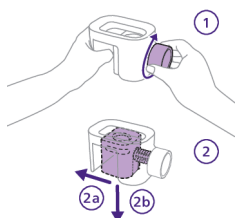

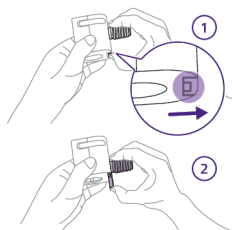

- 3 Vyměte závitovou část tak, že ji palcem odjistíte a posunete dolů a ven. Nyní vám zůstane kus, který bude sloužit jako nástěnný držák.

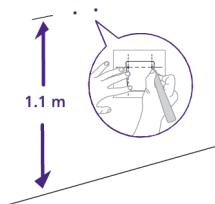

- 4 Najděte šablonu pro připevnění na stěnu a pomocí pravítka změřte 1,1 metru od podlahy a označte místo, kam přijde dvojice vrutů. Vyvrtejte do zdi malé otvory a zatlačte do nich přiložené hmoždinky.

Tip: Šablonu pro připevnění na stěnu (viz kapitola „Šablona pro připevnění na stěnu“) naleznete na konci této uživatelské příručky.

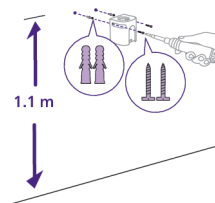

- 5 Vezměte držák pro montáž na stěnu a zarovnejte jeho otvory s hmoždinkami. Pomocí dodaných vrutů pevně připevněte držák pro montáž na stěnu.

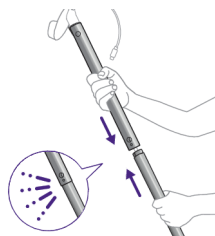

- 6 Vezměte obě tyčky a zatlačte je k sobě, aby vznikla jedna delší tyčka.

Poznámka: Po zajištění uslyšíte slabé cvaknutí.

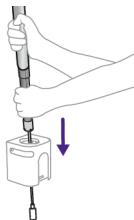

- 7 Poté tyčku zasuňte do otvoru držáku pro montáž na stěnu napájecím kabelem napřed.

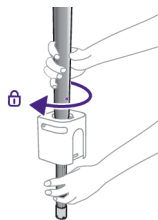

- 8** Přibližně v polovině vzdálenosti se tyčka již neposouvá dolů a je třeba ji zajistit ve správné poloze. Podle bodů na tyčce a držáku pro montáž na stěnu nastavte tyčku do správné polohy a otočením o 45° ve směru hodinových ručiček ji zajistíte na místě.

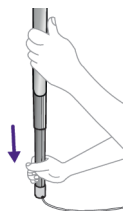

- 9** Spodní část tyčky je teleskopická, takže ji lze prodloužit až k podlaze. Ujistěte se, že je napájecí kabel umístěn v jedné z drážek na konci trubice směrem k elektrické zásuvce.

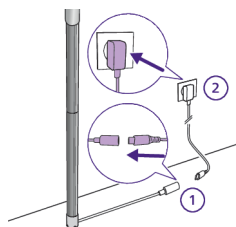

- 10** Vedte kabel v místě, kde se stýká podlaha se stěnou. Pomocí dodaného napájecího adaptéru připojte kabel vedoucí od tyčky a zapojte jej do elektrické zásuvky.

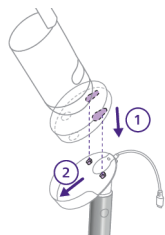

- 11** Připevněte dětskou jednotku ke kolébce tak, že zarovnáte kolíky a otvory ve spodní části dětské jednotky a zatlačíte dolů.



- 12** Posuňte dětskou jednotku dopředu, abyste ji zajistili na místě, a do její zadní části připojte napájecí kabel USB-C.

- 13** Nakloňte dětskou jednotku mírně dolů, doprava nebo doleva, aby byla matrace zcela viditelná a dítě bylo v jejím středu. Pomocí rodičovské jednotky nebo aplikace Baby Monitor+ ověřte, zda je dětská jednotka v co nejlepší poloze. Upravte pozici dětské jednotky tak, abyste viděli, že je matrace dítěte na obrazovce vycentrovaná a vodorovná.



## Rodičovská jednotka

### Přehled displeje

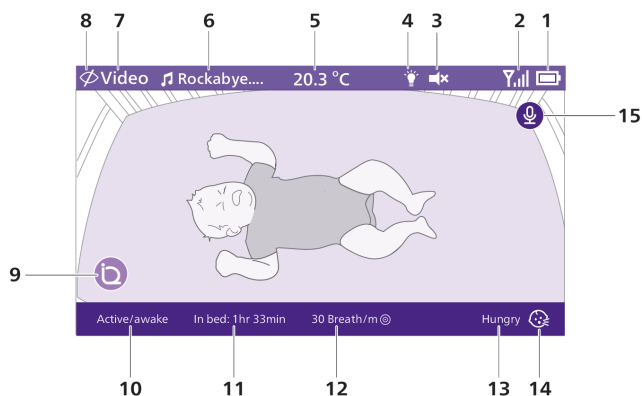

1	indikátor stavu baterie	9	SenseIQ (aktivní)
2	indikátor síly signálu	10	indikace fáze spánku
3	ztišení (aktivní)	11	doba strávená v posteli
4	noční osvětlení (zapnuto)	12	průměrná rychlost dýchání
5	teplota v místnosti	13	výsledek překladu pláče
6	zvolený uklidňující zvuk (zapnutý)	14	Rozpoznání příčiny pláče (aktivní)
7	vybraný režim dohledu rodičovské jednotky	15	funkce obousměrné komunikace (zapnuta)
8	režim soukromí (zapnutý)		

## Nabíjení rodičovské jednotky

Rodičovská jednotka používá vestavěnou dobýjící lithium-iontovou baterii.

Při nabíjení rodičovské jednotky postupujte následovně:

**1** Zapojte napájecí adaptér do rodičovské jednotky a poté do zásuvky ve zdi.

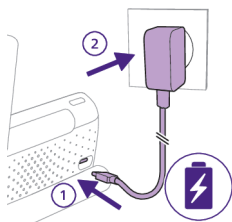

**2** Barva kontrolky stavu baterie začne svítit oranžově na znamení, že se rodičovská jednotka nabíjí.

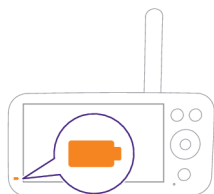

**3** Až bude baterie plně nabitá, začne kontrolka stavu baterie svítit bíle.

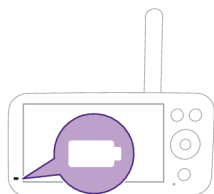

Po 3hodinovém nabíjení rodičovské jednotky ji lze bez napájení používat až 12 hodin v režimu Eco.

Pokud je rodičovská jednotka během nabíjení zapnutá, nabíjení trvá přibližně dvojnásobně dlouho.

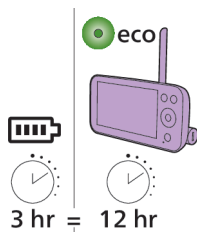

Když rodičovská jednotka není zapojena do sítě a baterie je téměř vybitá (úroveň nabití nižší než 10 %), bliká kontrolka stavu baterie oranžově a zazní výstražný tón slabé baterie.

Pokud je baterie rodičovské jednotky vybitá a jednotka není zapojena do sítě, rodičovská jednotka se vypne a spojení s dětskou jednotkou se přeruší.

**Tip:** Během noci nechte rodičovskou jednotku zapojenou do sítě, protože pokud by nabití baterie kleslo pod stanovenou hodnotu, mohl by vás vzbudit výstražný tón slabé baterie.

**Tip:** Pokud rodičovskou jednotku nepoužíváte, vypněte ji, abyste šetřili baterii.

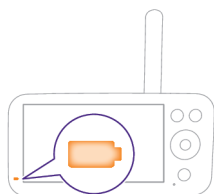



**Poznámka:** Baterie se postupně pomalu vybíjí, i když je rodičovská jednotka vypnutá.

Pokud kontrolka stavu baterie na rodičovské jednotce po připojení k elektrické síti svítí červeně, znamená to, že nastal problém s baterií a měli byste se obrátit na středisko péče o zákazníky ve své zemi.

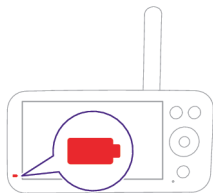

## Použití elektronické chůvičky

### Jak spárovat dětskou a rodičovskou jednotku

Nejlepšího možného spojení dosáhnete, když dětskou jednotku a směrovač Wi-Fi dáte do stejné místnosti. Pevné stěny nebo jiná elektronika mohou rušit signál.

**1** Stisknutím vypínače po dobu 1,5 sekundy zapnete dětskou jednotku.

**Poznámka:** Dětská jednotka se automaticky zapne, jakmile ji zapojíte do elektrické zásuvky.

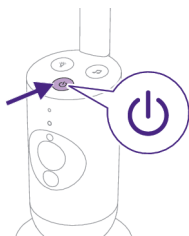

**2** Při zapnutí dětské jednotky se během spouštění stavová kontrolka na okamžik rozsvítí oranžově.

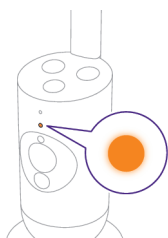

**3** Až bude dětská jednotka připravena ke spárování, rozsvítí se stavová kontrolka zeleně.

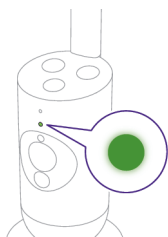

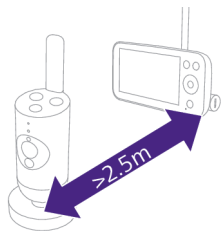

- 4 Zkontrolujte, zda rodičovská a dětská jednotka jsou od sebe vzdáleny alespoň 2,5 metru, aby nedocházelo k akustické zpětné vazbě.

Poznámka: Pokud používáte bezdrátový telefon, bezdrátový přenos videa, síť Wi-Fi, mikrovlnnou troubu nebo zařízení Bluetooth v pásmu 2,4 GHz a dochází k rušení rodičovské nebo dětské jednotky, přesuňte rodičovskou jednotku dál, dokud rušení neustane.

- 5 Stisknutím vypínače po dobu 1,5 sekundy zapnete rodičovskou jednotku.

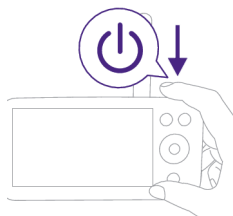

Zapne se displej, zobrazí se emblém štítu Philips a kontrolka spojení svítí červeně. Rodičovská jednotka začne vyhledávat dětskou jednotku.

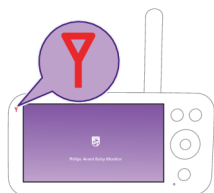

Po propojení rodičovské jednotky a dětské jednotky se barva kontrolky spojení na rodičovské jednotce změní na bílou a na displeji se zobrazí jedna nebo více čárek síly signálu.

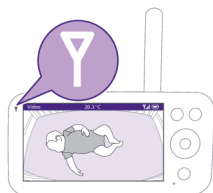

Poznámka: Navázání kontaktu mezi rodičovskou jednotkou a dětskou jednotkou trvá přibližně 15 vteřin.

Zkontrolujte, zda je dětská jednotka zapnutá. Po vypnutí dětské jednotky se na displeji rodičovské jednotky zobrazí obrázek indikující, že je mimo dosah.

Pokud nedošlo k navázání spojení, barva kontrolky spojení se změní na červenou, přibližně každých 25 sekund zazní výstražný tón rodičovské jednotky a na displeji se zobrazí obrázek indikující, že dětská jednotka je mimo dosah.

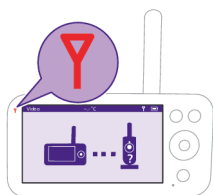

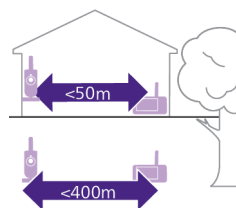

Provozní dosah je až 50 metrů uvnitř a až 400 metrů venku. Provozní dosah dětské chůvičky se liší v závislosti na okolí a na faktorech, které působí rušení. Mokrě a vlhké materiály způsobují takové rušení, že ztráta dosahu stoupá až ke 100 %.

### Suché materiály

### Tloušťka materiálu

### Ztráta dosahu

dřevo, sádra, karton, sklo (bez kovu, drátů a olova)	< 30 cm	0-10 %
zdivo, překližka	< 30 cm	5-35 %
železobeton	< 30 cm	30-100 %
kovové mříže nebo zábradlí	< 1 cm	90-100 %
kovový nebo hliníkový plech	< 1 cm	100 %

## Funkce a nastavení

### Funkce nabídky

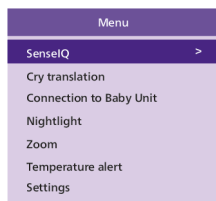

Chůvička Philips Avent Premium Connected Baby Monitor je vybavena šesti vynikajícími funkcemi, které rodičům usnadňují sledování jejich dítěte. Mezi tyto funkce patří:

**SenseIQ** – využívá technologii umělé inteligence k detekci spánku a dechu vašeho dítěte.

**Rozpoznání příčiny pláče** – poskytuje interpretaci pláče vašeho dítěte, abyste mohli lépe porozumět jeho potřebám.

**Připojení k dětské jednotce** – umožňuje dva způsoby připojení (automatické a přímé) mezi dětskou a rodičovskou jednotkou, abyste byli vždy ve spojení se svým dítětkem.

**Noční osvětlení** – nabízí měkké a jemné osvětlení, které vaše dítě uklidní a vytvoří klidné prostředí pro spánek.

**Zvětšení** – umožňuje vám přiblížit záběr na postýlku vašeho dítěte, a poskytuje vám tak detailnější pohled na vašeho drobcečka.

**Upozornění na teplotu** – informuje vás o příliš vysoké nebo příliš nízké teplotě v dětském pokoji.

Všechny funkce uvedené v následujících částech lze ovládat prostřednictvím nabídky rodičovské jednotky nebo aplikace.

- 1 Do seznamu nabídky vstoupíte stisknutím tlačítka nabídky vpravo dole na rodičovské jednotce.

**Poznámka:** Dalším stisknutím tlačítka nabídku opustíte.

- 2 Nabídku lze procházet pomocí tlačítka ovládání. Vybraná položka nabídky se zvýrazní fialově.

**Poznámka:** Pokud se nacházíte v některé z podnabídek a chcete přepínat mezi funkcemi nabídky, opětovným stisknutím tlačítka nabídky se vrátíte do hlavní nabídky.

**Poznámka:** Pokud během zobrazení nabídky nestisknete žádné tlačítko po dobu 8 sekund, bude nabídka ukončena bez provedení změn v nastavení.

## SenseIQ

Chůvička Philips Avent Premium Connected Baby Monitor s technologií SenseIQ analyzuje každý pohyb a nádech, aby rodičům poskytla co nejpřesnější přehled o stavu jejich dítěte. Intuitivní technologie SenseIQ, která nevyžaduje žádné nositelné příslušenství, poskytuje v reálném čase informace o stavu dechu a spánku, takže rodiče mohou být v klidu s vědomím, že jsou vždy ve spojení a jejich miminko je v bezpečí a v pořádku.

Chcete-li aktivovat funkci SenseIQ, stáhněte si aplikaci Baby Monitor+ (viz kapitolu „Stahování aplikace Baby Monitor+“) a postupujte podle pokynů v aplikaci.

- 1 Stiskněte tlačítko nabídky vpravo dole na rodičovské jednotce.

- 2 Vyberte možnost „SenseIQ“ a stiskněte potvrzovací tlačítko pro přístup k funkci SenseIQ.

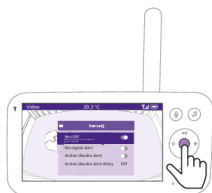

- 3 Stisknutím potvrzovacího tlačítka zapnete nebo vypnete funkci SenseIQ.

Na displeji se ve spodní liště zobrazuje fáze spánku, doba pobytu v posteli a průměrná frekvence dýchání.



**zoundream**

### Rozpoznání příčiny pláče

Služba Rozpoznání příčiny pláče využívající technologii společnosti Zoundream™ vám pomůže pochopit různé typy pláče vašeho dítěte a řekne vám, co mohou znamenat. Je však důležité mít na paměti, že tento nástroj nemá nahrazovat rodičovský úsudek. Společnost Philips nenese odpovědnost za výsledky interpretace. V případě potřeby se doporučuje vyhledat radu odborného lékaře. Chcete-li aktivovat Rozpoznání příčiny pláče, stáhněte si aplikaci Baby Monitor+ (viz kapitolu „Stažení aplikace Baby Monitor+“) a postupujte podle pokynů v aplikaci.

Služba Rozpoznání příčiny pláče zahrnuje bezplatné 90denní zkušební období. Poté ji můžete dále používat, pokud si zakoupíte předplatné u společnosti Zoundream™. Uplatňují se smluvní podmínky. Využití se bude měřit ve dnech a jakákoli aktivita v rámci jednoho dne se bude považovat za celý den využití.

**Poznámka:** Funkce Rozpoznání příčiny pláče funguje pouze tehdy, když je dětská jednotka připojená k internetu.

- 1 Stiskněte tlačítko nabídky vpravo dole na rodičovské jednotce.

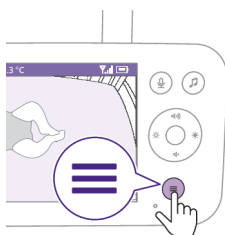

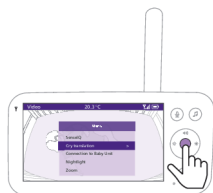

- 2 Vyberte možnost „Rozpoznání příčiny pláče“ a stiskněte potvrzovací tlačítko pro přístup k funkci Rozpoznání příčiny pláče.

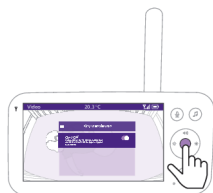

- 3 Stisknutím potvrzovacího tlačítka zapnete nebo vypnete funkci Rozpoznání příčiny pláče.



Na displeji se ve spodní liště zobrazí výsledek interpretace pláče.

Tip: Aby nedocházelo k rušení mikrofonu a narušení přesnosti funkce, nepoužívejte v blízkosti dětské jednotky žádná zařízení vydávající zvuky, jako jsou ventilátory nebo přístroje s bílým šumem.

## Připojení k dětské jednotce

Pomocí této funkce nabídky lze vybírat z různých možností připojení.

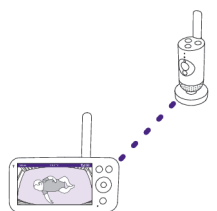

**Přímé:** Rodičovská jednotka a dětská jednotka jsou předem spárovány a vzájemně se přímo propojí.

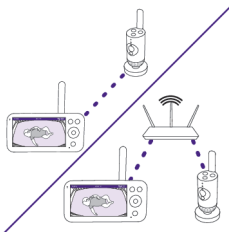

**Automaticky: Přímé nebo Wi-Fi:** Toto nastavení optimalizuje připojení mezi dětskou a rodičovskou jednotkou automatickým výběrem nejlepšího připojení pomocí přímého režimu nebo sítě Wi-Fi.

- 1 Stiskněte tlačítko nabídky vpravo dole na rodičovské jednotce.

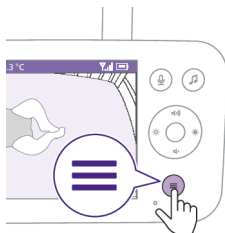

- 2 Vyberte možnost „Připojení k dětské jednotce“ a stiskněte potvrzovací tlačítko pro vstup do nabídky Připojení k dětské jednotce.

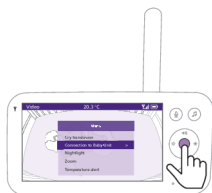

- 3 Stisknutím horní nebo dolní části tlačítka ovládání a tlačítka pro potvrzení vyberete požadované připojení.

### Noční osvětlení

Pro aktivaci funkce nočního osvětlení z rodičovské jednotky postupujte následovně:

- 1 Stiskněte tlačítko nabídky vpravo dole na rodičovské jednotce.

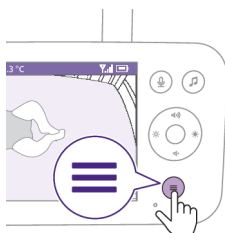

- 2 Vyberte možnost „Noční osvětlení“ a stisknutím potvrzovacího tlačítka vstupte do funkce Noční osvětlení.



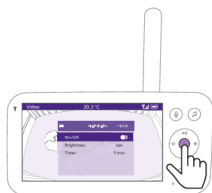

- 3** Zapněte nebo vypněte funkci nočního osvětlení stisknutím tlačítka pro potvrzení.

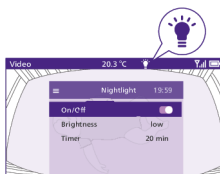

Když je noční osvětlení zapnuté, ve stavovém řádku na displeji se zobrazí ikona osvětlení.

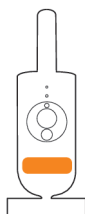

Noční osvětlení na dětské jednotce se rozsvítí.

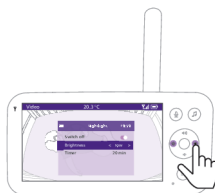

Na rodičovské jednotce lze nastavit úroveň jasu nočního osvětlení. Stisknutím levé nebo pravé části tlačítka ovládání lze zvolit nízkou, střední nebo vysokou úroveň osvětlení.

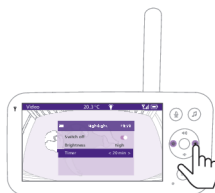

Na rodičovské jednotce lze nastavit časovač nočního osvětlení. Požadovaný čas lze zvolit stisknutím levé nebo pravé části tlačítka ovládání.



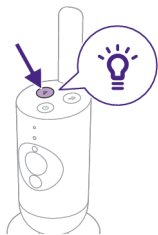

Noční osvětlení lze ovládat také z dětské jednotky.

- 1 Funkci zapnete stisknutím tlačítka nočního osvětlení na dětské jednotce.

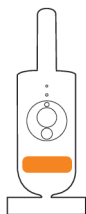

Noční osvětlení se zapne.

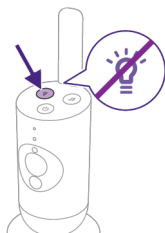

- 2 Opětovným stisknutím tlačítka nočního osvětlení funkci vypnete.

## Zoom

- 1 Stiskněte tlačítko nabídky vpravo dole na rodičovské jednotce.

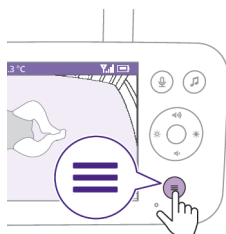

- 2 Vyberte možnost „Zvětšení“ a stiskněte potvrzovací tlačítko pro přístup k funkci zvětšení.





- 3 Stisknutím tlačítka pro potvrzení lze upravit obraz videa. Pomocí horní/dolní/pravé/levé části tlačítka ovládání lze vybrat část obrazu, která se zobrazí na rodičovské jednotce.
- 4 Stisknutím tlačítka nabídky uložíte nové nastavení a nabídku opustíte.
- 5 Chcete-li obraz na rodičovské jednotce zmenšit, přejděte do nabídky zvětšení a vypněte funkci zvětšení.

**Tip:** Dlouhým stisknutím tlačítka pro potvrzení po dobu dvou sekund získáte rychlý přístup k funkci zvětšení.

## Upozornění na teplotu

Snímač teploty umožňuje sledovat teplotu v dětském pokoji.

**Poznámka:** Aktuální teplota v dětském pokoji se zobrazuje na ukazateli stavu na rodičovské jednotce.

- 1 Stiskněte tlačítko nabídky vpravo dole na rodičovské jednotce.

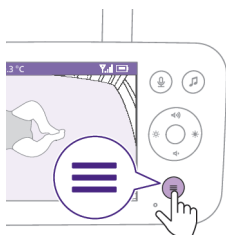

- 2 Vyberte možnost „Upozornění na teplotu“ a stiskněte potvrzovací tlačítko pro přístup k funkci upozornění na teplotu.

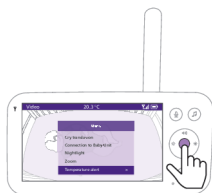

- 3 Upozornění na teplotu lze zapnout nebo vypnout stisknutím tlačítka pro potvrzení.

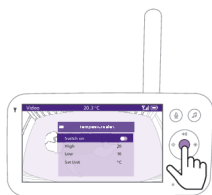

- 4 V nabídce teploty lze nastavit maximální a minimální teplotu pro upozornění na teplotu.

**Tip:** Pomocí možnosti nastavení jednotek můžete přepínat mezi stupni Celsia (°C) a Fahrenheita (°F).

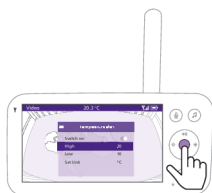

- 5 Stisknutím levé části tlačítka ovládání uložíte nové nastavení a vrátíte se do hlavní nabídky.

Toto upozornění se na rodičovské jednotce zobrazuje v případě, že je naměřená teplota mimo minimální a maximální rozsah.

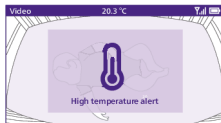

## Nastavení

- 1 Stiskněte tlačítko nabídky vpravo dole na rodičovské jednotce.

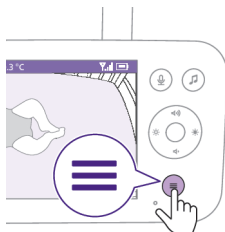

- 2 Volbou možnosti „Nastavení“ a stisknutím tlačítka pro potvrzení vstoupíte do nabídky nastavení.



Touto volbou lze změnit nastavení jazyka rodičovské jednotky.

- 1 Stisknutím tlačítka pro potvrzení vstoupíte do seznamu jazyků.
- 2 Stisknutím dolní části tlačítka ovládání lze procházet jazyky a poté stisknutím tlačítka pro potvrzení vybrat požadovaný jazyk.



- 3 Stisknutím tlačítka pro potvrzení uložíte nové nastavení a vrátíte se do hlavní nabídky.



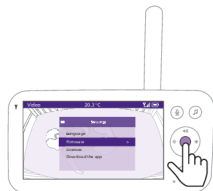

Touto volbou lze zkontrolovat aktuální verzi firmwaru dětské jednotky.

**1** Do nabídky firmwaru vstoupíte stisknutím tlačítka pro potvrzení.

**2** Na displeji se zobrazí nejnovější verze firmwaru rodičovské jednotky a dětské jednotky.

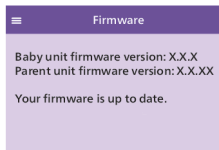

**Poznámka:** Pokud je dostupná aktualizace firmwaru, automaticky se nainstaluje a obdržíte oznámení.

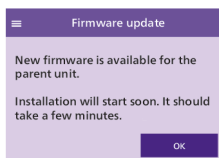

## Stavová kontrolka

### Oranžová

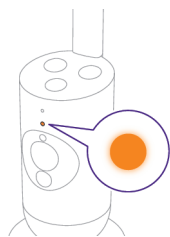

Svítil oranžově: dětská jednotka se spouští.

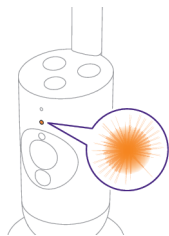

Bliká oranžově: probíhá upgrade firmwaru dětské jednotky. Během upgradu jednotku nevyplínejte.

Poznámka: Dětská jednotka se může během upgradu firmwaru krátce restartovat.

## Zelená

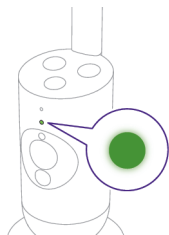

Nepřerušovaně svítící zelená: dětská jednotka je připravena na připojení k rodičovské jednotce.

## Bílá

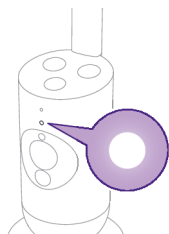

Svítí bíle: dětská jednotka je připravena na připojení k rodičovské jednotce a aplikaci.

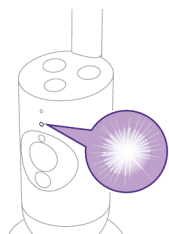

Bílá kontrolka: dětská jednotka vyhledává domácí síť.

## **Červená (pouze nastavení)**

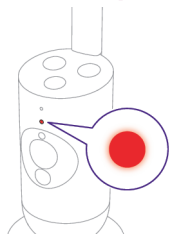

Svídí červeně: připojení dětské chůvičky k internetu se nezdařilo.

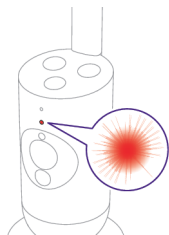

Bliká červeně: zadali jste nesprávný identifikátor SSID nebo heslo.

## **Fialová**

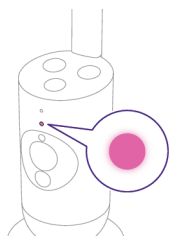

Svídí fialově: jeden nebo více uživatelů aplikace má zapnutý živý přenos videa.

## **Modrá**

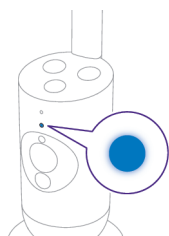

Svídí modrá: režim soukromí je aktivní.

## **Objem**

Hlasitost reproduktoru rodičovské jednotky lze nastavit na požadovanou úroveň.

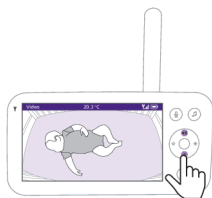

- 1 Hlasitost lze nastavit stiskem horní nebo spodní části tlačítka ovládání.



- 2 Na displeji se zobrazí ukazatel úrovně hlasitosti označující vybranou hlasitost.

**Poznámka:** Pokud je hlasitost nastavena na příliš vysokou hodnotu, rodičovská jednotka spotřebovává více energie.

**Poznámka:** Když je ukazatel hlasitosti na minimu, znamená to, že je hlasitost utlumená. Ve stavovém řádku rodičovské jednotky se zobrazí ikona ztlumení a obdržíte upozornění a video pouze z rodičovské jednotky.

## Jas displeje

Jas displeje rodičovské jednotky lze nastavit na požadovanou úroveň.

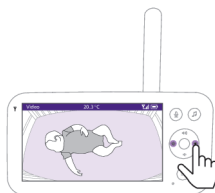

- 1 Jas displeje rodičovské jednotky lze nastavit stisknutím levé nebo pravé části tlačítka ovládání.



- 2 Na displeji se zobrazí ukazatel úrovně jasu označující vybraný jas.

**Poznámka:** Pokud je nastaven vyšší jas, rodičovská jednotka spotřebovává více energie.

## kontrolky úrovně hlasitosti

Rodičovská jednotka nepřetržitě sleduje hladinu zvuku v dětském pokoji. Kontrolky hladiny zvuku na rodičovské jednotce indikují, zda je v dětském pokoji zachycen nějaký zvuk.

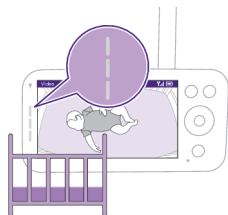

Pokud není zachycen žádný zvuk, všechny kontrolky hladiny zvuku jsou zhasnuté.

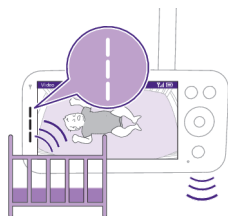

Když dětská jednotka zachytí zvuk, barva jedné nebo více kontrolky hladiny zvuku na rodičovské jednotce se změní na bílou. Počet kontrolky závisí na hlasitosti zachyceného zvuku.

## Režimy a citlivost

Tato dětská chůvička umožňuje výběr ze tří různých režimů dohledu nad dítětem: Video, Audio, Eco.

Úroveň citlivosti dětské jednotky definuje, co je slyšet z rodičovské jednotky. Pokud je nastavena příliš vysoká úroveň, uslyšíte mnoho zvuků, včetně tichých zvuků na pozadí. Pokud je nastavena nízká úroveň citlivosti, uslyšíte pouze hlasitější zvuky.

Zapněte dětskou chůvičku, stiskněte tlačítko režimu v levé horní části rodičovské jednotky, stiskem horní nebo spodní části tlačítka ovládání přepněte režim a poté stiskem tlačítka pro potvrzení vyberte požadovaný režim.

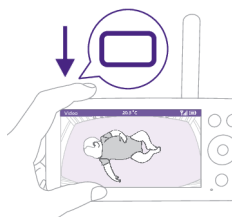

Stiskem levé nebo pravé části tlačítka ovládání lze vybírat různé úrovně citlivosti pro různé režimy.





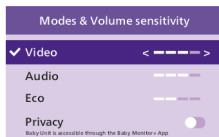

Na displeji se zobrazí zvolený režim.

Zvolený režim je uveden také ve stavovém řádku.

Při zapínání zařízení se aktivuje režim, který byl použit jako poslední.



Pokud dítě vydává pouze tiché zvuky, je nutné na rodičovské jednotce nastavit vyšší citlivost dětské jednotky.

Čím hlasitější zvuky dítě vydává, tím nižší citlivost lze na rodičovské jednotce nastavit.

**Poznámka:** Pokud je nastavena nejvyšší úroveň citlivosti, uslyšíte v režimu zvuku a videa zvuk trvale. V ostatních případech budou slabé zvuky utlumené.

**Tip:** Úroveň citlivosti lze upravit tak, abyste slyšeli pouze dítě a nebyli rušeni jinými zvuky. Pokud je na pozadí silný hluk, snižte citlivost tak, abyste tyto zvuky z rodičovské jednotky neslyšeli.

Stisknutím tlačítka pro potvrzení nové nastavení uložte.

## Režim Video



1 Stiskněte tlačítko režimu v horní levé části rodičovské jednotky.

2 Stisknutím tlačítka pro potvrzení vyberte režim Video.

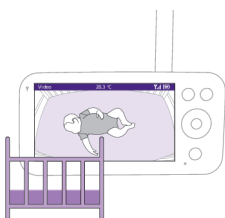

Když je aktivován režim Video, displej svítí stále.

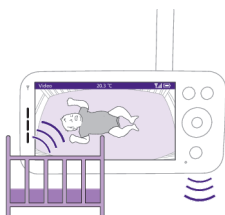

**Poznámka:** Pro trvalé přehrávání zvuku z rodičovské jednotky nastavte nejvyšší úroveň citlivosti.

## Režim Audio

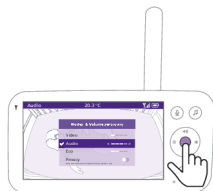

- 1 Stiskněte tlačítko režimu v horní levé části rodičovské jednotky.
- 2 Stisknutím spodní části tlačítka ovládání přepněte do režimu zvuku.
- 3 Stisknutím tlačítka pro potvrzení vyberte režim zvuku.

Když je aktivní režim Audio, displej rodičovské jednotky se vypne.

**Poznámka:** Když je displej vypnutý, stavový řádek není viditelný.

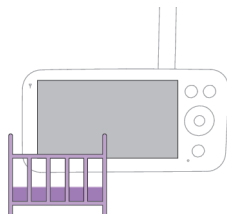

**Poznámka:** Bílá kontrolka spojení signalizuje, že je rodičovská jednotka stále zapnutá a připojená k dětské jednotce.

**Poznámka:** Pokud není nastavena nejvyšší úroveň citlivosti, tiché zvuky budou ztlumené.

**Poznámka:** Pro trvalé přehrávání zvuku z rodičovské jednotky nastavte nejvyšší úroveň citlivosti. Více informací najdete v kapitole „Režimy a citlivost“.

Pokud vaše dítě vydá jakýkoli zvuk, rozsvítí se kontrolky hladiny zvuku a do rodičovské jednotky se přenášejí zvuky zachycené dětskou jednotkou. Pokud není zachycen žádný zvuk, všechny kontrolky hladiny zvuku jsou zhasnuté.

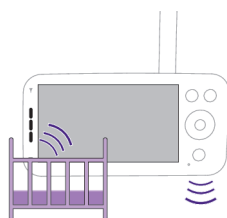

## Režim Eco



- 1 Stiskněte tlačítko režimu v horní levé části rodičovské jednotky.
- 2 Stisknutím spodní části tlačítka ovládání přepněte do režimu Eco.
- 3 Stisknutím tlačítka pro potvrzení vyberte režim Eco.

**Poznámka:** Když je displej zapnutý, je zvolený režim viditelný na ukazateli stavu. Když je displej vypnutý, stavový řádek není viditelný.

Pokud není po dobu 20 sekund zaznamenán žádný zvuk, vypne se displej a kontrolky hladiny zvuku. Barva kontrolky režimu Eco se změní na bílou, čímž signalizuje, že je rodičovská jednotka stále zapnutá a je aktivní režim Eco.

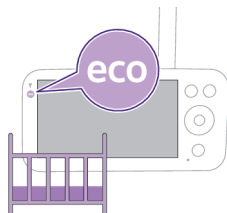

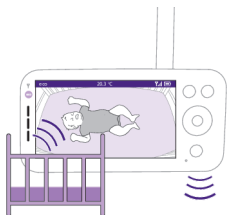

Když dětská jednotka zachytí zvuk, okamžitě se rozsvítí displej a kontrolka hladiny zvuku na rodičovské jednotce. Do rodičovské jednotky se přenáší video a zvuky a barva kontrolky hladiny zvuku se změní na bílou.

Pokud není zachycen žádný zvuk, všechny kontrolky hladiny zvuku jsou zhasnuté.

**Poznámka:** Minimální úroveň hlasitosti nutná pro aktivaci zvuku a displeje je dána nastavením citlivosti.

## Režim soukromí



- 1 Stiskněte tlačítko režimu v horní levé části rodičovské jednotky.
- 2 Stisknutím spodní části tlačítka ovládání přepněte do režimu soukromí.
- 3 Stisknutím tlačítka pro potvrzení aktivujte funkci pro ochranu soukromí.

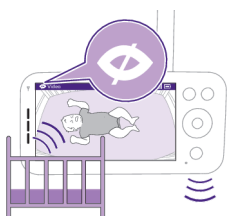

Když je aktivován režim soukromí:

- 1 Můžete stále dohlížet na své dítě pomocí rodičovské jednotky.

**Poznámka:** Když je displej zapnutý, ve stavovém řádku se zobrazí indikátor režimu soukromí. Když je displej vypnutý, stavový řádek není viditelný.

- 2 Na dítě nelze dohlížet prostřednictvím aplikace.

**Poznámka:** Stavová kontrolka na dětské jednotce se rozsvítí modře. Z aplikace obdržíte oznámení push.

**Poznámka:** Při pokusu o dohled prostřednictvím aplikace se zobrazí hlášení, že dětská jednotka je v režimu soukromí.



## Uklidňující zvuky

Pro aktivaci funkce z rodičovské jednotky postupujte následovně:

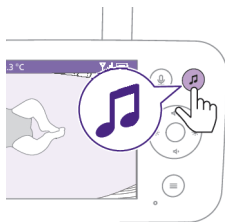

- 1 Otevřete nabídku stisknutím tlačítka uklidňujících zvuků na rodičovské jednotce.

Poznámka: Pokud tlačítko stisknete v okamžiku, kdy je nabídka otevřená, nabídka se zavře.

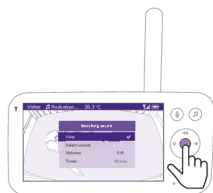

- 2 Stisknutím spodní části tlačítka ovládání vyhledejte v nabídce položku „Vybrat zvuk“ a poté stisknutím tlačítka pro potvrzení vstupte do seznamu uklidňujících zvuků.



- 3 Seznam lze procházet stisknutím horní nebo spodní části tlačítka ovládání.
- 4 Stisknutím tlačítka pro potvrzení lze vybrat zvuk, který chcete přehrát, nebo výběr zrušit. Výběrem možnosti „Všechny ukolébavky“ lze také přehrát prvních 5 ukolébavek.

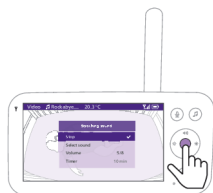

- 5 Pro spuštění přehrávání vybraného zvuku přejděte k možnosti „Přehrát“ a poté stiskněte tlačítko pro potvrzení.

Pokud chcete přehrávání zastavit, stiskněte znovu tlačítko pro potvrzení.

Ve stavovém řádku rodičovské jednotky se zobrazuje název přehrávaného zvuku.

Tip: Dlouhým stisknutím tlačítka uklidňujících zvuků spustíte nebo zastavíte přehrávání vybraného zvuku.



Na rodičovské jednotce lze nastavit úroveň hlasitosti zvuku nebo ukolébavky. Úroveň hlasitosti lze zvolit stisknutím levé nebo pravé části tlačítka ovládání.



Přehrávání uklidňujících zvuků lze ukončit pomocí časovače. To provedete pomocí rodičovské jednotky.  
Požadovaný čas lze zvolit stisknutím levé nebo pravé části tlačítka ovládání.

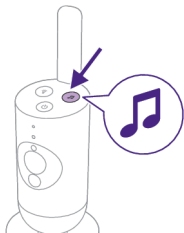

Pro aktivaci funkce uklidňujících zvuků z dětské jednotky stiskněte na dětské jednotce tlačítko uklidňujících zvuků.



Začne se nepřetržitě přehrávat poslední zvuk zvolený pomocí rodičovské jednotky a aktivuje se poslední nastavení časovače.

Opakovaným stisknutím tlačítka uklidňujících zvuků zastavíte přehrávání uklidňujících zvuků z dětské jednotky.

## Obousměrná komunikace

Pomocí tlačítka obousměrné komunikace na rodičovské jednotce můžete s dítětem mluvit.

**1** Stiskněte tlačítko obousměrné komunikace na rodičovské jednotce.





- 2 Na displeji rodičovské jednotky se zobrazuje ikona obousměrné komunikace, která indikuje aktivní spojení. Mluvte zřetelně do mikrofonu v přední části rodičovské jednotky ze vzdálenosti 15–30 cm.



Dítě uslyší vše, co řeknete do rodičovské jednotky. Současně uslyšíte veškeré zvuky, které dítě vydává.

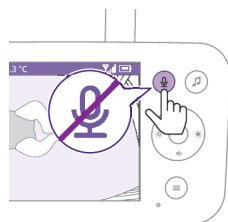

- 3 Až budete chtít komunikaci ukončit, funkci vypněte opětovným stisknutím tlačítka pro obousměrnou komunikaci.

**Poznámka:** Po ukončení používání je důležité obousměrnou komunikaci vypnout, aby se zabránilo nežádoucím zvukům vycházejícím z dětské jednotky.

## Čištění a údržba

**Upozornění:** Rodičovskou či dětskou jednotku ani napájecí adaptéry neponořujte do vody ani je nečistěte pod tekoucí vodou.

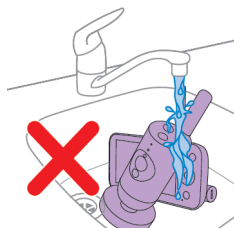

**Upozornění:** Nepoužívejte čisticí spreje ani tekuté čisticí prostředky.



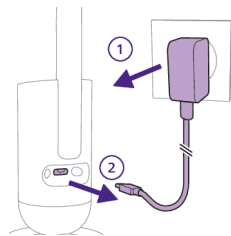

- 1 Vypněte dětskou jednotku a odpojte napájecí adaptér ze zásuvky ve zdi a poté od dětské jednotky.



- 2 Dětskou jednotku čistěte suchým hadříkem.

Poznámka: Otisky prstů a nečistoty na čočce dětské jednotky mohou ovlivnit činnost kamery. Objektivu se nedotýkejte prsty.

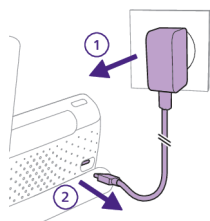

- 3 Vypněte rodičovskou jednotku a odpojte napájecí adaptér ze zásuvky ve zdi a poté od rodičovské jednotky.

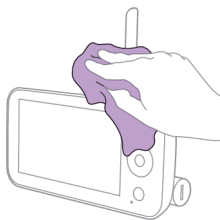

- 4 Rodičovskou jednotku čistěte suchým hadříkem.

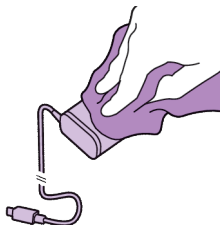

- 5 Adaptéry čistěte suchým hadříkem.

## Skladování

Pokud nebudete dětskou chůvičku dlouhou dobu používat, uskladněte rodičovskou jednotku, dětskou jednotku a adaptéry na chladném a suchém místě.

Pro optimalizaci životnosti baterie během dlouhých období nečinnosti nebo skladování doporučujeme rodičovskou jednotku před vypnutím nabít na 50 %.

## Objednávání příslušenství

Chcete-li koupit příslušenství nebo náhradní díly, navštivte adresu **[www.philips.com/parts-and-accessories](http://www.philips.com/parts-and-accessories)** nebo se obraťte na prodejce výrobků Philips. Můžete se také obrátit na středisko péče o zákazníky společnosti Philips ve své zemi (kontaktní údaje naleznete na mezinárodním záručním listu).

## Recyklace



- Tento symbol znamená, že elektrické výrobky a baterie nesmí být likvidovány společně s běžným domácím odpadem.
- Dodržujte předpisy vaší země týkající se odděleného sběru odpadních elektrických výrobků a baterií.

## Vyjmutí vestavěného dobíjecího akumulátoru

Vestavěný dobíjecí akumulátor smí v případě likvidace výrobku vyjmout pouze kvalifikovaný odborník. Před vyjmutím akumulátoru ověřte, zda je přístroj odpojen z elektrické zásuvky a zda je akumulátor zcela vybitý.

**Při manipulaci s nářadím potřebným k otevření přístroje a při likvidaci akumulátoru dbejte všech nezbytných bezpečnostních opatření.**

**Při manipulaci s bateriemi se ujistěte, že máte suché ruce a že výrobek i baterie jsou suché.**

**Zabraňte nezáměrnému zkratování baterií po jejich vyjmutí z výrobku: nedovolte, aby se póly baterie dostaly do kontaktu s kovovými předměty (mince, sponky, prsteny). Nezabalujte baterie do hliníkové fólie. Před likvidací póly baterií přelepte páskou nebo je umístěte do plastového sáčku.**

Postup:

- 1 Otvory na přihrádce na baterie na zadní straně rodičovské jednotky otevřete pomocí mince.
- 2 Odstraňte 2 gumové nožičky na spodní straně rodičovské jednotky.
- 3 Vyšroubujte 2 šrouby, které jsou nyní viditelné na spodní straně rodičovské jednotky.
- 4 Vytáhněte přihrádku na baterie z rodičovské jednotky.
- 5 Vyjměte baterii.



Pokud ve vaší zemi neexistuje sběrný/recyklační systém pro elektronické produkty, můžete přispět k ochraně životního prostředí, když před likvidací výrobku vyjmete baterii a necháte ji recyklovat.

## Podpora

Veškerou podporu k výrobkům, podrobné údaje o spotřebě energie a prohlášení o shodě se směrnicemi Evropské unie naleznete na adrese [www.philips.com/support](http://www.philips.com/support).

## Řešení problémů

V této kapitole najdete nejběžnější problémy, s nimiž se můžete u přístroje setkat. Pokud se vám nepodaří problém vyřešit za pomoci následujících informací, navštivte web [www.philips.com/support](http://www.philips.com/support), kde najdete odpovědi na nejčastější dotazy. Případně kontaktujte středisko péče o zákazníky ve své zemi.

### RODIČOVSKÁ JEDNOTKA

Problém	Řešení
Proč nelze rodičovskou jednotku připojit k jiným dětským jednotkám chůvičky Philips Avent?	Rodičovskou jednotku chůvičky Philips Avent Premium Connected Baby Monitor lze připojit pouze k dětské jednotce, která je zahrnuta ve stejném balení.  Pokud chcete sledovat jiné dětské chůvičky Philips Avent (SCD641, SCD643, SCD921, SCD923), můžete je přidat v aplikaci Philips Avent Baby Monitor+.
Proč se rodičovská jednotka po zapojení do sítě nenabíjí?	Je možné, že je adaptér poškozený. Použijte druhý adaptér dodaný v balení a zkontrolujte, zda tento problém přetrvává. Pokud dojde k poškození adaptéru, musíte jej vždy nahradit originálním adaptérem, abyste předešli možnému nebezpečí. (viz kapitolu „Objednávání příslušenství“)  Může se jednat o závadu baterie. Podívejte se na kontrolku stavu baterie na rodičovské jednotce. Pokud svítí červeně, obraťte na středisko péče o zákazníky ve své zemi.
Proč může doba nabíjení rodičovské jednotky přesáhnout 3 hodiny?	Teplota možná překročila toleranci pro nabíjení, což by potenciálně mohlo vést k přerušení nabíjecího obvodu v rámci bezpečnostního ochranného mechanismu. Chcete-li obnovit nabíjení, přesuňte nabíjecí stanici z dosahu jakýchkoli zdrojů tepla, jako jsou radiátory, přímotopy, sporáky nebo jiná zařízení (včetně zesilovačů), která produkují teplo.  Možná používáte nesprávný napájecí adaptér. Pokud vidíte ikonu uvedenou vlevo, znamená to, že byl detekován nesprávný napájecí adaptér. Pro optimální výkon nabíjení vždy používejte dodaný adaptér.



**RODIČOVSKÁ JEDNOTKA**

Proč dětská chůvička funguje na mnohem menší vzdálenost, než je uvedeno v uživatelské příručce?

Jmenovitý provozní dosah mezi rodičovskou jednotkou a dětskou jednotkou je až 400 metrů, a to pouze venku a při přímé viditelnosti. Provozní dosah elektronické chůvičky se může zkrátit v závislosti na okolí a na faktorech, které způsobují rušení.

Uvnitř budovy je provozní dosah omezen v závislosti na množství a typu stěn či stropů mezi jednotkami. Provozní dosah uvnitř budovy může být až 50 metrů.

Proč se mi nedaří navázat spojení mezi rodičovskou a dětskou jednotkou?

Dětská jednotka a rodičovská jednotka jsou pravděpodobně na hranici provozního dosahu nebo jsou rušeny jiným bezdrátovým zařízením v pásmu 2,4 GHz.

Proč opakovaně dochází k přerušení spojení? Proč je zvuk přerušovaný?

Zkuste jiné umístění, snižte vzdálenost mezi jednotkami nebo vypněte ostatní bezdrátová zařízení pracující v pásmu 2,4 GHz (notebooky, mobilní telefony, mikrovlnné trouby atd.).

Je možné, že připojení routeru dětské jednotky není dostatečně silné nebo stabilní.

Zkontrolujte sílu signálu routeru dětské jednotky v aplikaci Baby Monitor+ a pokud je slabý, zkuste router přesunout blíže k dětské jednotce nebo použijte zesilovač Wi-Fi, abyste zajistili silné a stabilní připojení pro optimální výkon.

Proč aplikace nebo rodičovská jednotka reaguje příliš rychle na jiné zvuky, než které vydává dítě?

Může být nastavena příliš vysoká citlivost. Pokud dítě vydává tiché zvuky, citlivost musí být vyšší. Ovšem čím hlučnější je dětský pokoj, tím nižší citlivost lze nastavit. Citlivost dětské chůvičky lze změnit v nabídce rodičovské jednotky.

Proč není slyšet zvuk z rodičovské jednotky?

Rodičovská jednotka může být ztlumená. Zrušte ztlumení stisknutím horní části tlačítka ovládání a upravte hlasitost.

Proč rodičovská jednotka nevysílá zvuky?

Aplikace může být ztlumená. Zrušte ztlumení klepnutím na ikonu ztlumení na obrazovce videa.

Je nastavena příliš nízká citlivost. Nastavte vyšší citlivost v nabídce rodičovské jednotky nebo v aplikaci.

Dětská jednotka může být umístěna příliš daleko od dítěte. Pro zajištění optimální detekce zvuku dětskou jednotku umístěte maximálně 1,5 metru od dítěte.

Proč se na rodičovské jednotce objevuje rušení?

K rušení může docházet v případě, že je rodičovská jednotka mimo dosah dětské jednotky. V případě, že je mezi rodičovskou a dětskou jednotkou příliš mnoho zdí nebo stropů. Nebo pokud jsou zapnutá jiná bezdrátová zařízení pracující na frekvenci 2,4 GHz (např. mikrovlnná trouba nebo směrovač sítě Wi-Fi).

Proč zobrazení videa na rodičovské jednotce bliká? Proč rodičovská jednotka vydává bzučivý zvuk?

Umístěte rodičovskou jednotku na jiné místo či blíže k dětské jednotce nebo vypněte ostatní bezdrátová zařízení.

## SenseIQ / Rozpoznání příčiny pláče

Problém	Řešení
Proč není k dispozici analýza dýchání a pohybu?	<p>Možná jste neaktivovali/nezapnuli funkci SenseIQ.</p> <p>Stáhněte si do telefonu aplikaci Philips Avent Baby Monitor+ (viz kapitolu „Stahování aplikace Baby Monitor+“) a poté aktivujte/zapněte funkci SenseIQ v nabídce rodičovské jednotky nebo aplikace.</p>
	<p>Dětská jednotka možná není správně nastavena.</p> <p>Chcete-li se ujistit, že je vše připevněno a umístěno správně, můžete provést kontrolu umístění, kterou najdete v části Návody a tipy v nabídce Nápověda a podpora v aplikaci. Dokončení kontroly umístění by mělo umožnit, aby funkce SenseIQ po zapnutí fungovala bez přerušení.</p> <p>Za účelem zlepšení viditelnosti se vyhněte používání jednobarevných přikrývek nebo spacích pytlů a použijte vzorované přikrývky nebo dětské oblečení. Ujistěte se, že dětská přikrývka/spací pytel a povlak na matraci jsou barevně odlišné.</p>
	<p>Je možné, že dětská jednotka je umístěna příliš daleko od vašeho dítěte.</p> <p>Pokud používáte držák na postýlku, ujistěte se, že je umístěn na delší straně postýlky. Při použití nástěnného držáku dbejte na to, aby vzdálenost mezi postýlkou a dětskou jednotkou nebyla příliš velká. To vám pomůže zajistit, že bude celý prostor dětské matrace dobře viditelný a že budete moci své dítě efektivně sledovat.</p>
Funkce Rozpoznání příčiny pláče nefunguje, co mám dělat?	<p>Je možné, že připojení Wi-Fi je slabé nebo nestabilní.</p> <p>Zkontrolujte sílu signálu Wi-Fi na stránce nastavení aplikace. Nejlepší je, když se zobrazí stav „Výborný“ nebo „Dobrý“.</p>
	<p>Je možné, že spojení s dětskou jednotkou není dobré.</p> <p>Zkontrolujte, zda je dětská jednotka správně připojena k rodičovské jednotce nebo k aplikaci.</p> <p>Ujistěte se, že je dětská jednotka umístěna v blízkosti dítěte, aby bylo možné detekovat dětský pláč a minimalizovat rušení okolním hlukem.</p>
	<p>Je možné, že vypršela platnost předplatného.</p> <p>Služba Rozpoznání příčiny pláče zahrnuje bezplatné 90denní zkušební období. Pokud ji chcete používat i nadále, musíte si u společnosti Zoundream zakoupit předplatné.™.</p>
	<p>Je možné, že je v okolí příliš mnoho hluku.</p> <p>Neumísťujte dětskou jednotku do blízkosti hlasitých zdrojů, jako jsou televizory nebo zařízení, která vydávají zvuky a vibrace, například chytré telefony ve vibračním režimu. Tyto zvuky mohou narušit schopnost zařízení přesně rozpoznat a interpretovat pláč dítěte.</p>

**Aplikace**

<b>Problém</b>	<b>Řešení</b>
Nemohu se k dětské chůvičce připojit. Stále se zobrazuje chyba připojení. V čem je problém?	<p>Zkontrolujte, zda chytré zařízení používá stejnou síť Wi-Fi, ke které chcete připojit dětskou chůvičku.</p> <p>Podívejte se na stavovou kontrolku na dětské jednotce a pokud bliká červeně, bylo zadáno špatné heslo sítě Wi-Fi. Začněte s nastavením znovu od začátku. Ujistěte se, že je heslo sítě Wi-Fi správné, a znovu ho zadejte.</p> <p>Identifikátor SSID (název sítě) nebo heslo možná obsahují speciální symboly. Pokud ano, upravte příslušným způsobem identifikátor SSID směrovače nebo heslo.</p> <p>Jestliže během pokusu o připojení začne stavová kontrolka svítit červeně, dětská chůvička se úspěšně připojila ke směrovači, ale připojení k internetu selhalo. Poté v jiných aplikacích, např. YouTube, Facebook atd., zkontrolujte, že máte přístup k síti Wi-Fi pracující v pásmu 2,4 GHz. Pokud ostatní aplikace nereagují, ujistěte se, že máte přístup k internetu. Pokud máte přístup k internetu, server může být dočasně nedostupný. Zkuste nastavení dokončit později.</p> <p>Je možné, že jste se pokoušeli dětskou chůvičku připojit k síti pracující v pásmu 5 GHz.</p> <p>Ujistěte se, že jste vybrali identifikátor SSID sítě pracující v pásmu 2,4 GHz.</p>
Nedaří se mi dosáhnout toho, aby dětská chůvička přečetla v chytrém zařízení QR kód. Jaké opatření mohu provést?	<p>Ujistěte se, že držíte QR kód přibližně ve vzdálenosti 20 cm od objektivu dětské chůvičky. Zkuste chytrým zařízením lehce pohnout nahoru, dolů, vlevo nebo vpravo, aby byl QR kód přímo před objektivem dětské chůvičky. Můžete také zkusit chytré zařízení přiblížit nebo oddálit od objektivu dětské chůvičky, aby mohl správně zaostřit. Zkontrolujte, že je v místnosti dostatek světla, ale světlo nesmí být příliš ostré. Když dětská chůvička načte QR kód, uslyšíte potvrzovací zvuk a barva stavové kontrolky na dětské jednotce se změní na bílou.</p> <p>Možná zakrýváte část QR kódu rukou. Držte zařízení tak, abyste rukou nezakrývali QR kód.</p>
Dochází k častým výpadkům spojení s aplikací. V čem je problém?	<p>Pokud stavová kontrolka v přední části dětské chůvičky svítí bíle a stále dochází k výpadkům spojení, může se jednat o problém s internetovým připojením směrovače, chytrého zařízení nebo dětské chůvičky. Zkontrolujte sílu signálu sítě Wi-Fi v chytrém telefonu nebo signálu 4G či 5G tak, že se pokusíte přehrát film, např. na serveru YouTube. Případně restartujte směrovač Wi-Fi.</p>
Proč nemůžu v aplikaci sledovat živý přenos videa?	<p>Zkontrolujte sílu signálu Wi-Fi na stránce nastavení aplikace. Nejlepší je, když se zobrazí stav „Výborný“ nebo „Dobrý“.</p> <p>Možná, že na dítě již dohlížíjí tři lidé. Aplikace umožňuje současný dohled pouze tří osob. Pokud máte oprávnění správce, můžete odebrat přístupová práva jednomu z hostů a dohlížet na dítě místo něj.</p> <p>Možná jste zapnuli režim soukromí, který dočasně přeruší spojení s dětskou jednotkou. Režim soukromí můžete vypnout v rodičovské jednotce. (viz kapitolu „Režim soukromí“)</p>

## Aplikace

<p>Proč se namísto barevného obrazu zobrazuje černobílý obraz?</p>	<p>V dětské chůvičce se aktivoval režim nočního vidění, protože v místnosti s dětskou chůvičkou je tma. Pokud je v místnosti dostatek světla, světelný snímač dětské chůvičky může být zakrytý nebo znečištěný. Ujistěte se, že je snímač plně vystavený světlu v místnosti.</p>
<p>Proč mě aplikace neupozornila, že dítě pláče?</p>	<p>Zkontrolujte sílu signálu Wi-Fi na stránce nastavení aplikace. Nejlepší je, když se zobrazí stav „Výborný“ nebo „Dobry“.  Může být nastavena příliš nízká prahová hodnota zvuku pro upozornění. V takovém případě vás aplikace upozorní pouze tehdy, když dítě vydává hlasité zvuky. Otevřete nastavení aplikace a zvyšte prahovou hodnotu zvuku tak, abyste byli upozorněni dříve.  Možná jste chytré zařízení ztlumili, zvyšte tedy nastavenou hlasitost.</p>
<p>Proč se s partnerem nemůžeme k dětské chůvičce připojit současně?</p>	<p>Zkontrolujte, zda je v nastavení aplikace aktivována funkce oznámení.  Zkontrolujte, zda je v nastavení chytrého zařízení aktivována funkce oznámení.  Ujistěte se, zda jako host máte práva pro dohled. Funkce oznámení je pro uživatele s účtem hosta zakázána.</p>
<p>Proč se s partnerem nemůžeme k dětské chůvičce připojit současně?</p>	<p>Sekundární uživatel s účtem správce nemusí znovu procházet stejným procesem připojení, stačí, když svého partnera pozvete jako uživatele s účtem správce prostřednictvím aplikace.  Pokud nechcete, aby měl partner plná přístupová práva, požádejte ho, aby se přihlásil jako uživatel s účtem hosta. Uživatelé s účtem hosta mají omezená přístupová práva. Podrobnosti najdete v kapitole „Správa účtu“.</p>
<p>Proč po stisku tlačítka pro obousměrnou komunikaci v aplikaci nemohu hovořit s dítětem prostřednictvím dětské jednotky?</p>	<p>Je možné, že funkce obousměrné komunikace byla aktivována prostřednictvím rodičovské jednotky nebo aplikace vašeho partnera. Rodičovská jednotka má při používání funkce pro obousměrnou komunikaci vyšší prioritu.</p>
<p>Již jsem uživatelem s účtem hosta, proč nemůžu sledovat živý přenos videa?</p>	<p>Správce možná dočasně zapnul funkci pro ochranu soukromí. Měli byste dostat příslušné oznámení.  Dětská chůvička může být offline. Abyste obdrželi oznámení, když se v budoucnu dětská chůvička přepne do režimu offline, zapněte oznámení aplikace v nabídce nastavení aplikace.</p>
<p>Je nutné pro stálý dohled nad dítětem nechat aplikaci spuštěnou?</p>	<p>Ne, aplikace může být spuštěna na pozadí, zatímco děláte jiné věci. Zapněte sledování na pozadí v nabídce Nastavení sledování a videa v nastavení aplikace Baby Monitor, přepněte aplikaci na pozadí uzamčením chytrého telefonu nebo přejděte na domovskou obrazovku chytrého telefonu. Zvuky dítěte budete moci slyšet, i když aplikace nebude otevřená. Kromě toho budete i nadále moci přijímat oznámení push.</p>
<p>Proč není slyšet zvuk z více dětských jednotek / kamer?</p>	<p>Na stránce náhledu aplikace můžete zobrazit více živých přenosů ve formátu rozdělené obrazovky, ale zvuk uslyšíte pouze z vybrané dětské jednotky / kamery.</p>

**Aplikace**

---

Je dětská chůvička zabezpečená proti kybernetickým útokům?

Přijímáme veškerá možná opatření, abychom zabránili hackerským útokům a zajistili nejvyšší úroveň zabezpečení. To zahrnuje vydávání aktualizací zabezpečení podle okolností, aby byly zachovány naše standardy. Ujistěte se, že používáte nejnovější verzi aplikace a firmwaru dětské chůvičky. Pokud ztratíte chytré zařízení, obnovte tovární nastavení dětské chůvičky, čímž odstraníte veškerá připojení. Do aplikace se můžete také přihlásit z jiného chytrého zařízení a účet smazat. Pokud jste jediný správce, od dětské chůvičky budou odpojeni také všichni uživatelé s účtem hosta.

---

Ztratil(a) jsem svůj telefon. Jak mohu zabránit tomu, aby dítě sledovali cizí lidé?

Přihlaste se k aplikaci z jiného chytrého zařízení a smažte svůj účet. Pokud jste jediný správce, od dětské chůvičky se odpojí všichni uživatelé aplikace s účtem hosta. Všechna spojení se ztraceným zařízením lze zakázat také obnovením továrního nastavení dětské chůvičky. Obnovení továrního nastavení provedete dlouhým stisknutím vypínače na dětské jednotce po dobu 10 sekund.

---

Proč nejsem informován o aktualizacích aplikace nebo softwaru aplikace Baby Monitor?

Je možné, že jste v obchodě App Store nebo Google Play Store nastavili ruční stahování aktualizací aplikací. Abyste měli jistotu, že používáte nejaktuálnější verzi, pravidelně kontrolujte aktualizace. Pokud je k dispozici aktualizace, v obchodě App Store nebo Google Play Store se zobrazí zpráva s výzvou k instalaci aktualizace.

---

## Přípevnění na zed'

Pokyny k tisku:

Tuto stránku vytiskněte v měřítku 100 % a pomocí šablony na zdi přesně označte otvory pro umístění vrutů.

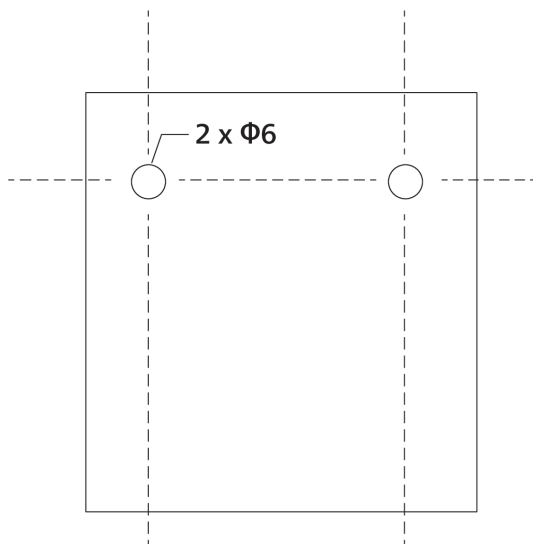

# Indledning

Tillykke med dit køb, og velkommen til Philips Avent! Hvis du vil have fuldt udbytte af den support, som Philips Avent tilbyder, kan du registrere dit produkt på [www.philips.com/welcome](http://www.philips.com/welcome).

Philips Avent Premium Connected Baby Monitor med SenseIQ-teknologi gør det usynlige synligt, så du kan være helt tryk. Forældre kan på en enkel og intuitiv måde se, høre og få vished om, at deres baby er i sikkerhed både ude og hjemme. SenseIQ hjælper forældre med at bevare forbindelsen uden at skulle have en bærbar enhed på sig og med registrering af søvn og vejtrækningsfrekvens. Det giver et overblik i realtid over deres babys trivsel. Personligt tilpassede meddelelser og automatisk genererede søvnlogfiler giver forældre hurtigt og nem viden og forståelse vedrørende deres babys søvnmønstre og -cykluser.

## Generel beskrivelse

- 1 Forældreenhed
- 2 Link-indikator
- 3 Indikator for Eco-tilstand
- 4 Lys, som indikerer lydniveau
- 5 Batteristatusindikator
- 6 Skærm
- 7 Bekræftelsesknop
- 8 Mikrofon
- 9 Menuknop
- 10 Kontrolknop (menu-navigation/lydstyrke/lysstyrke)
- 11 Knop til svarfunktion
- 12 Knop til beroligende lyde
- 13 Afbryderknop
- 14 Sammenfoldelig antenne
- 15 Tilstandsknop
- 16 USB-C-stik
- 17 Højtaler
- 18 Batterirum
- 19 Babyenhed
- 20 Mikrofon
- 21 Kamera
- 22 Natlampe
- 23 Natlysknop
- 24 Knop til beroligende lyde
- 25 Afbryderknop
- 26 Statusindikator
- 27 Sensor for omgivende lys
- 28 Infrarødt lys
- 29 Antenne
- 30 USB-C-stik
- 31 Højtaler
- 32 Temperatursensor
- 33 Strømadapter (2x)
- 34 Rawlplug (2x)
- 35 Skrue (2x)
- 36 Klemme
- 37 Vægmonteringsholder



38 2-i-1-montering (tremmesengsmontering og vægmontering)

## Vigtige sikkerhedsoplysninger

Læs disse vigtige oplysninger omhyggeligt igennem, inden apparatet tages i brug, og gem dem til eventuel senere brug.

### VIGTIGT!

**Denne babyalarm er beregnet til at fungere som et hjælpemiddel. Den kan aldrig erstatte ansvarlig og korrekt forældreopsyn og -overvågning og må ikke bruges som sådan.**

Efterlad aldrig din baby alene hjemme. Sørg altid for, at der er nogen, der kan holde øje med babyen og tage sig af dens behov.

#### Ansvarsfraskrivelse

Bemærk, at du bruger denne babyalarm på eget ansvar. Koninklijke Philips N.V. og dets datterselskaber er ikke ansvarlig for betjeningen af denne babyalarm eller din brug af den og påtager sig således intet ansvar i forbindelse med din brug af denne babyalarm.

**Philips Avent Premium Connected Baby Monitor er ikke en medicinsk enhed. Philips Avent Baby Monitor+App er ikke en medicinsk app**

Philips Avent Premium Connected Baby Monitor er på ingen måde beregnet til at diagnosticere, behandle eller kurere nogen sygdom eller anden sundhedsrelateret tilstand, herunder, men ikke begrænset til, vuggedød (Sudden Infant Death Syndrome (SIDS)), og er derfor IKKE en medicinsk enhed. Denne babyalarm er kun beregnet til brug i hjemmet og er et tilsluttet forbrugerprodukt designet og beregnet til at hjælpe med at forstå, hvordan en baby sover, bevæger sig og græder.

Dette produkt er IKKE beregnet til at registrere forstyrrelse i vejtrækningen, vejtrækningssygdomme eller andre medicinske tilstande. Dette produkt vil IKKE underrette brugerne om alle deres babys vejtræknings- eller søvnuregelmæssigheder, mønstre, gråd og/eller nuværende tilstande, der måtte forekomme.

Philips Avent Premium Connected Baby Monitor bør aldrig være en erstatning for opsyn af en voksen og bør ikke påvirke beslutningen om at søge rådgivning fra en sundhedsprofessionel. Brugerne bør søge rådgivning fra en sundhedsprofessionel, hvis de er bekymrede for deres babys helbred, og de bør ALDRIG udelukkende stole på målingerne fra dette produkt til at diagnosticere og træffe medicinske beslutninger vedrørende deres babys helbred og pleje.

Følg altid officielle retningslinjer for sikker søvn, sundhed og pleje for at sikre dit barns sikkerhed og trivsel

### Fare

- Babyalarmen (eller dele af den) må aldrig nedsænkes i vand eller andre væsker. Anbring ikke apparatet, hvor vand eller anden væske kan dryppe eller sprøjte på det. Babyalarmen må ikke bruges i fugtige omgivelser eller tæt på vand.

- Anbring aldrig genstande oven på babyalarmen, og dæk den ikke til. Ventilationsåbninger må ikke blokeres. Installer apparatet i overensstemmelse med producentens instruktioner.

## Advarsel

- **Langt kabel. Kvælningsfare!**
- Kontrollér, om den angivne netspænding på adapteren svarer til den lokale netspænding, før du slutter strøm til enheden.
- Ingen dele af adapteren eller dens kabel må ændres eller klippes af, da dette vil medføre farlige situationer.
- Brug kun den medfølgende adapter.
- Hvis adapteren beskadiges, skal den altid udskiftes med en original adapter af samme type for at undgå en farlig situation.
- Opbevar babyalarmen og dens tilbehør utilgængelig for din baby og andre børn.
- Dette apparat kan bruges af børn fra 8 år og opefter og af personer med reducerede fysiske, sensoriske eller mentale evner eller manglende erfaring og viden, hvis de er blevet instrueret i sikker brug af apparatet og forstår de medfølgende risici. Lad ikke børn lege med apparatet. Rengøring og vedligeholdelse må ikke foretages af børn uden opsyn.
- Sørg for, at lysnetledningen ikke trædes på eller klemmes, navnlig ved stikkene og stikforbindelserne samt det sted, hvor ledningen føres ud af apparatet.
- Sørg for at placere babyalarmen på en sådan måde, at ledningen ikke spærrer en døråbning eller passage. Hvis du placerer babyalarmen på et bord eller et lavt skab, må du aldrig lade ledningen hænge ud over kanten af bordet eller skabet. Sørg for, at ledningen ikke ligger på gulvet, hvor den udgør en snublefare.
- Opbevar emballagen (plastikposer, pap, karton osv.) utilgængeligt for børn. Det er ikke legetøj.
- For at undgå elektrisk stød må du hverken åbne babyenheden eller forældreenheden.

## Sikkerhedsinstruktioner vedr. batterier

- Brug kun produktet til det tilsigtede formål. Læs disse oplysninger omhyggeligt, inden produktet samt batterier og tilbehør tages i brug, og gem dem til senere brug. Forkert brug kan medføre fare eller alvorlig personskade. Det medfølgende tilbehør kan variere for forskellige produkter.
- Brug kun originalt Philips-tilbehør eller -forbrugsprodukter. Brug kun den aftagelige \*strømforsyningsenhed i serien ASSA105X-050100 (x=B eller E).
- Brug, oplad og opbevar altid produktet ved en temperatur mellem xx °C og xx °C.
- Hold produktet og batterierne væk fra ild, og udsæt dem ikke for direkte sollys eller høje temperaturer.
- Hvis produktet bliver unormalt varmt eller lugter, ændrer farve, eller opladningen tager længere end normalt, skal du ophøre med at bruge og oplade produktet og kontakte Philips.
- Placer ikke produkter og batterier i mikrobølgeovne eller på induktionskomfurer.

- Produktet eller batteriet må ikke åbnes, ændres, punkteres, beskadiges eller adskilles for at forhindre batterierne i at blive overophedede eller frigive giftige eller farlige stoffer. Du må ikke kortslutte, overlade eller vende polerne på batterier.
- Hvis batterierne er ødelagt eller lækker, skal du undgå kontakt med hud og øjne. Hvis dette sker, skal du straks skylle grundigt med vand og søge læge.

## Forsigtig

- Installer ikke apparatet i nærheden af varmekilder som f.eks. radiatorer, varmeapparater, ovne eller andre apparater (inkl. forstærkere), der producerer varme.
- Sørg for, at dine hænder er tørre, når du håndterer adaptere, stik og netledningen.
- Skruedæksler/gummipuder kan blive løsnet fra apparatet. Kontroller dette regelmæssigt.
- Alle de nødvendige mærkninger på babyenheden, forældreenheden og strømadapteren er nederst på babyenheden, forældreenheden og strømadapteren.
- Monteringsudstyret fungerer bedst på en tremmeseng, hvor bredden af den firkantede stang er mellem 15 og 32 mm. Undgå at bruge det på runde eller bløde stænger.
- Hvis din babyseng har en rund kant, monteres beslaget bedst på væggen.
- Fjern holderen fra din babys tremmeseng, og monter den på væggen, når din baby kan trække sig selv op eller begynder at vise tegn på at kunne rejse sig op.

## Overensstemmelseserklæring

Philips Consumer Lifestyle B.V. erklærer hermed, at dette produkt overholder de væsentlige krav og andre relevante bestemmelser i direktivet 2014/53/EU. En kopi af EU-overensstemmelseserklæringen (DoC) findes online på [www.philips.com/support](http://www.philips.com/support).

## Elektromagnetiske felter (EMF)

Dette Philips-apparat overholder alle branchens gældende standarder og regler angående eksponering for elektromagnetiske felter.

## Generelle oplysninger

Genopladeligt litiumionbatteri (2.600 mAh)

Modulationstype: IEEE 802.11 b/g/n

Driftsfrekvensområde: 2412 - 2472 MHz

Maksimal radiofrekvenseffekt:  $\leq 20$  dBm e.i.r.p

\*Strømforsyningsenhed:

Model: ASSA105x-050100 (X = E (EU-stik) / X = B (UK-stik))

Input: 100-240 V~, 50/60 Hz, 0,35 A

Output: 5,0 Vdc, 1,0 A, 5,0 W

Gennemsnitlig aktiv effektivitet:  $\geq 73,62$  %

Strømförbrug uden belastning: <0,1 W

## Klargøring

### Download Baby Monitor+-appen



For at få den fulde oplevelse og aktivere SenseIQ- og grådoersættelsesfunktionerne anbefaler vi at downloade Baby Monitor+-appen, før du tager din babyalarm i brug.

Med Philips Avent Baby Monitor+-appen kan du se og høre din baby og tjekke op på babyens trivsel hvor som helst i verden via Wi-Fi eller mobilt internet.

Før du starter opsætningsproceduren, skal du sørge for, at:

- Du har trådløs internetadgang (2,4 GHz Wi-Fi).
- Du har et godt Wi-Fi-signal.

**Bemærk:** Hvis du bruger en Wi-Fi-forstærker, skal du sikre dig, at routeren og Wi-Fi-forstærkeren har samme SSID (netværksnavn), og at du bruger den samme adgangskode til routeren og forstærkeren. Sørg også for, at Wi-Fi-forstærkeren understøtter 2,4 GHz Wi-Fi.

- Du har adgangskoden til Wi-Fi-netværket ved hånden. Tilslut altid babyalarmen til et sikkert netværk (se "Sikkerhed og beskyttelse af personlige oplysninger").

- 1 Download appen. Scan QR-koden, eller søg på søgeordene "Philips Avent Baby Monitor+" i App Store eller Google Play Butik.
- 2 Start programmet.

**Tip:** Tilslut din telefon til internettet via Wi-Fi. Brug af en dataforbindelse kan medføre ekstra gebyrer fra din udbyder afhængigt af dit abonnement.

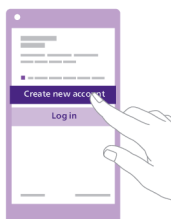

- 3 Opret din konto ved at følge anvisningerne på skærmen.
  - a Sørg for at bruge en fungerende e-mailadresse, som du altid kan kontaktes på.
  - b Brug en stærk adgangskode (se afsnittet "Stærke adgangskoder").
  - c Når du modtager bekræftelses-e-mailen, skal du følge anvisningerne i e-mailen for at fortsætte med at oprette din konto.
- 4 Konfigurer din babyalarm ved at følge anvisningerne i appen.

## Sikkerhed og beskyttelse af personlige oplysninger

### Netværkssikkerhed

Brug ikke appen på et ikke-sikret Wi-Fi-netværk. Vi anbefaler, at du kun bruger babyalarmen på et Wi-Fi-netværk, der er beskyttet med WPA2 eller højere kryptering. Med appen kan du også bruge telefonens datanetværk (ofte kaldet 4G eller 5G).

Wi-Fi-hotspots på offentlige steder, f.eks. i lufthavne og på hoteller, er praktiske, men de er ofte ikke sikre.

Vi anbefaler, at du kun bruger babyalarmen på et Wi-Fi-netværk, der er beskyttet med WPA2 eller højere kryptering. Vi anbefaler, at du ikke bruger babyalarmen på et netværk, der anvender WEP-kryptering.

**Bemærk:** Wi-Fi-netværk, der ikke kræver en adgangskode, er ikke sikre.

### Stærke adgangskoder

Adgangskoder er vigtige for at beskytte dit Wi-Fi-netværk og din konto mod uautoriseret adgang. Jo stærkere din adgangskode er, desto bedre beskyttet er dit Wi-Fi-netværk og din konto.

Reglerne for en stærk adgangskode er:

- 1 Har mindst 8 tegn.
- 2 Indeholder ikke dit navn, din babys navn, et andet rigtigt navn eller et varemærke.
- 3 Indeholder ikke et komplet ord.
- 4 Adskiller sig væsentligt fra de adgangskoder, du har brugt før.
- 5 Indeholder mindst 3 ud af 4 typer af følgende tegn:
  - a Store bogstaver (A-Z)
  - b Små bogstaver (a-z)
  - c Numeriske tegn (0-9)
  - d Specialtegn (f.eks. #,%&).

### Personlig datasikkerhed

For at slette og derfor beskytte dine personoplysninger skal du nulstille babyenheden til fabriksindstillingerne ved at trykke på til/fra-knappen i 10 sekunder, mens babyenheden er tændt, før du bortskaffer enheden. Det anbefales på det kraftigste at afbryde forbindelsen mellem babyenheden og Philips Avent Baby Monitor+-appen ved at vælge funktionen "Afbryd forbindelse til babyalarm" under babyenhedsindstillingerne i appen.

Hvis du ejer en brugt enhed, råder vi dig til at udføre følgende trin for at nulstille din babyenhed til fabriksindstillingerne for at sikre enheden:

- 1 Tænd babyenheden.
- 2 Når LED'en har skiftet fra orange til grøn eller hvid, skal du trykke på tænd/sluk-knappen i mere end 10 sekunder, indtil LED'en blinker skiftevis grøn og orange, og babyenheden nulstilles til fabriksindstillingerne.

Hvis du ikke udfører nulstillingen til fabriksindstillingerne, kan Philips ikke holdes ansvarlig for enhedens ydeevne og funktionalitet, og dine personlige oplysninger kan blive kompromitteret.

## Kontostyring

Der er forskellige adgangsrettigheder for administratorbrugeren og gæstebrugerne. Du kan invitere familie eller venner til at være gæstebrugere og give dem mulighed for at overvåge dit barn på deres smartenheder.

	Administratorbruger	Gæstebrugere
Overvågning	Video Lyd SenseIQ Grådoversættelse Temperatur Baggrundsovervågning	Video Lyd Baggrundsovervågning
Alarmmeddelelse	Lyddetektor Bevægelsesregistrering SenseIQ-tilknyttet meddelelse Grådregistrering Grådoversættelse Registrering af temperaturinterval	N/A
Beroligende funktioner	Natlys, beroligende lyde, vuggeviser, svarfunktion Stemmeoptagelse	N/A
Kontostyring	Invitation til administratorbruger Invitation til gæstebruger	N/A

Bemærk: Baby Monitor+-appen understøtter to administratorkonti. Du kan invitere din partner til at tilmelde sig som den anden administrator og dele de samme adgangsrettigheder. Du må ikke dele administratoroplysninger med andre uden for din nærmeste husstand.

## Levering af sikkerhedsopdateringer

Vi overvåger løbende sikkerheden af den software, der anvendes i produktet. Hvis det er nødvendigt, vil sikkerhedsopdateringer blive leveret via softwareopdateringer. Der kan også blive leveret softwareopdateringer, som omfatter fejlrettelser og forbedringer af ydeevnen eller nye produktfunktioner. Der kan blive leveret opdateringer til babyenhedens og forældreenhedens firmware eller i mobilappen. Opdateringer leveres trådløst til produktet uden brug af særlige kabler eller udstyr.

Philips vil levere de nødvendige opdateringer i en periode på mindst to år efter levering af produktet.

## Kompatibilitet

iOS-system: Kræver iOS 11.0 eller nyere

Android-system: Kræver Android 6.0 eller nyere

Bemærk: Kompatibiliteten kan ændre sig over tid.

# Montering af din babyenhed

For at du kan få den optimale overvågning med den søvnsporingsfunktion, der tilbydes af SenseIQ, anbefaler vi stærkt at bruge 2-i-1-monteringen til at fastgøre babyenheden på enten en tremmeseng eller på en væg. På den måde kan du placere kameraet på det mest velegnede sted med fremragende udsyn, hvilket giver dig mulighed for at overvåge din babys søvn- og vejrtrækningsmønstre nemt og effektivt.

## Hvordan monterer du?



Den højeste madrassposition bruges typisk til nyfødte og mindre babyer. Vi anbefaler at bruge tremmesengsbeslaget, når madrassen er i denne position.



Det tilrådes at flytte madrassen ned, når din baby kan komme op på knæene og viser tegn på at kunne sidde op. På dette tidspunkt foretrækkes det stadig at bruge tremmesengsbeslaget.

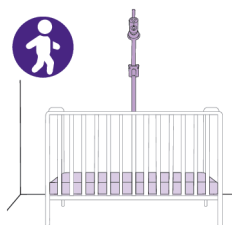

Når din baby kan begynde at trække sig selv op og viser tegn på at stå, er det bedst at sænke madrassen til den laveste position. Vi anbefaler at bruge vægbeslaget til madrasser i lavere positioner.

## Anbefalet brug

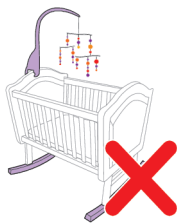

Prøv at friholde din babys vugge og soveområde for hængende mobiler, legetøj eller lys i bevægelse. Jo færre genstande, der forstyrrer udsynet, desto bedre vil din babyalarm fungere.

Babyalarmen er følsom over for bevægelser, så du bør ikke bruge en vugge, der kan rokkes, eller en lift.



Undgå at montere din babyenhed over den korte side af tremmesengen. Dette vil begrænse, hvor godt du kan se din baby.

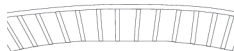

Sovesvøb, sengetøj og mønstret tøj kan sagtens bruges med denne babyalarm.



Prøv at undgå tykt tøj og sengetøj, der alle har samme farve, da babyenheden bruger kontrast til at registrere bevægelser.

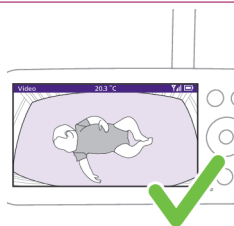

Madrasen skal fremstå som et lige vandret rektangel på din skærm. Jo mere lige madrasen er på skærmen, desto bedre.

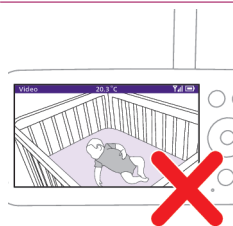

Babyenheden eller madrasen må ikke placeres på skrå.



## Vuggemontering

Bemærk: Til tremmesenge med runde stænger skal du bruge vægbeslaget.



- 1 Tag 2-i-1-monteringen, klemmen, strømadapteren og babyenheden ud.

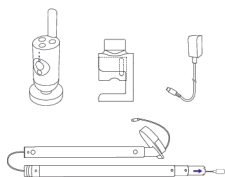

- 2 For de bedste resultater skal du montere babyenheden centreret og over den lange side af vuggen.

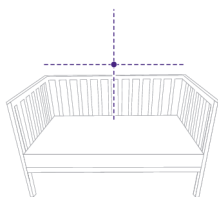

- 3 Fastgør klemmen til midten af tremmesengens lange side ved at sætte den ned på gelænderet.

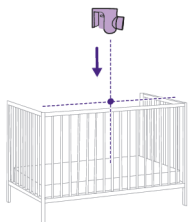

- 4 Drej knappen med uret for at fastgøre den på stangen.

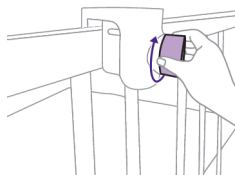

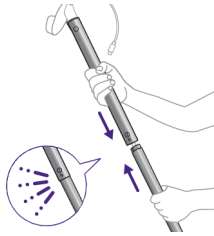

**5** Tag de to stænger og skub dem sammen for at lave en længere stang.

Bemærk: Du hører et lille klik, når de er fastgjort.

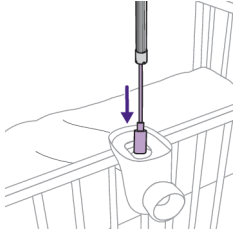

**6** Sæt derefter stangen gennem klemmens åbning med netledningen først.

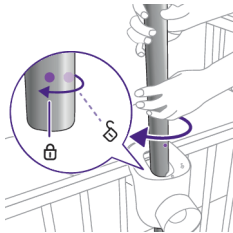

**7** Sæt stangen på plads ved hjælp af prikkerne på stangen og klemmen, og drej den 45° med uret for at låse den.

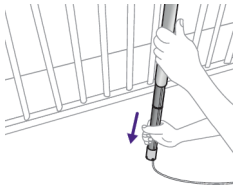

**8** Bunden af stangen er teleskopisk, så du kan forlænge den ned til gulvet. Sørg for at placere netledningen i en af åbningerne for enden af røret mod en stikkontakt.

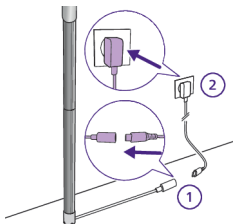

**9** Træk ledningen, der hvor gulv og væg mødes. Ved hjælp af den medfølgende strømadapter tilsluttes ledningen fra stangen og sættes i en stikkontakt.

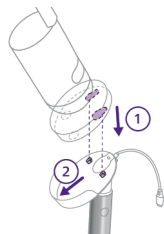

**10** Fastgør babyenheden i dens holder ved at justere benene og hullerne i bunden af babyenheden og skubbe ned.

**11** Skub babyenheden fremad for at låse den på plads, og tilslut USB-C-strømkablet på bagsiden af babyenheden.



**12** Vip din babyenhed lidt op, ned, til højre eller til venstre for at sikre, at madrassen bliver helt synlig med din baby i midten. Brug din forældreenhed eller din Baby Monitor+-app til at sikre, at babyenheden er i den bedste position. Juster din babyenhed for at sikre, at din babys madras er centreret og plan på skærmen.



## Vægmontering

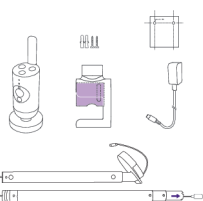

**1** Tag 2-i-1-monteringen, klemmen, strømadapteren, skruerne og rawplugsene, vægmonteringen og babyenheden ud.

**2** Fjern vægbeslaget fra klemmen ved at dreje knappen mod uret med den ene hånd, mens du fører beslaget ud med den anden hånd.

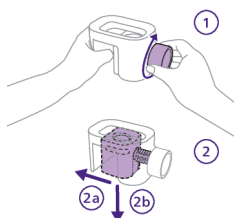

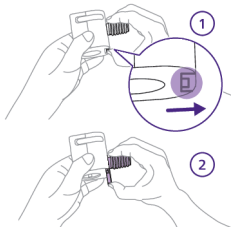

- 3 Fjern skrue delen ved at låse den op med tommelfingeren og skubbe den ned og af. Du står nu tilbage med det stykke, der skal bruges som vægbeslag.

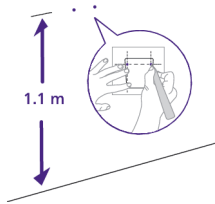

- 4 Find vægmonteringskabelonen, brug en lineal til at måle 1,1 meter op fra gulvet, og markér, hvor de to skruer skal placeres. Bor små huller i væggen, og skub de medfølgende rawplugs ind.

Tip: Vægmonteringskabelonen (se kapitlet "Skabelon til vægmontering") findes i slutningen af denne brugervejledning.

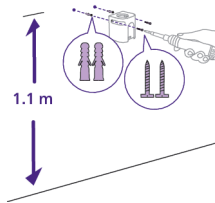

- 5 Tag vægmonteringsbeslaget, og sørg for, at hullerne flugter med rawplugsene. Fastgør vægbeslaget sikkert på væggen ved hjælp af de medfølgende skruer.

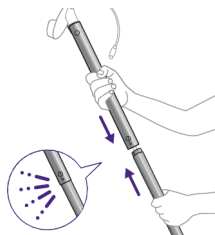

- 6 Tag de to stænger og skub dem sammen for at lave en længere stang.  
Bemærk: Du hører et lille klik, når de er fastgjort.

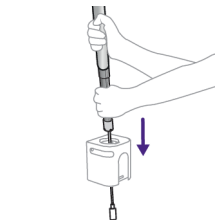

- 7 Sæt derefter stangen gennem vægbeslagets åbning med netledningen først.

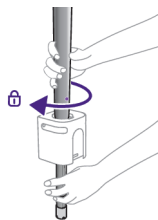

- 8** Omtrent halvvejs vil stangen ikke længere glide ned og skal låses på plads. Ved hjælp af prikkerne på stangen og vægbeslaget sættes stangen på plads. Drej den 45° med uret for at låse den.

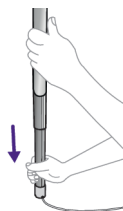

- 9** Bunden af stangen er teleskopisk, så du kan forlænge den ned til gulvet. Sørg for at placere netledningen i en af åbningerne for enden af røret mod en stikkontakt.

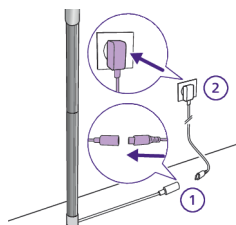

- 10** Træk ledningen, der hvor gulv og væg mødes. Ved hjælp af den medfølgende strømadapter tilsluttes ledningen fra stangen og sættes i en stikkontakt.

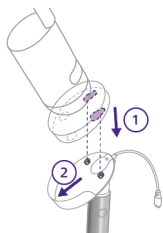

- 11** Fastgør babyenheden i dens holder ved at justere benene og hullerne i bunden af babyenheden og skubbe ned.



- 12** Skub babyenheden fremad for at låse den på plads, og tilslut USB-C-strømkablet på bagsiden af babyenheden.



- 13** Vip din babyenhed lidt op, ned, til højre eller til venstre for at sikre, at madrassen bliver helt synlig med din baby i midten. Brug din forældreenhed eller din Baby Monitor+-app til at sikre, at babyenheden er i den bedste position. Juster din babyenhed for at sikre, at din babys madras er centreret og plan på skærmen.

## Forældreenhed

### Displayoversigt

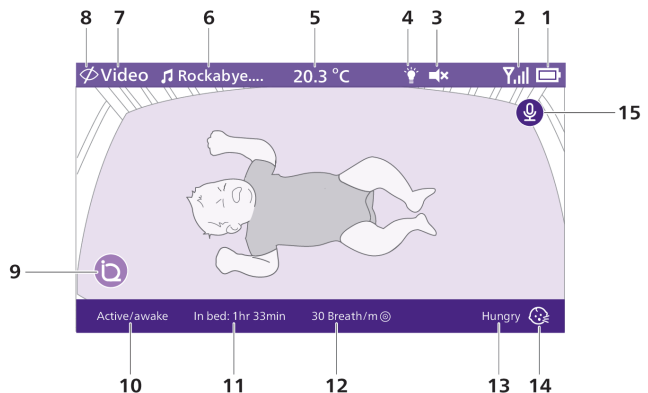

1	Indikator for batteriniveau	9	SenseIQ (aktiv)
2	Indikator for signalstyrke	10	Søvnstadieindikator
3	Lydløs (til)	11	Tid i sengen
4	Natlampe (til)	12	Gennemsnitlig vejrtrækningsfrekvens
5	Stuetemperatur	13	Grådoersættelsesresultat
6	Valgt beroligende lyd (til)	14	Grådoersættelse (aktiv)
7	Valgt overvågningstilstand på forældreenhed	15	Svarfunktion (til)
8	Privatlivstilstand (til)		

## Opladning af forældreenheden

Forældreenheden kører på et indbygget, genopladeligt litiumionbatteri.

Følg nedenstående trin for at oplade forældreenheden:

- 1 Slut strømadapteren til forældreenheden og stikkontakten.

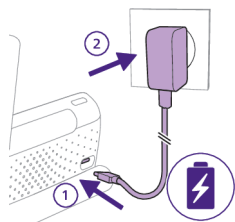

- 2 Batteristatusindikatoren lyser konstant orange for at indikere, at forældreenheden oplades.

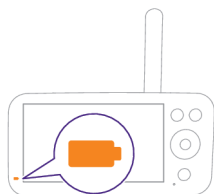

- 3 Når batteriet er fuldt opladet, skifter batteristatusindikatoren til at lyse konstant hvidt.

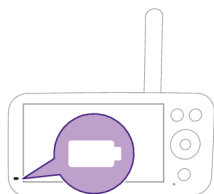

Hvis du oplader forældreenheden i 3 timer, kan den bruges trådløst i ca. 12 timer i ECO-tilstand.

Hvis forældreenheden er tændt under opladningen, tager det ca. dobbelt så lang tid.

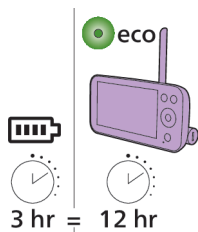

Når forældreenheden ikke er tilsluttet stikkontakten, og batteriet næsten er afladet (under 10 %), blinker batteristatusindikatoren orange, og advarslen om lavt batteriniveau lyder.

Hvis forældreenhedens batteri er afladet, og den ikke er tilsluttet stikkontakten, slukkes forældreenheden, og forbindelsen til babyenheden afbrydes.

**Tip:** Hold forældreenheden tilsluttet til stikkontakten i løbet af natten, da du ellers kan blive vækket af alarmen for lavt batteriniveau, hvis batteriet er ved at løbe tør for strøm.

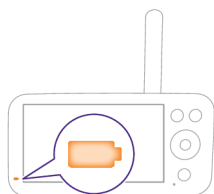

Tip: Hvis du vil spare på batteriet, skal du slukke for forældreenheden, når den ikke er i brug.

Bemærk: Batteriet aflades gradvist og meget langsomt, selv når forældreenheden er slukket.

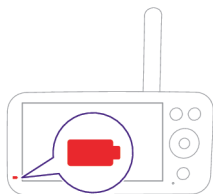

Hvis batteristatusindikatoren på forældreenheden viser en konstant rød farve, når den er tilsluttet til stikkontakten, betyder det, at der er et problem med batteriet, og du skal kontakte dit lokale Philips Kundecenter.

## Brug af babyalarmen

### Sådan parrer du din babyenhed og din forældreenhed

For at opnå den bedst mulige forbindelse skal du placere babyenheden og Wi-Fi-routeren i samme rum. Massive vægge eller anden elektronik kan forstyrre signalet.

**1** Tryk på tænd/sluk-knappen i 1,5 sekunder for at tænde for babyenheden.

Bemærk: Babyenheden tænder automatisk, når du sætter den i en stikkontakt.

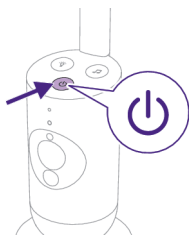

**2** Når babyenheden er tændt, skifter statusindikatoren kortvarigt til at lyse orange under opstartsprocessen.

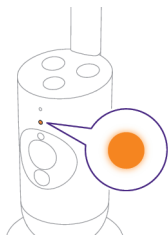

**3** Statusindikatoren skifter til at lyse grønt, når babyenheden er klar til at blive parret.

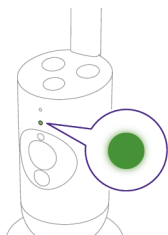



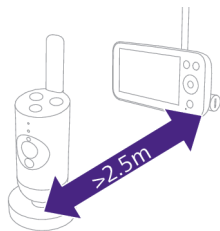

- 4 Sørg for, at forældreenheden og babyenheden er placeret mindst 2,5 m fra hinanden for at undgå akustisk tilbagekobling.

Bemærk: Hvis du bruger en trådløs telefon, trådløs video, Wi-Fi-netværk, mikroovn eller Bluetooth-enhed på 2,4 GHz, og du oplever interferens på enten forældreenheden eller babyenheden, skal du flytte forældreenheden længere væk, indtil interferensen forsvinder.

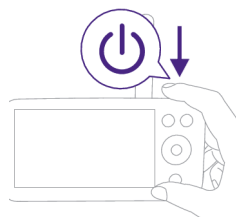

- 5 Tryk på tænd/sluk-knappen i 1,5 sekunder for at tænde for forældreenheden.

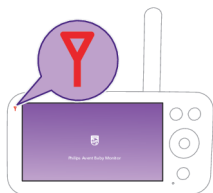

Skærmen tændes, Philips' skjold vises på skærmen, og link-indikatoren lyser rødt. Forældreenheden begynder at søge efter babyenheden.

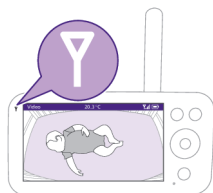

Når forældreenheden og babyenheden er forbundet, lyser forbindelsesindikatoren hvidt på forældreenheden, og der vises en eller flere signalstyrkebøjler på skærmen.

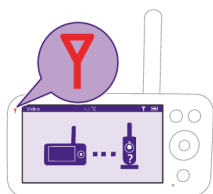

Bemærk: Det tager mindst 15 sekunder at oprette forbindelse mellem forældreenheden og babyenheden.

Kontrollér, at babyenheden er tændt. Når babyenheden er slukket, viser skærmen på forældreenheden billedet, der angiver, at den er uden for rækkevidde.

Hvis der ikke er oprettet forbindelse, skifter forbindelsesindikatoren til rød, forældreenhedens alarm lyder ca. hvert 25. sekund, og billedet, der angiver, at den er uden for rækkevidde, vises på skærmen.

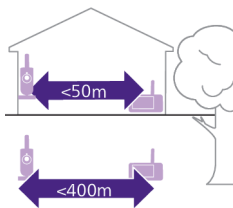

Rækkevidden er op til 50 meter indendørs og 400 meter udendørs. Babyalarmens rækkevidde varierer afhængigt af omgivelserne og faktorer, der kan forårsage interferens. Våde og fugtige materialer forårsager så meget interferens, at områdetabet er op til 100 %.

### Tørre materialer

### Materialets tykkelse

### Tab af rækkevidde

Træ, gips, pap, glas (uden metal, ledninger eller bly)	< 30 cm	0-10 %
Mursten, krydsfiner	< 30 cm	5-35 %
Armeret beton	< 30 cm	30-100 %
Metalgitter eller -stænger	< 1 cm	90-100 %
Metal- eller aluminiumsplader	< 1 cm	100 %

## Funktioner og indstillinger

### Menufunktioner

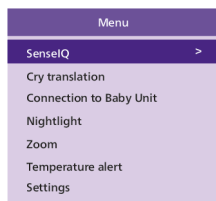

Philips Avent Premium Connected Baby Monitor har seks fremragende funktioner, der hjælper forældre med at overvåge deres baby uden problemer. Disse funktioner omfatter:

**SenseIQ** – bruger AI-teknologi til at registrere din babys søvn og vejrtrækninger.

**Grådersættelse** – giver dig oversættelser af din babys gråd, så du bedre kan forstå babyens behov.

**Forbindelse til babyenheden** – giver mulighed for to tilslutningsmuligheder (automatisk og direkte) mellem babyenheden og forældreenheden for at sikre, at du altid bevarer forbindelsen med din baby.

**Natlampe** – giver et blødt og afdæmpet lys, som beroliger din baby og skaber et afslappende miljø at sove i.

**Zoom** – giver dig mulighed for at zoome ind på din babys seng, så du kan kigge nærmere på din baby.

**Temperaturalarm** – giver dig besked, hvis rumtemperatur hos babyen er for høj eller for lav.

Alle funktioner, som beskrives i de følgende afsnit, kan betjenes via menuen på forældreenheden eller i appen.

- 1 Tryk på menuknappen nederst til højre på forældreenheden for at åbne menulisten.

Bemærk: Du forlader menuen ved at trykke på menuknappen igen.

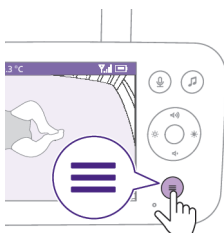



- 2 Brug kontrolknappen til at navigere gennem menuen. Det valgte menupunkt er fremhævet med lilla.

Bemærk: Hvis du allerede befinder dig i en af undermenuerne, og du vil skifte mellem menufunktionerne, skal du trykke på menuknappen igen for at navigere tilbage til hovedmenuen.

Bemærk: Hvis du er i menuen, men ikke trykker på en knap i 8 sekunder, afsluttes menuen, uden at der gemmes nogen ændrede indstillinger.

## SenselQ

Philips Avent Premium Connected Baby Monitor med SenselQ-teknologi analyserer alle bevægelser og vejtrækninger for at give forældre det klareste indblik i deres babys trivsel. SenselQ-teknologi er intuitiv og kræver ikke, at man skal have en bærbar enhed på sig. Den leverer vejtræknings- og søvnstatusopdateringer i realtid, så forældre kan få ro i sindet med visheden om, at de altid kan bevare forbindelsen, og at deres baby er i sikkerhed.

For at aktivere SenselQ skal du downloade Baby Monitor+-appen (se kapitlet "Download Baby Monitor+-appen") og følge vejledningen i appen for at slå den til.

- 1 Tryk på menuknappen nederst til højre på forældreenheden.

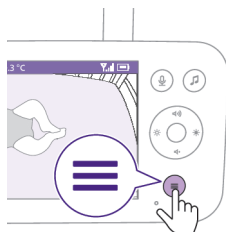

- 2 Vælg "SenselQ", og tryk på bekræftelsesknappen for at få adgang til SenselQ-funktionen.



- 3 Tryk på bekræftelsesknappen for at slå SenselQ-funktionen til eller fra.

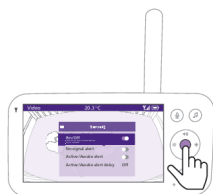

Skærmen viser søvnstadiet, tid i sengen og den gennemsnitlige vejtrækningsfrekvens på den nederste bjælke.

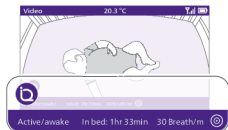

zoundream

## Grådoersættelse

Grådoersættelsestjenesten, der leveres af Zoundream™, er et praktisk værktøj, der hjælper dig med at forstå din babys forskellige typer gråd og fortæller dig, hvad de kan betyde. Det er dog vigtigt at huske på, at dette værktøj ikke er beregnet til at erstatte forældrenes sunde dømmekraft. Philips er ikke ansvarlig for oversættelsesresultaterne. Det anbefales at rådføre sig med en læge, når dette er nødvendigt.

For at aktivere grådoersættelse skal du downloade Baby Monitor+-appen (se kapitlet "Download Baby Monitor+-appen") og følge vejledningen i appen for at slå den til.

Grådoersættelsestjenesten leveres med en gratis prøveperiode på 90 dage. Derefter kan du fortsætte med at bruge den ved at tilmelde dig en abonnements-tjeneste hos Zoundream™. Vilkår og betingelser er gældende. Brugen måles i dage, og enhver aktivitet inden for en dag anses for at være en hel dags brug.

**Bemærk:** Grådoersættelse virker kun, når din babyenhed er forbundet til internettet.

**1** Tryk på menuknappen nederst til højre på forældreenheden.

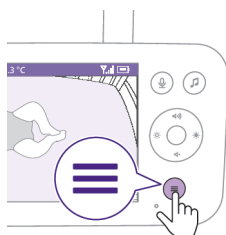

**2** Vælg "Grådoersættelse", og tryk på bekræftelsesknappen for at få adgang til grådoersættelsesfunktionen.



- Tryk på bekræftelsesknappen for at slå gråoversættelsesfunktionen til eller fra.

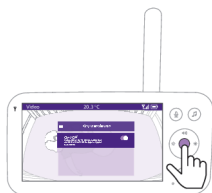

Skærmen viser resultatet af gråoversættelsen på den nederste bjælke.

**Tip:** Sørg for at holde alle enheder, der afgiver lyde, f.eks. ventilationsvifter eller maskiner til hvid støj, væk fra babyenheden for at undgå at forstyrre mikrofonen og funktionens nøjagtighed.

### Forbindelse til babyenheden

Du kan vælge forskellige forbindelsesindstillinger med denne menufunktion.

**Direkte:** Forældreenheden og babyenheden er parret på forhånd og vil oprette forbindelse til hinanden direkte.

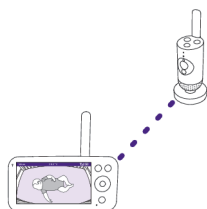

**Automatisk: Direkte eller Wi-Fi:** Denne indstilling optimerer forbindelsen mellem babyenheden og forældreenheden ved automatisk at vælge den bedste forbindelse ved hjælp af enten direkte tilstand eller Wi-Fi-netværk.

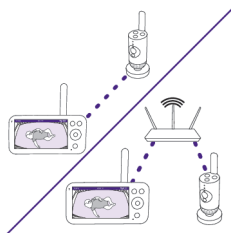

- Tryk på menuknappen nederst til højre på forældreenheden.

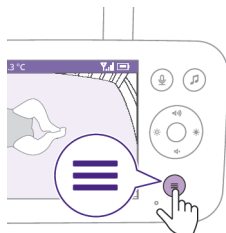



- 2 Vælg "Forbindelse til babyenheden", og tryk bekræftelsesknappen for at få adgang til menuen Forbindelse til babyenheden.

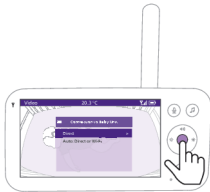

- 3 Tryk på den øverste eller nederste del af kontrolknappen og bekræftelsesknappen for at vælge den ønskede forbindelse.

## Natlampe

Følg nedenstående instruktioner for at aktivere natlampefunktionen fra forældreenheden:

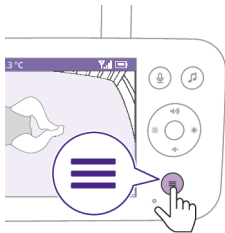

- 1 Tryk på menuknappen nederst til højre på forældreenheden.



- 2 Vælg "Natlampe", og tryk på bekræftelsesknappen for at få adgang til natlampefunktionen.

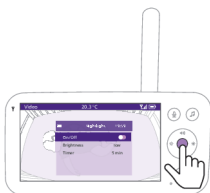

- 3 Tryk på bekræftelsesknappen for at slå natlampefunktion til eller fra.

Skærmen viser et lysikon i statuslinjen, når natlampen er tændt.

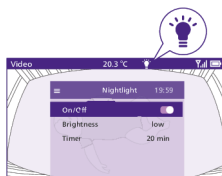

Natlampen på babyenheden tændes.

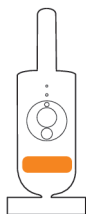

Du kan indstille lysstyrkeniveauet for natlampen fra forældreenheden.

Tryk på den venstre eller højre del af kontrolknappen for at vælge lav, mellem eller høj.

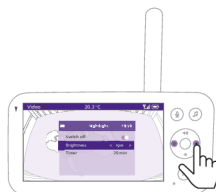

Du kan indstille timeren for natlampen fra forældreenheden.

Tryk på den venstre eller højre del af kontrolknappen for at vælge det ønskede tidspunkt.

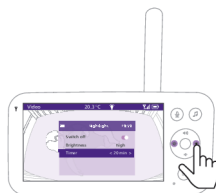

Du kan også styre natlampen fra babyenheden.

**1** Tryk på natlampeknappen på babyenheden for at aktivere funktionen.

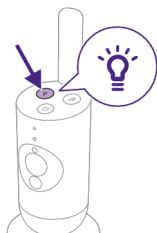

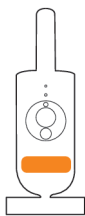

Natlampen tændes.

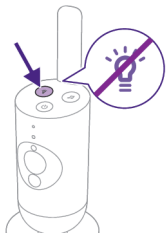

- 2 Tryk på natlampeknappen igen for at slukke.

## Zoom

- 1 Tryk på menuknappen nederst til højre på forældreenheden.

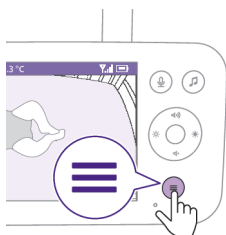

- 2 Vælg "Zoom", og tryk på bekræftelsesknappen for at få adgang til zoomfunktionen.

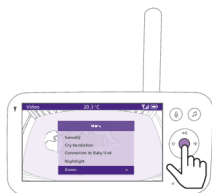

- 3 Tryk på bekræftelsesknappen for at justere videobilledet. Du kan bruge den øverste/nederste/højre/venstre del af kontrolknappen til at vælge, hvilken del af billedet der skal vises på forældreenheden.
- 4 Tryk på menuknappen for at gemme den nye indstilling og afslutte.
- 5 Hvis du vil zoome ud på billedet på forældreenheden, skal du gå til zoommenuen og deaktivere zoomfunktionen.

Tip: Tryk på bekræftelsesknappen, og hold den nede i to sekunder for at få hurtig adgang til zoomfunktionen.



## Temperaturalarm

Temperatursensoren gør det muligt at overvåge temperaturen i børneværelset.



Bemærk: Den aktuelle temperatur i børneværelset vises på statuslinjen på forældreenheden.

- 1 Tryk på menuknappen nederst til højre på forældreenheden.

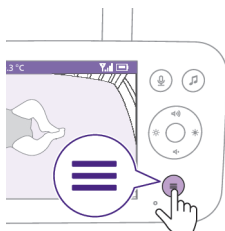

- 2 Vælg "Temperaturalarm", og tryk på bekræftelsesknappen for at få adgang til temperaturalarmfunktionen.

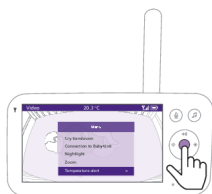

- 3 Temperaturalarmen kan slås til eller fra. Tryk på bekræftelsesknappen for at slå den til eller fra.

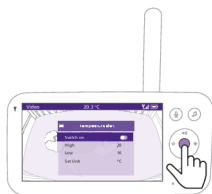

- 4 For at ændre maksimum- og minimumtemperaturen for temperaturalarmen skal du vælge de ønskede temperaturer i temperaturmenuen.

Tip: Du kan skifte temperaturenheden mellem C (Celsius) og F (Fahrenheit) ved at vælge enhedsindstillingen.

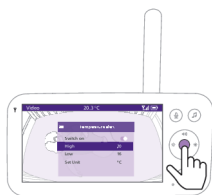

- 5 Tryk på den venstre del af kontrolknappen for at gemme den nye indstilling og vende tilbage til hovedmenuen.

Forældreenheden viser denne advarsel, når den målte temperatur kommer uden for området mellem minimum- og maksimumværdierne.

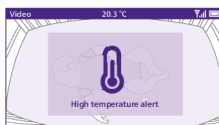

## Indstillinger

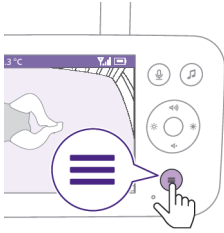

- 1 Tryk på menuknappen nederst til højre på forældreenheden.



- 2 Vælg "Indstillinger", og tryk på bekræftelsesknappen for at få adgang til indstillingsmenuen.



Du kan ændre sprogindstillingen for forældreenheden.

- 1 Tryk på bekræftelsesknappen for at få adgang til listen over sprog.
- 2 Tryk på den øverste eller nederste del af kontrolknappen for at rulle gennem alle sprog, og tryk derefter på bekræftelsesknappen for at vælge det ønskede sprog.



- 3 Tryk på bekræftelsesknappen for at gemme den nye indstilling og vende tilbage til hovedmenuen.

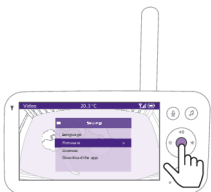

Du kan kontrollere den aktuelle firmwareversion på babyenheden.

- 1 Tryk på bekræftelsesknappen for at gå ind i firmwaremenuen.

- Skærmen viser den seneste firmwareversion for forældreenheden og babyenheden.

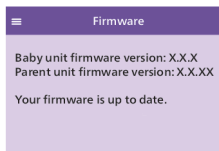

Bemærk: Hvis der er en firmwareopdatering tilgængelig, vil den blive installeret automatisk, og du vil få vist en meddelelse.

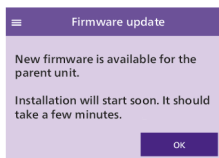

## Statusindikator

### Orange

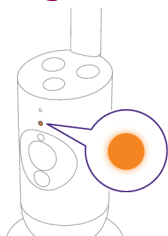

Konstant orange: Babyenheden er ved at starte op.

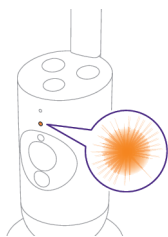

Blinker orange: Babyenheden er ved at opgradere sin firmware. Undgå at slukke den under opgraderingen.

Bemærk: Babyenheden genstarter muligvis kortvarigt under firmwareopgraderingen

## Grøn

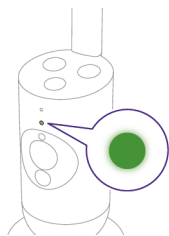

Konstant grøn: Babyenheden er klar til at oprette forbindelse til forældreenheden.

## Hvid

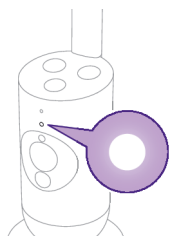

Konstant hvid: Babyenheden er klar til at oprette forbindelse til forældreenheden og appen.

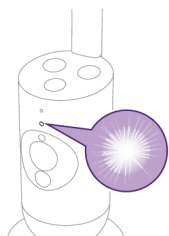

Blinker hvidt: Babyenheden søger efter hjemmenetværket.

## Rød (kun opsætning)

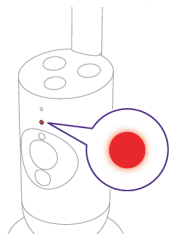

Konstant rød: Babyenheden kunne ikke oprette forbindelse til internettet.

Blinker rødt: Du har indtastet et forkert SSID eller en forkert adgangskode.

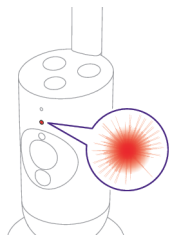

## Lilla

Konstant lilla: Livestreaming af video er aktiveret for en eller flere appbrugere.

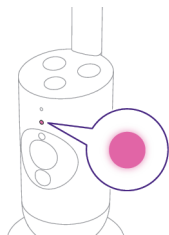

## Blå

Konstant blå: Privatlivstilstand er aktiveret.

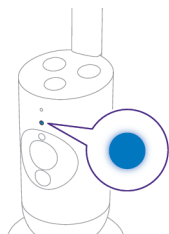

## Lydstyrke

Du kan justere lydstyrken for forældreenhedens højttaler til det ønskede niveau.

- 1 Tryk på den øverste eller nederste del af kontrolknappen for at justere lydstyrken.

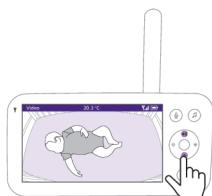



2 Lydstyrkebjælken vises på skærmen for at angive det valgte lydstyrkeniveau.

Bemærk: Hvis lydstyrken er indstillet til at være høj, bruger forældreenheden mere strøm.

Bemærk: Når lydstyrkebjælken er på minimum, er lyden slået fra. Forældreenheden viser et ikon for lydløs på statuslinjen, og du vil kun modtage alarmer og video fra forældreenheden.

## Skærmlysstyrke

Du kan justere lysstyrken på skærmen på forældreenheden til det ønskede niveau.

1 Tryk på den venstre eller højre del af kontrolknappen for at justere lysstyrken på skærmen på forældreenheden.

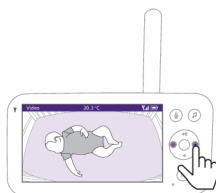

2 Lysstyrkebjælken vises på skærmen for at angive det valgte lysstyrkeniveau.

Bemærk: Forældreenheden bruger mere strøm med en højere lysstyrke.

## Lys, som indikerer lydniveau

Forældreenheden overvåger kontinuerligt lydniveauet i babyens værelse. Indikatorerne for lydniveau på forældreenheden angiver, om enheden registrerer lyde i børneværelset.

Så længe der ikke registreres lyde, er lydstyrkeindikatorerne slukket.

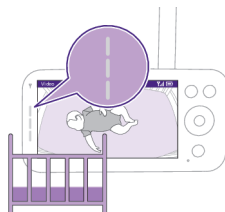

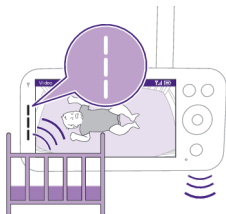

Når babyenheden opfanger en lyd, bliver en eller flere lydniveauindikatorer på forældreenheden hvide. Antallet af indikatorer afhænger af lydstyrken for den registrerede lyd.

## Tilstande og følsomhed

Denne babyalarm har tre forskellige tilstande, så du kan vælge, hvordan du vil overvåge dit barn: Video, Audio, Eco.

Babyenhedens følsomhedsniveau definerer, hvad du hører via forældreenheden. Når niveauet er indstillet til højt, vil du høre mange lyde, herunder svage baggrundslyde. Når følsomhedsniveauet er indstillet lavt, vil du kun høre de højere lyde.

Mens babyalarmen er tændt, skal du trykke på tilstandsknappen øverst til venstre på forældreenheden, trykke på den øverste eller nederste del af kontrolknappen for at skifte mellem disse forskellige tilstande og derefter trykke på bekræftelsesknappen for at vælge den ønskede tilstand.

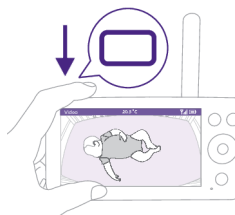

Du kan vælge forskellige følsomhedsniveauer for forskellige tilstande ved at trykke på den venstre eller højre del af kontrolknappen.



Skærmen viser den valgte tilstand.

Den valgte tilstand vises også på statuslinjen.

Når enheden tændes, vil den tilstand, der sidst blev brugt, være aktiv.

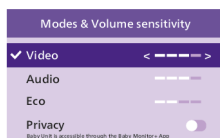



Hvis din baby kun afgiver svage lyde, skal babyenhedens følsomhed indstilles til et højt niveau på forældreenheden.

Jo højere lyde, din baby laver, jo lavere kan følsomheden indstilles på forældreenheden.

**Bemærk:** I lyd- og videotilstand vil du hele tiden kunne høre lyde, når følsomhedsniveauet er indstillet til det højeste. Ellers sættes lave lyde til lydløs tilstand.

**Tip:** Følsomhedsniveauet kan justeres, så du altid hører dit barn uden forstyrrelser fra andre lyde. Når der er meget baggrundsstøj, skal du skrue ned for følsomheden, så du ikke kan høre disse lyde gennem forældreenheden.

Tryk på bekræftelsesknappen for at gemme den nye indstilling.

## Video-tilstand



1 Tryk på tilstandsknappen øverst til venstre på forældreenheden.

2 Tryk på bekræftelsesknappen for at vælge Video-tilstand.

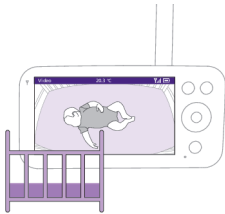

Når Video-tilstand er aktiveret, er skærmen altid tændt.

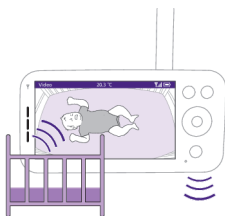

**Bemærk:** Indstil følsomhedsniveauet til det højeste for at have kontinuerlig lyd på forældreenheden.



## Audio-tilstand



- 1 Tryk på tilstandsknappen øverst til venstre på forældreenheden.
- 2 Tryk på den nederste del af kontrolknappen for at skifte til lydtilstand.
- 3 Tryk på bekræftelsesknappen for at vælge lydtilstand.

Når lydtilstand er aktiveret, slukker displayet på forældreenheden.

**Bemærk:** Statuslinjen er ikke synlig, når displayet er slukket.

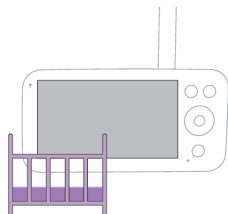

**Bemærk:** Den hvide forbindelsesindikator viser, at forældreenheden stadig er tændt og har forbindelse til babyenheden.

**Bemærk:** Når følsomheden ikke er indstillet til det højeste niveau, sættes de lave lyde til lydløs tilstand.

**Bemærk:** Indstil følsomhedsniveauet til det højeste for at have kontinuerlig lyd på forældreenheden. Se kapitlet "Tilstande og følsomhed" for at få flere oplysninger.

Hvis din baby laver lyde, tændes indikatorerne for lydniveau, og de lyde, der registreres af babyenheden, overføres til forældreenheden. Så længe der ikke registreres lyde, er lydstyrkeindikatorerne slukket.

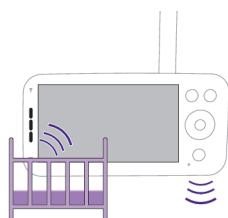

## Eco-tilstand



- 1 Tryk på tilstandsknappen øverst til venstre på forældreenheden.
- 2 Tryk på den nederste del af kontrolknappen for at skifte til Eco-tilstand.
- 3 Tryk på bekræftelsesknappen for at vælge Eco-tilstand.

**Bemærk:** Når displayet tændt, vil den valgte tilstand være synlig i statuslinjen. Statuslinjen er ikke synlig, når displayet er slukket.

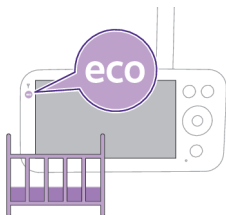

Skærmen og indikatoren for lydniveau slukkes, når der ikke registreres nogen lyd i 20 sekunder. Indikatoren for Eco-tilstand bliver hvid for at angive, at forældreenheden stadig er tændt, og at Eco-tilstand er aktiv.



Når babyenheden registrerer lyd, tændes displayet og lydniveauindikatoren på forældreenheden straks. Videoen og lydene sendes til forældreenheden, og indikatorerne for lydniveau lyser hvidt.

Så længe der ikke registreres lyde, er lydstyrkeindikatorerne slukket.

**Bemærk:** Det mindste lydniveau, der kræves for at aktivere lyd og display, er angivet af følsomhedsindstillingen.

## Privatlivstilstand



- 1 Tryk på tilstandsknappen øverst til venstre på forældreenheden.
- 2 Tryk på den nederste del af kontrolknappen for at skifte til privatlivstilstand.
- 3 Tryk på bekræftelsesknappen for at aktivere privatlivstilstand.

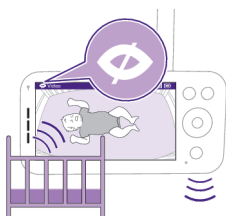

Når privatlivstilstand er aktiveret:

- 1 Du kan stadig overvåge din baby fra forældreenheden.

**Bemærk:** Når skærmen er tændt, vises indikatoren for privatlivstilstand på statuslinjen. Statuslinjen er ikke synlig, når displayet er slukket.

- 2 Du kan ikke overvåge din baby fra appen.

**Bemærk:** Statusindikatoren på babyenheden skifter til at lyse blå. Du modtager en push-meddelelse fra appen.

**Bemærk:** Når du prøver at overvåge via appen, viser den, at babyenheden er i privatlivstilstand.

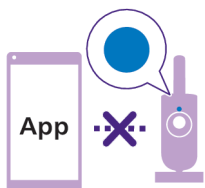

# Beroligende lyde

Følg nedenstående instruktioner for at aktivere den fra forældreenheden:

- 1 Tryk på knappen til beroligende lyde på forældreenheden for at åbne menuen.

Bemærk: Hvis du trykker på knappen, mens menuen allerede er åben, lukkes menuen.



- 2 Tryk på den nederste del af kontrolknappen for at rulle ned til menupunktet "Vælg lyd", og tryk på bekræftelsesknappen for at åbne listen over beroligende lyde.

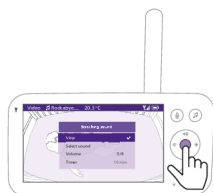

- 3 Tryk på den øverste eller nederste del af kontrolknappen for at rulle gennem listen.
- 4 Tryk på bekræftelsesknappen for at vælge eller fravælge en lyd, du gerne vil afspille. Du kan også vælge "Alle vuggeviser" for at afspille de første 5 vuggeviser.



- 5 Naviger til "Afspil", og tryk på bekræftelsesknappen for at starte afspilningen af den valgte lyd.

Tryk på bekræftelsesknappen igen for at stoppe.

Statuslinjen på forældreenheden viser navnet på den lyd, der afspilles.

Tip: Tryk længe på knappen til beroligende lyde for at starte eller stoppe afspilningen af den valgte lyd.



Du kan indstille lydstyrkeniveauet for lyden eller vuggeviser fra forældreenheden.

Tryk på den venstre eller højre del af kontrolknappen for at vælge lyd-niveauet.





Du kan indstille en timer, så den beroligende lyd stopper. Det kan du gøre fra forældreenheden.

Tryk på den venstre eller højre del af kontrolknappen for at vælge det ønskede tidspunkt.

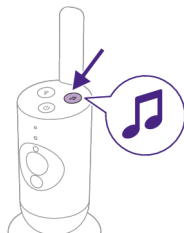

Tryk på knappen til beroligende lyde på babyenheden for at aktivere funktionen til beroligende lyde.



Den senest valgte lyd på forældreenheden begynder at spille kontinuerligt alt efter den sidste timerindstilling.

Hvis du vil stoppe de beroligende lyde på babyenheden, skal du trykke på knappen til beroligende lyde igen.

## Svarfunktion

Du kan bruge svarfunktionsknappen på forældreenheden til at tale med din baby.

**1** Tryk på knappen til svarfunktion på forældreenheden.





- 2 Skærmen på forældreenheden viser ikonet for svarfunktion, der angiver den aktive forbindelse. Tal tydeligt ind i mikrofonen på forsiden af forældreenheden i en afstand på 15-30 cm.



Babyen kan høre, at du taler i forældreenheden. Samtidig kan du høre alle de lyde, din baby laver.

- 3 Tryk på svarfunktionsknappen igen for at slukke, når du er færdig med at tale.

Bemærk: Det er vigtigt at slå svarfunktionen fra, når du er færdig med at bruge den, for at undgå uventede lyde fra babyenheden.

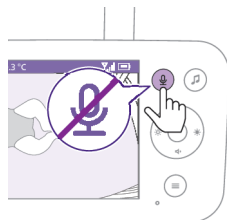

## Rengøring og vedligeholdelse

**Advarsel: Forældre- og babyenheden samt strømadapterne må aldrig nedsænkes i vand eller skylles under vandhanen.**

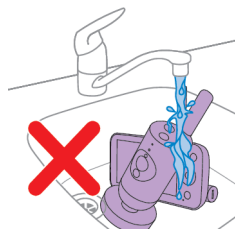

**Advarsel: Anvend aldrig rengøringsmidler i spraydåse eller flydende rengøringsmidler.**



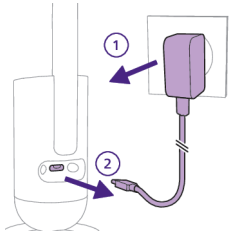

- 1 Sluk for babyenheden, og fjern strømadapteren fra babyenheden og stikkontakten.

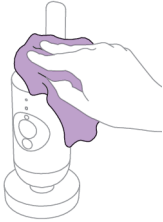

- 2 Rengør babyenheden med en tør klud.

Bemærk: Fingeraftryk eller snavs på babyenhedens linse kan påvirke kameraets funktion. Undgå at røre ved objektivet med fingrene.

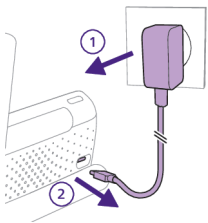

- 3 Sluk for forældreenheden, og fjern strømadapteren fra forældreenheden og stikkontakten.

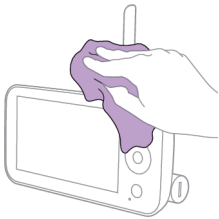

- 4 Rengør forældreenheden med en tør klud.

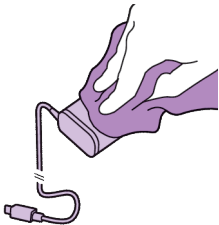

- 5 Tør adapterne med en tør klud.

## Opbevaring

Hvis du ikke skal bruge babyalarmen i længere tid, skal du opbevare forældreenheden, babyenheden og adapterne på et køligt og tørt sted.

For at optimere batteriets levetid i løbet af lange perioder med inaktivitet eller opbevaring anbefales det, at du oplader forældreenheden til 50 %, før du slukker den.

## Bestilling af tilbehør

Du kan købe tilbehør og reservedele på [www.philips.com/parts-and-accessories](http://www.philips.com/parts-and-accessories) eller hos din Philips-forhandler. Du kan også kontakte det lokale Philips-kundecenter (du kan finde kontaktoplysninger i den internationale garantifolder).

## Genanvendelse



- Dette symbol betyder, at elektriske produkter og batterier ikke må bortskaffes sammen med almindeligt husholdningsaffald.
- Følg den nationale lovgivning om særskilt indsamling af elektriske produkter og batterier.

## Fjernelse af indbygget genopladeligt batteri

Det indbyggede genopladelige batteri skal kun fjernes af en kvalificeret fagmand, når apparatet kasseres. Før batteriet fjernes, skal du sørge for, at apparatet er taget ud af stikkontakten, og at batteriet er fuldstændigt afladet.

**Overhold de nødvendige sikkerhedsforanstaltninger, når du anvender værktøj til at åbne apparatet, og når du bortskaffer det genopladelige batteri.**

**Når du håndterer batterier, skal du sørge for, at dine hænder, produktet og batterierne er tørre.**

**For at undgå en utilsigtet kortslutning af batterierne efter fjernelse, må du ikke lade batteripolerne komme i kontakt med metalgenstande (f.eks. mønter, hårnåle, ringe). Batterierne må ikke pakkes ind i aluminiumsfolie. Sæt tape på batteripolerne, eller læg batterierne i en plastikpose, før du kasserer dem.**

Fremgangsmåde:

- 1 Brug en mønt til at låse åbningerne i batterirummet på bagsiden af forældreenheden op.
- 2 Fjern de 2 gummifødder i bunden af forældreenheden.
- 3 Fjern de 2 skruer, der nu er synlige i bunden af forældreenheden.
- 4 Træk batterirummet ud af forældreenheden.
- 5 Tag batteriet ud.

Hvis der ikke findes et genbrugssystem til elektroniske produkter i dit land, kan du beskytte miljøet ved at fjerne og genbruge batteriet, før du bortskaffer produktet.

## Støtte

Du kan finde alle typer produktsupport, oplysninger om strømforbrug og EU-overensstemmelseserklæringen på [www.philips.com/support](http://www.philips.com/support).

## Fejlfinding

I dette kapitel beskrives de mest almindelige problemer, der kan opstå med dit apparat. Har du brug for yderligere hjælp og vejledning, så besøg [www.philips.com/support](http://www.philips.com/support) for at se en liste med ofte stillede spørgsmål, eller kontakt dit lokale Philips Kundecenter.

### FORÆLDRENHED

#### Problem

#### Løsning

Hvorfor kan jeg ikke tilslutte forældreenheden til andre Philips Avent-babyenheder?

Philips Avent Premium Connected Baby Monitor-forældreenheden kan kun forbindes til den babyenhed, som medfølger i den samme pakke.

Hvis du vil se andre Philips Avent-babyalarmer (SCD641, SCD643, SCD921, SCD923), kan du tilføje dem i Philips Avent Baby Monitor+-appen.

Hvorfor oplader forældreenheden ikke, når jeg har sat den i stikkontakten?

Adapteren er muligvis beskadiget.

Kontrollér, om dette problem fortsætter, ved at bruge den anden adapter, der fulgte med i pakken. Hvis adapteren er beskadiget, skal den altid udskiftes med en original adapter for at undgå fare. (se kapitlet "Bestilling af tilbehør")

Der er muligvis en batterifejl.

Kontrollér batteristatusindikatoren på forældreenheden. Hvis den lyser rødt, skal du kontakte dit lokale kundecenter.

Hvorfor kan opladningstiden på forældreenheden være mere end 3 timer?

Måske har temperaturen overskredet den opladningstolerance, der potentielt kan afbryde opladningskredsløbet som en sikkerhedsmekanisme. Flyt opladestationen væk fra varmekilder som f.eks. radiatorer, varmeapparater, ovne eller andre apparater (inkl. forstærkere), der producerer varme, for at genoptage opladningen.

Måske bruger du ikke den rigtige strømadapter. Hvis du ser ikonet til venstre, betyder det, at der er registreret en forkert strømadapter. Benyt altid den medfølgende adapter for at opnå den optimale ydeevne.

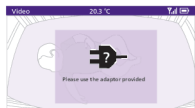

Hvorfor kan min babyalarm dække meget mindre afstand end angivet i denne brugervejledning?

Den angivne funktionsrækkevidde mellem forældre- og babyenheden er op til 400 meter, og den gælder kun udendørs i fri luft og i lige linje. Rækkevidden kan være mindre. Den afhænger af omgivelser og andre forstyrrende faktorer. Inde i huset er rækkevidden op til 50 meter, hvilket desuden begrænses af antallet af vægge og/eller lofter mellem forældreenheden og babyenheden.



## FORÆLDREENHED

<p>Hvorfor kan jeg ikke oprette forbindelse mellem forældreenheden og babyenheden? Hvorfor falder forbindelsen ud fra tid til anden? Hvorfor er der lydafbrydelser?</p>	<p>Babyenheden og forældreenheden er sandsynligvis tæt på de ydre grænser for rækkevidden, eller der er interferens fra andre trådløse 2,4 GHz-enheder. Prøv et andet sted, reducer afstanden mellem enhederne, eller sluk for andre trådløse 2,4 GHz enheder (bærbare computere, mobiltelefoner, mikrobølgeovn osv.).</p>
	<p>Måske er routerforbindelsen til babyenheden ikke kraftig nok eller stabil. Kontrollér routerens signalstyrke på babyenheden eller i Baby Monitor+-appen. Hvis den er svag, kan du prøve at flytte routeren tættere på babyenheden eller bruge Wi-Fi-forstærkere til at sikre en stærk og stabil forbindelse og dermed sikre optimal ydeevne.</p>
<p>Hvorfor reagerer appen/forældreenheden for hurtigt på andre lyde end dem, min baby laver?</p>	<p>Følsomhedsniveauet kan være indstillet for højt. Når din baby laver svage lyde, skal følsomheden være højere. Men jo mere støj, der er på børneværelset, jo lavere kan følsomhedsniveauet indstilles til. Du kan ændre babyalarmens følsomhed i forældreenhedens menu.</p>
<p>Hvorfor kan jeg ikke høre en lyd fra forældreenheden? Hvorfor udsender forældreenheden ikke lyde?</p>	<p>Måske er lyden på forældreenheden slået fra. Slå lyden til ved at trykke på den øverste del af kontrolknappen og justere lydstyrken. Måske har du sat appen på lydløs. Slå lyden til ved at trykke på ikonet for lydløs på videoskærmen. Følsomheden er indstillet for lavt. Angiv følsomheden i forældreenhedens menu eller appen til et højere niveau.</p>
	<p>Babyenheden er muligvis for langt væk fra din baby. Sørg for, at babyenheden ikke er længere end 1,5 meter fra babyen for at opnå optimal registrering af lyde.</p>
<p>Hvorfor opstår der interferens på forældreenheden? Hvorfor flimrer videoskærmen på forældreenheden? Hvorfor afgiver forældreenheden en summende lyd?</p>	<p>Der kan opstå interferens, når forældreenheden er uden for babyenhedens rækkevidde. Hvis der er for mange vægge eller lofter mellem forældreenheden og babyenheden. Eller når andre trådløse 2,4 GHz enheder er tændt (f.eks. mikrobølgeovn, Wi-Fi-router). Placer forældreenheden et andet sted tættere på babyenheden, eller sluk for andre trådløse enheder.</p>

## SenseIQ/grådoversættelse

Problem	Løsning
Hvorfor er der ingen vejtræknings- og bevægelsesanalyse?	<p>Måske har du ikke aktiveret SenseIQ-funktionen.</p> <p>Download Philips Avent Baby Monitor+-appen (se kapitlet "Download Baby Monitor+-appen") på din telefon, og aktivér derefter SenseIQ-funktionen i menuen på forældreenheden eller i appen.</p>
	<p>Måske er babyenheden ikke konfigureret korrekt.</p> <p>For at sikre, at alt er monteret og placeret godt, kan du udføre en placeringskontrol, som findes i afsnittet Vejledninger og tips i menuen Hjælp og support i appen. Hvis placeringskontrollen udføres, bør SenseIQ kunne fungere uden afbrydelser, efter at den er blevet aktiveret.</p> <p>Undgå at bruge ensfarvede tæpper eller soveposer, og brug tæpper eller babytøj med mønstre for at forbedre synligheden. Sørg for, at der er kontrast mellem babyens tæppe/sovepose og madrassens lagen.</p>
	<p>Måske er babyenheden for langt væk fra din baby.</p> <p>Når du bruger tremmesengsbeslaget, skal du sørge for at placere beslaget på den lange side af tremmesengen. Når du bruger vægbeslaget, skal du sørge for, at der ikke er for stor afstand mellem tremmesengen og babyenheden. Det er med til at sikre, at hele baby madrasmrådet kan ses tydeligt, og at du kan overvåge din baby effektivt.</p>
Grådoversættelse fungerer ikke – hvad skal jeg gøre?	<p>Måske er Wi-Fi-forbindelsen svag eller ustabil.</p> <p>Kontrollér Wi-Fi-signalstyrken på indstillingssiden i appen. Den fungerer bedst, når den viser "Fremragende" eller "God".</p>
	<p>Måske er der ikke en god forbindelse til babyenheden.</p> <p>Sørg for, at babyenheden har korrekt forbindelse til forældreenheden eller appen.</p> <p>Sørg for, at babyenheden er placeret tæt på babyen, så den kan registrere babyens gråd og minimere interferens fra omgivelsesstøj.</p>
	<p>Måske er abonnementet udløbet.</p> <p>Grådoversættelsestjenesten fås i en gratis prøveperiode på 90 dage. Hvis du vil fortsætte med at bruge den, skal du tilmelde dig en betalt abonnements-tjeneste hos Zoundream™.</p>
	<p>Måske er der for meget støj fra omgivelserne.</p> <p>Undgå at placere babyenheden i nærheden af støjklender såsom fjernsyn eller enheder, der afgiver lyde og vibrationer, f.eks. smartphones i vibrationstilstand. Disse lyde kan forstyrre enhedens evne til at registrere og oversætte din babys gråd korrekt.</p>

**APP**

Problem	Løsning
<p>Jeg kan ikke oprette forbindelse til babyalarmen. Jeg ender på skærmbilledet med forbindelsesfejl hver gang. Hvad er der galt?</p>	<p>Sørg for, at din smartenhed bruger det samme Wi-Fi-netværk, som du vil slutte babyalarmen til.</p> <hr/> <p>Kontrollér statusindikatoren på babyenheden. Hvis den blinker rødt, er den indtastede Wi-Fi-adgangskode forkert. Genstart konfigurationen. Indtast Wi-Fi-adgangskoden igen, og sørg for, at adgangskoden er korrekt.</p> <hr/> <p>Måske indeholder routerens SSID (netværksnavnet) eller adgangskoden særlige symboler. Hvis det er tilfældet, skal du ændre navnet på routerens SSID eller adgangskoden i overensstemmelse hermed.</p> <hr/> <p>Hvis statusindikatoren lyser konstant rødt, mens du forsøger at oprette forbindelse, er babyalarmen forbundet til routeren uden at oprette forbindelse til internettet. Kontrollér derefter, om du har adgang til 2,4 GHz Wi-Fi ved at prøve at få adgang til andre apps som f.eks. YouTube, Facebook osv. Hvis andre apps ikke svarer, skal du kontrollere, om du har internetadgang. Hvis der er internetadgang, kan serveren være midlertidigt utilgængelig. Prøv at konfigurere den igen senere.</p> <hr/> <p>Måske har du forsøgt at slutte babyalarmen til et 5 GHz-netværk. Kontroller, at du har valgt et SSID for et netværk, der understøtter 2,4 GHz.</p>
<p>Jeg har problemer med at få min babyalarm til at aflæse QR-koden på min smartenhed. Hvad skal jeg gøre?</p>	<p>Sørg for at holde QR-koden ca. 20 cm fra babyenhedens objektiv. Prøv at flytte smartenheden lidt op, ned, til venstre eller til højre for at sikre, at QR-koden er direkte foran babyalarmens objektiv. Du kan også prøve at flytte smartenheden tættere på eller længere væk fra babyalarmens objektiv, så det kan fokusere. Sørg for, at der er tilstrækkeligt med lys i rummet, men undgå for kraftigt lys. Når babyalarmen har læst QR-koden, hører du en bekræftelseslyd, og babyenhedens statusindikator lyser hvidt.</p> <hr/> <p>Måske dækker en del af din hånd QR-koden. Hold enheden. så din hånd ikke dækker QR-koden.</p>
<p>Jeg mister ofte forbindelsen til appen. Hvad er der galt?</p>	<p>Hvis statusindikatoren på forsiden af babyalarmen lyser konstant hvidt, og du bliver ved med at miste forbindelsen, kan der være et problem med internetforbindelsen til routeren, smartphonen eller babyalarmen. Kontrollér Wi-Fi-signalet på din smartphone eller 4G- eller 5G-hastigheden ved at prøve at se en film, f.eks. på YouTube. Eller nulstil din Wi-Fi-router.</p>
<p>Hvorfor kan jeg ikke få vist livestreaming af video i appen?</p>	<p>Kontrollér Wi-Fi-signalstyrken på indstillingssiden i appen. Den fungerer bedst, når den viser "Fremragende" eller "God".</p> <hr/> <p>Måske er der allerede tre personer, der holder øje med dit barn. Appen giver kun tre personer mulighed for at se på samme tid. Hvis du har administratorrettigheder, kan du fjerne adgangen for en af gæsterne for selv at kunne se babyen.</p> <hr/> <p>Måske er privatlivstilstand aktiveret, hvilket midlertidigt vil afbryde forbindelsen med babyenheden. Du kan slå privatlivstilstand fra på forældreenheden. (se kapitlet "Privatlivstilstand")</p>

## APP

Hvorfor får jeg sort/hvid-billeder i stedet for farvebilleder?	<p>Babyalarmen er skiftet til nattesyn, fordi det rum, hvor babyalarmen er placeret, er mørkt.</p> <p>Hvis der er tilstrækkeligt lys i rummet, kan det skyldes, at lyssensoren på babyalarmen er tildækket eller snavset. Sørg for, at denne sensor er fuldt eksponeret for lyset i rummet.</p>
Hvorfor giver appen mig ikke besked om, at babyen græder?	<p>Kontrollér Wi-Fi-signalstyrken på indstillingssiden i appen. Den fungerer bedst, når den viser "Fremragende" eller "God".</p> <p>Lydstyrkeniveauet for meddelelser kan være indstillet for lavt. I så fald vil appen kun give dig besked, når barnet laver masser af lyd. Åbn appindstillingen for at øge grænseværdien for lyd og sikre, at du får besked tidligere.</p> <p>Måske har du slået lyden fra på din smartenhed. Tænd for lyden.</p> <p>Kontrollér, at du har aktiveret meddelelsesfunktionen under indstillingerne i appen.</p> <p>Kontrollér, at du har aktiveret meddelelsesfunktionen under indstillingerne på din smartenhed.</p> <p>Kontroller, om du har visningsrettigheder som gæst. Meddelelsesfunktionen er deaktiveret for gæstebrugere.</p>
Hvorfor kan min partner og jeg ikke oprette forbindelse til babyalarmen på samme tid?	<p>Den sekundære administratorbruger behøver ikke at gennemgå den samme forbindelsesproces igen. Du skal bare invitere din partner som administratorbruger via appen.</p> <p>Hvis du ikke ønsker, at din partner skal have fuld adgang, skal du invitere din partner til at logge på som gæstebrunder. Gæstebrugeres adgangsrettigheder har begrænsninger. Se kapitlet "Kontostyring" for at få flere oplysninger.</p>
Hvorfor kan jeg ikke tale med babyenheden, når jeg har trykket på knappen til svarfunktion fra appen?	<p>Måske er svarfunktionen aktiv via forældreenheden eller din partners app. Forældreenheden har højere prioritet ved brug af svarfunktionen.</p>
Jeg er allerede gæstebrunder. Hvorfor kan jeg ikke få vist livestreaming af video?	<p>Måske har administratoren midlertidigt slået privatlivstilstanden til. Du burde have modtaget en meddelelse om dette.</p> <p>Babyalarmen kan være offline. Hvis du fremover vil modtage en meddelelse, når babyalarmen går offline, skal du aktivere appmeddelelser fra appens indstillingsmenu.</p>
Skal jeg holde appen åben for at overvåge min baby?	<p>Nej, appen kan foretage overvågning i baggrunden, mens du laver andre ting. Slå baggrundsovervågning til via menuen Overvågnings- og videoindstillinger under babyalarmens indstillinger, og sæt appen i baggrunden ved at låse smartphonen eller gå til startskærmen på din smartphone. Du vil kunne høre din babys lyde, selvom appen ikke er åben. Derudover kan du stadig modtage push-meddelelser.</p>
Hvorfor kan jeg ikke høre lyde fra flere babyenheder/kameraer?	<p>Du kan se flere livestreaminger i opdelt skærmformat på eksempelvisningssiden i appen, men du kan kun høre lyde fra den babyenhed/det kamera, du har valgt.</p>

**APP**

---

<p>Er babyalarmen sikret mod hackere?</p>	<p>Vi gør alt, hvad vi kan for at forhindre hacking, og vi sørger for det højeste sikkerhedsniveau. Dette omfatter at udstede sikkerhedsopdateringer i relevant omfang for at opretholde vores standarder. Sørg for altid at bruge den nyeste appsoftware og firmware til babyalarmen. Hvis du mister din smartenhed, skal du nulstille babyalarmen til fabriksindstillingerne for at fjerne eventuelle forbindelser til den. Du kan også logge på appen fra en anden smartenhed og slette din konto. Hvis du er den eneste administrator, afbrydes forbindelsen mellem alle gæstebrugere og babyalarmen også.</p>
<p>Jeg har mistet min telefon. Hvordan kan jeg forhindre fremmede i at se min baby?</p>	<p>Log på appen fra en anden smartenhed, og slet din konto. Hvis du er den eneste administrator, vil dette afbryde forbindelsen mellem alle gæstebrugere af appen og babyalarmen. Du kan også nulstille babyalarmen til fabriksindstillingerne for at deaktivere alle forbindelser til den enhed, du har mistet. Tryk på tænd/sluk-knappen på babyenheden, og hold den nede i 10 sekunder for at nulstille til fabriksindstillingerne.</p>
<p>Hvorfor får jeg ikke besked om softwareopgraderingerne i appen eller babyalarmen?</p>	<p>Måske har du indstillet appopdateringerne til manuelle i App Store eller Play Butik. For at sikre, at du bruger den mest opdaterede version, bør du jævnligt tjekke, om der er kommet opdateringer. Når der kommer en opdatering, vil App Store eller Play Butik spørge dig om, hvorvidt du vil installere den.</p>

---

# Vægmontering

Udskrivningsinstruktioner:

Udskriv denne side i skala 100 %, og brug skabelonen til at markere placeringen af hullerne til skrueerne på væggen.

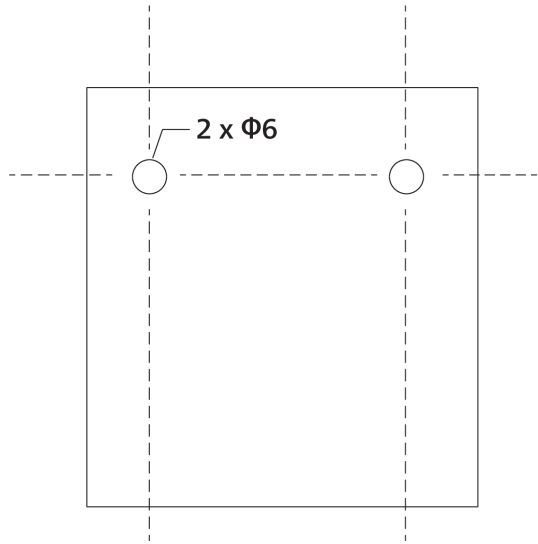

# Einführung

Herzlichen Glückwunsch zu Ihrem Kauf und willkommen bei Philips Avent! Um die Unterstützung von Philips Avent optimal nutzen zu können, sollten Sie Ihr Produkt unter [www.philips.com/welcome](http://www.philips.com/welcome) registrieren.

Das Philips Avent Premium Connected Videophone mit SenseIQ-Technologie macht das Unsichtbare sichtbar, damit Eltern ganz beruhigt sein können, dass bei ihrem Baby alles in Ordnung ist – ob zuhause oder unterwegs. SenseIQ hilft Eltern dabei, mit dem Baby in Kontakt zu bleiben, indem es den Schlafstatus und die Atemfrequenz in Echtzeit trackt, ohne dass das Baby etwas tragen muss. Personalisierte Benachrichtigungen und automatisch erstellte Schlafprotokolle bieten Eltern einen schnellen und praktischen Einblick in die Schlafmuster und -zyklen ihres Babys.

## Allgemeine Beschreibung

- 1 Elterneinheit
- 2 Verbindungsanzeige
- 3 Eco-Modus-Anzeige
- 4 Geräuschpegelanzeigen
- 5 Akkustandanzeige
- 6 Anzeige
- 7 Bestätigungstaste
- 8 Mikrofon
- 9 Menü-Taste
- 10 Bedienungstaste (Menünavigation/Lautstärke/Helligkeit)
- 11 Taste für Gegensprechfunktion
- 12 Taste für beruhigende Geräusche
- 13 Ein-/Ausschalter
- 14 Einklappbare Antenne
- 15 Modus-Taste
- 16 USB-C-Buchse
- 17 Lautsprecher
- 18 Akkufach
- 19 Babyeinheit
- 20 Mikrofon
- 21 Kamera
- 22 Nachtlicht
- 23 Nachtlichttaste
- 24 Taste für beruhigende Geräusche
- 25 Ein-/Ausschalter
- 26 Statusanzeige
- 27 Umgebungslichtsensor
- 28 Infrarot-Lampe
- 29 Antenne
- 30 USB-C-Buchse
- 31 Lautsprecher
- 32 Temperatursensor
- 33 Transformator (2x)
- 34 Dübel (2x)
- 35 Schraube (2x)
- 36 Klemme
- 37 Wandhalterung
- 38 2-in-1-Halterung (Montage am Babybett und Wandmontage)

# Wichtige Sicherheitshinweise

Lesen Sie diese wichtigen Informationen vor dem Gebrauch des Geräts aufmerksam durch, und bewahren Sie sie für eine spätere Verwendung auf.

## WICHTIG

**Dieses Babyphone ist zu Ihrer Unterstützung gedacht. Es ist kein Ersatz für eine angemessene und verantwortungsvolle Überwachung durch Erwachsene und sollte keineswegs als solcher eingesetzt werden.**

Lassen Sie Ihr Baby nie allein zurück. Stellen Sie sicher, dass immer jemand anwesend ist, um sich um das Baby und seine Bedürfnisse zu kümmern.

### Haftungsausschluss

Bitte beachten Sie, dass Sie dieses Babyphone auf eigenes Risiko verwenden. Koninklijke Philips N.V. und ihre Tochtergesellschaften sind nicht verantwortlich für den Betrieb des Babyphones oder dessen Gebrauch durch Sie und tragen daher keine Haftung in Zusammenhang mit dem Einsatz des Babyphones.

**Das Philips Avent Premium Connected Babyphone ist kein Medizinprodukt. Die Philips Avent Baby Monitor+ App ist keine medizinische App.**

Das Philips Avent Premium Connected Babyphone ist KEINESFALLS dazu bestimmt, eine Krankheit oder einen anderen Gesundheitszustand zu diagnostizieren, zu behandeln oder zu heilen, einschließlich, aber nicht beschränkt auf plötzlichen Kindstod. Es ist darum KEIN Medizinprodukt. Dieses Babyphone ist nur für den Gebrauch im Haushalt bestimmt und ist ein vernetztes Produkt, das entwickelt wurde, um Benutzern Informationen über Schlaf, Bewegungen und Weinen eines Babys zu liefern.

Dieses Produkt erkennt KEINE Atemaussetzer, Atemprobleme oder andere gesundheitliche Probleme. Dieses Produkt benachrichtigt die Benutzer NICHT über alle möglicherweise auftretenden Abweichungen und Muster in Bezug auf Atmung oder Schlaf, oder Weinen und/oder den aktuellen Status ihres Babys.

Das Philips Avent Premium Connected Babyphone darf niemals als Ersatz für eine Beaufsichtigung durch einen Erwachsenen verwendet werden oder die Entscheidung, sich an eine medizinische Fachkraft zu wenden, beeinflussen. Benutzer sollten eine medizinische Fachkraft konsultieren, wenn sie sich Sorgen um die Gesundheit ihres Babys machen, und dürfen sich NIEMALS ausschließlich auf die Messwerte dieses Produkts verlassen, um Diagnosen zu stellen und medizinische Entscheidungen über die Gesundheit und Versorgung ihres Babys zu treffen.

Befolgen Sie stets die Empfehlungen für sicheren Schlaf, Gesundheit und Versorgung, um die Sicherheit und das Wohlergehen Ihres Kindes zu gewährleisten.

## Gefahr

- Tauchen Sie keine Teile des Babyphones in Wasser oder andere Flüssigkeiten. Stellen Sie das Gerät nicht an Orten auf, an denen Wasser oder andere Flüssigkeiten auf das Gerät tropfen oder spritzen können. Benutzen Sie das Babyphone keinesfalls in feuchter Umgebung oder in der Nähe von Wasser.



- Legen Sie niemals Gegenstände auf das Babyphone und decken Sie es nicht ab. Verdecken Sie keine Lüftungsöffnungen. Installieren Sie es gemäß den Anweisungen des Herstellers.

## Warnhinweis

- **Langes Kabel. Strangulationsgefahr!**
- Überprüfen Sie vor dem ersten Gebrauch, ob die Spannungsangabe auf dem Adapter mit der örtlichen Netzspannung übereinstimmt.
- Nehmen Sie keine Veränderungen an Teilen des Adapters vor und schneiden Sie keine Teile oder Kabel ab, da dadurch eine Gefährdungssituation entsteht.
- Verwenden Sie ausschließlich den mitgelieferten Adapter.
- Wenn das Netzteil beschädigt ist, darf es nur durch ein Original-Ersatzteil ausgetauscht werden, um Gefahren zu vermeiden.
- Halten Sie den Babymonitor und sein Zubehör von Ihrem Baby und Kindern fern.
- Dieses Gerät kann von Kindern ab 8 Jahren und Personen mit verringerten physischen, sensorischen oder psychischen Fähigkeiten oder Mangel an Erfahrung und Kenntnis verwendet werden, wenn sie bei der Verwendung beaufsichtigt werden oder Anweisung zum sicheren Gebrauch des Geräts erhalten und die Gefahren verstanden haben. Kinder dürfen nicht mit dem Gerät spielen. Die Reinigung und Wartung darf nicht von Kindern ohne Aufsicht durchgeführt werden.
- Achten Sie darauf, nicht auf das Netzkabel zu treten oder es zu knicken. Dies gilt insbesondere an Steckern und an der Stelle, an der Kabel mit dem Gerät verbunden sind.
- Achten Sie darauf, das Babyphone so zu platzieren, dass das Kabel keine Türen oder Durchgänge versperrt. Wenn Sie das Babyphone auf einem Tisch oder einem niedrigen Schrank aufstellen, lassen Sie das Netzkabel nicht über die Tisch- oder Schrankkante hängen. Stellen Sie sicher, dass das Kabel keine Stolpergefahr auf dem Boden darstellt.
- Halten Sie Verpackungsmaterial (Packkarton usw.) von Kindern fern. Diese Gegenstände sind kein Spielzeug.
- Um Stromschläge zu vermeiden, darf das Gehäuse der Baby- und der Elterneinheit nicht geöffnet werden.

## Batterie-Sicherheitsanweisungen

- Verwenden Sie das Produkt nur für den vorgesehenen Zweck. Lesen Sie diese Informationen sorgfältig durch, bevor Sie das Produkt, die Akkus und das Zubehör verwenden, und bewahren Sie sie zur späteren Verwendung auf. Missbrauch kann zu Gefahren oder schweren Verletzungen führen. Das im Lieferumfang enthaltene Zubehör ist vom Produkt abhängig.
- Verwenden Sie nur Original-Zubehöerteile oder -Verbrauchsmaterialien von Philips. Verwenden Sie nur das abnehmbare Netzgerät \* der Serie ASSA105X-050100 (x = B oder E).
- Benutzen, laden und verwahren Sie das Produkt bei Temperaturen zwischen xx °C und xx °C.
- Halten Sie das Produkt und die Akkus von Feuer fern und setzen Sie sie nicht direktem Sonnenlicht oder hohen Temperaturen aus.

- Wenn das Produkt ungewöhnlich heiß wird, einen ungewöhnlichen Geruch entwickelt, die Farbe ändert oder wenn das Laden viel länger dauert als üblich, beenden Sie die Verwendung und das Laden des Produkts und wenden Sie sich an Philips.
- Legen Sie die Produkte und Akkus nicht in die Mikrowelle oder auf Induktionsherde.
- Öffnen, modifizieren, durchstechen, beschädigen oder zerlegen Sie das Produkt oder den Akku nicht, um zu verhindern, dass sich die Akkus erhitzen oder giftige oder gefährliche Substanzen freisetzen. Schließen Sie Akkus nicht kurz, überladen Sie sie nicht und laden Sie sie nicht mit verkehrter Polarität.
- Wenn Batterien beschädigt oder undicht sind, vermeiden Sie den Kontakt mit der Haut oder den Augen. Wenn dies der Fall ist, spülen Sie die entsprechende Stelle sofort gründlich mit Wasser. Suchen Sie medizinische Hilfe.

## Achtung

- Platzieren Sie das Gerät nicht neben Wärmequellen, wie z. B. Heizkörpern, Öfen oder anderen Geräten (darunter auch Verstärkern), die Wärme erzeugen.
- Achten Sie darauf, dass Ihre Hände trocken sind, wenn Sie mit Adaptern, Steckern und dem Netzkabel umgehen.
- Schraubenabdeckungen/Gummiauflagen können sich vom Gerät lösen. Überprüfen Sie diese regelmäßig.
- Alle erforderlichen Kennzeichnungen an der Baby-Einheit, der Elterneinheit und dem Transformator befinden sich auf der Unterseite der Baby-Einheit, der Elterneinheit und des Transformators.
- Das Zubehör für die Montage eignet sich am besten für Betten, deren Vierkantstäbe zwischen 15 und 32 mm breit sind. Verwenden Sie es nicht auf runden oder weichen Schienen.
- Wenn das Kinderbett eine runde Kante hat, wird die Halterung am besten an der Wand befestigt.
- Nehmen Sie den Babymonitor-Halter vom Babybett ab und montieren Sie ihn an der Wand, wenn sich Ihr Baby von alleine hochziehen kann oder das Stehen lernt.

## Konformitätserklärung

Philips Consumer Lifestyle B.V. erklärt hiermit, dass dieses Gerät den grundlegenden Anforderungen und anderen relevanten Bestimmungen der Richtlinie 2014/53/EU entspricht. Eine Kopie der EG-Konformitätserklärung (DoC) finden Sie online unter **[www.philips.com/support](http://www.philips.com/support)**.

## Elektromagnetische Felder (EMF)

Dieses Philips Gerät erfüllt sämtliche Normen und Vorschriften bezüglich der Gefährdung durch elektromagnetische Felder.

## Allgemeine Hinweise

Lithium-Ionen-Akku (2600 mAh)

Modulationsart: IEEE 802.11 b/g/n

Betriebsfrequenzbereich: 2412 bis 2472 MHz

Maximale Funkfrequenzleistung:  $\leq 20$  dBm EIRP

\* Netzgerät:

Modell: ASSA105x-050100 (x = E (EU-Stecker)/x = B (Stecker für Großbritannien))

Eingang: 100 bis 240 V~, 50/60 Hz, 0,35 A

Ausgangsleistung: 5,0 V DC, 1,0 A, 5,0 W

Durchschnittlicher aktiver Wirkungsgrad:  $\geq 73,62$  %

Stromverbrauch im Leerlauf:  $< 0,1$  W

## Für den Gebrauch vorbereiten

### Baby Monitor+ App herunterladen



Bevor Sie Ihr Babyphone verwenden, laden Sie die Baby Monitor+ App herunter, um wichtige Funktionen wie SenseIQ und die Schrei-Interpretation freizuschalten.

Mit der Philips Avent Baby Monitor+ App können Sie Ihr Baby sehen und hören. Über WLAN oder mobiles Internet erfahren Sie überall auf der Welt, wie es Ihrem Baby geht.

Vergewissern Sie sich vor dem Start der Einrichtung, dass folgende Bedingungen erfüllt sind:

- Sie haben eine kabellose Internetverbindung (2,4 GHz WLAN).
- Sie haben ein gutes WLAN-Signal.

**Hinweis:** Wenn Sie einen WLAN-Extender verwenden, vergewissern Sie sich, dass Ihr Router und Ihr WLAN-Extender dieselbe SSID (Netzwerkname) haben und dass Sie dasselbe Passwort für den Router und den Extender verwenden. Stellen Sie zudem sicher, dass der WLAN-Extender 2,4 GHz WLAN unterstützt.

- Sie haben das Passwort Ihres WLAN-Netzwerks zur Hand. Verbinden Sie das Babyphone immer mit einem sicheren Netzwerk (siehe „Sicherheit und Datenschutz“).

**1** Laden Sie die App herunter. Scannen Sie den QR-Code oder suchen Sie nach den Schlüsselwörtern „Philips Avent Baby Monitor+“ im App Store oder Google Play Store.

**2** Starten Sie die App.

**Tip:** Verbinden Sie Ihr Telefon über WLAN mit dem Internet. Die Nutzung einer Datenverbindung kann je nach Ihrem Vertrag mit zusätzlichen Gebühren Ihres Anbieters verbunden sein.





- 3** Befolgen Sie die Anweisungen auf dem Bildschirm, um Ihr Konto zu erstellen.
  - a Verwenden Sie eine gültige E-Mail-Adresse, unter der Sie immer erreichbar sind.
  - b Verwenden Sie ein starkes Passwort (siehe den Abschnitt „starke Passwörter“).
  - c Wenn Sie die Bestätigungs-E-Mail erhalten, befolgen Sie die Anweisungen in der E-Mail, um mit der Erstellung Ihres Kontos fortzufahren.
- 4** Befolgen Sie die Anweisungen in der App, um das Babyphone einzurichten.

## Sicherheit und Datenschutz

### Netzwerksicherheit

Verwenden Sie die App nicht in einem ungesicherten WLAN-Netzwerk. Wir empfehlen Ihnen, das Babyphone nur in einem WLAN-Netzwerk zu verwenden, das mit einer WPA2-Verschlüsselung oder höher geschützt ist. Mit der App können Sie auch das Datennetzwerk Ihres Telefons nutzen (oft als 4G oder 5G bezeichnet).

WLAN-Hotspots an öffentlichen Orten, z. B. in Flughäfen und Hotels, sind praktisch, aber oft nicht sicher.

Wir empfehlen Ihnen, das Babyphone nur in einem WLAN-Netzwerk zu verwenden, das mit einer WPA2-Verschlüsselung oder höher geschützt ist. Wir empfehlen Ihnen, das Babyphone nicht in einem Netzwerk zu verwenden, das WEP-Verschlüsselung verwendet.

**Hinweis: WLAN-Netzwerke, die kein Passwort benötigen, sind nicht sicher.**

### Starke Passwörter

Passwörter sind wichtig, um Ihr WLAN-Netzwerk und Ihr Konto vor unbefugtem Zugriff zu schützen. Je stärker Ihr Passwort, desto besser geschützt ist Ihr WLAN-Netzwerk und Ihr Konto.

Die Regeln für ein starkes Passwort sind:

- 1 besteht aus mindestens 8 Zeichen
- 2 enthält nicht Ihren Namen, den Namen Ihres Babys, einen anderen realen Namen oder einen Markennamen
- 3 enthält kein vollständiges Wort
- 4 unterscheidet sich deutlich von den Passwörtern, die Sie bereits verwendet haben
- 5 Enthält mindestens drei der folgenden vier Zeichenarten:
  - a Großbuchstaben (A–Z)
  - b Kleinbuchstaben (a–z)
  - c Numerische Zeichen (0–9)
  - d Sonderzeichen (z. B., # \$ % &).

### Sicherheit personenbezogener Daten

Zum Löschen und somit zum Schutz Ihrer personenbezogenen Daten setzen Sie Ihre Babyeinheit auf die Werkseinstellungen zurück, indem Sie den Ein-/Ausshalter bei eingeschalteter Babyeinheit 10 Sekunden lang gedrückt halten, bevor Sie das Gerät entsorgen. Es wird dringend empfohlen, die Babyeinheit von der Philips Avent Baby Monitor+ App zu trennen, indem Sie die Option „Babyphone trennen“ in den Babyeinheit-Einstellungen der App auswählen.

Wenn Sie aus zweiter Hand gekauft haben, empfehlen wir Ihnen, zum Zurücksetzen der Babyeinheit auf die Werkseinstellungen die folgenden Schritte zum Sichern des Geräts auszuführen:

- 1 Schalten Sie die Babyeinheit ein.
- 2 Wenn die LED von orange zu grün oder weiß wechselt, halten Sie den Ein-/Ausshalter mindestens 10 Sekunden lang gedrückt, bis die LED zwischen grün und orange blinkt. Die Babyeinheit wird dann auf die Werkseinstellungen zurückgesetzt.

Falls Sie das Gerät nicht auf die Werkseinstellungen zurücksetzen, übernimmt Philips keine Verantwortung für die Leistung und Funktionen des Geräts. Außerdem könnte Ihre Privatsphäre gefährdet sein.

## Kontoverwaltung

Es gibt unterschiedliche Zugriffsrechte für den Admin-Benutzer und den Gastbenutzer. Sie können Verwandte oder Freunde als Gastbenutzer einladen und ihnen erlauben, Ihr Baby auf ihren Smart-Geräten zu überwachen.

	<b>Admin-Benutzer</b>	<b>Gastbenutzer</b>
Überwachen	Video Audio SenseIQ Schrei-Interpretation Temperatur Hintergrundüberwachung	Video Audio Hintergrundüberwachung
Alarm-Benachrichtigung	Geräuscherkennung Bewegungserkennung SenseIQ-Benachrichtigung Schrei-Interpretation Schrei-Interpretation Erkennung des Temperaturbereichs	N/V
Beruhigungsfunktionen	Nachtlicht, beruhigende Geräusche, Schlaflieder, Gegensprechfunktion Sprachaufzeichnung	N/V
Kontoverwaltung	Einladung für Admin-Benutzer Einladung für Gastbenutzer	N/V

**Hinweis:** Die Baby Monitor+ App unterstützt zwei Administratorkonten. Sie können Ihren Partner einladen, sich als den anderen Administrator anzumelden. Die Zugriffsrechte sind gleich. Geben Sie die Anmeldedaten des Administrators nicht an Personen außerhalb Ihres unmittelbaren Haushalts weiter.

## Bereitstellung von Sicherheitsaktualisierungen

Wir überwachen kontinuierlich die Sicherheit der im Produkt verwendeten Software. Falls erforderlich, werden Sicherheitsaktualisierungen durch Softwareaktualisierungen bereitgestellt. Es können auch Softwareaktualisierungen für Fehlerbehebungen und Leistungsverbesserungen bereitgestellt werden, oder um neue Produktfunktionen einzuführen. Aktualisierungen können für die Firmware der Baby- und Elterneinheit oder in der mobilen App bereitgestellt werden. Aktualisierungen werden kabellos an das Produkt gesendet, ohne dass spezielle Kabel oder Geräte verwendet werden müssen.

Philips stellt die erforderlichen Updates für einen Zeitraum von mindestens zwei Jahren nach der Lieferung des Produkts bereit.

## Kompatibilität

iOS-System: Erfordert iOS 11.0 oder höher

Android-System: Erfordert Android 6.0 oder höher

**Hinweis:** Die Kompatibilität kann sich im Laufe der Zeit ändern.

## Babyeinheit montieren

Für eine optimale Anwendungserfahrung mit der Schlaferfassungsfunktion von SenseIQ empfehlen wir die Verwendung der 2-in-1-Halterung, mit der die Babyeinheit entweder an einem Kinderbett oder an der Wand befestigt werden kann. So können Sie die Kamera an der am besten geeigneten Stelle positionieren und haben eine hervorragende Sicht. Die Schlaf- und Atemmuster Ihres Babys lassen sich einfach und effizient erfassen.

## Welche Montageart nutzen Sie?



Die höchste Matratzenposition wird normalerweise bei Neugeborenen und jüngeren Babys verwendet.

Wenn sich die Matratze in dieser Position befindet, empfehlen wir die Bettmontage.



Wenn Ihr Baby beginnt, sich auf seine Knie zu drücken und aufzusetzen, sollten Sie die Matratze tiefer stellen. Auch in diesem Fall wird die Bettmontage empfohlen.

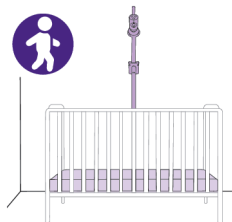

Wenn sich Ihr Baby von alleine hochziehen kann oder das Stehen lernt, ist es am besten, die Matratze in die unterste Position zu bringen. Wir empfehlen, für Matratzen in unteren Positionen die Wandhalterung zu verwenden.

## Nützliche Tipps

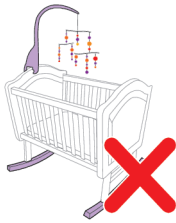

Vermeiden Sie herabhängende Gegenstände, Spielzeuge und sich bewegende Lichter im Babybett und Schlafbereich Ihres Babys. Je weniger die Sicht durch Gegenstände behindert wird, desto besser funktioniert Ihr Babyphone.

Der Monitor reagiert empfindlich auf Bewegungen, daher sollten Sie keine Wiege und kein Kinderbett mit Schaukelfunktion benutzen.

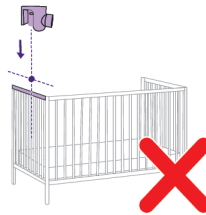

Montieren Sie die Babyeinheit nicht über der kurzen Seite des Babybettes. Ansonsten können Sie Ihr Baby nicht so gut sehen.

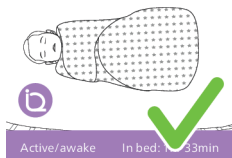

Schlafsäcke, Bettwäsche und Kleidung mit Mustern sind gut zur Verwendung mit unserem Babyphone geeignet.



Versuchen Sie, dicke Kleidung und Bettzeug mit gleichen Farben zu vermeiden, da die Babyeinheit Bewegung anhand von Kontrast erfasst.

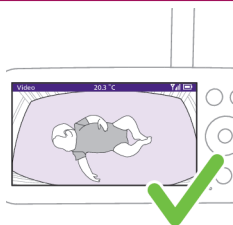

Die Matratze sollte als horizontales Rechteck auf dem Bildschirm angezeigt werden. Je gerader die Matratze auf dem Bildschirm zu sehen ist, desto besser.

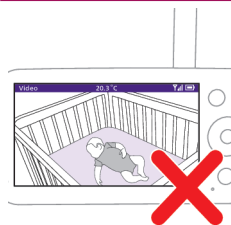

Die Babyeinheit und die Matratze sollten nicht in einem Winkel platziert werden.



## Montage des Babybettes

Hinweis: Für Kinderbetten mit Rundstäben verwenden Sie bitte die Wandhalterung.



- 1 Nehmen Sie die 2-in-1-Halterung, die Klemme, das Netzteil und die Babyeinheit heraus.

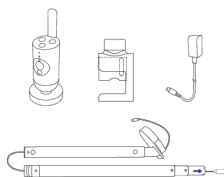

- 2 Montieren Sie die Babyeinheit für optimale Ergebnisse mittig über der langen Seite des Babybettes.

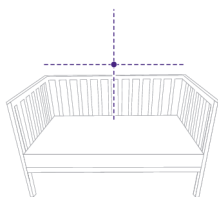

- 3 Bringen Sie die Klemme an der Mitte der langen Seite des Betts an, indem Sie sie auf das Gitter setzen.

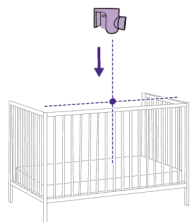

- 4 Drehen Sie den Knopf im Uhrzeigersinn, um ihn an der Stange zu befestigen.

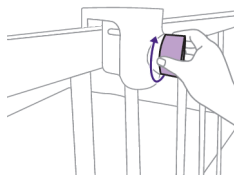

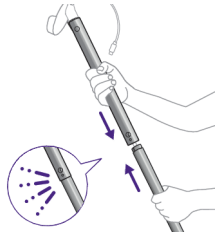

**5** Drücken Sie die beiden Stäbe zusammen, sodass ein längerer Stab entsteht.

**Hinweis:** Wenn die Stäbe hörbar einrasten, ist die Verbindung hergestellt.

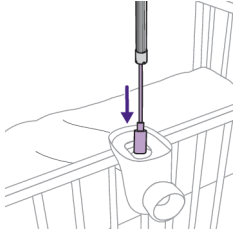

**6** Schieben Sie den Stab dann mit dem Netzkabel zuerst durch die Öffnung der Klemme.

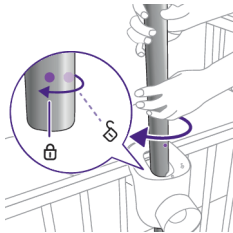

**7** Anhand der Markierungen auf dem Stab und der Klemme können Sie den Stab in der richtigen Position ausrichten und durch eine Drehung um 45° im Uhrzeigersinn verriegeln.

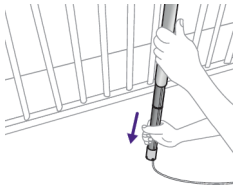

**8** Der Stab ist unten bis zum Boden ausziehbar. Vergewissern Sie sich, dass das Netzkabel in einen der Schlitz am Ende des Rohrs in Richtung einer Steckdose geführt wird.

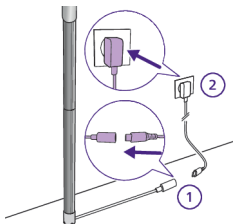

**9** Führen Sie das Kabel bis zum Übergang vom Boden zur Wand. Schließen Sie das Netzteil an das Kabel des Stabs an und stecken Sie das Netzteil anschließend in eine Steckdose.

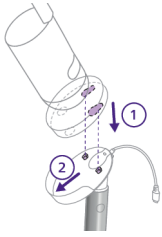

- 10** Befestigen Sie die Babyeinheit an der Station, indem Sie die Stifte und Löcher unten an der Babyeinheit miteinander ausrichten und dann die Babyeinheit nach unten schieben.



- 11** Schieben Sie die Babyeinheit nach vorne, um sie einzurasten, und stecken Sie das USB-C-Netzkabel in die Rückseite der Babyeinheit.



- 12** Neigen Sie die Babyeinheit leicht nach oben, rechts oder links, so dass die Matratze mit Ihrem Baby vollständig zu sehen ist. Überprüfen Sie auf der Elterneinheit oder mit Baby Monitor+, ob sich die Babyeinheit in der optimalen Position befindet. Richten Sie die Babyeinheit so aus, dass Sie die Matratze Ihres Babys mittig und gerade auf dem Bildschirm sehen können.

## Wandhalterung

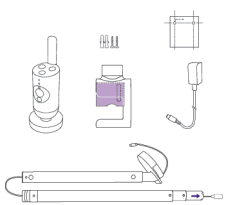

- 1** Nehmen Sie die 2-in-1-Halterung, die Klemme, das Netzteil, Schrauben und Dübel, die Schablone zur Wandmontage und die Babyeinheit heraus.

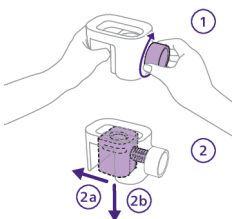

- 2** Nehmen Sie die Wandhalterung aus der Klemme, indem Sie den Knopf mit einer Hand gegen den Uhrzeigersinn drehen während Sie die Halterung mit der anderen Hand herausführen.

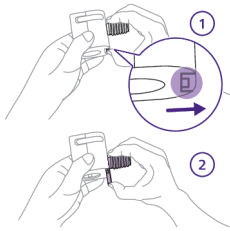

- 3** Entfernen Sie das schraubbare Teil, indem Sie es mit dem Daumen entriegeln und nach unten herauschieben. Das verbleibende Teil wird nun als Wandhalterung verwendet.

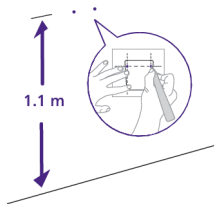

- 4** Nehmen Sie die Schablone zur Wandmontage zur Hand, und messen Sie eine Höhe von 1,1 Metern vom Boden ab. Markieren Sie dann die Position für die beiden Bohrlöcher. Bohren Sie kleine Löcher in die Wand, und schieben Sie die im Lieferumfang enthaltenen Dübel in die Löcher.

**Tipp:** Die Schablone zur Wandmontage der Babyeinheit (siehe Kapitel „Schablone zur Wandmontage der Babyeinheit“) finden Sie am Ende dieser Bedienungsanleitung.

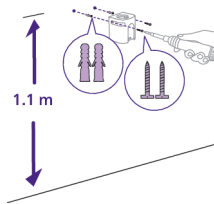

- 5** Nehmen Sie die Wandhalterung und richten Sie die Löcher der Wandhalterung mit den Dübeln aus. Bringen Sie die Wandhalterung mithilfe der mitgelieferten Schrauben sicher an der Wand an.

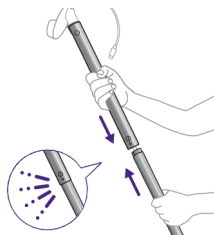

- 6** Drücken Sie die beiden Stäbe zusammen, sodass ein längerer Stab entsteht.  
 **Hinweis:** Wenn die Stäbe hörbar einrasten, ist die Verbindung hergestellt.

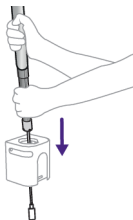

- 7** Schieben Sie den Stab dann mit dem Netzkabel zuerst durch die Öffnung der Wandhalterung.

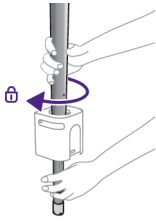

- 8** Wenn der Stab etwa zur Hälfte durch die Halterung geführt wurde, rutscht er nicht weiter und muss in dieser Position arretiert werden. Anhand der Markierungen auf dem Stab und der Wandhalterung können Sie den Stab in der richtigen Position ausrichten und durch Drehung um 45° im Uhrzeigersinn verriegeln.

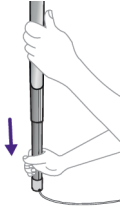

- 9** Der Stab ist unten bis zum Boden ausziehbar. Vergewissern Sie sich, dass das Netzkabel in einen der Schlitzte am Ende des Rohrs in Richtung einer Steckdose geführt wird.

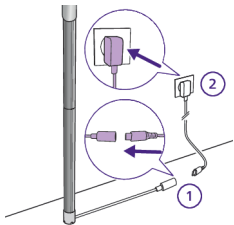

- 10** Führen Sie das Kabel bis zum Übergang vom Boden zur Wand. Schließen Sie das Netzteil an das Kabel des Stabs an und stecken Sie das Netzteil anschließend in eine Steckdose.

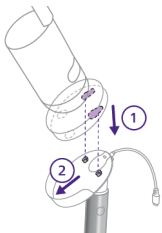

- 11** Befestigen Sie die Babyeinheit an der Station, indem Sie die Stifte und Löcher unten an der Babyeinheit miteinander ausrichten und dann die Babyeinheit nach unten schieben.



- 12** Schieben Sie die Babyeinheit nach vorne, um sie einzurasten, und stecken Sie das USB-C-Netzkabel in die Rückseite der Babyeinheit.



- 13** Neigen Sie die Babyeinheit leicht nach oben, rechts oder links, so dass die Matratze mit Ihrem Baby vollständig zu sehen ist. Überprüfen Sie auf der Elterneinheit oder mit Baby Monitor+, ob sich die Babyeinheit in der optimalen Position befindet. Richten Sie die Babyeinheit so aus, dass Sie die Matratze Ihres Babys mittig und gerade auf dem Bildschirm sehen können.

## Elterneinheit

### Übersicht – Display

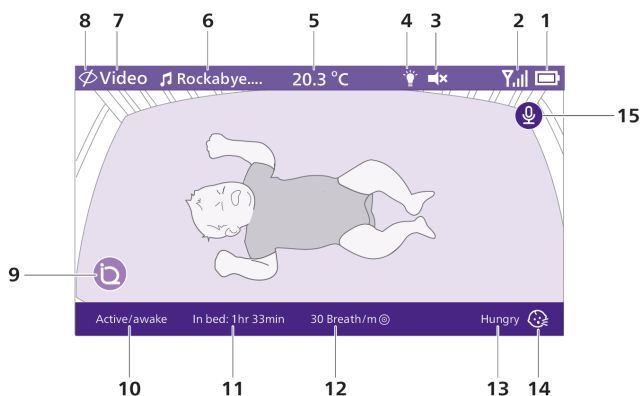

1	Akkustandanzeige	9	SenseIQ (Aktiv)
2	Signalstärkeanzeige	10	Anzeiger für Schlafphase
3	Stummschaltung (An)	11	Dauer im Bett
4	Nachtlicht (An)	12	Durchschnittliche Atemfrequenz
5	Raumtemperatur	13	Ergebnis der Schrei-Interpretation
6	Gewähltes beruhigendes Geräusch (An)	14	Schrei-Interpretation (Aktiv)
7	Ausgewählter Überwachungsmodus der Elterneinheit	15	Taste für Gegensprechfunktion (An)
8	Datenschutz-Modus (An)		

## Laden der Elterneinheit

Die Elterneinheit wird mit einem integrierten Lithium-Ionen-Akku betrieben.

Gehen Sie wie folgt vor, um die Elterneinheit aufzuladen:

- 1 Schließen Sie das Netzteil an die Elterneinheit und die Steckdose an.

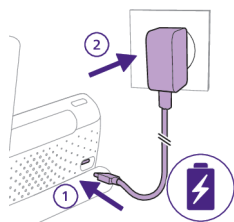

- 2 Die Akkustandanzeige leuchtet durchgehend orange, wenn die Elterneinheit aufgeladen wird.

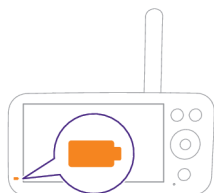

- 3 Wenn der Akku vollständig aufgeladen ist, leuchtet die Akkustandanzeige durchgehend weiß.

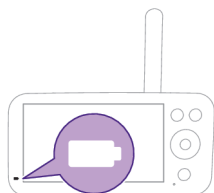

Wenn Sie die Elterneinheit 3 Stunden lang aufladen, kann diese bis zu 12 Stunden lang kabellos im Eco-Modus verwendet werden.

Wenn die Elterneinheit während des Ladevorgangs eingeschaltet ist, dauert der Ladevorgang etwa doppelt so lange.

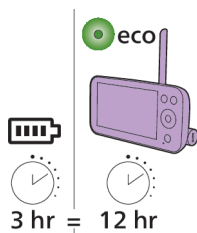

Wenn die Elterneinheit nicht mit der Steckdose verbunden ist und ihr Akku fast leer ist (unter 10 %), blinkt die Akkustandanzeige orange und die Warnmeldung für niedrigen Akkustand ertönt.

Wenn der Akku der Elterneinheit leer ist und nicht an das Netz angeschlossen ist, schaltet sich die Elterneinheit aus und die Verbindung zur Babyeinheit geht verloren.

**Tipp:** Lassen Sie die Elterneinheit nachts an das Stromnetz angeschlossen, da Sie bei niedrigem Akkustand durch die Akkuwarnung geweckt werden könnten.

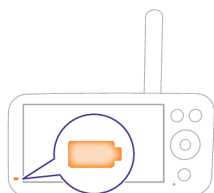

**Tipp:** Schalten Sie die Elterneinheit aus, wenn sie nicht verwendet wird, um den Akku zu schonen.

**Hinweis:** Der Akku entlädt sich im Lauf der Zeit sehr langsam, auch wenn die Elterneinheit ausgeschaltet ist.

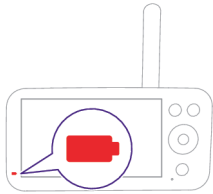

Wenn die Akkustandanzeige an der Elterneinheit durchgehend rot leuchtet, wenn sie an das Stromnetz angeschlossen ist, liegt ein Problem mit dem Akku vor und Sie sollten sich an das Service-Center in Ihrem Land wenden.

## Verwenden des Babyphones

### Koppeln von Babyeinheit und Elterneinheit

Stellen Sie die Babyeinheit und den WLAN-Router für eine bestmögliche Verbindung im selben Raum auf. Massive Wände und andere Elektrogeräte können das Signal stören.

- 1 Drücken Sie den Ein-/Ausshalter 1,5 Sekunden lang, um die Babyeinheit einzuschalten.

**Hinweis:** Die Babyeinheit wird beim Anschluss an eine Steckdose automatisch eingeschaltet.

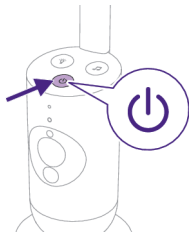

- 2 Wenn die Babyeinheit eingeschaltet ist, leuchtet die Statusanzeige beim Hochfahren kurz orange auf.

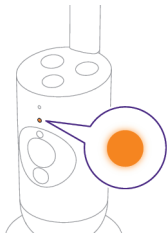

- 3 Die Statusanzeige wechselt auf grün, wenn die Babyeinheit zum Koppeln bereit ist.

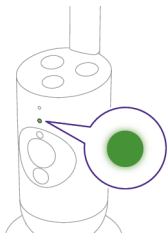



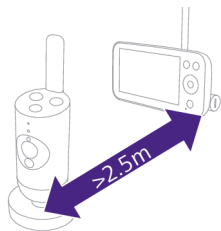

- 4 Vergewissern Sie sich, dass Sie den Mindestabstand von 2,5 Metern zwischen Eltern- und Babyeinheit einhalten, um akustische Rückkopplungen zu vermeiden.

Hinweis: Wenn Sie ein schnurloses Telefon, kabelloses Videogerät, ein WLAN-Netzwerk, eine Mikrowelle oder ein Bluetooth-Gerät im Frequenzbereich von 2,4 GHz verwenden und Störungen entweder an der Elterneinheit oder der Babyeinheit auftreten, repositionieren Sie die Elterneinheit, bis keine Störungen mehr auftreten.

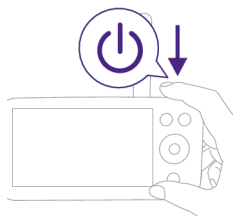

- 5 Drücken Sie den Ein-/Ausschalter 1,5 Sekunden lang, um die Elterneinheit einzuschalten.

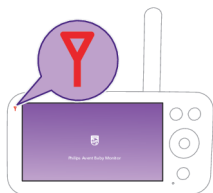

Das Display schaltet sich ein, das Philips Emblem wird auf dem Display angezeigt und die Verbindungsanzeige leuchtet rot. Die Elterneinheit beginnt mit der Suche nach der Babyeinheit.

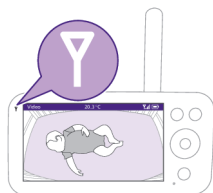

Wenn Eltern- und Babyeinheit verbunden sind, leuchtet die Verbindungsanzeige an der Elterneinheit weiß und auf dem Display werden Signalstärkebalken angezeigt.

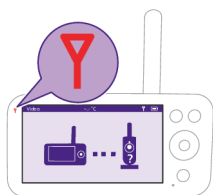

Hinweis: Es dauert in etwa 15 Sekunden, um die Verbindung zwischen der Elterneinheit und der Babyeinheit herzustellen.

Stellen Sie sicher, dass die Babyeinheit eingeschaltet ist. Wenn die Babyeinheit ausgeschaltet ist, wird auf der Elterneinheit das Symbol für die Reichweitenüberschreitung angezeigt.

Wenn keine Verbindung hergestellt wurde, leuchtet die Verbindungsanzeige rot, der Alarm der Elterneinheit ertönt etwa alle 25 Sekunden und das Symbol für die Reichweitenüberschreitung wird auf dem Display angezeigt.

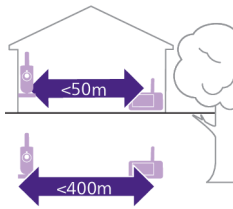

Die Reichweite beträgt bis zu 50 Meter in Innenräumen und 400 Meter im Freien. Die Reichweite des Babyphones ist von der Umgebung und anderen Faktoren abhängig, die das Übertragungssignal stören könnten. Nasse und feuchte Materialien verursachen so viele Störungen, dass der Bereichsverlust bis zu 100 % beträgt.

### Trockene Materialien

### Materialstärke

### Empfangsverlust

Holz, Gips, Pappe, Glas (ohne Metall, Drähte oder Blei)	< 30 cm	0-10 %
Ziegel, Sperrholz	< 30 cm	5-35 %
Stahlbeton	< 30 cm	30-100 %
Metallgitter oder -stangen	< 1 cm	90-100 %
Metall- oder Aluplatten	< 1 cm	100 %

## Funktionen und Einstellungen

### Menüfunktionen

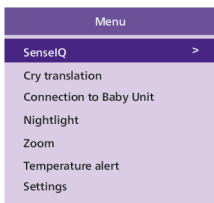

Das Philips Avent Premium Connected Babyphone ist mit sechs nützlichen Funktionen ausgestattet, die Eltern helfen, ihr Baby ganz einfach im Auge zu behalten. Die Funktionen umfassen:

**SenseIQ** - ermittelt mit Hilfe von KI-Technologie den Schlaf und die Atemfrequenz Ihres Babys.

**Schrei-Interpretation** - übersetzt das Weinen Ihres Babys, sodass Sie seine Bedürfnisse besser verstehen können.

Die **Verbindung zu der Babyeinheit** - bietet zwei Verbindungsoptionen (Auto und Direkt) zwischen der Babyeinheit und der Elterneinheit, damit Sie stets mit Ihrem Baby verbunden sind.

Das **Nachtlicht** - sorgt für sanftes, weiches Licht, das eine beruhigende Schlafumgebung für Ihr Baby schafft.

Der **Zoom** - ermöglicht es Ihnen, an das Kinderbett Ihres Babys heranzuzoomen, sodass Sie Ihr Kleines näher betrachten können.

Die **Temperaturwarnung** - informiert Sie, wenn die Temperatur im Zimmer des Babys zu hoch oder zu niedrig ist.

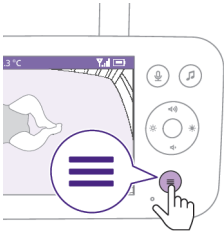

Die in den folgenden Abschnitten beschriebenen Funktionen können über das Menü der Elterneinheit oder die App genutzt werden.

- 1 Drücken Sie die Menü-Taste unten rechts an der Elterneinheit, um in die Menüliste zu gehen.

**Hinweis:** Sie verlassen das Menü, wenn Sie die Menü-Taste erneut drücken.



- 2 Verwenden Sie die Bedientaste, um durch das Menü zu navigieren. Das ausgewählte Menüelement wird violett hervorgehoben.

**Hinweis:** Wenn Sie sich bereits in einem der Untermenüs befinden und zwischen den Menüfunktionen wechseln möchten, drücken Sie erneut die Menü-Taste, um zum Hauptmenü zurückzukehren.

**Hinweis:** Wenn Sie sich im Menü befinden, aber 8 Sekunden lang keine Taste drücken, wird das Menü beendet, ohne die geänderten Einstellungen zu speichern.

## SenselQ

Das Philips Avent Premium Connected Babyphone mit SenselQ-Technologie analysiert jede Bewegung und jeden Atemzug, um Ihnen ein klares Bild über das Wohlbefinden Ihres Babys zu vermitteln. Die intuitive SenselQ-Technologie liefert Echtzeit-Updates zum Atem- und Schlafstatus Ihres Babys, ohne dass dieses dafür etwas tragen müsste oder weiteres Zubehör benötigt wird. So können sich Eltern sicher sein, dass sie immer in Verbindung bleiben und bei ihrem Baby alles in Ordnung ist.

Um SenselQ zu aktivieren, laden Sie bitte die App Baby Monitor+ herunter (siehe Kapitel „Baby Monitor+ App herunterladen“) und folgen Sie zur Aktivierung den Schritten in der App.

- 1 Drücken Sie die Menü-Taste unten rechts an der Elterneinheit.

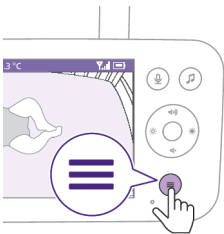

- 2 Wählen Sie „SenselQ“ und drücken Sie die Bestätigungstaste, um auf die SenselQ-Funktion zuzugreifen.



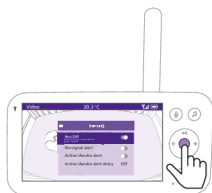

- 3 Drücken Sie die Bestätigungstaste, um SenseIQ ein- oder auszuschalten.

Das Display zeigt die Schlafphase, die Dauer im Bett und die durchschnittliche Atemfrequenz in der unteren Leiste an.

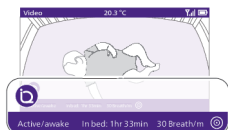

**zoundream**

## Schrei-Interpretation

Die Schrei-Interpretation von Zoundream™ ist ein nützliches Hilfsmittel, das Ihnen hilft, die verschiedenen Schreie Ihres Babys zu verstehen und Ihnen sagt, was sie bedeuten könnten. Dabei ist aber natürlich zu beachten, dass diese Funktion nicht das elterliche Urteil ersetzen soll. Philips haftet nicht für die Ergebnisse der Übersetzung. Es wird empfohlen, bei Bedarf den Rat eines Arztes einzuholen.

Um die Schrei-Interpretation zu aktivieren, laden Sie bitte die App Baby Monitor+ herunter (siehe Kapitel „Baby Monitor+ App herunterladen“) und folgen Sie zur Aktivierung den Schritten in der App.

Die Schrei-Interpretation ist für eine Testphase von 90 Tagen kostenlos verfügbar. Die anschließende Nutzung erfordert die Anmeldung zu einem Abonnement bei Zoundream™. Es gelten die vertraglichen Bedingungen. Die Nutzung wird in Tagen gemessen, und jede Aktivität innerhalb eines Tages wird als ein voller Tag der Nutzung betrachtet.

**Hinweis:** Die Schrei-Interpretation funktioniert nur, wenn die Babyeinheit mit dem Internet verbunden ist.

- 1 Drücken Sie die Menü-Taste unten rechts an der Elterneinheit.

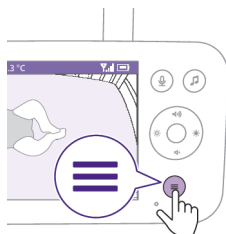

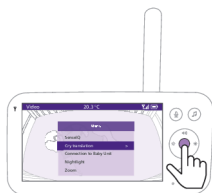

- 2 Wählen Sie „Schrei-Interpretation“ und drücken Sie die Bestätigungstaste, um auf die Schrei-Interpretations-Funktion zuzugreifen.

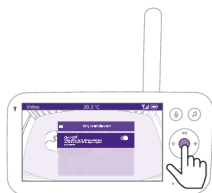

- 3 Drücken Sie die Bestätigungstaste, um die Schrei-Interpretation ein- oder auszuschalten.



Das Display zeigt das Ergebnis der Schrei-Interpretation in der unteren Leiste an.

**Tip:** Sie sollten Geräte, die Geräusche verursachen, wie z. B. Ventilatoren oder Rausch-Generatoren von der Babyeinheit fernhalten, damit sie die Tonerfassung durch das Mikrofon nicht stören und die Funktion nicht beeinträchtigt wird.

## Verbindung zur Babyeinheit

Über diese Menüfunktion können Sie verschiedene Verbindungsoptionen auswählen.

**Direkt:** Die Elterneinheit und die Babyeinheit sind bereits gekoppelt und können direkt miteinander verbunden werden.

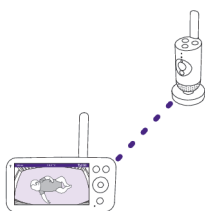

**Automatisch: Direkt oder WLAN:** Mit dieser Einstellung wird die Verbindung zwischen der Babyeinheit und der Elterneinheit optimiert, indem automatisch die beste Verbindung entweder über den Direktmodus oder über das WLAN-Netzwerk gewählt wird.

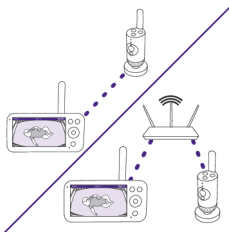

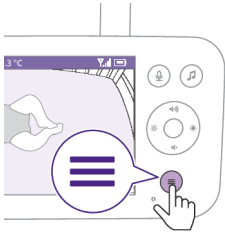

1 Drücken Sie die Menü-Taste unten rechts an der Elterneinheit.



2 Wählen Sie „Verbindung zur Babyeinheit“ und drücken Sie die Bestätigungstaste, um das Menü „Verbindung zur Babyeinheit“ aufzurufen.



3 Drücken Sie den oberen oder unteren Teil der Bedientaste und dann die Bestätigungstaste, um die gewünschte Verbindung auszuwählen.

### Nachtlicht

Um die Nachtlichtfunktion an der Elterneinheit zu aktivieren, gehen Sie wie folgt vor:

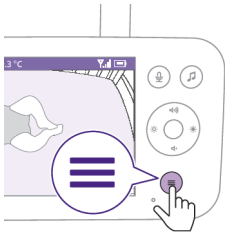

1 Drücken Sie die Menü-Taste unten rechts an der Elterneinheit.



2 Wählen Sie „Nachtlicht“ aus und drücken Sie die Bestätigungstaste, um die Nachtlicht-Funktion aufzurufen.

- 3 Drücken Sie die Bestätigungstaste, um die Nachtlichtfunktion ein- oder auszuschalten.



Das Display zeigt ein Lichtsymbol in der Statusleiste an, wenn das Nachtlicht eingeschaltet ist.

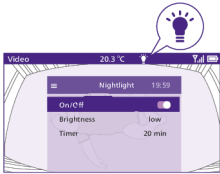

Das Nachtlicht der Babyeinheit wird aktiviert.

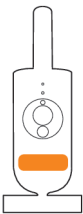

Sie können die Helligkeit des Nachtlichts über die Elterneinheit einstellen. Drücken Sie die linke oder rechte Seite der Bedientaste, um eine niedrige, mittlere oder hohe Stufe auszuwählen.



Sie können den Timer für das Nachtlicht über die Elterneinheit einstellen. Drücken Sie die linke oder rechte Seite der Bedientaste, um die gewünschte Zeit einzustellen.



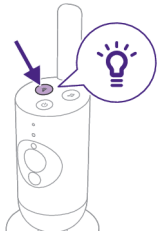

Sie können das Nachtlcht auch über die Babyeinheit steuern.

- 1 Drücken Sie die Nachtlchtstaste an der Babyeinheit, um die Funktion einzuschalten.

Das Nachtlcht wird eingeschaltet.

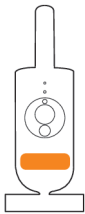

- 2 Drücken Sie zum Ausschalten des Nachtlchts erneut die Nachtlchtstaste.

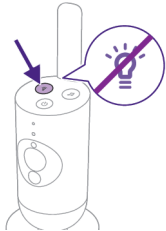

## **Zoom**

- 1 Drücken Sie die Menü-Taste unten rechts an der Elterneinheit.

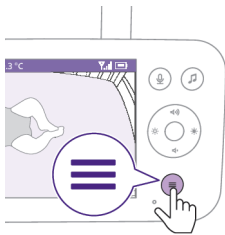

- 2 Wählen Sie „Zoom“ und drücken Sie die Bestätigungstaste, um auf die Zoom-Funktion zuzugreifen.







- 3 Drücken Sie die Bestätigungstaste, um das Videobild anzupassen. Sie können über die obere, untere, rechte oder linke Seite der Bedientaste auswählen, welcher Teil des Bildes auf der Elterneinheit angezeigt wird.
- 4 Drücken Sie die Menü-Taste, um die neue Einstellung zu speichern und den Vorgang zu beenden.
- 5 Wenn Sie das Bild auf der Elterneinheit verkleinern möchten, wechseln Sie zum Zoom-Menü und deaktivieren Sie die Zoom-Funktion.

**Tipp: Halten Sie die Bestätigungstaste zwei Sekunden lang gedrückt, um schnell auf die Zoom-Funktion zuzugreifen.**

## Temperaturwarnung

Mit dem Temperatursensor können Sie die Temperatur im Zimmer Ihres Babys überwachen.

**Hinweis: Die aktuelle Temperatur im Kinderzimmer wird in der Statusleiste der Elterneinheit angezeigt.**

- 1 Drücken Sie die Menü-Taste unten rechts an der Elterneinheit.

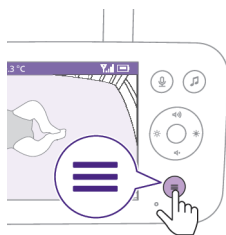

- 2 Wählen Sie „Temperaturalarm“ und drücken Sie die Bestätigungstaste, um auf die Temperaturalarm-Funktion zuzugreifen.

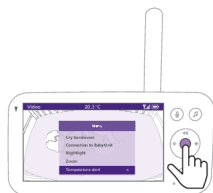

- 3 Die Temperaturwarnung kann ein- oder ausgeschaltet werden. Drücken Sie die Bestätigungstaste, um sie ein- oder auszuschalten.

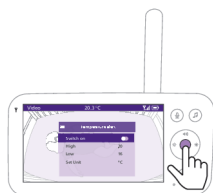

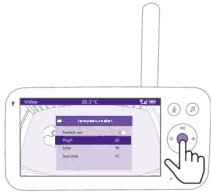

- 4 Um die Mindest- und Höchsttemperatur für die Temperaturwarnung zu ändern, wählen Sie die gewünschten Temperaturen im Temperaturmenü aus.

**Tipp:** Sie können die Einheiten für die Temperatur über die Einheit-Option ändern und C (Celsius) oder F (Fahrenheit) auswählen.

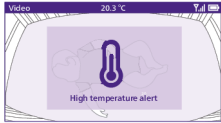

- 5 Drücken Sie die linke Seite der Bedientaste, um die neue Einstellung zu speichern und zum Hauptmenü zurückzukehren.

Die Elterneinheit zeigt diesen Alarm an, wenn die gemessene Temperatur nicht zwischen den Mindest- und Höchstwerten liegt.

## Einstellungen

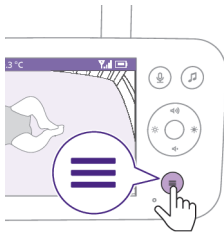

- 1 Drücken Sie die Menü-Taste unten rechts an der Elterneinheit.



- 2 Wählen Sie „Einstellungen“ und drücken Sie die Bestätigungstaste, um auf das Einstellungsmenü zuzugreifen.



Sie können die Spracheinstellung der Elterneinheit ändern.

- 1 Drücken Sie die Bestätigungstaste, um auf die Liste der Sprachen zuzugreifen.  
2 Drücken Sie den oberen oder unteren Teil der Bedientaste, um durch alle Sprachen zu blättern, und drücken Sie dann die Bestätigungstaste, um die gewünschte Sprache auszuwählen.

- 3 Drücken Sie die Bestätigungstaste, um die neue Einstellung zu speichern und zum Hauptmenü zurückzukehren.

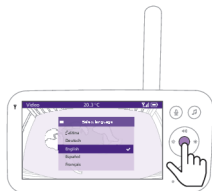

Sie können die aktuelle Firmware-Version des Babyphones überprüfen.

- 1 Drücken Sie die Bestätigungstaste, um das Firmware-Menü zu öffnen.

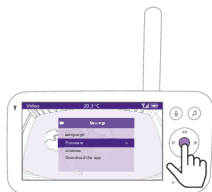

- 2 Auf dem Display wird die neueste Firmware-Version der Elterneinheit und der Babyeinheit angezeigt.

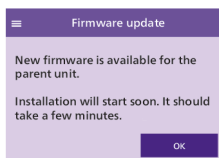
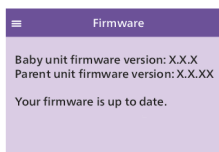

Hinweis: Falls eine Firmware-Aktualisierung zur Verfügung steht, wird sie automatisch installiert und Sie erhalten eine Benachrichtigung.

# Statusanzeige

## Orange

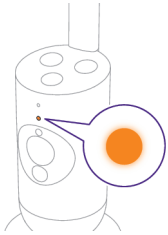

Leuchtet kontinuierlich orange: die Babyeinheit wird hochgefahren.

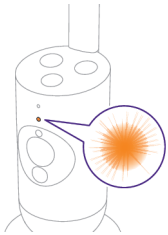

Blinkt orange: die Firmware der Babyeinheit wird aktualisiert. Schalten Sie sie während des Upgrades nicht aus.

**Hinweis:** Die Babyeinheit startet während der Firmware-Aktualisierung möglicherweise neu.

## Grün

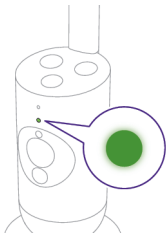

Leuchtet kontinuierlich grün: die Babyeinheit ist bereit, eine Verbindung zur Elterneinheit herzustellen.

## Weiß

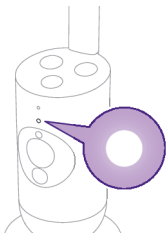

Leuchtet kontinuierlich weiß: die Babyeinheit ist bereit, eine Verbindung zur Elterneinheit und zur App herzustellen.

Blinkt weiß: die Babyeinheit sucht nach dem Heimnetzwerk.

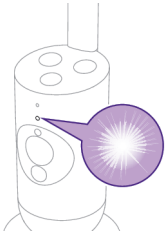

## Rot (nur Einrichtung)

Leuchtet kontinuierlich rot: Das Babyphone konnte keine Verbindung zum Internet herstellen.

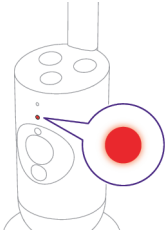

Blinkt rot: Sie haben eine falsche SSID oder ein falsches Passwort eingegeben.

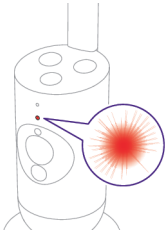

## Violett

Leuchtet kontinuierlich violett: das Video-Live-Streaming ist für einen oder mehrere App-Benutzer aktiviert.

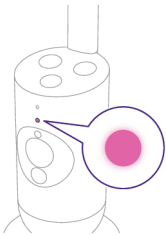

## Blau

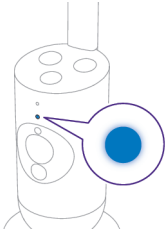

Dauerhaft blau: Datenschutz-Modus ist aktiviert.

## Menge



Sie können die Lautsprecherlautstärke der Elterninheit auf den gewünschten Pegel einstellen.

- 1 Drücken Sie den oberen oder unteren Teil der Bedientaste, um die Lautstärke anzupassen.

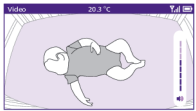

- 2 Die auf dem Display angezeigte Lautstärkeleiste zeigt den ausgewählten Lautstärkepegel an.

**Hinweis:** Bei hoch eingestellter Lautstärke verbraucht die Elterninheit mehr Energie.

**Hinweis:** Wenn der Lautstärkebalken das Minimum anzeigt, ist das Gerät stummgeschaltet. Die Elterninheit zeigt in der Statusleiste ein Stummhaltungssymbol an und Sie erhalten nur Alarmer und Videos von der Elterninheit.

## Anzegehelligkeit

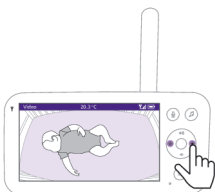

Sie können die Display-Helligkeit der Elterninheit auf das gewünschte Niveau einstellen.

- 1 Drücken Sie die linke oder rechte Seite der Bedientaste, um die Helligkeit des Displays an der Elterninheit anzupassen.

- 2 Der auf dem Display angezeigte Helligkeitsbalken zeigt die ausgewählte Helligkeit an.

Hinweis: Die Elterneinheit verbraucht bei höherer Helligkeit mehr Strom.



## Geräuschpegelanzeigen

Die Elterneinheit überwacht kontinuierlich den Geräuschpegel im Zimmer Ihres Babys. Die Geräuschpegelleuchten an der Elterneinheit informieren Sie darüber, ob im Zimmer Ihres Babys Geräusche erkannt werden.

Solange kein Geräusch erkannt wird, leuchten die Geräuschpegelanzeigen nicht.

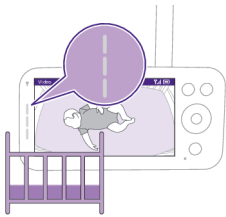

Wenn die Babyeinheit ein Geräusch erkennt, leuchtet mindestens eine der Geräuschpegelleuchten an der Elterneinheit weiß. Die Anzahl der leuchtenden Leuchten hängt von der Lautstärke der Geräusche ab.

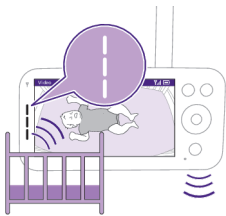

## Modi und Empfindlichkeit

Dieses Babyphone verfügt über drei verschiedene Modi, mit denen Sie Ihr Baby wahlweise überwachen können: Video, Audio und Eco.

Die Empfindlichkeitsstufe der Babyeinheit bestimmt, was Sie über die Elterneinheit hören. Wenn die Stufe hoch eingestellt ist, hören Sie viele Geräusche, einschließlich leiser Hintergrundgeräusche. Wenn die Empfindlichkeitsstufe niedrig eingestellt ist, hören Sie nur die lautereren Geräusche.

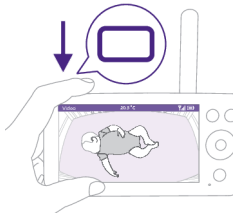

Drücken Sie bei eingeschaltetem Babyphone die Modustaste oben links an der Elterneinheit. Drücken Sie den oberen oder unteren Teil der Bedientaste, um zwischen diesen verschiedenen Modi zu wechseln, und drücken Sie dann die Bestätigungstaste, um den gewünschten Modus auszuwählen.



Sie können verschiedene Empfindlichkeitsstufen für verschiedene Modi auswählen, indem Sie die linke oder rechte Seite der Bedientaste drücken.

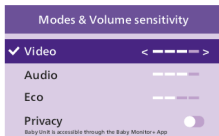

Im Display wird der gewählte Modus angezeigt.

Der ausgewählte Modus wird auch in der Statusleiste angezeigt.

Beim Einschalten des Geräts ist der zuletzt verwendete Modus aktiv.



Wenn Ihr Baby nur leise Geräusche von sich gibt, muss die Empfindlichkeit der Babyeinheit an der Elterneinheit auf eine hohe Stufe eingestellt werden.

Je lauter die Geräusche Ihres Babys sind, desto geringer kann die Empfindlichkeit an der Elterneinheit eingestellt werden.

**Hinweis:** Im Audio- und Videomodus erfolgt eine kontinuierliche Tonübertragung, wenn die Empfindlichkeit auf die höchste Stufe eingestellt ist. Andernfalls werden leise Geräusche stummgeschaltet.

**Tipp:** Die Empfindlichkeit kann so angepasst werden, dass Sie Ihr Baby immer ohne Störungen durch andere Geräusche hören. Wenn viele Störgeräusche vorhanden sind, verringern Sie die Empfindlichkeit, damit Sie diese Geräusche nicht über die Elterneinheit hören.

Drücken Sie die Bestätigungstaste, um die neue Einstellung zu bestätigen.



## Video-Modus



- 1 Drücken Sie die Modustaste oben links an der Elterneinheit.
- 2 Drücken Sie die Bestätigungstaste, um den Videomodus auszuwählen.

Bei aktiviertem Videomodus ist das Display immer eingeschaltet.

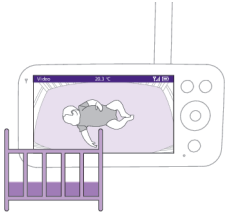

**Hinweis:** Stellen Sie die Empfindlichkeit auf die höchste Stufe ein, damit an der Elterneinheit eine kontinuierliche Tonübertragung erfolgt.

## Audio-Modus



- 1 Drücken Sie die Modustaste oben links an der Elterneinheit.
- 2 Drücken Sie den unteren Teil der Bedientaste, um in den Audiomodus zu wechseln.
- 3 Drücken Sie die Bestätigungstaste, um den Audiomodus auszuwählen.

Wenn der Audio-Modus aktiviert ist, schaltet sich das Display der Elterneinheit aus.

**Hinweis:** Die Statusleiste ist nicht sichtbar, wenn das Display ausgeschaltet ist.

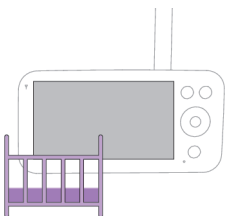



**Hinweis:** Wenn die Verbindungsanzeige weiß leuchtet, ist die Elterneinheit noch eingeschaltet und mit der Babyeinheit verbunden.

**Hinweis:** Wenn die Empfindlichkeit nicht auf die höchste Stufe eingestellt ist, werden leise Geräusche stummgeschaltet.

**Hinweis:** Stellen Sie die Empfindlichkeit auf die höchste Stufe ein, damit an der Elterneinheit eine kontinuierliche Tonübertragung erfolgt. Weitere Informationen erhalten Sie im Kapitel „Modi und Empfindlichkeit“.

Wenn Ihr Baby Geräusche von sich gibt, leuchten die Geräuschpegelleuchten auf und die von der Babyeinheit erkannten Geräusche werden an die Elterneinheit übertragen. Solange kein Geräusch erkannt wird, leuchten die Geräuschpegelanzeigen nicht.

## Eco-Modus



- 1 Drücken Sie die Modustaste oben links an der Elterneinheit.
- 2 Drücken Sie den unteren Teil der Bedientaste, um in den Eco-Modus zu wechseln.
- 3 Drücken Sie die Bestätigungstaste, um den Eco-Modus auszuwählen.

**Hinweis:** Wenn das Display eingeschaltet ist, wird der ausgewählte Modus in der Statusleiste angezeigt. Die Statusleiste ist nicht sichtbar, wenn das Display ausgeschaltet ist.

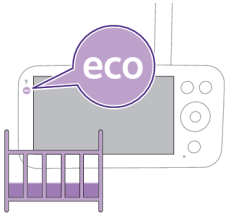

Die Display- und Geräuschpegelanzeigen schalten sich aus, wenn 20 Sekunden lang kein Geräusch erkannt wird. Die Eco-Modus-Anzeige leuchtet weiß, wenn die Elterneinheit noch eingeschaltet und der Eco-Modus aktiv ist.

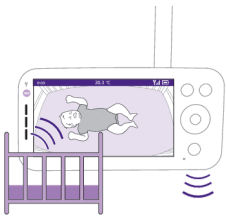

Wenn die Babyeinheit Geräusche erkennt, schalten sich das Display und die Geräuschpegelanzeige an der Elterneinheit sofort ein. Das Video und die Geräusche werden an die Elterneinheit übertragen und die Geräuschpegelleuchten leuchten weiß.

Solange kein Geräusch erkannt wird, leuchten die Geräuschpegelanzeigen nicht.

**Hinweis:** Der minimale Geräuschpegel zur Aktivierung der Tonübertragung und des Displays wird durch die Empfindlichkeitseinstellung festgelegt.

## Datenschutz-Modus



- 1 Drücken Sie die Modustaste oben links an der Elterneinheit.
- 2 Drücken Sie den unteren Teil der Bedientaste, um zum Datenschutz-Modus zu wechseln.
- 3 Drücken Sie die Bestätigungstaste, um den Datenschutz-Modus zu aktivieren.

Wenn der Datenschutz-Modus aktiviert ist:

- 1 Sie können Ihr Baby weiterhin von der Elterneinheit aus im ausgewählten Modus überwachen.

**Hinweis:** Wenn das Display eingeschaltet ist, wird das Symbol des Datenschutz-Modus in der Statusleiste angezeigt. Die Statusleiste ist nicht sichtbar, wenn das Display ausgeschaltet ist.

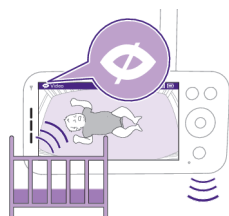

- 2 Sie können Ihr Baby nicht über die App überwachen.

**Hinweis:** Die Statusanzeige der Babyeinheit leuchtet blau. Sie erhalten eine Push-Benachrichtigung von der App.

**Hinweis:** Wenn Sie versuchen, das Gerät über die App zu überwachen, wird angezeigt, dass sich die Babyeinheit im Datenschutz-Modus befindet.



## Beruhigende Geräusche

Gehen Sie wie folgt vor, um sie über die Elterneinheit zu aktivieren:

- 1 Drücken Sie die Taste für beruhigende Geräusche an der Elterneinheit, um das Menü zu öffnen.

**Hinweis:** Wenn Sie die Taste drücken, während das Menü bereits geöffnet ist, wird das Menü geschlossen.





- 2 Drücken Sie den unteren Teil der Bedientaste, um zum Menüelement „Klang auswählen“ zu blättern und drücken Sie die Bestätigungstaste, um die Liste der beruhigenden Geräusche zu öffnen.



- 3 Drücken Sie den oberen oder unteren Teil der Bedientaste, um durch die Liste zu blättern.  
4 Drücken Sie die Bestätigungstaste, um den gewünschten Titel zur Wiedergabe auszuwählen oder dessen Auswahl aufzuheben. Sie können auch „Alle Schlaflieder“ auswählen, um die ersten 5 Schlaflieder wiederzugeben.



- 5 Navigieren Sie zu „Wiedergabe“ und drücken Sie die Bestätigungstaste, um die Wiedergabe des ausgewählten Titels zu starten.

Wenn Sie den Vorgang beenden möchten, drücken Sie erneut die Bestätigungstaste.

Die Statusleiste der Elterneinheit zeigt den Namen des Titels an, der aktuell wiedergegeben wird.

**Tipp:** Halten Sie die Taste für beruhigende Geräusche gedrückt, um die Wiedergabe des ausgewählten Titels zu starten oder zu stoppen.



Sie können die Lautstärke des Geräuschs bzw. Schlaflieds über die Elterneinheit einstellen.

Drücken Sie die linke oder rechte Seite der Bedientaste, um die Lautstärke auszuwählen.



Sie können mit einem Timer einstellen, wie lange das beruhigende Geräusch wiedergegeben werden soll. Führen Sie dies über die Elterneinheit aus.

Drücken Sie die linke oder rechte Seite der Bedientaste, um die gewünschte Zeit einzustellen.

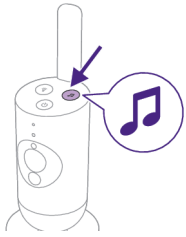

Um die Funktion für beruhigende Geräusche auf der Babyeinheit zu aktivieren, drücken Sie die Taste für beruhigende Geräusche an der Babyeinheit.



Der zuletzt ausgewählte Titel an der Elterneinheit wird entsprechend der letzten Timer-Einstellung kontinuierlich wiedergegeben.

Um die beruhigenden Geräusche an der Babyeinheit anzuhalten, drücken Sie erneut die Taste für beruhigende Geräusche.

## Gegensprechfunktion

Sie können die Taste für die Gegensprechfunktion an der Elterneinheit verwenden, um mit Ihrem Baby zu sprechen.

**1** Drücken Sie die Taste für die Gegensprechfunktion an der Elterneinheit.



**2** Auf dem Display der Elterneinheit wird das Symbol für die Gegensprechfunktion angezeigt, das die aktive Verbindung signalisiert. Sprechen Sie deutlich in das Mikrofon an der Vorderseite der Elterneinheit aus einem Abstand von 15 bis 30 cm.





Das Baby kann hören, was Sie in die Elterneinheit sprechen. Gleichzeitig hören Sie alle Geräusche, die Ihr Baby von sich gibt.

- 3 Drücken Sie erneut die Taste für die Gegensprechfunktion, um die Funktion auszuschalten.

Hinweis: Es ist wichtig, dass Sie die Gegensprechfunktion ausschalten, wenn Sie damit fertig sind, um unerwartete Geräusche aus der Babyeinheit zu vermeiden.

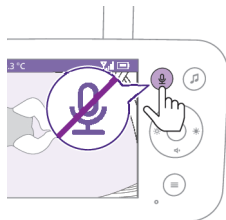

## Reinigung und Wartung

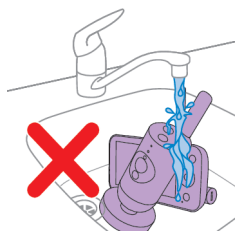

**Warnhinweis:** Tauchen Sie die Elterneinheit, die Babyeinheit und das Netzteil nicht in Wasser und reinigen Sie sie nicht unter fließendem Wasser.



**Warnhinweis:** Verwenden Sie keine Reinigungssprays oder Flüssigreiniger.

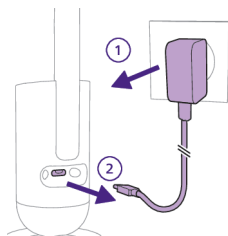

- 1 Schalten Sie die Babyeinheit aus, entfernen Sie das Netzteil von der Babyeinheit und ziehen Sie das Netzteil aus der Steckdose.



**2** Reinigen Sie die Babyeinheit mit einem trockenen Tuch.

Hinweis: Fingerabdrücke oder Schmutz auf der Linse der Babyeinheit können sich negativ auf die Kameraleistung auswirken. Berühren Sie die Linse nicht mit den Fingern.

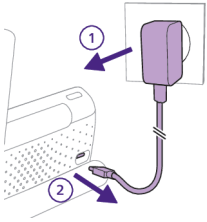

**3** Schalten Sie die Elterneinheit aus, entfernen Sie das Netzteil von der Elterneinheit und ziehen Sie sie aus der Steckdose.

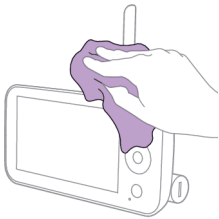

**4** Reinigen Sie die Elterneinheit mit einem trockenen Tuch.

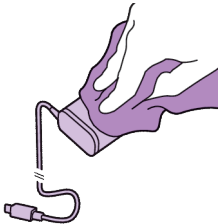

**5** Reinigen Sie die Adapter mit einem trockenen Tuch.

## Lagerung

Wenn Sie das Babyphone längere Zeit nicht verwenden, bewahren Sie die Elterneinheit, die Babyeinheit und die Netzteile an einem kühlen und trockenen Ort auf.

Um die Lebensdauer des Akkus bei längerer Inaktivität oder Lagerung optimal zu erhalten, wird empfohlen, die Elterneinheit vor dem Ausschalten auf 50 % zu laden.

## Bestellen von Zubehör

Um Zubehör oder Ersatzteile zu kaufen, besuchen Sie [www.philips.com/parts-and-accessories](http://www.philips.com/parts-and-accessories), oder suchen Sie Ihren Philips Händler auf. Sie können sich auch an den Philips Kundenservice in Ihrem Land wenden. Die Kontaktdaten finden Sie in der internationalen Garantieschrift.

## Recycling



- Dieses Symbol bedeutet, dass Elektrogeräte und Akkus/Batterien nicht mit dem normalen Hausmüll entsorgt werden dürfen.
  - Beachten Sie die örtlichen Vorschriften zur getrennten Entsorgung von Elektrogeräten und Akkus/Batterien.
- 1 Altgeräte/Altakkus/Batterien können kostenlos an geeigneten Rücknahmestellen abgegeben werden.
  - 2 Diese werden dort fachgerecht gesammelt oder zur Wiederverwendung vorbereitet. Altgeräte/Altakkus/Batterien können Schadstoffe enthalten, die der Umwelt und der menschlichen Gesundheit schaden können. Enthaltene Rohstoffe können durch ihre Wiederverwertung einen Beitrag zum Umweltschutz leisten. Sofern die Batterie Blei (Pb), Cadmium (Cd) oder Quecksilber (Hg) enthält, ist die Batterie entsprechend gekennzeichnet.
  - 3 Die Löschung personenbezogener Daten auf den zu entsorgenden Altgeräten muss vom Endnutzer eigenverantwortlich vorgenommen werden.
  - 4 Hinweise für Verbraucher in Deutschland: Die in Punkt 1 genannte Rückgabe ist gesetzlich vorgeschrieben. Altgeräte mit Altbatterien und/oder Altakkus und Lampen, die nicht vom Altgerät umschlossen sind, sind vor der Abgabe an einer Rücknahmestelle von diesen zu trennen. Dies gilt nicht, falls die Altgeräte für eine Wiederverwendung noch geeignet (d.h. funktionstüchtig) sind und von den anderen Altgeräten getrennt werden. Sammel- und Rücknahmestellen in DE: <https://www.stiftung-ear.de/>; für Batterien auch Rückgabe im Handel möglich. Informationen über Sammel- und Recyclingquoten: <https://www.bmu.de>

### Rücknahme von Altgeräten

Rücknahmepflichtig sind Geschäfte mit einer Verkaufsfläche von mindestens 400 m<sup>2</sup> für Elektro- und Elektronikgeräte sowie diejenigen Lebensmittelgeschäfte mit einer Gesamtverkaufsfläche von mindestens 800 m<sup>2</sup>, die mehrmals pro Jahr oder dauerhaft Elektro- und Elektronikgeräte anbieten und auf dem Markt bereitstellen.

#### Diese Händler müssen:

- beim Verkauf eines neuen Elektrogeräts ein Altgerät der gleichen Art kostenfrei zurücknehmen (1:1-Rücknahme); auch bei Lieferungen nach Hause.
- bis zu drei kleine Altgeräte (keine äußere Abmessung größer als 25 cm) kostenfrei im Verkaufsgeschäft oder in unmittelbarer Nähe zurücknehmen, ohne Neukaufverpflichtung.

Rücknahmepflichten gelten auch für den Versandhandel, wobei die Pflicht zur 1:1-Rücknahme im privaten Haushalt nur für Wärmeüberträger (Kühl-/Gefriergeräte, Klimageräte u.a.), Bildschirmgeräte und Großgeräte gilt; für die 1:1-Rücknahme von Lampen, Kleingeräten und kleinen ITK-Geräten sowie die



0:1-Rücknahme müssen Versandhändler Rückgabemöglichkeiten in zumutbarer Entfernung zum Endverbraucher bereitstellen.

Die Philips GmbH ist Mitglied des Rücknahmesystems "take-e-back". Mehr Information unter: [www.take-e-back.de](http://www.take-e-back.de). So Verbraucher über Philips Consumer Lifestyle B.V. ein Produkt erworben haben, können sie ebenso die Möglichkeiten des Systems nutzen.

### **Rückgabemöglichkeiten für Verbraucher in Österreich**

Die Philips Austria GmbH und die Philips Consumer Lifestyle B.V. sind Mitglied beim Sammel- und Verwertungssystem des UFH. Sammelstellen und Öffnungszeiten siehe <https://ufh.at/>. So Verbraucher das Produkt andernorts erworben haben, haben sie gemäß §5 EAG Anspruch auf eine 1:1-Rücknahme. Für Haushalts- und Gewerbeverpackungen sind die Philips Austria GmbH und die Philips Consumer Lifestyle B.V. Mitglied beim Sammel- und Verwertungssystem Reclay Systems GmbH.

## Entfernen des integrierten Akkus

Wird das Gerät entsorgt, darf der integrierte Akku nur von einer qualifizierten Fachkraft entfernt werden. Bevor Sie den Akku entfernen, stellen Sie sicher, dass das Gerät nicht an einer Steckdose eingesteckt und der Akku vollständig entleert ist.

**Treffen Sie angemessene Sicherheitsvorkehrungen, wenn Sie das Gerät mithilfe von Werkzeugen öffnen und den wiederaufladbaren Akku entsorgen.**

**Achten Sie beim Umgang mit Batterien darauf, dass Ihre Hände, das Produkt und die Batterien beim Einsetzen der Batterien trocken sind.**

**Um ein versehentliches Kurzschließen von Batterien nach dem Entfernen zu vermeiden, dürfen die Batterieanschlüsse nicht mit Metallobjekten in Kontakt kommen (z. B. Münzen, Haarnadeln, Ringe). Wickeln Sie die Batterien nicht in Alufolie. Stecken Sie die Batterien in einen Plastikbeutel, bevor Sie sie entsorgen.**

Vorgehen:

- 1 Entriegeln Sie mit einer Münze die Öffnungen des Akkufachs auf der Rückseite der Elterneinheit.
- 2 Entfernen Sie die 2 Gummifüße an der Unterseite der Elterneinheit.
- 3 Entfernen Sie die 2 Schrauben, die jetzt an der Unterseite der Elterneinheit sichtbar sind.
- 4 Ziehen Sie das Akkufach von der Elterneinheit ab.
- 5 Entnehmen Sie den Akku.

Wenn in Ihrem Land kein Sammel- bzw. Recyclingsystem für Elektronikgeräte besteht, nehmen Sie vor der Entsorgung des Produktes zum Schutz der Umwelt den Akku heraus und entsorgen Sie diesen entsprechend.

## Support

Weitere Informationen zum Produktsupport und zum Energieverbrauch sowie die EU-Konformitätserklärung finden Sie unter [www.philips.com/support](http://www.philips.com/support).

# Fehlerbehebung

In diesem Kapitel sind die häufigsten Probleme aufgeführt, die beim Gebrauch Ihres Geräts auftreten können. Sollten Sie ein Problem mithilfe der nachstehenden Informationen nicht beheben können, besuchen Sie unsere Website unter: [www.philips.com/support](http://www.philips.com/support), und ziehen Sie die Liste „Häufig gestellte Fragen“ hinzu, oder wenden Sie sich an den Philips Kundendienst in Ihrem Land.

## ELTERNEINHEIT

Problem	Lösung
Warum kann ich keine Verbindung zwischen meiner Elterneinheit und anderen Philips Avent Babyeinheiten herstellen?	Die Elterneinheit des Philips Avent Premium Connected Babyphone kann nur an die im Lieferumfang enthaltene Babyeinheit angeschlossen werden.  Wenn Sie andere Philips Avent Babyphones (SCD641, SCD643, SCD921, SCD923) anzeigen möchten, können Sie diese in der Philips Avent Baby Monitor+ App hinzufügen.
Warum wird die Elterneinheit nicht aufgeladen, wenn sie an der Stromversorgung angeschlossen ist?	Das Netzteil ist möglicherweise beschädigt. Prüfen Sie, ob das Problem weiterhin besteht, indem Sie das andere im Lieferumfang enthaltene Netzteil verwenden. Wenn das Netzteil beschädigt ist, darf es nur durch ein anderes Original-Netzteil ersetzt werden, um Gefahren zu vermeiden. (Weitere Informationen finden Sie im Kapitel „Zubehör bestellen“).  Möglicherweise liegt ein Akkufehler vor. Überprüfen Sie den Akkustand an der Elterneinheit. Wenn die Anzeige rot leuchtet, wenden Sie sich an den Kundendienst in Ihrem Land.
Warum benötigt die Elterneinheit unter Umständen länger als 3 Stunden zum Aufladen?	Möglicherweise hat die Temperatur die Ladetoleranz überschritten, die gegebenenfalls den Ladestromkreis als Sicherheitschutzmechanismus unterbrechen könnte. Um den Ladevorgang fortzusetzen, stellen Sie die Ladestation von Wärmequellen wie Heizkörpern, Heizregistern, Herden oder anderen Geräten (einschließlich Verstärkern), die Wärme erzeugen, fern.  Möglicherweise verwenden Sie nicht das richtige Netzteil. Wenn Sie das Symbol auf der linken Seite sehen, bedeutet dies, dass ein falsches Netzteil erkannt wurde. Verwenden Sie immer das mitgelieferte Netzteil, um die optimale Ladeleistung zu erreichen.
	
Warum kann ich mein Babyphone nur innerhalb eines viel kleineren Bereichs verwenden als in dieser Bedienungsanleitung angegeben?	Die angegebene Reichweite zwischen der Elterneinheit und der Babyeinheit beträgt bis zu 400 Meter und gilt nur im Freien und in Sichtweite. Abhängig von der Umgebung und anderen Störfaktoren kann die Betriebsreichweite kleiner ausfallen.  Innerhalb des Hauses beträgt die Reichweite max. 50 Meter, und der Empfang kann durch Anzahl und Beschaffenheit der Wände bzw. Decken, die zwischen der Eltern- und Babyeinheit liegen, zusätzlich eingeschränkt werden.

## ELTERNEINHEIT

<p>Warum kann ich keine Verbindung zwischen der Elterneinheit und der Babyeinheit herstellen? Weshalb geht zwischendurch die Verbindung immer wieder einmal verloren? Warum treten Unterbrechungen in der Tonübertragung auf?</p>	<p>Die Babyeinheit und die Elterneinheit befinden sich wahrscheinlich nahe am Limit der Betriebsreichweite, oder es gibt Störungen von anderen drahtlosen Geräten im Sendebereich 2,4 GHz.</p> <p>Versuchen Sie es mit einem anderen Aufstellungsort, verringern Sie den Abstand zwischen den Einheiten, oder schalten Sie andere drahtlose 2,4-GHz-Geräte (Laptops, Mobiltelefone, Mikrowellen usw.) aus.</p> <p>Möglicherweise ist die Router-Verbindung der Babyeinheit nicht stark oder nicht stabil.</p> <p>Überprüfen Sie die Signalstärke des Routers Ihrer Babyeinheit in der Baby Monitor+ App. Falls diese schlecht sein sollte, versuchen Sie, den Router näher an die Babyeinheit heranzurücken oder Wi-Fi-Extender zu verwenden, um eine starke und stabile Verbindungsleistung zu gewährleisten.</p>
<p>Warum reagiert die App/Elterneinheit zu schnell auf andere Geräusche als die meines Babys?</p>	<p>Eventuell ist die Empfindlichkeit zu hoch gewählt. Wenn Ihr Baby leise Geräusche von sich gibt, muss die Empfindlichkeit höher eingestellt werden. Je lauter die Geräusche im Kinderzimmer sind, desto niedriger kann die Empfindlichkeitsstufe eingestellt werden. Sie können die Empfindlichkeit des Babyphones an der Elterneinheit einstellen.</p>
<p>Warum höre ich keinen Ton von der Elterneinheit? Warum sendet die Elterneinheit keinen Ton?</p>	<p>Möglicherweise ist die Elterneinheit stummgeschaltet. Heben Sie die Stummschaltung auf, indem Sie den oberen Teil der Bedientaste drücken und die Lautstärke anpassen.</p> <p>Vielleicht haben Sie die Stummschaltung auf der App aktiviert. Heben Sie die Stummschaltung auf, indem Sie auf dem Videobildschirm auf das Stummschaltungssymbol tippen.</p> <p>Die Empfindlichkeit ist zu niedrig eingestellt. Stellen Sie die Empfindlichkeit im Menü der Elterneinheit oder in der App auf eine höhere Stufe.</p>
<p>Warum treten an der Elterneinheit Störungen auf? Warum flackert das Video-Display der Elterneinheit? Warum gibt die Elterneinheit ein Summgeräusch von sich?</p>	<p>Möglicherweise befindet sich die Babyeinheit zu weit vom Baby entfernt. Achten Sie darauf, dass die Babyeinheit nicht mehr als 1,5 Meter von Ihrem Baby entfernt ist, um eine optimale Geräuscherkennung zu gewährleisten.</p> <p>Wenn sich die Elterneinheit und die Babyeinheit zu weit voneinander entfernt befinden, können Störungen auftreten. Es können sich zu viele Wände oder Decken zwischen der Elterneinheit und der Babyeinheit befinden.</p> <p>Möglicherweise laufen auch andere WLAN-Geräte auf dem Frequenzband 2,4 GHz (z. B. Mikrowelle, WLAN-Router).</p> <p>Stellen Sie die Elterneinheit an einem anderen Ort näher an der Babyeinheit auf, oder schalten Sie andere drahtlose Geräte aus.</p>

**SenselQ/Schrei-Interpretation**

<b>Problem</b>	<b>Lösung</b>
Warum gibt es keine Atem- und Bewegungsanalyse?	<p>Vielleicht haben Sie SenselQ noch nicht aktiviert/eingeschaltet. Laden Sie die Philips Avent Baby Monitor+ App (siehe Kapitel „Die Baby Monitor+ App herunterladen“) auf Ihr Smartphone herunter, und aktivieren Sie dann die SenselQ-Funktion im Menü der Elterneinheit oder der App bzw. schalten Sie diese an.</p> <p>Vielleicht ist die Babyeinheit nicht korrekt eingerichtet. Um sicherzugehen, dass alles richtig montiert und positioniert ist, können Sie einen Positionierungsscheck durchführen, den Sie im Abschnitt „Tutorials und Tipps“ des Menüs „Hilfe und Support“ in der App finden. Nach Abschluss der Positionsprüfung sollte SenselQ nach der Aktivierung ohne Unterbrechungen funktionieren.</p> <p>Vermeiden Sie einfarbige Decken oder Schlafsäcke und verwenden Sie gemusterte Decken oder Babykleidung, um die Sichtbarkeit zu verbessern. Achten Sie darauf, dass zwischen der Babydecke/dem Schlafsack und dem Matratzenbezug ein Kontrast besteht.</p>
	<p>Möglicherweise ist die Babyeinheit zu weit vom Baby entfernt. Wenn Sie die Bettmontage verwenden, achten Sie darauf, die Halterung an der langen Seite des Betts anzubringen. Wenn Sie die Wandhalterung verwenden, achten Sie darauf, dass der Abstand zwischen dem Kinderbett und der Babyeinheit nicht zu groß ist. So können Sie sicherstellen, dass der gesamte Bereich der Babymatratze gut sichtbar ist und Sie Ihr Baby gut überwachen können.</p>
Die Schrei-Interpretation funktioniert nicht, was kann ich tun?	<p>Vielleicht ist die WLAN-Verbindung schwach oder instabil. Überprüfen Sie die WLAN-Signalstärke auf der Einstellungsseite der App. Am besten funktioniert die Verbindung, wenn sie „Ausgezeichnet“ oder „Gut“ anzeigt.</p> <p>Möglicherweise ist die Verbindung zur Babyeinheit nicht stabil. Stellen Sie sicher, dass die Babyeinheit ordnungsgemäß mit der Elterneinheit oder der App verbunden ist. Stellen Sie sicher, dass die Babyeinheit in der Nähe des Babys platziert wird, um das Weinen des Babys zu erkennen und Störungen durch Umgebungsgeräusche zu minimieren.</p> <p>Möglicherweise ist Ihr Abonnement abgelaufen. Die Schrei-Interpretation ist für eine Testphase von 90 Tagen kostenlos verfügbar. Die anschließende Nutzung erfordert die Anmeldung zu einem kostenpflichtigen Abonnement bei Zoundream™.</p> <p>Vielleicht gibt es zu viele Umgebungsgeräusche. Positionieren Sie die Babyeinheit nicht in der Nähe von Geräuschquellen wie Fernsehgeräten oder Geräten, die Geräusche und Vibrationen erzeugen, wie z. B. Smartphones im Vibrationsmodus. Diese Geräusche können es dem Gerät unmöglich machen, das Weinen Ihres Babys korrekt zu erkennen und zu übersetzen.</p>

## APP

Problem	Lösung
<p>Ich kann keine Verbindung zum Babyphone herstellen. Jedes Mal wird mir ein Verbindungsfehler angezeigt. Was ist die Ursache dafür?</p>	<p>Stellen Sie sicher, dass Ihr Smart-Gerät das gleiche WLAN-Netzwerk verwendet, mit dem Sie das Babyphone verbinden möchten.</p> <hr/> <p>Überprüfen Sie die Statusanzeige der Baby-Einheit. Wenn sie rot blinkt, war das eingegebene WLAN-Passwort falsch. Starten Sie den Einrichtungsvorgang neu. Geben Sie das WLAN-Passwort erneut ein und stellen Sie sicher, dass das Passwort richtig ist.</p> <hr/> <p>Möglicherweise enthält die Router-SSID (der Netzwerkname) oder das Passwort Sonderzeichen. Ändern Sie in diesem Fall den Namen Ihrer Router-SSID oder das Passwort entsprechend.</p> <hr/> <p>Wenn die Statusanzeige beim Verbindungsversuch rot leuchtet, konnte das Babyphone erfolgreich mit dem Router verbunden werden, aber keine Verbindung zum Internet herstellen. Überprüfen Sie dann, ob Sie Zugriff auf 2,4 GHz WLAN haben, indem Sie versuchen, andere Apps wie YouTube, Facebook usw. zu öffnen. Wenn andere Apps nicht reagieren, stellen Sie sicher, dass Sie eine Verbindung zum Internet haben. Wenn eine Internetverbindung vorhanden ist, könnte der Server vorübergehend nicht verfügbar sein. Versuchen Sie es später erneut.</p> <hr/> <p>Möglicherweise versuchen Sie das Babyphone mit einem 5-GHz-Netzwerk zu verbinden. Überprüfen Sie, ob Sie eine SSID eines Netzwerks ausgewählt haben, das 2,4 GHz unterstützt.</p>
<p>Ich habe Probleme beim Lesen des QR-Codes auf meinem Smart-Gerät mit dem Babyphone. Was kann ich tun?</p>	<p>Achten Sie darauf, dass Sie den QR-Code in einem Abstand von ca. 20 cm vor die Linse des Babyphones halten. Versuchen Sie, das Smart-Gerät etwas nach oben, unten, links oder rechts zu bewegen, um sicherzustellen, dass sich der QR-Code direkt vor der Linse des Babyphones befindet. Sie können auch versuchen, das Smart-Gerät näher an die Linse des Babyphones heranzuführen oder es weiter davon weg zu bewegen, um eine korrekte Fokussierung zu ermöglichen. Stellen Sie sicher, dass genügend Licht im Raum ist, aber vermeiden Sie zu helles Licht. Wenn das Babyphone den QR-Code gelesen hat, hören Sie einen Bestätigungston und die Statusanzeige der Baby-Einheit leuchtet weiß.</p>
<p>Ich verliere häufig die Verbindung zur App. Was ist die Ursache dafür?</p>	<p>Möglicherweise deckt ein Teil Ihrer Hand den QR-Code ab. Halten Sie Ihr Gerät so, dass Ihre Hand den QR-Code nicht abdeckt.</p> <hr/> <p>Wenn die Statusanzeige auf der Vorderseite des Babyphones weiß leuchtet und Sie die Verbindung häufig verlieren, kann ein Problem mit der Internetverbindung Ihres Routers, Smartphones oder Babyphones vorliegen. Überprüfen Sie das WLAN-Signal auf Ihrem Smartphone oder die Geschwindigkeit der 4G- oder 5G-Verbindung, indem Sie versuchen, einen Film anzusehen, z. B. auf YouTube. Sie können auch versuchen, den WLAN-Router zurückzusetzen.</p>

**APP**

Warum funktioniert das Video-Livestreaming auf der App nicht?	Überprüfen Sie die WLAN-Signalstärke auf der Einstellungsseite der App. Am besten funktioniert die Verbindung, wenn sie „Ausgezeichnet“ oder „Gut“ anzeigt.
	Vielleicht gibt es bereits drei Personen, die Ihr Baby überwachen. Mit der App können nur drei Personen gleichzeitig Videozugriff erhalten. Wenn Sie über Administratorrechte verfügen, können Sie den Zugriff für einen der Gäste entfernen, um selbst die Videoübertragung anzusehen.
	Möglicherweise ist der Datenschutz-Modus aktiviert, so dass die Verbindung zwischen der Babyeinheit und dem WLAN-Router vorübergehend getrennt wird. Sie können die Datenschutzfunktion an der Elterneinheit deaktivieren. (Siehe Kapitel „Datenschutzfunktion“)
Warum werden Schwarzweißbilder statt Farbbilder angezeigt?	Das Babyphone hat in den Nachtsichtmodus gewechselt, da der Raum, in dem sich das Babyphone befindet, dunkel ist.
	Wenn genügend Licht im Raum vorhanden ist, kann der Lichtsensor des Babyphones verdeckt oder verschmutzt sein. Stellen Sie sicher, dass dieser Sensor dem Licht im Raum ganz ausgesetzt ist.
Warum benachrichtigt mich die App nicht, dass das Baby weint?	Überprüfen Sie die WLAN-Signalstärke auf der Einstellungsseite der App. Am besten funktioniert die Verbindung, wenn sie „Ausgezeichnet“ oder „Gut“ anzeigt.
	Der Schwellenwert für die Benachrichtigung bei Geräuschen wurde möglicherweise zu niedrig eingestellt. In diesem Fall benachrichtigt Sie die App nur dann, wenn Ihr Baby starke Geräusche von sich gibt. Öffnen Sie die App-Einstellung, um den Schwellenwert für Geräusche zu erhöhen, sodass Sie früher benachrichtigt werden.
	Möglicherweise haben Sie Ihr Smart-Gerät stummgeschaltet. Schalten Sie die Lautstärke ein.
	Überprüfen Sie, ob Sie die Benachrichtigungsfunktion in den Einstellungen der App aktiviert haben.
	Überprüfen Sie, ob Sie die Benachrichtigungsfunktion in den Einstellungen Ihres Smart-Geräts aktiviert haben.
	Überprüfen Sie, ob Sie als Gast über Zugriffsrechte verfügen. Die Benachrichtigungsfunktion ist für Gastbenutzer deaktiviert.
Warum können mein Partner und ich nicht gleichzeitig eine Verbindung zum Babyphone herstellen?	Der sekundäre Admin-Benutzer muss denselben Verbindungsprozess nicht noch einmal durchlaufen, Sie müssen lediglich Ihren Partner als Admin-Benutzer über die App einladen.
	Wenn Sie nicht möchten, dass Ihr Partner vollen Zugriff hat, laden Sie Ihren Partner ein, sich als Gastbenutzer anzumelden. Die Zugriffsrechte von Gastbenutzern sind eingeschränkt. Weitere Informationen finden Sie im Kapitel „Kontoverwaltung“.

## APP

Warum kann ich nicht mit der Babyeinheit sprechen, nachdem ich die Taste für die Gegensprechfunktion in der App gedrückt habe?	Vielleicht wird die Gegensprechfunktion gerade über die Elterneinheit oder die App Ihres Partners genutzt. Die Elterneinheit hat bei der Verwendung der Gegensprechfunktion eine höhere Priorität.
Ich bin bereits Gastbenutzer, warum bekomme ich kein Video-Livestreaming?	Möglicherweise hat der Administrator den Datenschutzmodus vorübergehend aktiviert. Sie sollten in diesem Fall eine entsprechende Benachrichtigung erhalten haben.  Das Babyphone ist möglicherweise offline. Um zukünftig eine Benachrichtigung zu erhalten, wenn das Babyphone nicht mehr erreichbar ist, aktivieren Sie die App-Benachrichtigungen über das Einstellungs-menü der App.
Muss die App geöffnet bleiben, um mein Baby zu überwachen?	Nein, die App kann im Hintergrund laufen, während Sie andere Dinge tun. Schalten Sie die Hintergrundüberwachung im Menü „Überwachungs- und Videoeinstellungen“ der Babyphone-Einstellungen ein, schalten Sie die App in den Hintergrund, indem Sie das Smartphone sperren oder auf den Startbildschirm Ihres Smartphones gehen. Sie können die Geräusche Ihres Babys auch dann hören, wenn die App nicht geöffnet ist. Außerdem können Sie auch weiterhin Push-Benachrichtigungen erhalten.
Warum kann ich keinen Ton von mehreren Babyeinheiten/Kameras hören?	Auf der Vorschauseite der App können Sie mehrere Live-Übertragungen im Split-Screen-Format anzeigen, aber Sie können nur den Ton der ausgewählten Babyeinheit/Kamera hören.
Ist mein Babyphone vor Hackern sicher?	Wir ergreifen alle erdenklichen Maßnahmen, um Hackerangriffe zu verhindern und ein Höchstmaß an Sicherheit zu gewährleisten. Dazu gehört auch die Bereitstellung von Sicherheitsupdates gemäß unseren Standards. Stellen Sie sicher, dass Sie immer die neueste App-Software und Babyphone-Firmware verwenden. Wenn Sie Ihr Smart-Gerät verlieren, setzen Sie das Babyphone auf die Werkseinstellungen zurück, um alle Verbindungen zu diesem Gerät zu entfernen. Sie können sich auch von einem anderen Smart-Gerät aus bei der App anmelden und Ihr Konto löschen. Wenn Sie der einzige Administrator sind, wird auch die Verbindung aller Gastbenutzer vom Babyphone getrennt.
Ich habe mein Smartphone verloren. Wie kann ich verhindern, dass Fremde mein Baby sehen?	Melden Sie sich von einem anderen Smart-Gerät aus bei der App an und löschen Sie Ihr Konto. Wenn Sie der einzige Administrator sind, wird die Verbindung aller Gastbenutzer der App vom Babyphone getrennt. Sie können das Babyphone auch auf die Werkseinstellungen zurücksetzen, um alle Verbindungen zu dem verlorenen Gerät zu deaktivieren. Halten Sie den Ein-/Ausschalter der Babyeinheit 10 Sekunden lang gedrückt, um das Gerät auf die Werkseinstellungen zurückzusetzen.
Warum werde ich über Aktualisierungen der App oder der Babyphone-Software nicht benachrichtigt?	Vielleicht haben Sie die App-Aktualisierung im App Store oder Play Store auf manuell eingestellt. Um sicherzustellen, dass Sie die aktuellste Version verwenden, sollten Sie regelmäßig nach Aktualisierungen suchen. Wenn eine Aktualisierung verfügbar ist, werden Sie vom App Store bzw. Play Store aufgefordert, diese zu installieren.

# Wandhalterung

Druckanweisungen:

Drucken Sie diese Seite im Maßstab 100 % und verwenden Sie die Schablone, um die Position der Löcher für die Schrauben an der Wand genau zu markieren.

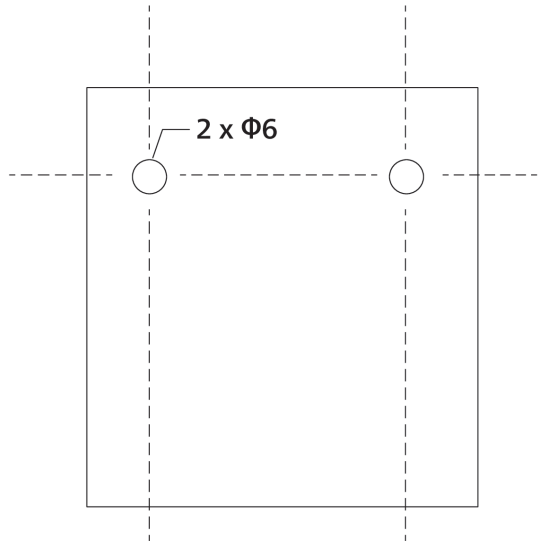



# Tutvustus

Õnnitleme ostu puhul ja tervitame teid Philips Aventi poolt! Philips Aventi pakutava tootetoote eeliste täielikuks kasutamiseks registreerige oma toode veebilehel [www.philips.com/welcome](http://www.philips.com/welcome).

Philips Avent Premium Connected Baby Monitor SenseIQ tehnoloogiaga muudab nähtamatu nähtavaks tagades täieliku rahulolu ja kindlustunde. Lapsevanematel on lihtne näha, kuulda ja teada nii kodus kui ka eemal, et nende beebiga on kõik hästi. SenseIQ aitab vanematel püsida oma beebiga ühenduses, jälgida und ja hingamissagedust pakkudes reaajas pilti nende lapse heaolust. Isikupärastatud märguanded ja automaatselt loodud unelogid annavad lapsevanematele kiire ja lihtsa ülevaate ning arusaama oma lapse unemustritest ja -tsüklitest.

## Üldine kirjeldus

- 1 Keskseade
- 2 Side märgutuli
- 3 ECO-režiimi märgutuli
- 4 Helitugevuse tuled
- 5 Aku laetuse märgutuli
- 6 Ekraan
- 7 Kinnitamisnupp
- 8 Mikrofon
- 9 Menüünupp
- 10 Juhtnupp (menüü navigeerimine/helitugevus/heledus)
- 11 Reaajas tagasi-rääkimise nupp
- 12 Rahustavate helide nupp
- 13 Toitenupp
- 14 Klapitav antenn
- 15 Režiiminupp
- 16 USB-C pesa
- 17 Kõlar
- 18 Akupesa
- 19 Beebiseade
- 20 Mikrofon
- 21 Kaamera
- 22 Öötuli
- 23 Öötule nupp
- 24 Rahustavate helide nupp
- 25 Toitenupp
- 26 Olekutuli
- 27 Ümbritseva valgustugevuse andur
- 28 Infrapunavalgus
- 29 Antenn
- 30 USB-C pesa
- 31 Kõlar
- 32 Temperatuuriandur
- 33 Toiteadapter (2 x)
- 34 Ankur (2x)
- 35 Krui (2x)
- 36 Klamber
- 37 Seinale kinnitamise klamber
- 38 Kaks ühes kinnitus (võrevoodi ja seinakinnitus)

# Olulised ohutusjuhised

Enne seadme kasutamist lugege need olulised juhised hoolikalt läbi ja hoidke edaspidiseks alles.

## OLULINE

**Beebimonitor on abivahend. Seade ei asenda vastutustundlikku ja nõuetekohast täiskasvanu järelevalvet ning sel eesmärgil seda kasutada ei tohi.**

Ärge jätke last üksinda koju. Veenduge, et alati oleks keegi, kes vaatab lapse järele ja hoolitseb tema vajaduste eest.

### Vastutusest loobumine

Pidage meeles, et kasutate seda beebimonitori omal vastutusel. Koninklijke Philips N.V. ja selle tütaretevõtted ei vastuta beebimonitori töötamise või teiepoolse kasutamise eest ning seega ei võta me endale vastutust seoses teie beebimonitori kasutamisega.

**Philips Avent Premium Connected beebimonitor ei ole meditsiiniline seade. Philips Avent Baby Monitor+ rakendus ei ole meditsiiniline rakendus.**

Philips Avent Premium Connected beebimonitor EI ole mingil viisil ette nähtud ühegi haiguse ega muu tervisega seotud seisundi, sealhulgas imiku äkksurma sündroomi (SIDS) diagnoosimiseks ega ravimiseks ning see EI OLE seetõttu meditsiiniseade. See beebimonitor on mõeldud ainult koduseks kasutamiseks ning on ühendatud tarbetoode, mis on loodud ja mõeldud selleks, et aidata mõista, kuidas laps magab, liigutab ja nutab.

See toode EI OLE mõeldud hingamishäirete ega või muude haigusseisundite tuvastamiseks. See toode EI teavita kasutajaid kõigist tekkida võivatest väikelaste hingamis- või unehäiretest, mustritest, nuttudest ja/või hetkeseisust.

Toode Philips Avent Premium Connected beebimonitor ei tohi kunagi asendada täiskasvanu järelevalvet ega mõjutada arsti poole pöördumise otsust. Kasutajad peaksid konsulteerima meditsiinitöötajaga, kui nad tunnevad muret oma lapse tervise pärast, ega tohi MITTE KUNAGI toetuda ainult selle toote näidule, et diagnoosida või teha lapse tervise ja hoolduse kohta meditsiinilisi otsuseid.

Lapse ohutuse ja heaolu tagamiseks järgige alati ametlikke ohutu une, tervise ja hoolduse juhiseid

## Oht

- Ärge kastke beebimonitori vette ega mõne muu vedeliku sisse. Ärge asetage seadet kohta, kus vesi või muu vedelik võib sellele peale tilkuda või pritsida. Ärge kasutage beebimonitori mitte kunagi märgades kohtades või vee ääres.
- Ärge kunagi asetage midagi beebimonitori peale ega katke seda kinni. Ärge blokeerige ventilatsiooniasasid. Paigaldage seade kooskõlas tootja juhistega.

## Hoiaatus

- **Pikk juhe. Kägistamisoht!**
- Enne seadme sisselülitamist kontrollige, et adapterile märgitud pinge vastaks vooluvõrgu pingele.

- Ärge muutke ega lõigake adapteri või juhtme ühtegi osa, sest see võib tekitada ohtliku olukorra.
- Kasutage ainult kaasasolevat adapterit.
- Kui adapter on kahjustunud, laske see ohu vältimiseks välja vahetada originaalosaga sama tüüpi adapteri vastu.
- Hoidke beebimonitor ja selle tarvikud imikutest ja lastest eemal.
- Seda seadet võivad kasutada lapsed alates 8. eluaastast ning füüsiliste puuete ja vaimuhäiretega isikud või isikud, kellel puuduvad kogemused ja teadmised, kui neid valvatakse või neile on antud juhendid seadme ohutu kasutamise kohta ja nad mõistavad sellega seotud ohte. Lapsed ei tohi seadmega mängida. Lapsed ei tohi seadet järelevalveta puhastada ega hooldada.
- Vältige elektrijuhtmele peale astumist ja selle pigistamist, eriti pistikute ja pistikupesade juurest ning kohast, kus juhe väljub seadmest.
- Veenduge, et asetaksite beebimonitori nii, et selle toitejuhe ei tõkestaks ukseava ega vahekäiku. Kui asetate beebimonitori lauale või madalale kapile, ärge laske toitejuhtmel rippuda üle laua või kapi serva. Veenduge, et juhe ei põhjusta põrandal komistamisohu.
- Hoidke pakkematerjalid (kartongist kaitseraam jne) lastele kättesaamatus kohas, sest need ei ole mänguasjad.
- Elektrilöögiohu vältimiseks ärge avage ei beebiseadme ega keskseadme korpust.

## Aku ohutusjuhised

- Kasutage toodet üksnes ettenähtud eesmärgil. Enne toote, selle akude ja tarvikute kasutamist lugege see teave tähelepanelikult läbi ja hoidke edaspidiseks alles. Vale kasutamisega võib kaasneda oht või raske kehavigastus. Kaasasolevad tarvikud võivad tootest sõltuvalt erineda.
- Kasutage ainult Philipsi originaaltarvikuid või kulutarvikuid. Kasutage üksnes eemaldatavat \*ASSA105X-050100 (x=B või E) seeria toiteallikat.
- Laadige, kasutage ja hoiustage toodet temperatuuril xx–xx °C.
- Vältige toote ja aku sattumist lahtise tule lähedusse ning ärge laske neil kokku puutuda otsese päikesevalguse või kõrge temperatuuriga.
- Kui toode läheb ebatavaliselt kuumaks või eritab ebatavalist lõhna, muudab värvi või kui laadimine võtab tavalisest kauem aega, lõpetage toote kasutamine ja laadimine ning võtke ühendust Philipsiga.
- Ärge asetage toodet ega akut mikrolaineahju ega induktsioonipliidi peale.
- Et vältida aku kuumenemist või toksiliste või ohtlike ainete vabastamist, ärge avage, muutke, läbistage, kahjustage ega demonteerige toodet või akut. Akut ei tohi lühistada, üle laadida ega vale polaarsusega laadida.
- Kahjustunud või lekkivate akude korral vältige nende kokkupuudet naha või silmadega. Kui see peaks juhtuma, siis loputage viivitamata rohke veega ja pöörduge arsti poole.

## Ettevaatust

- Ärge paigaldage seadet kuumaallikate, näiteks radiaatorite, õhurestide, ahjude või muude kuumenevate seadmete (sh võimendite) lähedusse.
- Veenduge, et teie käed oleksid adapterite, pistikute ja toitejuhtme katsumise ajal kuivad.

- Kruvide katteribad / kummipadjad võivad seadme küljest lahti tulla. Kontrollige neid regulaarselt.
- Beebiseadme, vanemaseadme ja toiteadapteri kõik vajalikud märgised paiknevad nende all.
- Kinnitusklamber töötab kõige paremini võrevoodil, mille kandilise lati laius on 15–32 mm. Vältige selle kasutamist ümarate või pehmete torudega.
- Kui beebivoodil on ümmargune serv, tuleks kinnitusklamber kinnitada seinale.
- Eemaldage võrevoodikinnitus võrevoodi küljest ja kinnitage seinale, kui laps suudab end ise üles tõmmata või näitab püstiseismise märke.

## Vastavusdeklaratsioon

Käesolevaga kinnitab Philips Consumer Lifestyle B.V., et see toode vastab direktiivi 2014/53/EL põhinõuetele ja muudele asjakohastele sätetele. EÜ vastavusdeklaratsiooni (DoC) koopia on kättesaadav Internetis aadressil [www.philips.com/support](http://www.philips.com/support).

## Elektromagnetväljad (EMF)

Käesolev Philips seade on vastavuses kõigi elektromagnetvälja mõju alla sattumist käsitlevate standardite ja määrustega.

## Üldine teave

Laetav liitium-ioonaku (2600 mAh)

Modulatsiooni tüüp: IEEE 802.11 b/g/n

Töösageduse vahemik: 2412–2472 MHz

Maksimaalne raadiosageduslik võimsus:  $\leq 20$  dBm e.i.r.p

\*Toiteallikas:

Mudel: ASSA105x-050100 (x = E (EL-i pistik) / x = B (Ühendkuningriigi pistik))

Sisend: 100–240 V~ 50/60 Hz, 0,35 A

Väljund: 5,0 Vdc, 1,0 A, 5,0 W

Tööseisundi keskmine energiatõhusustegur:  $\geq 73,62$  %

Energiatarve koormuseta seisundis:  $< 0,1$  W

# Ettevalmistamine kasutamiseks

## Laadige Baby Monitor+ rakendus alla



Funktsioonide SenseIQ ja Cry Translation funktsioonide täielikuks kogemiseks ja aktiveerimiseks soovime enne beebimonitori kasutamist alla laadida rakenduse Baby Monitor+.

Philips Avent Baby Monitor+ rakendusega saate oma last näha ja kuulda ning nende headolu kontrollida Wi-Fi või mobiilse interneti abil mis tahes asukohast maailmas.

Enne seadistamise alustamist veenduge, et:

- Teil on juurdepääs traadita Internetile (2,4 GHz Wi-Fi);
- Teil on hea Wi-Fi-signaali.

**Märkus.** kui kasutate Wi-Fi pikendit, siis ruuteril ja Wi-Fi pikendil oleks sama SSID (võrgunimi) ning et kasutaksite ruuteril ja pikendil sama parooli; Lisaks veenduge, et Wi-Fi pikendaja on 2,4 GHz Wi-Fi toega.

– Teil on Wi-Fi -võrgu parool käepärast. Ühendage beebimonitor alati turvalise võrguga (vaadake „Turvalisus ja privaatsus“).

- 1 Laadige rakendus alla. Skännige QR-koodi või otsige App Store'ist või Google Play Store'ist märksõnu „Philips Avent Baby Monitor+“.
- 2 Käivitage rakendus.

**Nõuanne.** Telefoni ühendamine internetiga Wi-Fi kaudu. Andmeühenduse kasutamine võib sõltuvalt teie tellimusest tuua kaasa lisatasusid teie teenusepakkujalt.



- 3 Looge oma konto järgides ekraanil kuvatavaid juhiseid.
  - a Veenduge, et kasutaksite töötavat e-posti aadressi, mille kaudu olete alati kättesaadav.
  - b Kasutage tugevat parooli (vt jaotist „Tugevad paroolid“).
  - c Kui teile saadetakse kinnituse e-kiri, järgige konto loomiseks e-kirjas toodud juhiseid.
- 4 Seadistage beebimonitor järgides rakenduses toodud juhiseid.

## Turvalisus ja privaatsus

### Võrgu turvalisus

Ärge kasutage rakendust turvamata Wi-Fi-võrgus. Soovitame beebimonitori kasutada ainult WPA2 või tugevama krüpteeringuga Wi-Fi-võrgus. Rakenduse abil saate kasutada ka telefoni andmesidevõrku (tihti ka kui 4G või 5G).

Wi-Fi tööpunktid avalikes kohtades, nagu lennujaamad ja hotellid, on mugavad, kuid sageli ei ole need turvalised.

Soovitame beebimonitori kasutada ainult WPA2 või tugevama krüpteeringuga Wi-Fi-võrgus. Soovitame teil mitte kasutada beebimonitorivõrgus, mis kasutab WEP krüptimist.

**Märkus. Wi-Fi-võrgud, mis parooli ei nõua, ei ole turvalised.**

### Tugevad paroolid

Paroolid on hädavajalikud, et kaitsta teie Wi-Fi-võrku ja kontot volitamata juurdepääsu eest. Mida tugevam on teie parool, seda paremini on teie Wi-Fi-võrk ja teie konto kaitstud.

Tugeva parooli reeglid on järgmised:

- 1 tugev parool on vähemalt kaheksa märgi pikkune;
- 2 parool ei sisalda teie nime, beebi nime, teie perekonnanime ega brändinime;
- 3 parool ei sisalda täissõna;
- 4 parool erineb varem kasutatud paroolidest;
- 5 Sisaldab 3 tüüpi vähemalt 4 järgmisest märgist:
  - a Suurtähed (A - Z)
  - b Väiketähed (a - z)
  - c Numbrid (0 - 9)
  - d Erimärgid (nt # \$ % &).

### Isikuandmete turvalisus

Isikuandmete kustutamiseks ja seeläbi nende kaitsmiseks lähtestage beebiseade tehaseseadetele enne seadme kasutuselt kõrvaldamist, vajutades sisselülitatud beebiseadmel kümme sekundit toitenuppu. On tungivalt soovitatav eemaldada beebiseade rakendusest Philips Avent Baby Monitor+, valides rakenduse beebiseadme seadetes suvandi „Beebimonitori ühenduse katkestamine”.

Kui olete kasutatud seadme omanik, soovitame teil seadme turvalisuse tagamiseks beebiseadme tehaseseadetele lähtestamiseks teha järgmised toimingud.

- 1 Lülitage beebiseade sisse.
- 2 Kui LED on muutunud oranžist roheliseks või valgeks, vajutage toitenuppu kauem kui kümme sekundit, kuni LED-tuli hakkab rohelise ja oranži vahel vilkuma, ning beebiseade lähtestatakse tehaseseadetele.

Kui te tehaseseadetele ei lähtesta, ei vastuta Philips seadme töötamise ja funktsioonide eest ning teie privaatsus võib olla ohustatud.

### Konto haldamine

Administraatori ja külaliskasutaja õigused on erinevad. Võite kutsuda sugulasi või sõpru külaliskasutajaks ja lubada neil teie beebit oma nutiseadmetega jälgida.

Jälgimine	Video Heli SenseIQ Cry Translation Temperatuur Tausta jälgimine	Video Heli Tausta jälgimine
Hoiatused	Heli tuvastamine Liikumise tuvastamine SenseIQ-ga seotud teatis Nutmise tuvastamine Cry Translation Temperatuurivahemiku tuvastamine	Ei kohaldu
Rahustavad omadused	Õotuli, rahustavad helid, hällilaulud, otse tagasi rääkimine Häälesalvestus	Ei kohaldu
Konto haldamine	Administraatorist kasutaja kutsumine Külaliskasutajate kutsumine	Ei kohaldu

Märkus. Baby Monitor+ rakendus toetab kahte administraatori kontot, saate kutsuda oma partneri teiseks administraatoriks registreeruma ja jagama samu juurdepääsuõigusi. Ärge jagage administraatori mandaati kellegi teisega, kes ei kuulu teie pereringi.

## Turvauuenduste pakkumine

Jälgime pidevalt tootes kasutatava tarkvara turvalisust. Vajaduse korral pakutakse turvauuendusi tarkvarauuenduste kaudu. Tarkvarauuendused võivad sisaldada ka vea- ja jõudlusparandusi või uusi tootefunktsioone. Värskendusi võidakse pakkuda beebi- või keskseadme püsivarale või mobiilirakenduses. Uuendused edastatakse tootele juhtmevabalt ilma erijuhtmete või -seadmeteta. Philips pakub vajalikke uuendusi vähemalt kaks aastat pärast toote tarnimist.

## Ühilduvus

iOS süsteem: Nõuab iOS 11.0 või uuemat versiooni

Androidi süsteem: Nõuab Android 6.0 või uuemat versiooni

Märkus. Ühilduvus võib aja jooksul muutuda.

## Kinnitage oma beebiseade

SenseIQ poolt pakutava une jälgimise funktsiooniga optimaalse jälgimiskogemuse saamiseks soovitame tungivalt kasutada kaks ühes kinnitust, et kinnitada beebiseade kas võrevoodi või seina külge. Seda tehakse saate paigutada kaamera kõige sobivamasse kohta, kust avaneb suurepärase vaade, mis võimaldab teil hõlpsalt ja tõhusalt jälgida oma beebi une- ja hingamismustreid.

## Kuidas seda kinnitada?



Madratsi kõige kõrgemat asendit kasutatakse tavaliselt vastündinud ja väiksemate beebide jaoks.

Soovitame selles asendis kasutada võrevoodi kinnitust.



Soovitav on madrats allapoole nihutada, kui teie laps saab end põlvedele ajada ja näitab märke sellest, et ta hakkab istuma. Sel juhul eelistatakse ikkagi võrevoodi kinnitust.

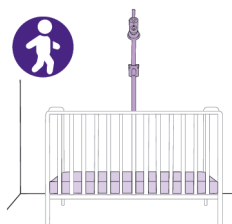

Kui teie laps hakkab ennast ise üles tõmbama ja näitab püstiseismise märke, on kõige parem langetada madrats madalaimasse asendisse. Soovitame madalamas asendis olevate madratsite puhul kasutada seinakinnitust.

## Mida teha ja mida mitte

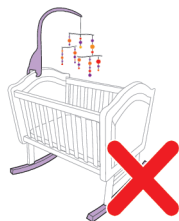

Proovige hoida oma beebi võrevoodi ja magamiskoht vabana rippuvatest mobiiltelefonidest, mänguasjadest või liikuvatest tuledest. Mida vähem asju vaadet segab, seda paremini teie beebimonitor töötab.

Monitor on liikumise suhtes tundlik, vältige kiikvoodi või korvhälli kasutamist.

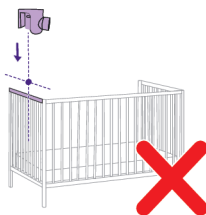

Vältige beebiseadme paigaldamist võrevoodi lühikesele küljele. See piirab, kui hästi te oma beebit näete.



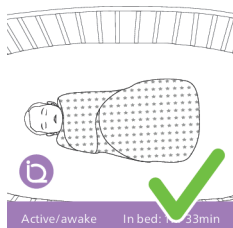

Magamiskotid, voodipesu ja mustri- ja värvilised riided sobivad suurepäraselt selle beebimonitoriga kasutamiseks.

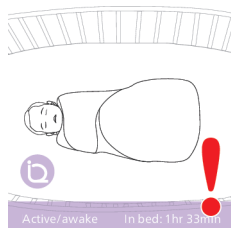

Püüdke vältida pakse riideid ja voodilinu, mis on kõik sama värvi, kuna beebiseade kasutab liikumise tuvastamiseks kontrasti.

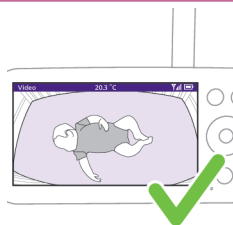

Madrats peaks ekraanil paistma sirge horisontaalse riskülikuna. Mida sirgem on madrats ekraanil, seda parem on.

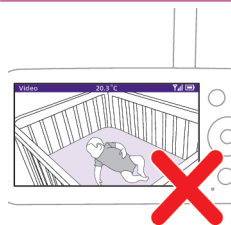

Beebiseadet ega madratsit ei tohiks asetada nurga alla.

## Võrevoodi kinnitus

Märkus. Ümarate torudega voodite puhul kasutage seinakinnitust.



- 1 Võtke kaks ühes kinnitus, klamber, toiteadapter ja beebiseade.

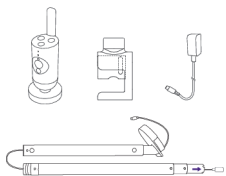

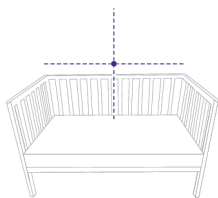

- 2 Parimate tulemuste saavutamiseks paigaldage beebiseade võrevoodi keskele ja üle selle pika külje.

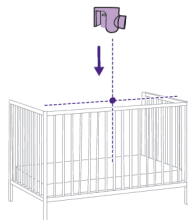

- 3 Kinnitage klamber võrevoodi pika külje keskele, langetades selle piire.

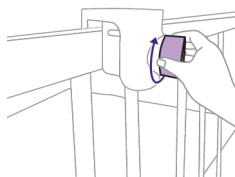

- 4 Pöörake nuppu päripäeva, et kinnitada see toru külge.

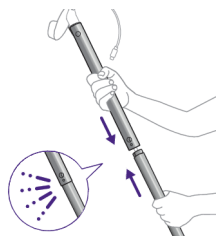

- 5 Võtke kaks toru ja lükake need kokku, et teha üks pikem toru.

Märkus. Kinnitumise korral kostub klõps.

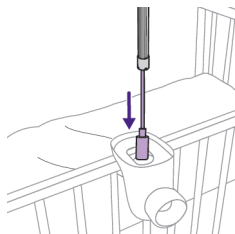

- 6 Seejärel sisestage voolujuhe ees toru läbi klambri ava.

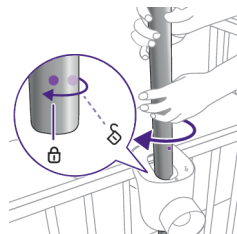

- 7** Joondage varras oma kohale, kasutades torul ja klambril olevaid täppe, ning pöörake seda 45° päripäeva, et see lukustada.

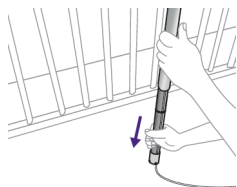

- 8** Toru alumine osa on teleskoopne, nii et saate seda pörandani pikendada. Veenduge, et toitejuhe oleks korralikult asetatud ühte toru otsas olevasse pistikupesasse pool otsas olevasse pistikusse.

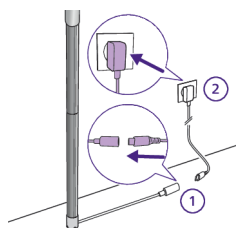

- 9** Viige juhe sealt, kus pörand ja sein kokku puutuvad. Kasutades antud toiteadapterit, kinnitage torust tulev juhe ja pange see pistikupesasse.

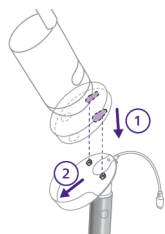

- 10** Kinnitage beebiseade hälli külge, joondades tihvtid beebiseadme põhjas olevate aukudega ja surudes alla.



- 11** Libistage beebiseadet ettepoole, et see oma kohale lukustada, ja ühendage USB-C toitkaabel beebiseadme tagumisesse osasse.

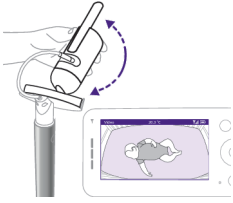

- 12** Kallutage oma beebiseadet veidi üles, alla, paremale või vasakule, et madrats oleks täielikult nähtav ja teie laps oleks keskel. Kasutage oma keskseadet või Baby Monitor+ rakendust, et tagada beebiseadme parim asend. Kohandage beebiseadet nii, et teie beebi madrats oleks ekraani keskel ja sirge.

## Seinale kinnitamine

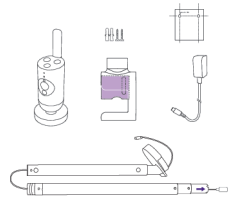

- 1** Võtke kaks ühes kinnitus, klamber, toiteadapter, kruvi ja ankrud, seinakinnituse šabloon ja beebiseade välja.

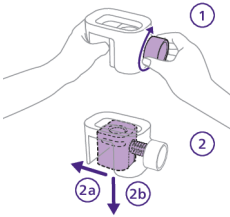

- 2** Eemaldage seinakinnituse kronstein klambrist, keerates nuppu ühe käega vastupäeva, samal ajal juhtige teise käega kronsteini välja.

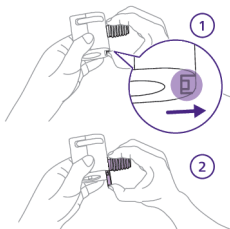

- 3** Eemaldage kruviosa, vabastades selle pöidlaga ja libistades seda alla ja maha. Teil on nüüd alles osa, mida kasutatakse seinakinnitusena.

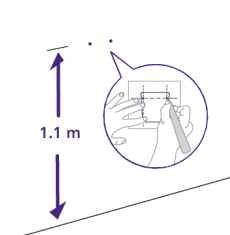

- 4** Otsige üles seinakinnituse šabloon ja kasutage joonlauda, et mõõta põrandast 1,1 meetrit ja märkida, kuhu kaks kruvi peaksid minema. Puurige seina väikesed augud ja lükake antud ankrud sisse.

Nõuanne. Seinakinnituse šablooni (vt jaotist „Seinakinnituse šabloon“) leiate käesoleva kasutusjuhendi lõpust.

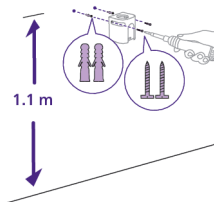

- 5 Võtke seinakinnituse kronstein ja joondage augud ankrutega. Kinnitage seinakinnituse kronstein kaasasolevate kruvide abil kindlalt seina külge.

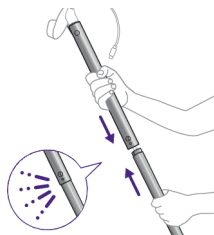

- 6 Võtke kaks toru ja lükake need kokku, et teha üks pikem toru.

Märkus. Kinnitumise korral kostub klõps.

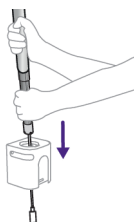

- 7 Seejärel sisestage toru, voolujuhe ees läbi seinakinnituse kronsteini ava.

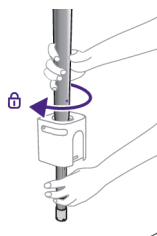

- 8 Umbes poolel teel ei libise toru enam alla ja see tuleb oma kohale lukustada. Joondage toru oma kohale, kasutades torul ja seinakinnituse kronsteinil olevaid täppe, ning pöörake seda 45° päripäeva, et see lukustada.

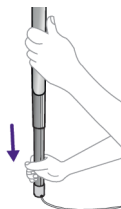

- 9 Toru alumine osa on teleskoopne, nii et saate seda pörandani pikendada. Veenduge, et toitejuhe oleks korralikult asetatud ühte toru otsas olevasse pistikupesa pool otsas olevasse pistikusse.

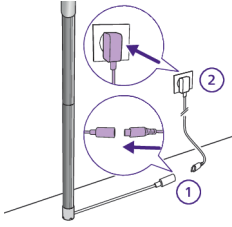

**10** Viige juhe sealt, kus pörand ja sein kokku puutuvad. Kasutades antud toiteadapterit, kinnitage torust tulev juhe ja pange see pistikupessa.

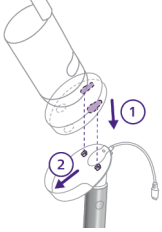

**11** Kinnitage beebiseade hälli külge, joondades tihvtid beebiseadme põhjas olevate aukudega ja surudes alla.



**12** Libistage beebiseadet ettepoole, et see oma kohale lukustada, ja ühendage USB-C toitkaabel beebiseadme tagumisesse osasse.



**13** Kallutage oma beebiseadet veidi üles, alla, paremale või vasakule, et madrats oleks täielikult nähtav ja teie laps oleks keskel. Kasutage oma keskseadet või Baby Monitor+ rakendust, et tagada beebiseadme parim asend. Kohandage beebiseadet nii, et teie beebi madrats oleks ekraani keskel ja sirge.

# Keskseade

## Ekraani ülevaade

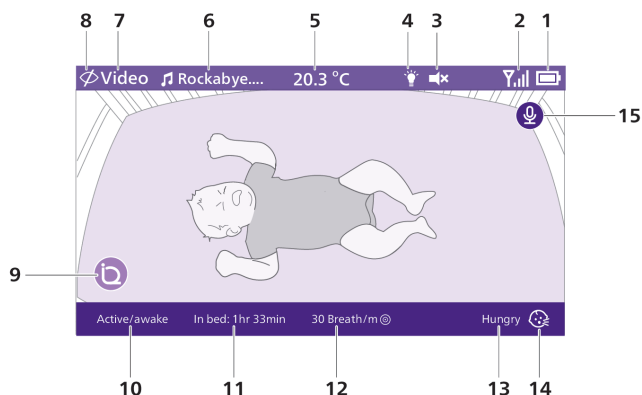

1	Aku laetustaseme näidik	9	SenseIQ (aktiivne)
2	Signaali tugevuse näidik	10	Une etapi indikaator
3	Vaigista (sees)	11	Voodis olemise kestus
4	Öötuli (sees)	12	Keskmine hingamissagedus
5	Ruumi temperatuur	13	Cry Translation tulemus
6	Valitud rahustav heli (sees)	14	Cry Translation (aktiivne)
7	Valitud keskseadme jälgimise režiim	15	Tagasi rääkimise funktsioon (sees)
8	Privaatsusrežiim (sees)		

## Keskseadme laadimine

Keskseade töötab sisseehitatud korduvlaetava liitium-ioonakuga.

Keskseadme laadimiseks toimige järgmiselt:

- 1 Ühendage toiteadapter keskseadme ja seinakontaktiga.

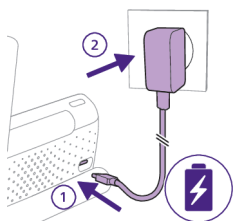

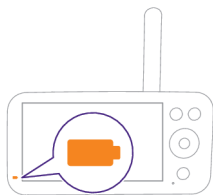

2 Keskseadme laadimise tähistamiseks süttib aku märgutuli oranžilt.

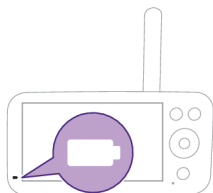

3 Kui aku on täis laetud, jääb aku olekutuli valgelt põlema.

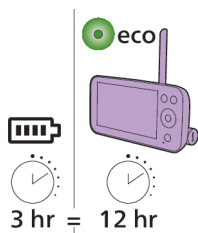

Kui olete keskseadet kolm tundi laadinud, saab seda režiimis Eco juhtmevabalt kuni 12 tundi kasutada.

Kui keskseade on laadimise ajal sisse lülitatud, kulub laadimisele ligikaudu kaks korda rohkem aega.

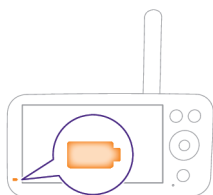

Kui keskseade ei ole vooluvõrku ühendatud ja aku on peaaegu tühi (vähem kui 10%), vilgub aku olekutuli oranžilt ja kostab aku madala laetustaseme hoiatus.

Kui keskseadme aku on tühi ja seade pole vooluvõrku ühendatud, lülitub keskseade välja ja ühendus beebimonitoriga katkeb.

Nõuanne. Hoidke keskseade öösel vooluvõrku ühendatud, sest kui aku hakkab tühjaks saama, võib aku tühjenemise hoiatusheli teid üles äratada.

Nõuanne. Aku säästmiseks lülitage keskseade välja, kui seda ei kasutata.

Märkus. Aku tühjeneb väga aeglaselt ja järk-järgult isegi siis, kui keskseade on välja lülitatud.

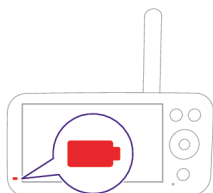

Kui keskseadme aku olekutuli põleb vooluvõrku ühendatuna punasena, tähendab see, et akuga on probleem ja te peaksite oma riigi klienditeeninduskeskusega ühendust võtma.



# Beebimonitori kasutamine

## Kuidas oma beebiseadet ja keskseadet siduda

Parima võimaliku ühenduse saavutamiseks hoidke beebiseadet ja Wi-Fi ruuterit samas ruumis. Kõvad seinad ja muu elektroonika võib signaali häirida.

**1** Beebiseadme sisselülitamiseks hoidke sisse-/väljalülitusnuppu 1,5 sekundit all.

**Märkus.** Beebiseade lülitub peale vooluvõrku ühendamist automaatselt sisse.

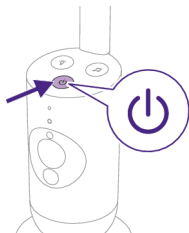

**2** Kui beebiseade on sisse lülitatud, süttib olekutuli alglaadimise protsessis ajutiselt oranžilt.

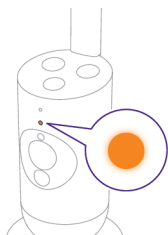

**3** Kui beebiseade on sidumiseks valmis, muutub aku oleku märgutuli roheliseks.

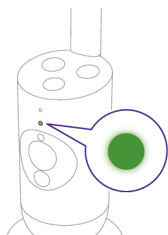

**4** Akustilise tagasiside vältimiseks veenduge, et keskseade ja beebiseade oleksid üksteisest vähemalt 2,5 meetri kaugusel.

**Märkus.** Kui kasutate juhtmeta telefoni, juhtmeta videot, Wi-Fi-võrku, mikrolaineahju või 2,4 GHz sagedusel toimivat Bluetoothi ja keskseadme või beebiseadme talitluses esineb häireid, liigutage keskseadet kaugemale, kuni häireid enam ei esine.

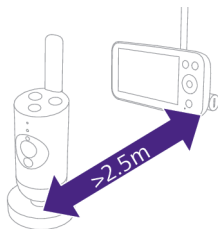

5 Keskseadme sisselülitamiseks hoidke sisse-/väljalülitusnuppu 1,5 sekundit all.

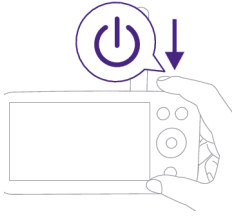

Ekraan lülitub sisse ja seal kuvatakse Philipsi logo ning side märgutuli süttib punaselt. Keskseade hakkab beebiseadet otsima.

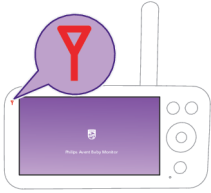

Kui ühendus keskseadme ja beebiseadme vahel on loodud, lülitub keskseadme side märgutuli valgeks ning ekraanil kuvatakse vähemalt üks signaalitugevuse tulp.

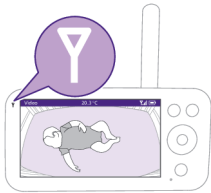

**Märkus.** Keskseadme ja beebiseadme vahelise ühenduse loomine võtab aega umbes 15 sekundit.

Veenduge, et beebiseade oleks sisse lülitatud. Kui beebiseade on välja lülitatud, kuvatakse keskseadme ekraanil levist väljas olekut märkiv kujutis.

Kui ühendust ei ole loodud, muutub side märgutuli punaseks, keskseade esitab umbes iga 25 sekundi järel hoiatuse ning ekraanil kuvatakse levist väljas olekut märkiv kujutis.

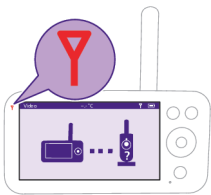

Tegevusraadius on siseruumides kuni 50 meetrit ja õues kuni 400 meetrit. Beebimonitori tegevusraadius sõltub ümbruskonnast ja muudest häirivatest teguritest. Märjad ja niisked materjalid põhjustavad nii palju häireid, et tegevusraadiuse kadu on kuni 100%.

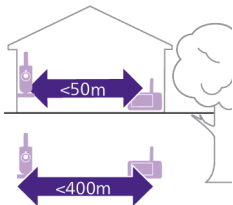

Kuivad materjalid	Materjalide paksus	Tegevusraadiuse vähenemine
Puit, kipsplaat, kartong, klaas (metalli, traatide või juhtmeteta).	< 30 cm	0-10 %
Telliskivi, vineer	< 30 cm	5-35 %
Armatuuriga betoon	< 30 cm	30-100 %
Metallvõred või trellid	< 1 cm	90-100 %
Metall- või alumiiniumplaadid	< 1 cm	100 %

## Funktsioonid ja seaded

### Menüüfunktsioonid

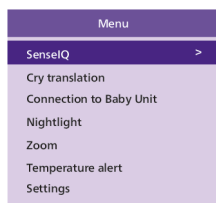

Philips Avent Premium Connected beebimonitor on varustatud kuue suurepärase funktsiooniga, mis aitavad vanematel oma last hõlpsalt jälgida. Nende funktsioonide hulka kuuluvad:

**SenseIQ** – kasutab teie lapse une ja hingamise tuvastamiseks AI tehnoloogiat.

**Cry Translation** – annab teile tõlkeid teie lapse nutmise kohta, et saaksite paremini mõista tema vajadusi.

**Ühendus beebiseadmega** – võimaldab beebiseadme ja keskseadme vahel kahte ühendamise valikut (automaatne ja otsene), et tagada, et olete alati oma beebiga ühenduses.

**Õõtuli** – pakub pehmet ja õrna valgustust, mis rahustab teie last ja loob rahustava unekeskonna.

**Suumimine** – võimaldab teil oma lapse võrevoodile sisse suumida, andes parema vaate oma beebist.

**Temperatuuri hoiatus** – teavitab teid, kui lapse toatemperatuur on liiga kõrge või madal.

Kõiki järgmistest jaotistest kirjeldatud funktsioone saab juhtida keskseadme või rakenduse menüü kaudu.

- 1 Vajutage menüüloendis sisenemiseks keskseadme alumises paremas servas asuvat menüünuppu.

**Märkus.** Menüüst saate lahkuda uuesti menüünuppu vajutades.

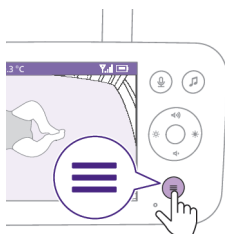



- 2 Menüüs liikumiseks kasutage juhtnuppu. Valitud menüüelement tõstetakse lilla värviga esile.

Märkus. Kui olete juba mõnes alammenüüs ja soovite menüüfunktsioone vahetada, vajutage uuesti menüünuppu, et liikuda tagasi põhimenüüsse.

Märkus. Kui asute menüüs, aga pikemalt kui kaheksa sekundi vältel ühtegi nuppu ei vajuta, läheb menüü kinni ilma muudetud seadeid salvestamata.

## SenseIQ

Philips Avent Premium Connected beebimonitor koos SenseIQ tehnoloogiaga analüüsib iga liigutust ja hingetõmmet, et anda vanematele oma beebi heaolust parim ülevaade. Intuiitiivne ja kandmisvaba SenseIQ tehnoloogia toodab reaalsajas hingamis- ja uneseisundi värskendusi, et vanemad saaksid rahulikult olla, teades, et nad on alati ühenduses ning nende lapsel on kõik hästi.

SenseIQ aktiveerimiseks laadige Baby Monitor+ rakendus alla (vt jaotist „Baby Monitor+ rakenduse allalaadimine“) ning järgige selle sisselülitamiseks rakenduses olevaid juhiseid.

- 1 Vajutage keskseadme alumises paremas servas asuvat menüünuppu.



- 2 Valige „SenseIQ“ ja vajutage kinnitamise nuppu, et SenseIQ funktsioonile juurde pääseda.

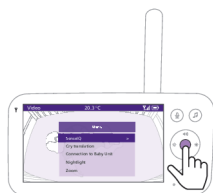

- 3 SenseIQ funktsiooni sisse- ja väljalülitamiseks vajutage kinnitusnuppu.

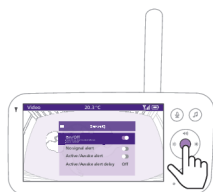

Ekraan kuvab alumisel ribal une etappi, voodis olemise aega ja keskmist hingamissagedust.

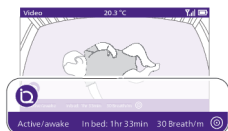

zoundream

## Cry Translation

Cry Translation funktsioon, Zoundream™-i poolt, pakub kasulikku tööriista, mis aitab teil mõista oma lapse erinevaid nutmisi ja ütleb teile, mida need võivad tähendada. Siiski on oluline meeles pidada, et see tööriist ei ole mõeldud vanemate otsuste asendamiseks. Philips ei vastuta tulemuste eest. Vajadusel on soovitatav pöörduda meditsiinitöötaja poole.

Cry Translation funktsiooni aktiveerimiseks laadige Baby Monitor+ rakendus alla (vt jaotist „Baby Monitor+ rakenduse allalaadimine“) ning järgige selle sisselülitamiseks rakenduses olevaid juhiseid.

Cry Translation funktsioon on saadaval 90-päevase tasuta prooviversioonina. Seejärel saate selle kasutamist jätkata, registreerudes Zoundream™ tellimusteenuse kasutajaks. Kehtivad tingimused. Kasutamist mõõdetakse päevades ja mis tahes tegevust päeva jooksul loetakse täispäevaks.

**Märkus.** Cry Translation funktsioon töötab ainult siis, kui beebiseade on internetiga ühendatud.

**1** Vajutage keskseadme alumises paremas servas asuvat menüünuppu.

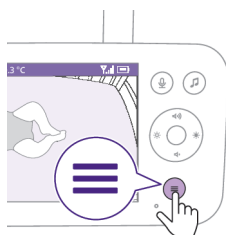

**2** Valige „Cry Translation“ ja vajutage kinnitamise nuppu, et Cry Translation funktsioonile juurde pääseda.

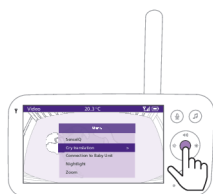

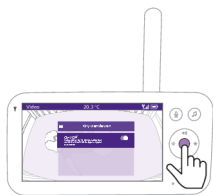

- 3 Cry Translation funktsiooni sisse- ja väljalülitamiseks vajutage kinnitusnuppu.



Ekraan kuvab alumisel ribal Cry Translation tulemust.

Nõuanne. Hoidke kõik heli tekitavad seadmed, nagu ventilaatorid või valge müra seadmed, beebiseadmest eemal, et vältida mikrofoni segamist ja funktsiooni täpsuse häirimist.

## Ühendus beebiseadmega

Selle menüüfunktsiooni abil saate valida erinevaid ühenduse võimalusi.

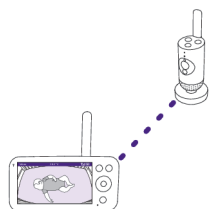

**Otse:** Keskseade ja beebiseade on eelnevalt seotud ja ühenduvad üksteisega otse.

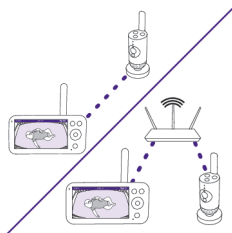

**Automaatne: Otse või Wi-Fi:** See seade optimeerib ühendust beebiseadme ja keskseadme vahel, valides automaatselt parima ühenduse kas otserežiimi või Wi-Fi võrgu kaudu.

- 1 Vajutage keskseadme alumises paremas servas asuvat menüünuppu.

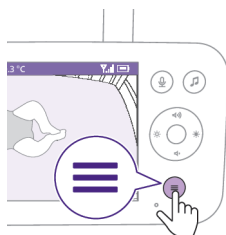

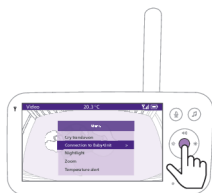

- 2 Valige „Ühendus beebiseadmega“ ja vajutage beebiseadme ühenduse menüüle juurde pääsemiseks kinnitusnuppu.

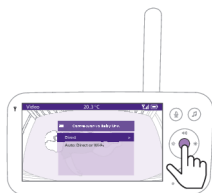

- 3 Soovitud ühenduse valimiseks vajutage juhtnupu ülemist või alumist osa ja kinnitusnuppu.

## Öötuli

Keskseadme öötule funktsiooni aktiveerimiseks järgige alltoodud juhiseid:

- 1 Vajutage keskseadme alumises paremas servas asuvat menüünuppu.

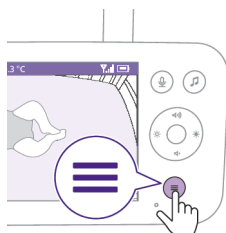

- 2 Valige „Öötuli“ ja vajutage öötule funktsiooni avamiseks kinnitusnuppu.

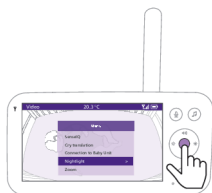

- 3 Öötule funktsiooni sisse- ja väljalülitamiseks vajutage kinnitusnuppu.

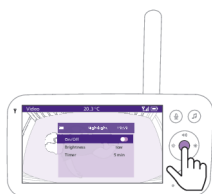

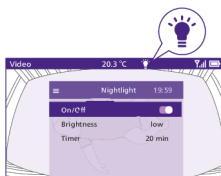

Kui öötuli on sisse lülitatud, kuvatakse olekuribal valguse ikoon.

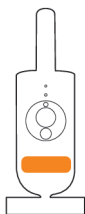

Beebiseadme öötuli süttib.

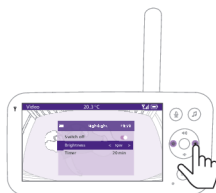

Saate seadistada keskseadme öötule valgustustaset.

Vajutage juhtnupu vasakut või paremat osa ja valige madal, keskmine või kõrge säte.



Saate seadistada ka keskseadme öötule taimeri.

Soovitud kellaaeg valige juhtnupu vasaku või parema osaga.

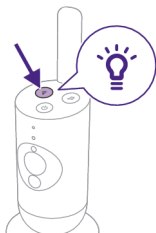

Lisaks saate juhtida ka beebiseadme öötul.

**1** Funktsiooni sisselülitamiseks vajutage beebiseadme öötule nuppu.



Öötuli süttib.

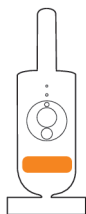

- 2 Öötule väljalülitamiseks vajutage nuppu veel kord.

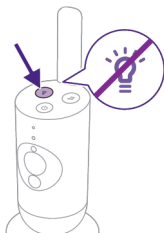

## Suumimine

- 1 Vajutage keskseadme alumises paremas servas asuvat menüünuppu.

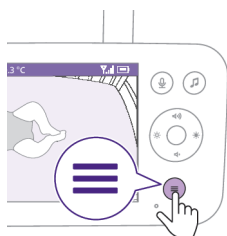

- 2 Valige „Suumimine“ ja vajutage kinnitamise nuppu, et suumimise funktsioonile juurde pääseda.

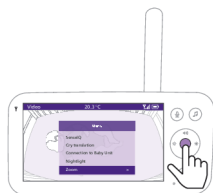

- 3 Videokujutise seadistamiseks vajutage kinnitusnuppu. Võite kasutada juhtnupu ülemist/alumist/paremat/vasakut osa ja valida, millist osa kujutisest keskseadmel näidatakse.
- 4 Uue sätte salvestamiseks ja väljumiseks vajutage menüünuppu.
- 5 Kui soovite keskseadme pilti vähendada, minge suumimenüüsse ja lülitage suumifunktsioon välja.



Nõuanne. Suumimisfunktsioonile kiire juurdepääsu saamiseks hoidke kinnitusnuppu kaks sekundit all.

## Temperatuurialarm

Temperatuuriandur võimaldab jälgida beebi toa temperatuuri.

Märkus. Beebi toa temperatuur kuvatakse keskseadme olekuribale.

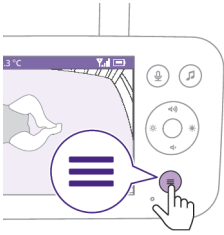

1 Vajutage keskseadme alumises paremas servas asuvat menüünuppu.



2 Valige „Temperatuuri hoiatus” ja vajutage kinnitamise nuppu, et temperatuuri hoiatuse funktsioonile juurde pääseda.



3 Temperatuurialarmi saab sisse- või väljalülitada – funktsiooni sisse- või väljalülitamiseks vajutage kinnitusnuppu.



4 Temperatuurialarmi maksimaalse ja minimaalse temperatuuri muutmiseks valige temperatuurimenüüs soovitud temperatuurid.

Nõuanne. Temperatuuriskaalat saab vahetada Celsiuse (C) ja Fahrenheiti (F) vahel, valides selleks ühiku suvandi.

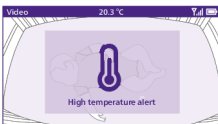

5 Uue sätte salvestamiseks ja põhimenuusse naasmiseks vajutage juhtnupu vasakut osa.

Keskseade esitab alarmi, kui mõõdetud temperatuur jääb minimaalse ja maksimaalse väärtuse vahemikust välja.

## Seadistused

- 1 Vajutage keskseadme alumises paremas servas asuvat menüünuppu.

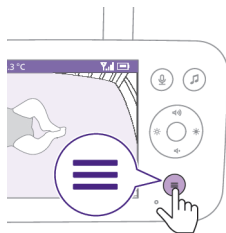

- 2 Valige „Seaded“ ja vajutage menüüsse sisenemiseks kinnitusnuppu.



Saate muuta keskseadme keelesätet.

- 1 Keelte loendi avamiseks vajutage kinnitusnuppu.
- 2 Kõikide keelte sirvimiseks vajutage juhtnupu alumist osa, soovitud keele valimiseks vajutage kinnitusnuppu.

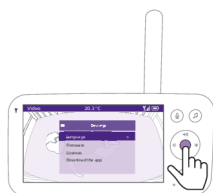

- 3 Uue sätte salvestamiseks ja põhimenüüsse naasmiseks vajutage kinnitusnuppu.



Saate vaadata beebimonitori püsivara versiooni.

- 1 Püsivara menüüsse sisenemiseks vajutage kinnitusnuppu.

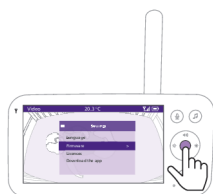

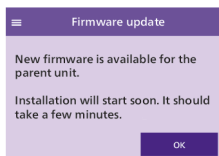
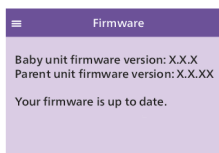

2 Ekraanil kuvatakse keskseadme ja beebiseadme uusim püsivara versioon.

Märkus. Kui püsivara värskendus on saadaval, installitakse see automaatselt ja teile saadetakse teatis.

## Olekutuli

### Oranž

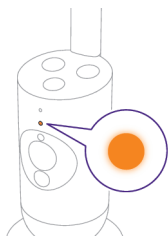

Pidev oranž: beebiseade käivitub.

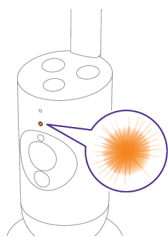

Vilkuv oranž: beebiseade uuendab oma püsivara. Ärge lülitage seadet sel ajal välja.

Märkus. Püsivara uuendamise ajal võib beebiseade taaskäivituda.

## Roheline

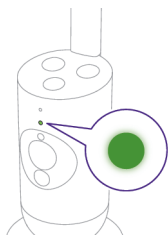

Pidev roheline: beebiseade on keskseadmega ühendamiseks valmis.

## Valge

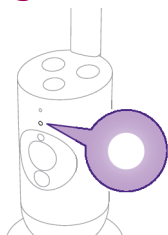

Pidev valge: beebiseade on valmis ühendamiseks keskseadme ja rakendusega.

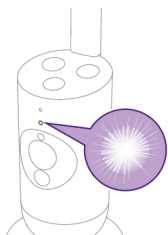

Vilgub valgelt: beebiseade otsib koduvõrku.

## Punane (ainult seadistamine)

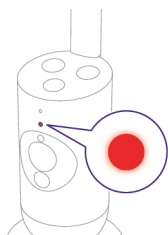

Pidev punane: beebimonitoril ei õnnestunud internetiga ühendust luua.

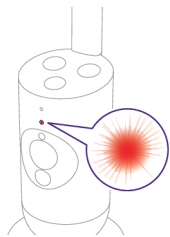

Vilkuv punane: olete sisestanud vale SSID või salasõna.

## Lilla

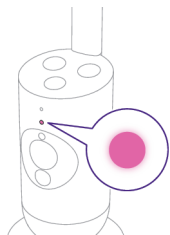

Pidev lilla: reaajas videoülekanne on vähemalt ühe rakenduse kasutaja jaoks sisse lülitatud.

## Sinine

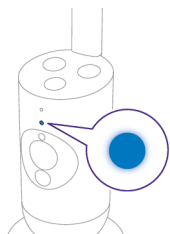

Pidev sinine: Privaatsusrežiim on aktiveeritud.

## Helitugevus

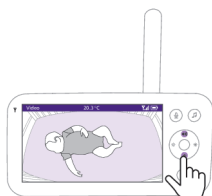

Keskseadme kõlari helitugevuse saate seadistada soovitud tasemeni.

**1** Helitugevuse reguleerimiseks vajutage juhtnupu ülemist või alumist osa.



2 Valitud helitugevuse näitamiseks ilmub ekraanile helitugevuse riba.

Märkus. Kui heli on seatud valjuks, tarbib keskseade rohkem elektrit.

Märkus. Kui heliriba on miinimumis, siis hääl vaigistatakse. Keskseade kuvab olekuribal vaigistusikooni ja te saate keskseadmelt vaid teatise ja videoid.

## Ekraani heledus

Keskseadme ekraani heleduse saate seadistada soovitud tasemeni.

1 Keskseadme ekraani heleduse reguleerimiseks vajutage juhtnupu vasakut või paremat osa.

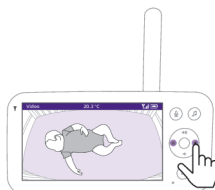

2 Ekraanile ilmub heleduse riba, et näidata ekraani valitud heleduse taset.

Märkus. Mida suurem on ekraani heledus, seda rohkem energiat keskseade tarbib.



## Helitugevuse tuled

Keskseade jälgib pidevalt beebi toa helitaset. Keskseadme helitaseme märgutuled annavad teada, kui beebi toast kostab mingit heli.

Seni, kuni heli ei kosta, helitugevuse märgutuled ei põle.

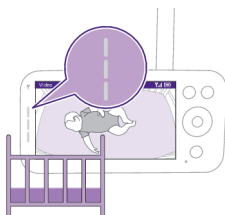

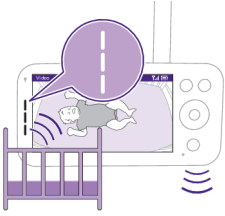

Kui beebiseade tuvastab heli, süttib keskseadme vähemalt üks helitaseme märgutuli valgelt. Põlevate märgutulede arv oleneb tuvastatud heli valjustest.

## Režiimid ja tundlikkus

Sellel beebimonitoril on kolm erinevat režiimi, mis võimaldavad teil valida, kuidas soovite oma last jälgida: Video, Audio, Eco.

Beebiseadme tundlikkuse tase määrab selle, mida keskseadme kaudu kuulete. Kui tase on seatud kõrgeks, kuulete paljusid helisid, sealhulgas vaiksaid taustahelisid. Kui tundlikkuse tase on seadistatud madalale, kuulete ainult valjemaid helisid.

Kui beebimonitor on sisse lülitatud, vajutage keskseadme ülemises vasakus nurgas olevat režiimi nuppu, vajutage juhtnupu ülemist või alumist osa, et valida eri režiimi ja seejärel vajutage soovitud režiimi valimiseks kinnitamisnuppu.

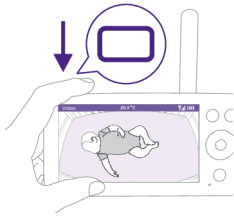

Eri režiimide jaoks saate valida erinevad tundlikkuse tasemed, milleks vajutage juhtnupu vasakut või paremat osa.

Valitud režiim kuvatakse ekraanil.

Valitud režiim esitatakse ka olekuribal.

Seadme sisselülitamisel jääb aktiivseks viimati valitud režiim.

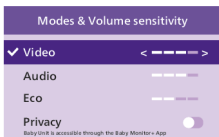





Kui beebi teeb ainult vaikkeid helisid, tuleb beebiseadme tundlikkus keskseadmel kõrgele tasemele seada.

Mida valjem on teie beebi hääl, seda madalamaks saab keskseadme tundlikkuse seadistada.

**Märkus.** Kui tundlikkus on seatud kõrgeimale tasemele, kostab heli- ja videorežiimis pidev heli. Vastasel juhul vaigistatakse vaiksemad helid.

**Nõuanne.** Tundlikkuse taset on võimalik muuta, nii et kuuleksite beebit ilma teiste segavate helideta. Kui taustamüra on suur, lülitage tundlikkus madalamaks, et te ei kuuleks neid helisid keskseadme kaudu.

Uue seadistuse salvestamiseks vajutage kinnituspuppu.

## Vidorežiim



- 1 Vajutage keskseadme ülemises vasakus servas asuvat režiimi nuppu.
- 2 Videorežiimi valimiseks vajutage kinnituspuppu.

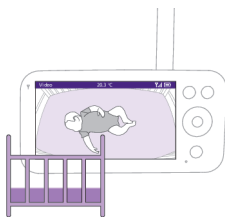

Kui videorežiim on aktiivne, on ekraan alati sisse lülitatud.

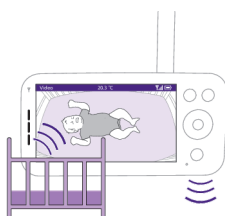

**Märkus.** Et keskseade esitaks pidevalt heli, seadistage tundlikkus kõrgeimale tasemele.

## Audiorežiim



- 1 Vajutage keskseadme ülemises vasakus servas asuvat režiimi nuppu.
- 2 Helirežiimile lülitamiseks vajutage juhtnupu alumist osa.
- 3 Helirežiimi valimiseks vajutage kinnitusnuppu.

Kui helirežiim aktiveeritakse, lülitub keskseadme ekraan välja.

**Märkus.** Olekuriba ei ole nähtav, kui ekraan on välja lülitatud.

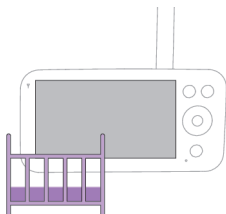

**Märkus.** Valge ühenduse märgutuli näitab, et keskseade on ikka veel sisse lülitatud ja beebiseadmega ühendatud.

**Märkus.** Kui tundlikkus ei ole seadistatud kõrgeimale tasemele, vaigistatakse vaiksed helid.

**Märkus.** Et keskseade esitaks pidevalt heli, seadistage tundlikkus kõrgeimale tasemele. Lisateavet leiate peatükist „Režiimid ja tundlikkus“.

Kui beebi teeb häält, lülituvad helitaseme märgutuled sisse ja beebiseadme tuvastatud helid edastatakse keskseadmesse. Seni, kuni heli ei kosta, helitugevuse märgutuled ei põle.

## Eco-režiim



- 1 Vajutage keskseadme ülemises vasakus servas asuvat režiimi nuppu.
- 2 ECO-režiimi sisselülitamiseks vajutage juhtnupu alumist osa.
- 3 ECO-režiimi valimiseks vajutage kinnitusnuppu.

**Märkus.** Kui ekraan on sisse lülitatud, näeb valitud režiimi olekuribal. Olekuriba ei ole nähtav, kui ekraan on välja lülitatud.

Kui 20 sekundi jooksul heli ei tuvastata, lülituvad ekraani ja helitugevuse märgutuled välja. ECO-režiimi märgutuli muutub valgeks, märkides nii, et keskseade on endiselt sisse lülitatud ja ECO-režiimi aktiivne.

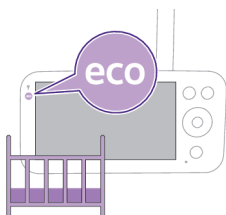



Kui beebiseade tuvastab heli, lülituvad keskseadme ekraan ja helitugevuse tuli kohe sisse. Video ja heli edastatakse keskseadmesse ning helitugevuse tuled lähevad valgeks.

Seni, kuni heli ei kosta, helitugevuse märgutuled ei põle.

**Märkus.** Väikseim helitugevus, mis aktiveerib heli ja ekraani, sõltub tundlikkuse seadistusest.

## Privaatrežiim



- 1 Vajutage keskseadme ülemises vasakus servas asuvat režiimi nuppu.
- 2 Privaatsusrežiimi sisselülitamiseks vajutage juhtnupu alumist osa.
- 3 Vajutage kinnitusnuppu ja aktiveerige privaatsusfunktsioon.

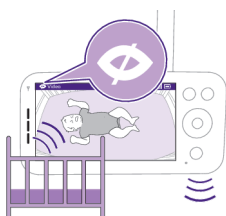

Kui privaatsusrežiim on aktiveeritud:

- 1 Saate beebit keskseadme kaudu ikkagi jälgida.

**Märkus.** Kui ekraan on sisse lülitatud, kuvatakse olekuribal privaatsusrežiimi näidik. Olekuriba ei ole nähtav, kui ekraan on välja lülitatud.

- 2 Te ei saa beebit rakenduse kaudu jälgida.

**Märkus.** Beebiseadme olekutuli muutub siniseks. Saate rakenduselt tõuketeate.

**Märkus.** Kui proovite rakenduse kaudu jälgida, kuvatakse, et beebiseade on privaatsusrežiimis.



## Rahustavad helid

Et funktsioon keskseadmes aktiveerida, järgige allpool toodud juhiseid:

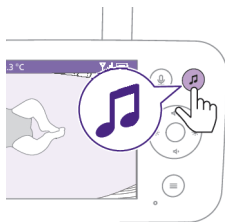

- 1 Menüü avamiseks vajutage keskseadmes rahustavate helide nuppu.  
Märkus. Kui vajutate nuppu siis, kui menüü on avatud, menüü sulgub.

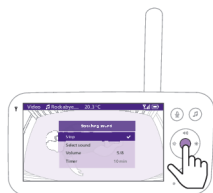

- 2 Vajutage juhtnupu alumist osa ja liikuge menüüvalikule „Vali heli“, rahustavate helide loendisse sisenemiseks vajutage kinnituspuppu.



- 3 Loendi sirvimiseks vajutage juhtnupu alumist osa.
- 4 Esitatava heli valimiseks või tehtud valiku tühistamiseks vajutage kinnituspuppu. Esimese 5 häällaulu esitamiseks võite valida ka „Kõik häällaulud“.

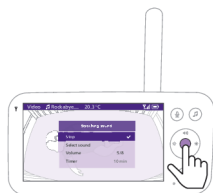

- 5 Valitud helide esitamiseks liikuge valikule „Esita“ ja vajutage kinnituspuppu. Kui soovite helide esitamise peatada, vajutage kinnituspuppu uuesti. Keskseadme olekuriba näitab esitatava heli nime.

Nõuanne. Valitud heli esitamise alustamiseks või peatamiseks hoidke rahustavate helide nuppu all.



Saate määrata keskseadme heli või häällaulu helitugevuse taseme. Helitugevuse taseme valimiseks vajutage juhtnupu vasakut või paremat osa.



Rahustava heli peatamiseks saate seadistada ka taimeri. Tehke seda keskseadmelt.

Soovitud kellaaeg valige juhtnupu vasaku või parema osaga.

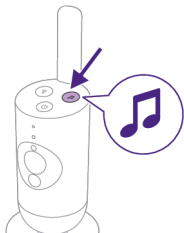

Beebiseadme rahustavate helide funktsiooni aktiveerimiseks vajutage beebiseadme rahustavate helide nuppu.



Kõige uuemat keskseadmel valitud heli esitatakse pidevalt vastavalt taimeri viimasele seadistusele.

Beebiseadme rahustavate helide peatamiseks vajutage uuesti rahustavate helide nuppu.

## Otse tagasi rääkimine

Beebiga rääkimiseks võite kasutada keskseadme otse tagasi rääkimise nuppu.

**1** Vajutage keskseadme otse tagasi rääkimise nuppu.





- 2 Keskseadme ekraan kuvab otse tagasi rääkimise ikooni, mis märgib aktiivset ühendust. Rääkige keskseadme esiosas olevasse mikrofoni selgelt ja kuni 15-30 cm kaugusel.



Beebi kuuleb, kuidas te keskseadmesse räägite. Samal ajal kuulete beebi häält.

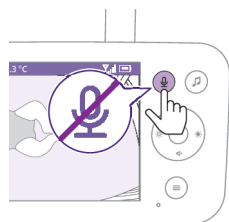

- 3 Kui olete rääkimise lõpetanud, vajutage uuesti otse tagasi rääkimise nuppu. Märkus. Kui olete selle kasutamise lõpetanud, on oluline tagasi rääkimine välja lülitada, et vältida beebiseadme tulevaid ootamatuid helisid.

## Puhastamine ja hooldus

**Hoiatus.** Ärge kastke keskseadet, beebiseadet ega toiteadapterit vette ega puhastage neid kraani all.

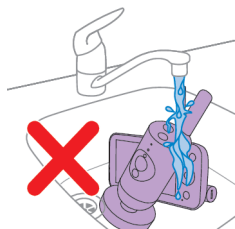

**Hoiatus.** Ärge kasutage pihustatavaid või vedelaid puhastusvahendeid.



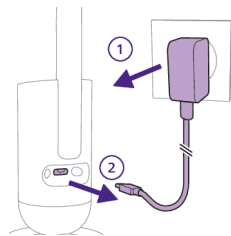

- 1 Lülitage beebiseade välja, eemaldage toiteadapter beebiseadme küljest ja lahutage adapter seinakontaktist.



- 2 Puhastage beebiseadet kuiva lapiga.

Märkus. Sõrmejäljed ja mustus beebiseadme objektiivil võivad mõjutada kaamerapildi kvaliteeti. Vältige objektiivide puudutamist.

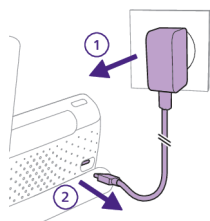

- 3 Lülitage keskseade välja, eemaldage toiteadapter keskseadmest ja seinakontaktist.

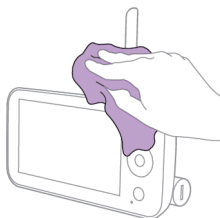

- 4 Puhastage keskseadet kuiva lapiga.

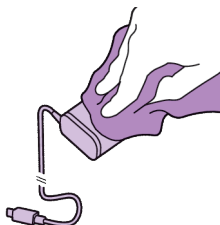

- 5 Puhastage adaptoreid kuiva lapiga.

## Hoiustamine

Kui te ei katvate beebimonitori pikka aega kasutada, hoidke keskseadet, beebiseadet ja adaptereid jahedas ja kuivas kohas.

Aku tööea optimeerimiseks pikema tegevusetuse või hoiustamise ajal on soovitatav keskseade enne väljalülitamist 50%täis laadida.

## Tarvikute tellimine

Tarvikute või varuosade ostmiseks minge veebilehele [www.philips.com/parts-and-accessories](http://www.philips.com/parts-and-accessories) või külastage Philipsi müügiesindust. Samuti võite pöörduda oma riigi Philipsi klienditeeninduskeskuse (vt kontaktandmeid rahvusvahelise garantii lehel).

## Taaskasutus



- See sümbol tähendab, et elektritooteid ja akusid ei tohi visata tavaliste olmejäätmete hulka.
- Järgige oma riigi elektritoodete ja akude lahuskogumist reguleerivaid eeskirju.

## Sisseehitatud laetava aku eemaldamine

Sisseehitatud laaditava aku võib seadme äraviskamisel eemaldada ainult kvalifitseeritud spetsialist. Enne aku eemaldamist kontrollige, et seade oleks seinakontaktist välja tõmmatud ja et aku oleks täiesti tühi.

**Rakendage kõiki vajalikke ohutusmeetmeid, kui käsitsete seadme avamisel tööriistu ja kui kõrvaldate laetava aku kasutusest.**

**Patareide käsitlemisel veenduge, et teie käed, toode ja patareid oleksid kuivad.**

**Juhusliku lühisesse sattumise vältimiseks pärast patareide eemaldamist ärge laske patarei klemmidel kokku puutuda metallobjektidega (nt mündid, juuksenõelad, sõrmused). Ärge mähkige patareid alumiiniumfooliumisse. Enne äraviskamist katke patareide klemmid teibiga või pange patareid kilekotti.**

Protseduur:

- 1 Kasutage münti keskseadme taga oleva akusahtli avamiseks.
- 2 Eemaldage keskseadme all olevad kaks kummijalga.
- 3 Eemaldage kaks kruvi, mida on nüüd keskseadme all näha.
- 4 Avage keskseadme all olev akusahtel.
- 5 Eemaldage aku.

Kui teie riigis puudub elektrooniliste toodete kogumise / taaskasutusse võtmise süsteem, saate keskkonda kaitsta, kui eemaldate enne toote kasutusest kõrvaldamist aku ja saadate selle taaskasutusse.



# Tugi

Kogu tootetoet, energiatarbe üksikasjade ja ELi vastavusdeklaratsiooni jaoks külastage veebisaiti [www.philips.com/support](http://www.philips.com/support).

## Veaotsing

See peatükk annab ülevaate üldistest probleemidest, mis võivad selle seadmega seoses tekkida. Kui te ei suuda alljärgneva teabe abil ise probleemi lahendada, külastage veebilehte [www.philips.com/support](http://www.philips.com/support), kus on loetelu korduma kippuvatest küsimustest, või võtke ühendust oma riigi klienditeeninduskeskusega.

### KESKSEADE

#### Probleem

#### Lahendus

Miks ma ei saa luua ühendust keskseadme ja teiste Philips Avent beebiseadmete vahel?

Philips Avent Premium ühendatud beebimonitori keskseadme saab ühendada ainult samas pakendis oleva beebiseadmega.

Kui soovite vaadata muid Philips Avent beebimonitore (SCD641, SCD643, SCD921, SCD923), saate need ühendada rakendusega Philips Avent Baby Monitor+.

Miks ei hakka keskseade seinakontaktiga ühendamisel laadima?

Võimalik, et adapter on kahjustunud.

Kontrollige, kas see probleem püsib, kasutades teist komplekti kuuluvat adapterit. Kui adapter on kahjustunud, laske see ohtude vältimiseks välja vahetada originaaladapteri vastu. (vt peatükki „Tarkvikute tellimine“)

Viga võib seisneda akus.

Kontrollige keskseadme aku oleku märgutuld. Kui see põleb punaselt, võtke ühendust oma riigi klienditeeninduskeskusega.

Miks võib keskseadme laadimise aeg ületada kolme tundi?

Võib-olla on temperatuur ületanud laadimistolerantsi, mis võib ohutusmehhanismina laadimisahela katkestada. Laadimise jätkamiseks viige laadimisjaam eemale kõigist soojusallikatest, nagu radiaatorid, soojusregistrid, pliit või muud soojust tootvad seadmed (sealhulgas võimendid).

Te ei kasuta võib-olla õiget adapterit. Kui näete vasakul ikooni, tähendab see, et tuvastati vale toiteadapter. Optimaalse laadimise tagamiseks kasutage alati kaasasolevat adapterit.



Miks on beebimonitori tegevusraadius selles kasutusjuhendis märgitud palju väiksem?

Keskseadme ja beebiseadme vaheline tegevusraadius on kuni 400 meetrit jalga ning see kehtib ainult vabas õhus ja otsenähtavuse korral. Tegevusraadius võib sõltuvalt ümbruskonnast ja teistest takistavatest teguritest väiksem olla.

Majas sees on tegevusraadius kuni 50 meetrit ning see on piiratud ka keskseadme ja beebiseadme vaheliste seinte ja/või lagede tüüpide ja hulgaga.

## KESKSEADE

Miks ei saa ma luua ühendust keskseadme ja beebiseadme vahel? Miks ühendus aeg-ajalt kaob? Miks esineb helikatkestusi?

Beebiseade ja keskseade on tõenäoliselt tegevuspiirkonna piiride lähedal või põhjustavad häireid muud 2,4 GHz lainealal toimivad juhtmevabad seadmed. Proovige mõnda muud asukohta, vähendage seadmetevahelist kaugust või lülitage välja teised 2,4 GHz lainealal töötavad juhtmevabad seadmed (sülearvutid, mobiiltelefonid, mikrolaineahjud jne).

Võib-olla pole beebiseadme ühendus ruuteriga tugev või stabiilne. Kontrollige beebiseadme ruuteri signaali tugevust rakenduses Baby Monitor+. Kui see on nõrk, proovige ruuterit beebiseadmele lähemale liigutada või Wi-Fi pikendajaid kasutada, et tagada optimaalse jõudluse jaoks tugev ja püsiv ühendus.

Miks reageerib rakendus/keskseade muudele kui beebi tehtavatele helidele liiga kiiresti?

Tundlikkuse tase võib olla liiga kõrge. Kui beebi häälitseb vaikselt, peab tundlikkus olema kõrgem. Mida mürarikkam lastetuba on, seda väiksemaks saab tundlikkuse seadistada. Beebimonitori tundlikkust saate seadistada keskseadme menüüs.

Miks ma ei kuule keskseadmest heli? Miks ei edasta keskseade helisid?

Võib-olla on keskseade vaigistatud. Vaigistamise tühistamiseks vajutage juhtnupu ülemist osa ja reguleerige helitugevust.

Võib-olla olete rakenduse vaigistanud. Vaigistamise tühistamiseks toksake videoekraanil vaigistamisikooni.

Tundlikkus on liiga madalaks seadistatud. Suurendage tundlikkust keskseadme menüüs või rakenduses.

Beebiseade võib olla beebist liiga kaugel. Optimaalse helituvastuse saavutamiseks veenduge, et beebiseade ei oleks beebist kaugemal kui 1,5 meetrit.

Miks tekivad keskseadmel raadiohäired? Miks keskseadme videoekraan vilgub? Miks kostab keskseadmest suminat?

Häired võivad tekkida, kui keskseade on beebiseadme tegevuspiirkonnast väljas. Kui keskseadme ja beebiseadme vahel on liiga palju seinu või lagesid. Kui sisse on lülitatud teised 2,4 GHz sagedusalas toimivad juhtmevabad seadmed (nt mikrolaineahi, Wi-Fi ruuter).

Asetage keskseade teise kohta, beebiseadmele lähemale või lülitage teised juhtmeta seadmed välja.

## SenseIQ/Cry Translation

Probleem	Lahendus
Miks puudub hingamise ja liikumise analüüs?	<p>Võib-olla pole te SenseIQ funktsiooni aktiveerinud/sisse lülitanud.</p> <p>Laadige oma telefonis Philips Avent Baby Monitor+ rakendus alla (vt jaotist „Baby Monitor+ rakenduse allalaadimine“) ning seejärel aktiveerige/lülitage sisse SenseIQ funktsioon keskseadme või rakenduse menüüs.</p>
	<p>Võib-olla pole beebiseade korralikult seadistatud.</p> <p>Tagamaks, et kõik on õigesti kinnitatud ja paigutatud, saate teha paigutuse kontrolli, mille leiате rakenduses abi ja toe menüü õpetuste ja näpunäidete jaotisest. Paigutuse kontrolli lõpetamine peaks võimaldama SenseIQ-l pärast selle lubamist katkestusteta töötada.</p> <p>Vältige ühevärvilise teki või magamiskoti kasutamist ning kasutage nähtavuse parandamiseks mustriilise tekke või beebiriideid. Veenduge, et beebiteki/magamiskoti ja madratsikatte vahel oleks kontrast.</p>
	<p>Võib-olla on beebiseade beebist liiga kaugel.</p> <p>Kui kasutate võrevoodi kinnitust, asetage see kindlasti võrevoodi pikemale küljele. Seinakinnituse kasutamisel veenduge, et võrevoodi ja beebiseadme vaheline kaugus ei oleks liiga suur. See aitab tagada, et kogu beebi madratsi piirkond on selgelt nähtav ja saate oma last tõhusalt jälgida.</p>
Cry Translation ei tööta, mida tuleks teha?	<p>Võib-olla on Wi-Fi-ühendus nõrk või ebastabiilne.</p> <p>Kontrollige Wi-Fi signaali tugevust rakenduse seadete lehel, see töötab kõige paremini, kui kuvatakse „Suurepärase“ või „Hea“.</p>
	<p>Võimalik, et beebiseadme ühendus ei ole hea.</p> <p>Veenduge, et beebiseade on keskseadme või rakendusega korralikult ühendatud.</p> <p>Veenduge, et beebiseade oleks asetatud lapse lähedale, et tuvastada beebi nuttu ja minimeerida ümbritsevast müra tulenevaid häirimisi.</p>
	<p>Võib-olla on tellimus aegunud.</p> <p>Cry Translation funktsioon on saadaval 90-päevase tasuta prooviversioonina. Kui soovite selle kasutamist jätkata, peate registreeruma Zoundream tasuta tellimusteenuse kasutajaks.<sup>TM</sup>.</p>
	<p>Võib-olla on liiga palju keskkonnamüra.</p> <p>Vältige beebiseadme paigutamist valjude heliallikate lähedusse, näiteks televiisorid või heli ja vibratsiooni tekitavad seadmed, nagu vibratsioonirežiimis nutitelefonid. Need mürad võivad häirida seadme võimet teie lapse nuttu täpselt tuvastada ja tõlkida.</p>

## RAKENDUS

Probleem	Lahendus
Ma ei saa beebimonitoriga ühendust. Lõpetan iga kord ühenduse tõrkekuval. Milles on probleem?	<p>Veenduge, et teie nutiseade kasutaks sama Wi-Fi võrku, millega soovite beebimonitori ühendada.</p> <p>Kontrollige beebiseadme olekutuld ja kui see vilgub punaselt, oli sisestatud Wi-Fi parool vale. Taaskäivitage seadistusprotsess. Sisestage Wi-Fi parool uuesti ja veenduge, et parool oleks õige.</p> <p>Võib-olla sisaldab ruuteri SSID (võrgu nimi) või parool erisümboleid. Sel juhul muutke vastavalt ruuteri SSID nime või salasõna.</p> <p>Kui oleku märgutuli jääb ühenduse loomise ajal punaselt põlema, on beebimonitor edukalt ruuteriga ühendatud, kuid ei saa ühendust Internetiga. Seejärel kontrollige, kas teil on juurdepääs 2,4 GHz Wi-Fi-le, püüdes avada teisi rakendusi, nagu YouTube, Facebook jne. Kui teised rakendused ei reageeri, kontrollige internetiühendust. Kui internetiühendus on olemas, võib server olla ajutiselt kättesaamatu. Proovige hiljem uuesti seadistada.</p> <p>Võib olla püüdnud ühendada beebimonitori 5 GHz võrku.</p> <p>Kontrollige, kas olete valinud selle võrgu SSID, mis toetab 2,4 GHz sagedusala.</p>
Beebimonitoril esineb probleeme minu nutiseadmes oleva QR-koodi lugemisega. Mida ma teha saan?	<p>Veenduge, et hoiate ruutkoodi beebimonitori objektiivist umbes 20 cm kaugusel. Liigutage nutiseadet veidi üles, alla, vasakule või paremale ja veenduge, et QR-kood paikneks otse beebimonitori objektiivi ees. Püüdke ka nutiseadet beebimonitori objektiivist fokuseerimise tagamiseks kaugemale või sellele lähemale liigutada. Veenduge, et ruumis oleks piisavalt valgust, kuid vältige liiga eredat valgust. Kui beebimonitor on QR-koodi lugenud, kuulete kinnitusheli ja beebiseadme olekutuli muutub valgeks.</p> <p>Võib-olla varjate käega osa QR-koodist. Hoidke seadet nii, et käsi ei kataks QR-koodi.</p>
Ühendus rakendusega katkeb sageli. Milles on probleem?	<p>Kui beebimonitori esiküljel olev olekutuli põleb valgelt ja ühendus katkeb, võib teie ruuteri, nutitelefon või beebimonitori Internetiühendusega probleeme olla. Kontrollige Wi-Fi-signaali oma nutitelefoni või 4G või 5G kiirust, üritades vaadata filmi, nt YouTube'is. Või lähtestage oma Wi-Fi-ruuter.</p>
Miks ma ei saa rakenduses videot otse voogedastada?	<p>Kontrollige Wi-Fi signaali tugevust rakenduse seadete lehel, see töötab kõige paremini, kui kuvatakse „Suurepärase“ või „Hea“.</p> <p>Võib-olla jälgib teie last juba kolm inimest. Rakendus võimaldab last jälgida korrakauni kolmel inimesel. Kui teil on administraatori õigused, saate ühe külaliskasutaja juurdepääsu eemaldada ja last ise jälgida.</p> <p>Võib-olla on privaatsusrežiim sisse lülitatud, mis katkestab ajutiselt ühenduse beebiseadmega. Privaatsusfunktsiooni saab keskseadmes välja lülitada. (Vt peatükki „Privaatsusrežiim“)</p>
Miks ma saan värviliste piltide asemel mustvalged pildid?	<p>Beebimonitor on lülitunud öörežiimi, sest ruum, kuhu beebimonitor on paigutatud, on pime.</p> <p>Kui ruumis on piisavalt valgust, võib beebimonitori valgusandur olla kaetud või määrdunud. Veenduge, et andur oleks täielikult valguse käes.</p>

## RAKENDUS

Miks rakendus ei teata mulle, et beebi nutab?	Kontrollige Wi-Fi signaali tugevust rakenduse seadete lehel, see töötab kõige paremini, kui kuvatakse „Suurepärane” või „Hea”.
	Teavitusheli läheväärtus võib olla seadistatud liiga madalaks. Sellisel juhul teavitab rakendus teid ainult siis, kui beebi teeb palju häält. Avage rakenduse säte, tõstke helilävi kõrgemaks, et tagada teie varasem teavitamine.
	Kui olete oma nutiseadme vaigistanud, lülitage heli sisse.
	Kontrollige, kas olete teavitusfunktsiooni rakenduse sätetes aktiveerinud.
	Kontrollige, kas olete teavitusfunktsiooni oma nutiseadme sätetes aktiveerinud.
	Kontrollige, kas teil on külaliskasutaja vaatamisõigused. Külaliskasutajate jaoks on teavitusfunktsioon blokeeritud.
Miks ei saa me oma partneriga beebimonitoriga samaaegselt ühendust võtta?	Teine administraator ei pea sama ühendusprotsessi uuesti läbima, peate lihtsalt rakenduse kaudu oma partneri administraatoriks kutsuma.  Kui te ei soovi oma partnerile täielikku juurdepääsu anda, andke talle külaliskasutaja õigused. Külaliskasutajate juurdepääsuõigused on piiratud. Lisateavet leiate peatükist „Kontohaldus”.
Miks ma ei saa beebiseadmega rääkida, kui vajutan rakenduses otse tagasirääkimise nuppu?	Võib-olla on otse tagasirääkimise funktsioon keskseadme või teie partneri rakenduse kaudu aktiivne. Keskseadmel on tagasirääkimise funktsiooni kasutamisel kõrgem prioriteet.
Ma olen juba külaliskasutaja, miks ma ei saa videot otse voogedastada?	Võib-olla on administraator privaatsusrežiimi ajutiselt sisse lülitanud. Te olete pidanud saama vastava teavituse.  Beebimonitor võib olla ühenduseta. Et saaksite tulevikus teavituse, kui beebimonitor on võrguühenduseta, lülitage rakenduse teavitused rakenduse sätete menüüs sisse.
Kas pean rakenduse beebi jälgimiseks avatuna hoidma?	Ei, rakendus tegeleb jälgimisega taustal, kuni teie muude asjadega tegelete. Lülitage tausta jälgimine sisse jälgimise ja video seadete menüüst, pange rakendus taustale, lukustades nutitelefoni või nutitelefoni avakuvale minnes. Saate kuulda oma beebi helisid isegi siis, kui rakendus pole avatud. Lisaks saate endiselt tõuketeadid.
Miks ei ole mitmest beebiseadmest/kaamera-st heli kuulda?	Rakenduse eelvaate lehel saate vaadata mitut otseülekannet jagatud ekraani vormingus, kuid kuulete ainult valitud beebiseadme/kaamera heli.
Kas beebimonitor on häkkimiskindel?	Kasutame kõiki võimalikke meetmeid häkkimise vältimiseks ja kõrgeima turvalisuse tagamiseks. See hõlmab meie standardite säilitamiseks vajalike turvavärskenduste väljastamist. Kontrollige, kas kasutate alati rakenduse uusimat tarkvara ja beebimonitori püsivara. Kui kaotate oma nutiseadme, lähtestage beebimonitor tehaseseadetele, et katkestada selle ühendused. Konto kustutamiseks saate rakendusse sisse logida ka mõnest muust nutiseadmest. Kui olete ainus administraator, siis ühendatakse ka kõik külaliskasutajad beebimonitorist lahti.

**RAKENDUS**

---

Ma kaotasin oma telefoni. Kuidas ma saan takistada võõrastel oma last vaatamast?

Logige teise nutiseadmega rakendusse sisse ja kustutage oma konto. Kui olete ainus administraator, siis ühendatakse ka kõik külaliskasutajad beebimonitorist lahti. Saate beebimonitori lähtestada tehaseseadetele ja nii kõik ühendused kaotatud seadmega katkestada. Tehaseseadetele lähtestamiseks hoidke beebiseadme toitenuppu kümme sekundit all.

---

Miks mind ei teavitata rakenduse või beebimonitori tarkvara versiooniuuendustest?

Võib-olla olete App Store'is või Play Store'is värskendused käsitsi olekule seadnud. Et tagada, et kasutate uusimat versiooni, kontrollige perioodiliselt värskendusi. Kui uuendus on saadaval, palub App Store või Play Store teil see installida.

---

# Seinale kinnitamine

Printimisjuhised:

printige see leht 100 % mõõtkavas ja kasutage malli, et täpselt märkida seinal olevate kruviaukude asukohad.

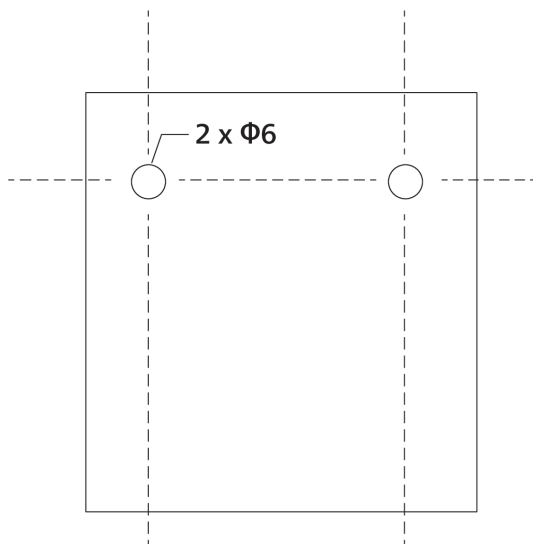

# Introducción

Te felicitamos por tu compra y te damos la bienvenida a Philips Avent. Para sacar el mayor partido a la asistencia que Philips Avent le ofrece, registre el producto en [www.philips.com/welcome](http://www.philips.com/welcome).

El vigilabebés Philips Avent Premium Connected con tecnología SenseIQ hace visible lo invisible para que la tranquilidad sea completa. Con él, los padres pueden ver, escuchar y saber que su bebé está bien de forma fácil e intuitiva, tanto desde su casa como desde fuera de ella. SenseIQ ayuda a los padres a permanecer conectados y a seguir el sueño y la respiración del bebé sin necesidad de sensores portátiles, teniendo en todo momento una imagen en tiempo real de su bienestar. Las notificaciones personalizadas y los registros de sueño generados automáticamente proporcionan a los padres información fácil y rápida sobre los patrones y ciclos de sueño de su bebé.

## Descripción general

- 1 Unidad de padres
- 2 Luz de enlace
- 3 Luz del modo Eco
- 4 Luces de nivel de sonido
- 5 Luz de estado de las pilas
- 6 Pantalla
- 7 Botón de confirmación
- 8 Micrófono
- 9 Botón de menú
- 10 Botón de control (navegación por los menús/volumen/brillo)
- 11 Botón de comunicación a tiempo real
- 12 Botón de sonidos tranquilizadores
- 13 Botón de encendido
- 14 Antena plegable
- 15 Botón de modo
- 16 Toma USB-C
- 17 Altavoz
- 18 Compartimento de las pilas
- 19 Unidad del bebé
- 20 Micrófono
- 21 Cámara
- 22 Luz nocturna
- 23 Botón de luz nocturna
- 24 Botón de sonidos tranquilizadores
- 25 Botón de encendido
- 26 Luz de estado
- 27 Sensor de luz de ambiente
- 28 Luz infrarroja
- 29 Antena
- 30 Toma USB-C
- 31 Altavoz
- 32 Sensor de temperatura
- 33 2 adaptadores de corriente
- 34 2 anclajes
- 35 2 tornillos
- 36 Abrazadera
- 37 Soporte de montaje en pared



38 Soporte 2 en 1 (soporte para cuna y para pared)

## Información sobre seguridad importante

Antes de usar el aparato, lee atentamente esta información importante y consévala por si necesitaras consultarla en el futuro.

### IMPORTANTE

**Este vigilabebés está pensado como una ayuda. En ningún caso sustituye la supervisión responsable y adecuada por parte de un adulto y no debe utilizarse como tal.**

Nunca dejes al bebé solo en casa. Asegúrate siempre de que hay alguien presente para cuidar de él y hacerse cargo de sus necesidades.

#### Descargo de responsabilidad

Ten en cuenta que utilizas este vigilabebés bajo tu responsabilidad. Koninklijke Philips N.V. y sus empresas filiales no se hacen responsables del funcionamiento ni el uso de este vigilabebés y, por lo tanto, no asumen responsabilidad alguna en relación con el uso del mismo.

**El vigilabebés conectado Philips Avent Premium no es un dispositivo médico. La aplicación Philips Avent Baby Monitor+ no es una aplicación médica.**

El vigilabebés conectado Philips Avent Premium NO pretende, bajo ninguna circunstancia, diagnosticar, tratar ni curar ninguna enfermedad ni ningún otro trastorno relacionado con la salud, incluido, entre otros, el síndrome de muerte súbita del lactante (SMSL), y por tanto NO es un dispositivo médico. Este vigilabebés está pensado para uso exclusivamente doméstico y es un producto de consumo conectado diseñado y destinado a ayudar a comprender cómo duerme, se mueve y llora un bebé.

Este producto NO está concebido para detectar interrupciones de la respiración, trastornos respiratorios ni otros problemas médicos. Este producto NO notificará a los usuarios todas las irregularidades respiratorias o del sueño, patrones, lloros ni estado actual del bebé que se puedan producir.

El vigilabebés conectado Philips Avent Premium no ha de ser nunca un sustituto o reemplazo de la supervisión de un adulto, ni debe afectar a la decisión de consultar a un profesional médico. Los usuarios deberán consultar a un profesional médico si les preocupa la salud del bebé y NUNCA deberán fiarse únicamente de las lecturas de este producto para hacer un diagnóstico ni para tomar decisiones médicas sobre la salud y el cuidado del bebé.

Siga siempre las directrices oficiales sobre sueño seguro, salud y cuidados para garantizar la protección y el bienestar de su bebé.

### Peligro

- No sumerjas nunca ninguna parte del vigilabebés en agua u otros líquidos. No coloques el aparato en el que le pueda caer o salpicar agua o cualquier otro líquido. No utilices nunca el vigilabebés en lugares húmedos o cerca del agua.

- No coloques nunca ningún objeto en la parte superior del vigilabebés ni lo cubras. No bloques las aberturas de ventilación. Para instalarlo, siga las instrucciones del fabricante.

## Advertencia

- **Cable largo. Peligro de estrangulamiento.**
- Antes de enchufar el aparato, comprueba si el voltaje indicado en el adaptador se corresponde con el voltaje de la red local.
- No modifiques, cortes ni cambies ninguna pieza del adaptador ni de su cable, ya que esto puede provocar una situación peligrosa.
- Utiliza únicamente el adaptador suministrado.
- Si el adaptador está dañado, sustitúyelo siempre por otro del modelo original para evitar situaciones de peligro.
- Mantenga el vigilabebés y sus accesorios alejados del bebé y de los niños.
- Este aparato puede ser usado por niños a partir de ocho años, por personas con capacidad física, psíquica o sensorial reducida y por quienes no tengan los conocimientos y la experiencia necesarios siempre que lo hagan bajo supervisión o hayan recibido instrucciones sobre cómo utilizar el aparato de forma segura y conozcan los riesgos que conlleva su uso. No permitas que los niños jueguen con el aparato. Los niños no deben llevar a cabo la limpieza ni el mantenimiento a menos que lo hagan bajo supervisión.
- Evite que el cable de alimentación se pise o se doble, especialmente en las clavijas, las tomas de corriente y el punto de salida del aparato.
- Asegúrate de colocar el vigilabebés de manera que el cable no obstruya puertas ni otras zonas de paso. Si colocas el vigilabebés sobre una mesa o un mueble bajo, no dejes que el cable de alimentación cuelgue del borde. Asegúrate de que el cable no se encuentra en el suelo, donde presenta un riesgo de tropezos.
- Mantenga los materiales del embalaje (cartones de protección, etc.) fuera del alcance de los niños, ya que no son un juguete.
- Para evitar descargas eléctricas, no abras la carcasa de la unidad del bebé ni de la unidad parental.

## Instrucciones de seguridad sobre las baterías

- Utiliza el producto únicamente para el uso al que está destinado. Antes de utilizar el producto, sus baterías y accesorios, lee atentamente esta información y consérvala por si necesitas consultarla en el futuro. El uso inapropiado puede suponer riesgos o lesiones graves. Los accesorios suministrados pueden variar según el producto.
- Utilice únicamente accesorios o consumibles originales de Philips. Utilice únicamente la unidad de alimentación\* desmontable serie ASSA105X-050100 (x=B o E).
- Cargue, utilice y guarde el producto a una temperatura entre xx °C y xx °C.
- Mantén el producto y las baterías alejados del fuego y no los expongas a la luz solar directa ni a temperaturas elevadas.
- Si el producto se calienta en exceso, emite algún olor, cambia de color o tarda más de lo habitual en cargarse, deje de cargarlo y usarlo y póngase en contacto con Philips.

- No coloques aparatos ni pilas en hornos microondas ni sobre placas de inducción.
- No abras, modifiques, perfores, dañes ni desmontes el producto ni las baterías para evitar que se sobrecalienten o emitan sustancias tóxicas o peligrosas. No generes un cortocircuito, sobrecargues ni cargues de forma inversa las baterías.
- Si las baterías están dañadas o tienen fugas, evite el contacto con la piel o los ojos. Si esto ocurre, enjuaga la zona con agua de forma inmediata y consulta con tu médico.

## Precaución

- No instales el aparato cerca de ninguna fuente de calor, como radiadores, rejillas de aire caliente, estufas u otros aparatos (incluidos amplificadores) que generen calor.
- Asegúrate de que tienes las manos secas antes de manipular los adaptadores, los enchufes o el cable de alimentación.
- Las cubiertas de los tornillos o las almohadillas de goma pueden separarse del aparato; compruébalas con regularidad.
- Todos los marcados obligatorios de la unidad del bebé, de la unidad parental y del adaptador de corriente se encuentran en la parte inferior de la unidad del bebé, la unidad parental y el adaptador.
- Lo ideal es colocar el accesorio de montaje en una cuna con una barra cuadrada cuya anchura sea de entre 15 mm y 32 mm. Evite utilizarlo sobre barandillas redondas o blandas.
- Si la cuna del bebé tiene el borde redondo, lo mejor es colocar el soporte de montaje en la pared.
- Quite el soporte de la cuna de su bebé y móntelo en la pared cuando su bebé pueda levantarse por sí mismo o muestre señales de ponerse en pie.

## Declaración de conformidad

Philips Consumer Lifestyle B.V. declara que este producto cumple los requisitos fundamentales y otras disposiciones pertinentes de la Directiva 2014/53/UE. Puede acceder a una copia de la Declaración de conformidad para el mercado CE en línea en [www.philips.com/support](http://www.philips.com/support).

## Campos electromagnéticos (CEM)

Este aparato Philips cumple los estándares y las normativas aplicables sobre exposición a campos electromagnéticos.

## Información general

Batería de iones de litio recargable (2600 mAh)

Tipo de modulación: IEEE 802.11 b/g/n

Intervalo de frecuencias de funcionamiento: 2412 - 2472 MHz

Potencia máxima de radiofrecuencia: ≤20 dBm e.i.r.p

\* Unidad de alimentación:

Modelo: ASSA105x-050100 (x = E (enchufe de la UE) / x = B (enchufe del Reino Unido))

Entrada: 100-240 V~, 50/60 Hz, 0,35 A

Salida: 5 V, 1,0 A, 5,0 W

Eficiencia activa media:  $\geq 73,62$  %

Consumo de energía sin carga:  $< 0,1$  W

## Preparación para su uso

### Descargar la aplicación Baby Monitor+



Para aprovechar al máximo y activar las características SenseIQ y Traducción de lloros, recomendamos descargar la aplicación Baby Monitor+ antes de utilizar el vigilabebés.

Con la aplicación Philips Avent Baby Monitor+, puedes ver y escuchar al bebé y comprobar su bienestar desde cualquier lugar del mundo utilizando una conexión Wi-Fi o Internet móvil.

Antes de comenzar el procedimiento de configuración, asegúrate de que:

- Tienes acceso inalámbrico a Internet (Wi-Fi de 2,4 GHz).
- Tienes una buena conexión Wi-Fi.

**Nota:** Si utilizas un amplificador de Wi-Fi, asegúrate de que el router y el amplificador de Wi-Fi tengan el mismo SSID (el nombre de la red) y de que utilices la misma contraseña para ambos dispositivos. Comprueba también que la extensión de Wi-Fi admita la conexión a 2,4 GHz.

- Tienes la contraseña de la red Wi-Fi a mano. Conecta siempre el vigilabebés a una red segura (consulte "Seguridad y privacidad").

- 1 Descargue la aplicación. Lee el código QR o busca las palabras clave "Philips Avent Baby Monitor+" en la App Store o Google Play Store.
- 2 Inicia la aplicación.

**Consejo:** Conecta el teléfono a Internet vía Wi-Fi. El uso de una conexión de datos puede implicar cargos adicionales por parte de tu proveedor, según tu suscripción.



- 3 Crea una cuenta siguiendo las instrucciones que aparecen en la pantalla.
  - a) Asegúrate de utilizar una dirección de correo electrónico activa en la que siempre se te pueda localizar.
  - b) Utiliza una contraseña segura (consulta la sección "Contraseñas seguras").
  - c) Cuando recibas el mensaje de correo electrónico de verificación, sigue las instrucciones que aparecen en dicho mensaje para seguir creando la cuenta.
- 4 Configura el vigilabebés siguiendo las instrucciones de la aplicación.

## Seguridad y privacidad

### Seguridad de la red

No utilices la aplicación en una red Wi-Fi no segura. Te aconsejamos que utilices el vigilabebés únicamente a través de una red Wi-Fi protegida con cifrado WPA2 o superior. Con la aplicación, también puede utilizar la red de datos del teléfono (a menudo denominada 4G o 5G).

Los puntos de conexión Wi-Fi en lugares públicos, como aeropuertos y hoteles, resultan cómodos, pero no suelen ser seguros.

Te aconsejamos que utilices el vigilabebés únicamente a través de una red Wi-Fi protegida con cifrado WPA2 o superior. Te aconsejamos que no utilices el vigilabebés en una red con cifrado WEP.

**Nota:** Las redes Wi-Fi que no exigen contraseña no son seguras.

### Contraseñas seguras

Las contraseñas son fundamentales para proteger tu red Wi-Fi y tu cuenta contra el acceso no autorizado. Cuanto más segura sea la contraseña, mejor protegida estará la red Wi-Fi y tu cuenta.

Las bases para una contraseña segura son las siguientes:

- 1 Tiene al menos 8 caracteres.
- 2 No contiene tu nombre, el nombre del bebé, ni ningún otro nombre real o de una marca.
- 3 No contiene una palabra completa.
- 4 Es muy diferente de las contraseñas que hayas utilizado antes.
- 5 Contiene como mínimo 3 de los 4 tipos de caracteres siguientes:
  - a Caracteres en mayúsculas (A-Z)
  - b Caracteres en minúsculas (a-z)
  - c Caracteres numéricos (0-9)
  - d Caracteres especiales (p. ej., # \$ % &).

### Seguridad de los datos personales

Para eliminar y, por tanto, proteger tus datos personales, restablece los ajustes de fábrica de la unidad del bebé manteniendo pulsado el botón de encendido/apagado durante 10 segundos con la unidad del bebé encendida, antes de desechar el dispositivo. Se recomienda encarecidamente desconectar la unidad del bebé de la aplicación Philips Avent Baby Monitor+ seleccionando la opción "Desconectar Baby Monitor" en la configuración de la unidad del bebé de la aplicación.

Si tu dispositivo es de segunda mano, te aconsejamos que sigas estos pasos para restablecer los ajustes de fábrica de la unidad del bebé a fin de garantizar la seguridad del dispositivo:

- 1 Enciende la unidad del bebé.
- 2 Una vez que el LED haya cambiado de naranja a verde o blanco, pulsa el botón de encendido/apagado durante más de 10 segundos hasta que el LED parpadee entre verde y naranja; los ajustes de fábrica de la unidad del bebé se restablecerán.

De no restablecer los ajustes de fábrica, Philips no se hará responsable del rendimiento ni de las funciones del dispositivo y tu privacidad podría correr peligro.

## Gestión de la cuenta

Existen varios derechos de acceso para el usuario Administrador y los usuarios Invitado. Puedes invitar a familiares o amigos como usuarios invitados y permitirles vigilar a tu bebé en sus dispositivos inteligentes.

	Usuario Administrador	Usuarios Invitado
Vigilancia	Vídeo Audio SenseIQ Traducción de lloros Temperatura Vigilancia en segundo plano	Vídeo Audio Vigilancia en segundo plano
Notificación de alertas	Detección de ruido Detección de movimiento Notificación asociada a SenseIQ Detección de lloros Traducción de lloros Detección de intervalos de temperatura	N.D.
Funciones de tranquilidad	Luz nocturna, sonidos tranquilizadores, nanas, comunicación a tiempo real Grabación de voz	N.D.
Gestión de la cuenta	Invitación a usuario administrador Invitación a usuario Invitado	N.D.

**Nota:** La aplicación Baby Monitor+ admite dos cuentas de administración; puedes invitar a tu pareja a registrarse como el otro administrador y compartir los mismos derechos de acceso. No compartas las credenciales de administrador con nadie fuera de tu círculo inmediato.

## Suministro de actualizaciones de seguridad

Supervisamos continuamente la seguridad del software que se utiliza en el producto. En caso de que sea necesario, se proporcionarán actualizaciones de seguridad mediante actualizaciones de software. También es posible que se proporcionen actualizaciones de software para ofrecer correcciones de errores y mejoras de rendimiento, o bien para introducir nuevas funciones del producto. Es posible que se proporcionen actualizaciones para el firmware de la unidad del bebé y la unidad parental, o bien para la aplicación móvil. Las actualizaciones se envían al producto de forma inalámbrica sin necesidad de utilizar cables ni equipos especiales.

Philips proporcionará las actualizaciones necesarias durante un periodo de al menos dos años a partir de la entrega del producto.

## Compatibilidad

Sistema iOS: requiere iOS 11.0 o posterior.

Sistema Android: requiere Android 6.0 o posterior.

**Nota:** La compatibilidad está sujeta a cambios con el tiempo.

## Montaje de la unidad del bebé

Para disfrutar de una monitorización óptima con la característica de rastreo del sueño que ofrece SenseIQ, recomendamos encarecidamente utilizar el soporte 2 en 1 para montar la unidad del bebé en una cuna o en la pared. De este modo, es posible colocar la cámara en la posición más adecuada con una vista excelente y poder monitorizar el sueño y los patrones de respiración del bebé de forma fácil y eficiente.

### ¿Cómo la estás montando?



Por lo general, con recién nacidos y bebés más pequeños, se utiliza la posición más elevada del colchón.

Recomendamos utilizar el soporte para la cuna cuando el colchón esté en esta posición.



Se aconseja bajar el colchón cuando el bebé se pueda poner de rodillas y dé señales de poder sentarse. En este caso, sigue siendo preferible utilizar el soporte para la cuna.

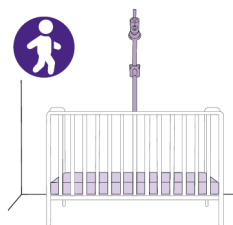

Cuando el bebé puede empezar a levantarse por su cuenta y da señales de poder ponerse en pie, lo mejor es bajar el colchón a la posición más baja posible. Recomendamos utilizar el soporte de pared para los colchones en las posiciones inferiores.

## Qué hacer y no hacer



Mantén la cuna del bebé y el área de dormir libre de elementos móviles colgantes, juguetes o luces en movimiento. Cuantos menos objetos haya obstaculizando la vista, mejor funcionará el vigilabebés.

El vigilabebés es sensible al movimiento; evita utilizar una cuna o moisés con balanceo.

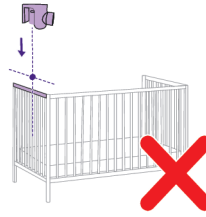

Evita montar la unidad del bebé sobre el cabecero o los pies de la cuna. Esto limitará lo bien que verás al bebé.

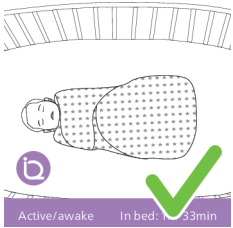

Los sacos de dormir, la ropa de cama y la ropa con estampados son excelentes para usarlos con el vigilabebés.

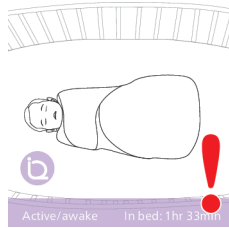

Intenta evitar ropa gruesa y ropa de cama que sean todas del mismo color, ya que la unidad del bebé utiliza el contraste para detectar el movimiento.

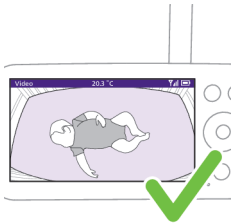

El colchón ha de aparecer como un rectángulo horizontal recto en tu pantalla. Cuanto más recto esté el colchón en la pantalla, mejor.

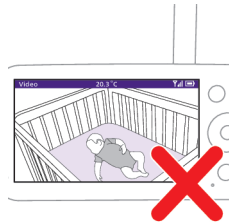

Ni la unidad del bebé ni el colchón deben colocarse en un ángulo.



## Montaje en cuna

Nota: En el caso de cunas con barras redondas, utiliza el soporte para pared.



- 1 Extrae el soporte 2 en 1, la abrazadera, el adaptador de corriente y la unidad del bebé.

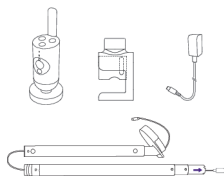

- 2 Para lograr los mejores resultados, monta la unidad del bebé centrada y sobre el lateral de la cuna.

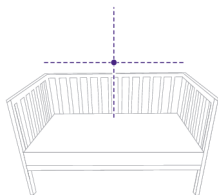

- 3 Acopla la abrazadera en mitad del lateral largo de la cuna encajándola en la barandilla.

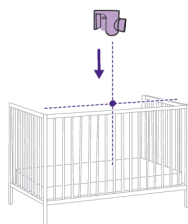

- 4 Gira el botón hacia la derecha para sujetarla en la barra.

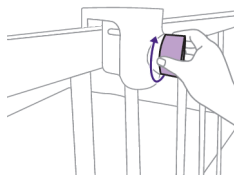

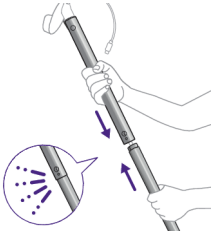

- 5** Toma las dos varas y ensártalas la una en la otra para hacer una vara más larga.

Nota: Oirás un pequeño "clic" cuando estén bien sujetas.

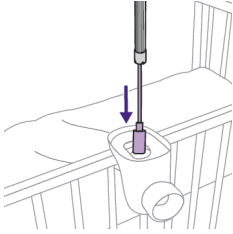

- 6** A continuación, empezando por el cable de alimentación, inserta la vara por la abertura de la abrazadera.

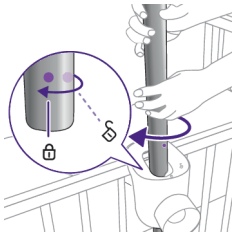

- 7** Alinea la vara en su lugar utilizando los puntos de la vara y de la abrazadera, y gírala 45° hacia la derecha para bloquearla en su sitio.

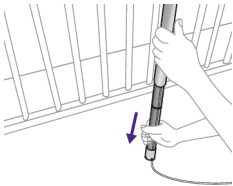

- 8** La parte inferior de la vara es telescópica, para que puedas extenderla hasta el suelo. Asegúrate de colocar el cable de alimentación en una de las ranuras que hay al final del tubo mirando hacia una toma de corriente.

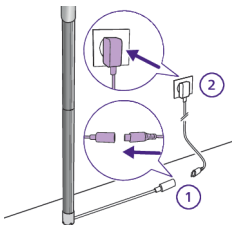

- 9** Haz pasar el cable por el punto de encuentro entre el suelo y la pared. Con el adaptador de corriente suministrado, acopla el cable de la vara y enchúfalo a una toma de corriente.

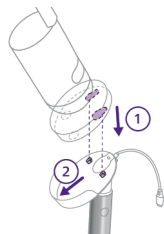

- 10** Acopla la unidad del bebé en su soporte alineando las clavijas del soporte con los agujeros de la parte inferior de la unidad del bebé y presionando.



- 11** Desliza la unidad del bebé hacia delante para bloquearla en su lugar y conecta el cable de alimentación USB-C en la parte trasera de la unidad del bebé.



- 12** Inclina la unidad del bebé ligeramente hacia arriba, hacia abajo, hacia la derecha o hacia la izquierda, para asegurarte de que el colchón sea completamente visible y el bebé quede en el centro. Utiliza la unidad parental o la aplicación Baby Monitor+ para asegurarte de que la unidad del bebé esté en la mejor posición posible. Ajusta la unidad del bebé para ver el colchón del bebé centrado y nivelado en la pantalla.

## Soporte de montaje en pared

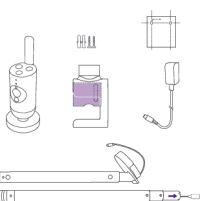

- 1** Extrae el soporte 2 en 1, la abrazadera, el adaptador de corriente, los tornillos y anclajes, la plantilla para montaje en la pared y la unidad del bebé.

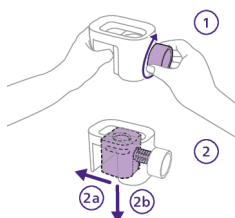

- 2** Extrae el soporte para la pared de la abrazadera girando el botón en el sentido contrario al de las agujas del reloj con una mano mientras guías el soporte hacia fuera con la otra mano.

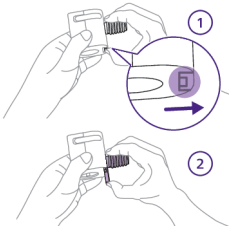

- 3** Quita la sección con tornillo desbloqueándola con los dedos y deslízándola hacia abajo y hacia fuera. Ahora tienes la pieza que se utilizará como soporte para la pared.

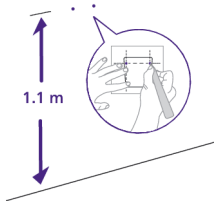

- 4** Busca la plantilla de montaje en la pared, mide con una regla 1,1 metros de altura desde el suelo y marca dónde deberían ir los dos tornillos. Taladra agujeros pequeños en la pared e introduce los anclajes suministrados.

**Consejo:** Encontrarás la plantilla de montaje en la pared (consulta el capítulo "Plantilla de montaje en la pared") al final de este manual.

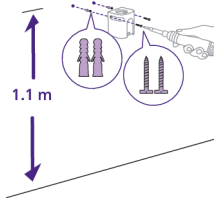

- 5** Sostén el soporte para montaje en la pared y alinea los agujeros con los anclajes. Sujeta el soporte de pared en la pared de forma segura con los tornillos suministrados.

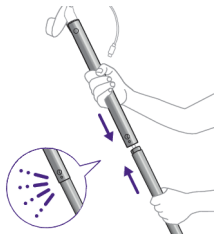

- 6** Toma las dos varas y ensártalas la una en la otra para hacer una vara más larga.

**Nota:** Oirás un pequeño "clik" cuando estén bien sujetas.

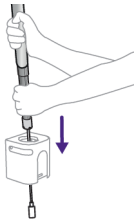

- 7** A continuación, empezando por el cable de alimentación, inserta la vara por la abertura del soporte de pared.

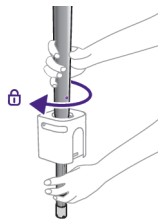

- 8** Aproximadamente a medio camino, ya no se puede deslizar la vara hacia abajo y se debe bloquear en su lugar. Utilizando los puntos de la vara y del soporte de pared, alinea la vara en su lugar y rótagla 45° en el sentido de las agujas del reloj para bloquearla en su sitio.

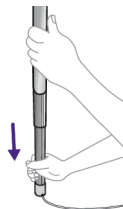

- 9** La parte inferior de la vara es telescópica, para que puedas extenderla hasta el suelo. Asegúrate de colocar el cable de alimentación en una de las ranuras que hay al final del tubo mirando hacia una toma de corriente.

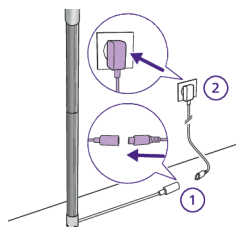

- 10** Haz pasar el cable por el punto de encuentro entre el suelo y la pared. Con el adaptador de corriente suministrado, acopla el cable de la vara y enchúfalo a una toma de corriente.

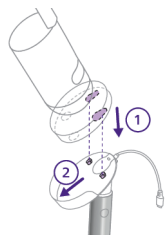

- 11** Acopla la unidad del bebé en su soporte alineando las clavijas del soporte con los agujeros de la parte inferior de la unidad del bebé y presionando.



- 12** Desliza la unidad del bebé hacia delante para bloquearla en su lugar y conecta el cable de alimentación USB-C en la parte trasera de la unidad del bebé.



- 13** Inclina la unidad del bebé ligeramente hacia arriba, hacia abajo, hacia la derecha o hacia la izquierda, para asegurarte de que el colchón sea completamente visible y el bebé quede en el centro. Utiliza la unidad parental o la aplicación Baby Monitor+ para asegurarte de que la unidad del bebé esté en la mejor posición posible. Ajusta la unidad del bebé para ver el colchón del bebé centrado y nivelado en la pantalla.

## Unidad de padres

### Descripción general de la pantalla

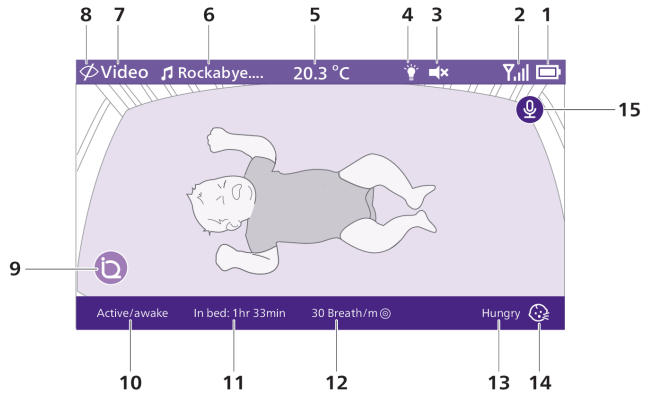

1	Indicador de nivel de batería	9	SenseIQ (Activo)
2	Indicador de intensidad de la señal	10	Indicador de fase de sueño
3	Silencio (Activado)	11	Duración de la estancia en cama
4	Luz nocturna (Activada)	12	Ritmo de respiración promedio
5	Temperatura ambiente	13	Resultado de la Traducción de lloros
6	Sonido tranquilizador seleccionado (Activado)	14	Traducción de lloros (Activa)
7	Modo de vigilancia de la unidad parental seleccionado	15	Función de comunicación a tiempo real (Activada)
8	Modo de privacidad (Activado)		

## Carga de la unidad parental

La unidad parental funciona con una batería de iones de litio recargable integrada.

Sigue estos pasos para cargar la unidad parental:

**1** Enchufa el adaptador de corriente a la unidad parental y a la toma de corriente.

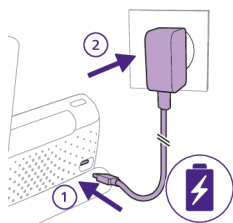

**2** La luz de estado de la batería se vuelve naranja fijo para indicar que la unidad parental se está cargando.

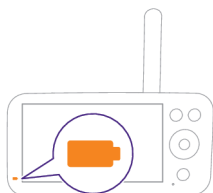

**3** Cuando la batería está cargada por completo, la luz de la batería cambia a una luz blanca fija.

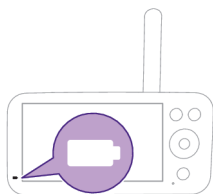

Al cargar la unidad parental durante 3 horas, se puede utilizar de forma inalámbrica aproximadamente 12 horas en modo Eco.

Si la unidad parental está encendida durante la carga, la carga tarda aproximadamente el doble.

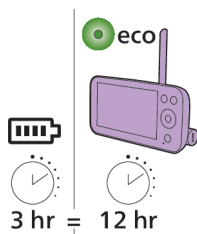

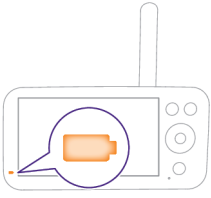

Cuando la unidad parental no está conectada a la alimentación principal y la batería está casi vacía (menos del 10 % de carga), la luz de estado de la batería parpadea en color naranja y suena la alerta de batería baja.

Si la batería de la unidad parental está vacía y no está conectada a la red eléctrica, se apagará y se perderá la conexión con la unidad del bebé.

**Consejo:** Mantén la unidad parental conectada a la red eléctrica durante la noche, ya que, si la batería se descarga, el sonido de la alerta de batería baja te puede despertar.

**Consejo:** Para ahorrar batería, apaga la unidad parental cuando no la utilices.

**Nota:** La batería se descarga de forma gradual y muy lentamente incluso con la unidad parental apagada.

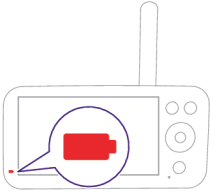

Si la luz de estado de la batería de la unidad parental es de color rojo fijo mientras está conectada a la red eléctrica, es señal de que hay un problema en la batería y deberías ponerte en contacto con el servicio de atención al cliente de tu país.

## Uso del vigilabebés

### Cómo se emparejan la unidad parental y la unidad del bebé

Para lograr la mejor conexión posible, coloca la unidad del bebé y el router Wi-Fi en la misma habitación. Las paredes sólidas u otros aparatos electrónicos pueden interrumpir la señal.

- 1 Mantén pulsado el botón de encendido/apagado durante 1,5 segundos para encender la unidad del bebé.

**Nota:** La unidad del bebé se enciende automáticamente después de conectarla a la toma de corriente.

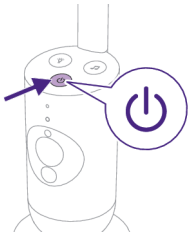

- 2 Cuando la unidad del bebé está encendida, la luz indicadora de estado se ilumina en color naranja momentáneamente durante el proceso de encendido.

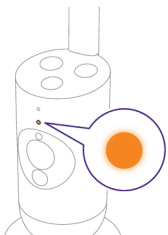



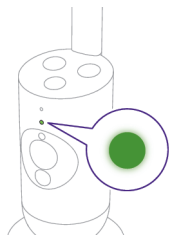

- 3 La luz de estado cambia al color verde cuando la unidad del bebé está lista para emparejarla.

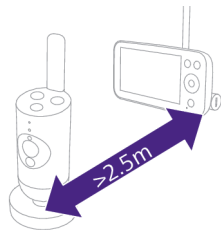

- 4 Asegúrate de colocar la unidad parental a una distancia mínima de 2,5 metros de la unidad del bebé para evitar el acoplamiento del sonido.

Nota: Si utilizas un teléfono inalámbrico, un sistema de vídeo inalámbrico, una red Wi-Fi, un microondas o un dispositivo Bluetooth a 2,4 GHz y experimentas interferencias en la unidad parental o la unidad del bebé, mueve la unidad parental hasta que cesen las interferencias.

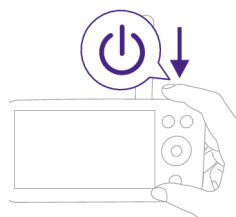

- 5 Pulsa el botón de encendido/apagado durante 1,5 segundos para encender la unidad parental.

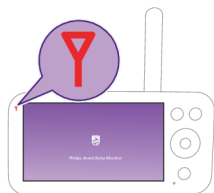

La pantalla se enciende, el logotipo de Philips aparece en la pantalla y la luz de conexión se ilumina en rojo. La unidad parental comienza a buscar la unidad del bebé.

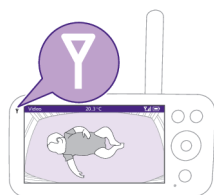

Cuando la unidad parental y la unidad del bebé están conectadas, la luz de conexión se ilumina en blanco en la unidad parental y aparecen una o más barras de intensidad de la señal en la pantalla.

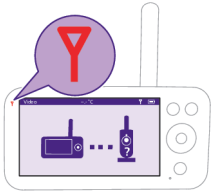

**Nota:** El establecimiento de la conexión entre la unidad parental y la unidad del bebé tarda aproximadamente 15 segundos.

Asegúrate de que la unidad del bebé está encendida. Cuando se apaga la unidad del bebé, la pantalla de la unidad parental muestra la imagen de fuera de alcance.

Si no se ha establecido ninguna conexión, la luz de conexión se ilumina en rojo, la alerta de la unidad parental suena cada 25 segundos y la imagen de fuera de alcance aparece en la pantalla.

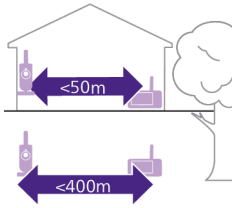

El alcance de funcionamiento es de hasta 50 metros en interiores y de hasta 400 metros en exteriores. El alcance de funcionamiento del vigilabebés varía en función del entorno y de los factores que provocan interferencias. Los materiales húmedos y mojados causan tanta interferencia que la pérdida de alcance es de hasta el 100%.

### **Materiales secos**

### **Grosor del material**

### **Pérdida de alcance**

Madera, yeso, cartón, cristal (sin metal, cables o plomo)

<30 cm

0-10 %

Ladrillo, madera contrachapada

<30 cm

5-35 %

Hormigón armado

<30 cm

30-100 %

Rejillas o barras metálicas

<1 cm

90-100 %

Láminas de metal o aluminio

<1 cm

100 %

## **Funciones y ajustes**

### **Funciones del menú**

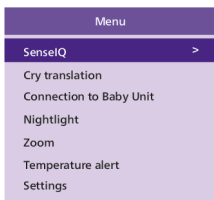

El vigilabebés Philips Avent Premium Connected está equipado con seis funciones excelentes para ayudar a los padres a vigilar a su bebé fácilmente. Entre estas funciones se incluyen:

**SenseIQ:** utiliza tecnología de IA para detectar el sueño y las respiraciones del bebé.

**Traducción de lloros:** traduce el llanto del bebé y te ayuda a entender sus necesidades.

**Conexión con la unidad del bebé:** permite dos opciones de conexión (automática y directa) entre la unidad del bebé y la unidad parental con el fin de garantizar que siempre tengas conexión con el bebé.

**Luz nocturna:** proporciona una iluminación suave y agradable para calmar al bebé y ayudar a crear un entorno que propicia el sueño.

**Zoom:** permite ampliar la visión de la cuna del bebé y proporciona una vista más próxima del bebé.

**Alerta de temperatura:** te informa si la temperatura de la habitación del bebé es demasiado alta o demasiado baja.

Todas las características descritas en las siguientes secciones se pueden utilizar a través del menú de la unidad parental o la aplicación.

- 1 Pulsa el botón de menú en el lado inferior derecho de la unidad parental para acceder a la lista de menús.

**Nota:** saldrás del menú cuando vuelvas a pulsarlo.

- 2 Utiliza el botón de control para desplazarte por el menú. El elemento de menú seleccionado aparece resaltado en morado.

**Nota:** si ya estás en uno de los submenús y deseas cambiar entre las funciones del menú, pulsa otra vez el botón de menú para volver al menú principal.

**Nota:** si estás en el menú y no pulsas ningún botón durante 8 segundos, el menú se cerrará sin guardar los cambios hechos en los ajustes.

## SenseIQ

El vigilabebés Philips Avent Premium Connected con tecnología SenseIQ analiza todos los movimientos y la respiración para proporcionar a los padres una imagen más clara del bienestar del bebé. La tecnología SenseIQ es intuitiva, funciona sin necesidad de sensores portátiles y genera actualizaciones en tiempo real sobre la respiración y el estado del sueño, para que los padres puedan estar tranquilos de que siempre estarán conectados y su bebé, seguro.

Para activar SenseIQ, descarga la aplicación Baby Monitor+ (consulta el capítulo "Descargar la aplicación Baby Monitor+") y sigue los pasos de la aplicación para la activación.

- 1 Pulsa el botón de menú en el lado inferior derecho de la unidad parental.

- 2 Selecciona "SenseIQ" y pulsa el botón de confirmación para acceder a la función SenseIQ.

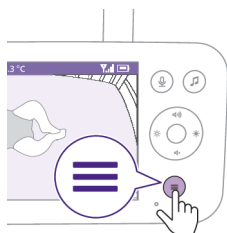
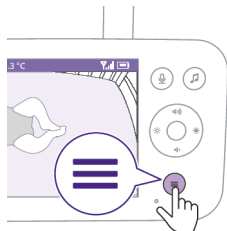



- 3 Pulsa el botón de confirmación para activar o desactivar la función SenseIQ.

La pantalla muestra la fase de sueño, la duración de la estancia en la cama y el promedio del ritmo de respiración en la barra inferior.



**zoundream**

### Traducción de lloros

El servicio Traducción de lloros, con tecnología de Zoundream™, ofrece una herramienta útil para ayudarte a comprender los diferentes llantos del bebé y te dice lo que pueden significar. Sin embargo, es importante recordar que esta herramienta no pretende sustituir el criterio de los padres. Philips no se hace responsable de los resultados de la traducción. Se recomienda buscar el consejo de un profesional médico cuando sea necesario.

Para activar Traducción de lloros, descarga la aplicación Baby Monitor+ (consulta el capítulo "Descargar la aplicación Baby Monitor+") y sigue los pasos de la aplicación para la activación.

El servicio Traducción de lloros está disponible gratuitamente durante un periodo de prueba de 90 días. A continuación, puedes seguir utilizándolo suscribiéndote a un servicio de suscripción de Zoundream™. Se aplican términos y condiciones. El uso se mide en días y cualquier actividad que se produzca dentro de un día se considerará un uso durante un día completo.

**Nota:** Traducción de lloros solo funciona cuando la unidad del bebé está conectada a Internet.

- 1 Pulsa el botón de menú en el lado inferior derecho de la unidad parental.

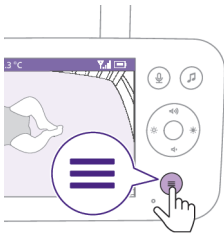

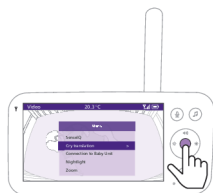

- 2 Selecciona "Traducción de lloros" y pulsa el botón de confirmación para acceder a la función Traducción de lloros.

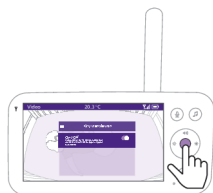

- 3 Pulsa el botón de confirmación para activar o desactivar la función Traducción de lloros.

La pantalla muestra el resultado de Traducción de lloros en la barra inferior.

Consejo: Mantén todos los dispositivos que emitan sonidos, como ventiladores o máquinas de ruido blanco, alejados de la unidad del bebé para evitar interferencias con el micrófono y no alterar la precisión de la función.



## Conexión con la unidad del bebé

Puedes elegir diferentes opciones de conexión con esta función del menú.

**Directa:** La unidad parental y la unidad del bebé están preemparejadas y se conectan entre sí directamente.

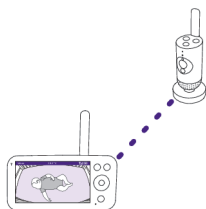

**Automática: Directa o Wi-Fi:** Este ajuste optimiza la conexión entre la unidad del bebé y la unidad parental al elegir automáticamente la mejor conexión posible en modo directo o mediante una red Wi-Fi.

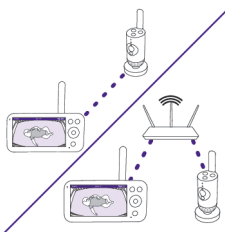

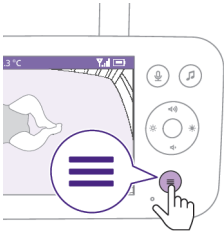

- 1 Pulsa el botón de menú en el lado inferior derecho de la unidad parental.



- 2 Selecciona "Conexión con la unidad del bebé" y pulsa el botón de confirmación para acceder al menú Conexión con la unidad del bebé.



- 3 Pulsa la parte superior o inferior del botón de control y el botón de confirmación para elegir la conexión deseada.

### **Luz nocturna**

Para activar la función de luz nocturna desde la unidad parental, sigue estas instrucciones:

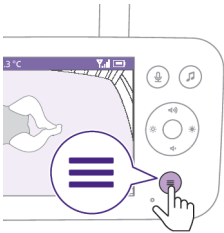

- 1 Pulsa el botón de menú en el lado inferior derecho de la unidad parental.



- 2 Selecciona "Luz nocturna" y pulsa el botón de confirmación para acceder a la función Luz nocturna.

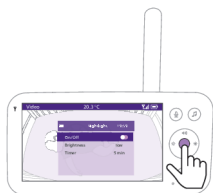

- 3 Pulsa el botón de confirmación para activar o desactivar la función Luz nocturna.

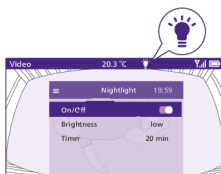

La pantalla muestra un icono de luz en la barra de estado cuando la luz nocturna está encendida.

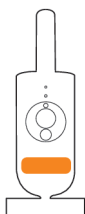

La luz nocturna de la unidad del bebé se ilumina.

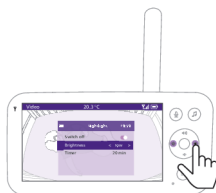

Puedes ajustar el nivel de brillo de la luz nocturna desde la unidad parental. Pulse el lado izquierdo o derecho del botón de control para seleccionar bajo, medio o alto.



Puedes ajustar el temporizador de la luz nocturna desde la unidad parental. Pulsa el lado izquierdo o derecho del botón de control para elegir el tiempo.

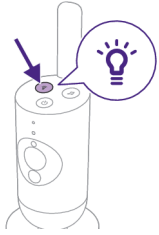

También puedes controlar la luz nocturna desde la unidad del bebé.

- 1 Pulsa el botón de luz nocturna en la unidad del bebé para encenderla.

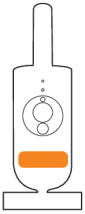

Se enciende la luz nocturna.

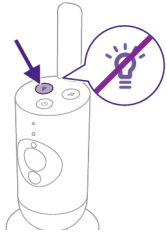

- 2 Vuelve a pulsar el botón de luz nocturna para apagarla.

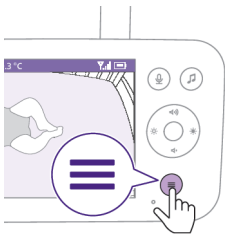

## **Zoom**

- 1 Pulsa el botón de menú en el lado inferior derecho de la unidad parental.



- 2 Selecciona "Zoom" y pulsa el botón de confirmación para acceder a la función de zoom.





- 3 Pulsa el botón de confirmación para ajustar la imagen de vídeo. Puedes utilizar la parte superior/inferior/derecha/izquierda del botón de control para elegir qué parte de la imagen aparecerá en la unidad parental.
- 4 Pulsa el botón de Menú para guardar el nuevo ajuste y salir.
- 5 Si quieres alejar la imagen en la unidad parental, ve al menú de zoom y desactiva la función de zoom.

**Consejo:** Mantén pulsado el botón de confirmación durante dos segundos para acceder rápidamente a la función de Zoom.

## Alerta de temperatura

El sensor de temperatura te permite controlar la temperatura de la habitación del bebé.

**Nota:** La temperatura actual en la habitación del bebé se muestra en la barra de estado de la unidad parental.

- 1 Pulsa el botón de menú en el lado inferior derecho de la unidad parental.

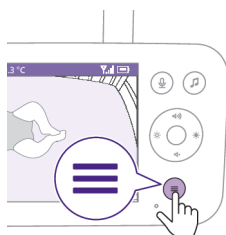

- 2 Selecciona "Alerta de temperatura" y pulsa el botón de confirmación para acceder a la función de alerta de temperatura.

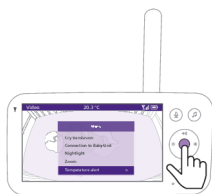

- 3 Pulsa el botón de confirmación para activar o desactivar la Alerta de temperatura.



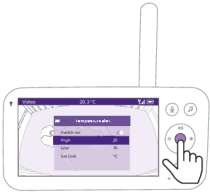

- 4 Selecciona las temperaturas máxima y mínima deseadas para la alerta de temperatura en el menú de Temperatura.

Consejo: Puedes cambiar la unidad de temperatura de grados centígrados a grados Fahrenheit seleccionando la opción de unidad.



- 5 Pulsa la parte izquierda del botón de control para guardar los nuevos ajustes y volver al menú principal.

La unidad parental muestra esta alerta cuando la temperatura medida se sale del rango entre los valores mínimo y máximo.

## Configuración

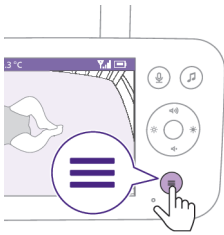

- 1 Pulsa el botón de menú en el lado inferior derecho de la unidad parental.



- 2 Selecciona "Ajustes" y pulsa el botón de confirmación para acceder al menú de ajustes.



Puedes cambiar la configuración de idioma de la unidad parental.

- 1 Pulsa el botón de confirmación para acceder a la lista de idiomas.
- 2 Pulsa la parte superior o inferior del botón de control para desplazarte por todos los idiomas y, a continuación, pulsa el botón de confirmación para seleccionar el idioma deseado.

- 3 Pulsa el botón de confirmación para guardar los nuevos ajustes y volver al menú principal.

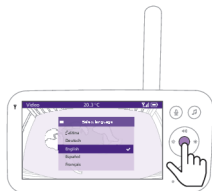

Puedes verificar la versión actual del firmware del vigilabebés.

- 1 Pulsa el botón de confirmación para acceder al menú de firmware.

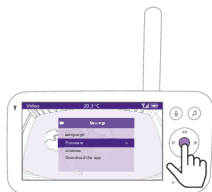

- 2 La pantalla muestra la versión del firmware más reciente de la unidad parental y la unidad del bebé.

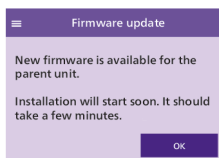
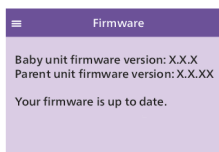

Nota: Si hay alguna actualización de firmware disponible, se instalará automáticamente y recibirás una notificación.

# Luz de estado

## Naranja

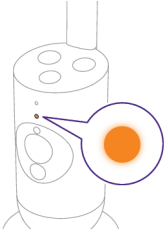

Naranja permanente: la unidad del bebé se está iniciando.

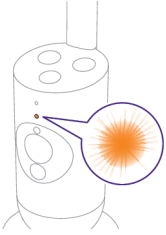

Naranja intermitente: la unidad del bebé está actualizando el firmware. No la apagues durante la actualización.

Nota: La unidad del bebé se reiniciará brevemente durante la actualización del firmware

## Verde

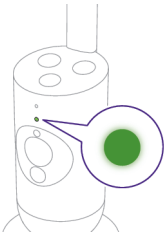

Verde permanente: la unidad del bebé está lista para conectarse a la unidad parental.

## Blanco

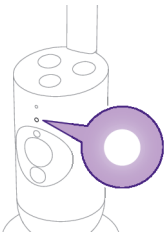

Blanco permanente: la unidad del bebé está lista para conectarse a la unidad parental y a la aplicación.

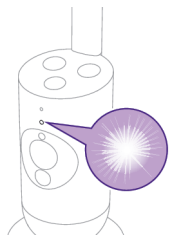

Parpadea en blanco: la unidad del bebé está buscando la red doméstica.

## Rojo (solo para configuración)

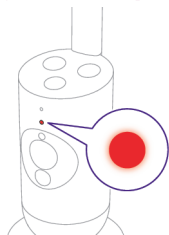

Rojo permanente: el vigilabebés no ha podido conectarse a Internet.

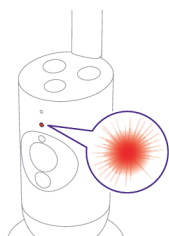

Rojo intermitente: has introducido un SSID o una contraseña incorrecta.

## Morado

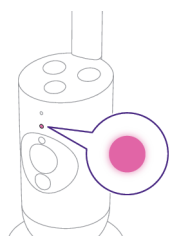

Morado permanente: la transmisión de vídeo en directo está activada para uno o más usuarios de la aplicación.

## Azul

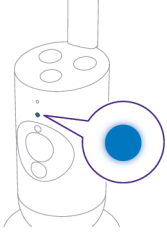

Azul fijo: el modo de privacidad está activado.

## Volumen

Puedes ajustar el volumen del altavoz de la unidad parental al nivel que prefieras.

- 1 Pulsa la parte superior o inferior del botón de control para ajustar el volumen.

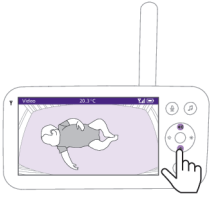

- 2 La barra de volumen aparece en la pantalla para mostrar el nivel de volumen seleccionado.

Nota: Si el volumen se ajusta a un nivel alto, la unidad parental consume más energía.

Nota: Si la barra de volumen está al mínimo, el volumen está silenciado. La unidad parental muestra un icono de silencio en la barra de estado y solo recibirá alertas y vídeo de la unidad parental.



## Brillo de la pantalla

Puedes ajustar el brillo de la pantalla de la unidad parental al nivel que prefieras.

- 1 Pulsa la parte izquierda o derecha del botón de control para ajustar el brillo de la pantalla en la unidad parental.

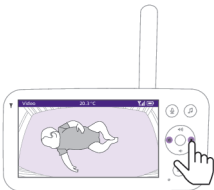

- 2 La barra de brillo de la pantalla aparece para mostrar el nivel de brillo seleccionado.

Nota: La unidad parental consume más energía con un brillo más alto.



## Luces de nivel de sonido

La unidad parental controla continuamente el nivel de sonido de la habitación del bebé. Las luces de nivel de sonido de la unidad parental informan de si se detecta algún sonido en la habitación del bebé.

Las luces de nivel de sonido están apagadas siempre que no se detecte sonido.

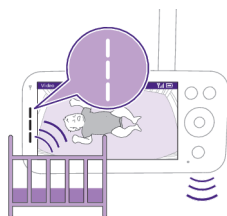
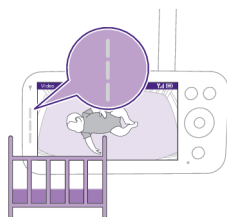

Una o más luces de nivel de sonido de la unidad parental se iluminan en blanco cuando la unidad del bebé capta un sonido. El número de luces depende de la sonoridad del sonido captado.

## Modos y sensibilidad

Este vigilabebés dispone de tres modos diferentes que te permiten elegir cómo deseas vigilar al bebé: Vídeo, Audio y Eco.

El nivel de sensibilidad de la unidad del bebé define lo que se oye a través de la unidad parental. Cuando se establezca un nivel alto, oirás muchos sonidos, incluidos sonidos de fondo suaves. Cuando el nivel de sensibilidad esté bajo, solo oirás los sonidos más altos.

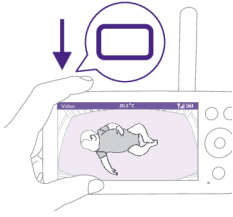

Con el vigilabebés encendido, pulsa el botón de modo de la parte superior izquierda de la unidad parental, pulsa la parte superior o inferior del botón de control para cambiar entre los diferentes modos y, a continuación, el botón de confirmación para seleccionar el modo deseado.



Puedes elegir diferentes niveles de sensibilidad para los distintos modos pulsando la parte izquierda o derecha del botón de control.

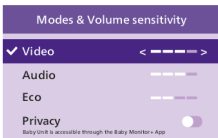

La pantalla muestra el modo seleccionado.

También se indica el modo seleccionado en la barra de estado.

Al encender el dispositivo, se activará el modo que haya utilizado más recientemente.



Si el bebé solo emite sonidos suaves, se debe establecer un nivel alto de sensibilidad en la unidad del bebé a través de la unidad parental.

Cuanto más altos sean los sonidos que emite el bebé, más baja se puede configurar la sensibilidad de la unidad parental.

**Nota:** en modo Audio y Vídeo, se producirá un sonido continuo cuando el nivel de sensibilidad se establezca en el punto más alto. De lo contrario, los sonidos bajos se silenciarán.

**Consejo:** el nivel de sensibilidad se puede ajustar para que siempre puedas oír a tu bebé sin las molestias causadas por otros ruidos. Cuando haya mucho ruido de fondo, baja la sensibilidad para no oír estos sonidos a través de la unidad parental.

Pulsa el botón de confirmación para guardar los nuevos ajustes.



## Modo Vídeo



- 1 Pulsa el botón de modo en el lado superior izquierdo de la unidad parental.
- 2 Pulse el botón de confirmación para seleccionar el modo de vídeo.

Cuando el modo de vídeo está activado, la pantalla siempre está encendida.

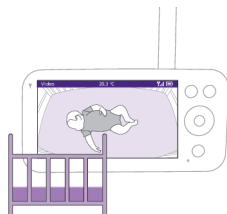

**Nota:** Ajusta el nivel de sensibilidad al máximo para que la unidad parental emita un sonido continuo.

## Modo Audio

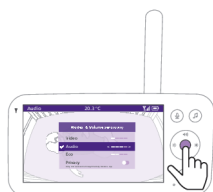

- 1 Pulsa el botón de modo en el lado superior izquierdo de la unidad parental.
- 2 Pulsa la parte inferior del botón de control para cambiar al modo Audio.
- 3 Pulsa el botón de confirmación para seleccionar el modo Audio.

Si se activa el modo Audio, la pantalla de la unidad parental se apagará.

**Nota:** La barra de estado no está visible cuando la pantalla está apagada.

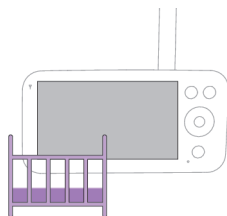

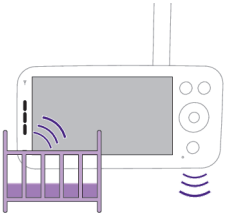

**Nota:** La luz de conexión blanco indica que la unidad parental sigue encendida y conectada a la unidad del bebé.

**Nota:** si no se establece el máximo nivel de sensibilidad, se silenciarán los sonidos bajos.

**Nota:** Ajusta el nivel de sensibilidad al máximo para que la unidad parental emita un sonido continuo. Consulta el capítulo "Modos y sensibilidad" para obtener más información.

Si el bebé emite algún sonido, las luces de nivel de sonido se encienden y los sonidos que detecta la unidad del bebé se transmiten a la unidad parental. Las luces de nivel de sonido están apagadas siempre que no se detecte sonido.

## Modo Eco



- 1 Pulsa el botón de modo en el lado superior izquierdo de la unidad parental.
- 2 Pulsa la parte inferior del botón de control para cambiar al modo Eco.
- 3 Pulsa el botón de confirmación para seleccionar el modo Eco.

**Nota:** cuando la pantalla está encendida, el modo seleccionado se puede ver en la barra de estado. La barra de estado no está visible cuando la pantalla está apagada.

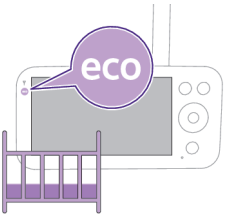

La pantalla y las luces de nivel de sonido se apagan cuando no se detecta sonido durante 20 segundos. La luz del modo Eco se ilumina en blanco para indicar que la unidad parental sigue encendida y el modo Eco está activo.

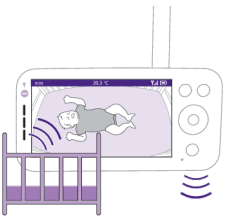

Si la unidad de bebés detecta un sonido, la pantalla y la luz de nivel de sonido de la unidad parental se encienden inmediatamente. El vídeo y los sonidos se transmiten a la unidad parental y las luces de nivel de sonido cambian a blanco. Las luces de nivel de sonido están apagadas siempre que no se detecte sonido.

**Nota:** el nivel de sonido mínimo para activar el sonido y la pantalla se define en el ajuste de sensibilidad.

## Modo de privacidad



- 1 Pulsa el botón de modo en el lado superior izquierdo de la unidad parental.
- 2 Pulsa la parte inferior del botón de control para cambiar al modo Privacidad.
- 3 Pulsa el botón de confirmación para activar el modo Privacidad.

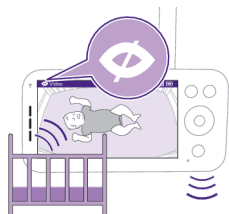

Cuando el modo Privacidad está activado:

- 1 Puedes seguir vigilando al bebé desde la unidad parental.

Nota: Cuando la pantalla está encendida, el indicador del modo de privacidad aparece en la barra de estado. La barra de estado no está visible cuando la pantalla está apagada.

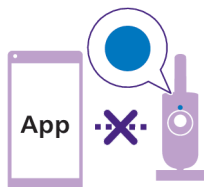

- 2 No puedes vigilar al bebé desde la aplicación.

Nota: La luz de estado de la unidad del bebé se ilumina en color azul. Verás una notificación automática desde la aplicación.

Nota: Si intentas vigilar mediante la aplicación, se mostrará que la unidad del bebé está en modo Privacidad.

## Sonidos tranquilizadores

Para activar esta función desde la unidad parental, sigue las instrucciones que se indican a continuación:

- 1 Pulsa el botón de sonidos relajantes de la unidad parental para abrir el menú.

Nota: si pulsas el botón con el menú ya abierto, este se cerrará.





- 2 Pulsa la parte inferior del botón de control para bajar hasta el elemento de menú "Seleccionar sonido" y pulsa el botón de confirmación para acceder a la lista de sonidos relajantes.



- 3 Pulsa la parte superior o inferior del botón de control para desplazarte por la lista.
- 4 Pulsa el botón de confirmación para seleccionar o anular la selección del sonido que deseas reproducir. También puedes seleccionar "Todas las nanas" para reproducir las 5 primeras nanas.



- 5 Ve a "Reproducir" y pulsa el botón de confirmación para reproducir el sonido seleccionado.

Si deseas detener la operación, vuelve a pulsar el botón de confirmación.

La barra de estado de la unidad parental muestra el nombre del sonido que se está reproduciendo.

**Consejo:** Mantén pulsado el botón de sonidos relajantes para iniciar o detener la reproducción del sonido seleccionado.



Puedes ajustar el nivel de volumen del sonido o de la nana desde la unidad parental.

Pulsa el lado izquierdo o derecho del botón de control para elegir el nivel de volumen.



Puedes ajustar un temporizador para que el sonido tranquilizador se detenga. Hazlo desde la unidad parental.

Pulsa el lado izquierdo o derecho del botón de control para elegir el tiempo.

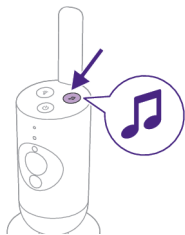

Pulsa el botón de sonidos tranquilizadores en la unidad del bebé para activar la función desde la unidad del bebé.



El último sonido seleccionado en la unidad parental comienza a reproducirse de forma continua según el último ajuste del temporizador.

Para detener los sonidos tranquilizadores en la unidad del bebé, vuelve a pulsar el botón de sonidos tranquilizadores.

## Comunicación a tiempo real

Puedes utilizar el botón de comunicación a tiempo real de la unidad parental para hablar con el bebé.

**1** Pulsa el botón de comunicación a tiempo real de la unidad parental.



**2** La pantalla de la unidad parental muestra el icono de comunicación a tiempo real, que indica la conexión activa. Habla con claridad al micrófono de la parte frontal de la unidad parental desde una distancia de entre 15 y 30 cm.





El bebé te puede oír hablar a través de la unidad parental. Al mismo tiempo, tú oirás cualquier sonido que haga tu bebé.

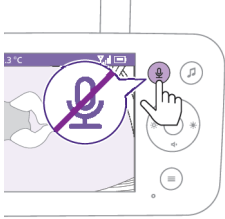

- 3 Vuelve a pulsar el botón de Comunicación a tiempo real para apagarlo cuando hayas terminado de hablar.

**Nota:** Es importante apagar la comunicación después de utilizarla para evitar sonidos inesperados procedentes de la unidad del bebé.

## Limpieza y mantenimiento

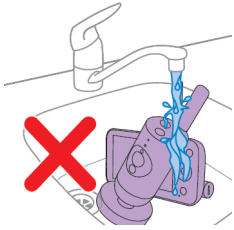

**Advertencia:** No sumerjas en agua ni laves bajo el grifo la unidad parental, la del bebé ni los adaptadores de alimentación.



**Advertencia:** no utilices aerosoles ni líquidos de limpieza.

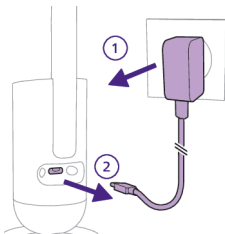

- 1 Apaga la unidad del bebé, retira el adaptador de corriente de la unidad del bebé y desenchufa el adaptador de la toma de corriente.



2 Limpia la unidad del bebé con un paño seco.

Nota: Si la lente de la unidad del bebé está sucia o tiene marcas de huellas dactilares, el rendimiento de la cámara puede verse afectado. Evita tocar la lente con los dedos.

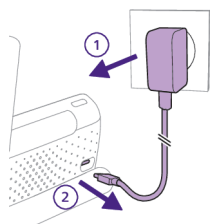

3 Apaga la unidad parental, desenchufa el adaptador de corriente de la unidad parental y de la toma de corriente.

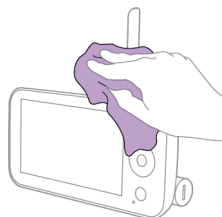

4 Limpia la unidad parental con un paño seco.

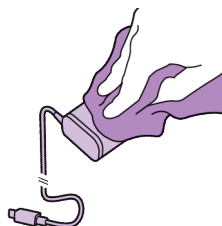

5 Limpia los adaptadores con un paño seco.

## Almacenamiento

Si no vas a utilizar el vigilabebés durante mucho tiempo, guarda la unidad parental, la unidad del bebé y los adaptadores en un lugar fresco y seco.

Para optimizar la vida útil de la batería durante periodos prolongados de inactividad o almacenamiento, se recomienda cargar la unidad parental al 50 % antes de apagarla.

## Solicitud de accesorios

Para comprar accesorios o piezas de repuesto, visite [www.philips.com/parts-and-accessories](http://www.philips.com/parts-and-accessories) o acuda a su distribuidor de Philips. También puede ponerse en contacto con el Servicio de Atención al Consumidor de Philips en su país (consulte los datos de contacto en el folleto de la garantía internacional).

## Reciclaje



- Este símbolo significa que los productos eléctricos y las baterías no se deben eliminar como residuos domésticos corrientes sin clasificar.
- Siga la normativa de su país sobre recolección selectiva de productos eléctricos y baterías.

## Eliminación de la batería recargable incorporada

La batería recargable incorporada solo debe ser retirada por un profesional cualificado cuando se desecha el aparato. Antes de extraer la batería, asegúrese de que el aparato esté desconectado de la toma de corriente y de que la batería esté completamente descargada.

**Tome las precauciones de seguridad necesarias cuando maneje herramientas para abrir el aparato y se deshaga de la batería recargable.**

**Al manipular las baterías, asegúrese de que sus manos, el producto y las baterías estén secos.**

**Para evitar cortocircuitos accidentales de las baterías después de la extracción, no deje que los terminales de la batería entren en contacto con objetos metálicos (por ejemplo, monedas, horquillas, anillos). No envuelva las baterías en papel de aluminio. Coloque cinta adhesiva en los terminales de las baterías o introduzca las baterías en una bolsa de plástico antes de desecharlas.**

Procedimiento:

- 1 Utiliza una moneda para desbloquear las aberturas del compartimento de la batería de la parte posterior de la unidad parental.
- 2 Quita las dos patas de goma de la parte inferior de la unidad parental.
- 3 Extrae los dos tornillos, que ahora serán visibles, de la parte inferior de la unidad parental.
- 4 Extrae el compartimento de la batería de la unidad parental.
- 5 Extrae la batería.

Si en tu país no existe ningún sistema de recogida/reciclaje de productos electrónicos, puedes proteger el medio ambiente retirando y reciclando la batería antes de desechar el producto.



# Soporte

Para obtener asistencia para cualquier producto, información sobre el consumo de energía y la Declaración de conformidad de la UE, visita

[www.philips.com/support](http://www.philips.com/support).

## Solución de problemas

Este capítulo resume los problemas más comunes que podrías encontrarte con el aparato. Si no puede resolver el problema con la siguiente información, visite [www.philips.com/support](http://www.philips.com/support) para consultar una lista de preguntas frecuentes o comuníquese con el servicio de atención al cliente en su país.

### UNIDAD DE PADRES

#### Problema

#### Solución

¿Por qué no puedo conectar la unidad parental a otras unidades del bebé Philips Avent?

La unidad parental del vigilabebés Philips Avent Premium Connected solo se puede conectar a la unidad del bebé que se incluye en el mismo paquete.

Si quieres ver otros vigilabebés Philips Avent (SCD641, SCD643, SCD921, SCD923), puedes añadirlos en la aplicación Philips Avent Baby Monitor+.

¿Por qué la unidad parental no se carga cuando la enchufo?

Es posible que el adaptador esté dañado.

Comprueba si el problema persiste utilizando el otro adaptador suministrado en el paquete. Si el adaptador está dañado, pide que te lo cambien por otro original para evitar situaciones peligrosas (consulta el capítulo "Solicitud de accesorios").

Puede que haya un error en la batería.

Comprueba el la luz de estado de la batería en la unidad parental. Si aparece en rojo permanente, póngase en contacto con el servicio de atención al cliente de su país.

¿Por qué la unidad parental tarda más de 3 horas en cargarse?

Es posible que la temperatura haya superado la tolerancia de carga que podría cortar el circuito de carga como mecanismo de protección de seguridad. Para reanudar la carga, aleja la estación de carga de cualquier fuente de calor, como radiadores, rejillas de aire caliente, estufas u otros aparatos (incluidos amplificadores) que generen calor.



Es posible que no estés utilizando el adaptador de alimentación adecuado. Si ves el icono en la izquierda, significa que se ha detectado un adaptador de alimentación incorrecto. Para obtener un rendimiento de carga óptimo, utiliza siempre el adaptador suministrado.

¿Por qué el alcance de mi vigilabebés es mucho menor que el especificado en este manual de usuario?

El alcance de funcionamiento entre la unidad parental y la unidad del bebé es de hasta 400 metros y solo es válido en exteriores sin obstáculos. En función del entorno y de otros factores de interferencia, el alcance de funcionamiento puede verse reducido.

El alcance de funcionamiento dentro de casa (50 metros) también se ve limitado por el tipo de tabiques o techos que se interpongan entre la unidad parental y la del bebé.

## UNIDAD DE PADRES

¿Por qué no puedo establecer conexión entre la unidad parental y la unidad del bebé? ¿Por qué se pierde la conexión de vez en cuando? ¿Por qué hay interrupciones de sonido?

Es posible que la unidad del bebé y la unidad parental estén fuera de los límites del alcance de funcionamiento o que haya interferencias de otros dispositivos inalámbricos de 2,4 GHz.

Prueba en una ubicación diferente, reduce la distancia entre las unidades o apaga otros dispositivos inalámbricos de 2,4 GHz (ordenadores portátiles, teléfonos móviles, microondas, etc.).

Es posible que la conexión de la unidad del bebé con el router no sea intensa ni estable.

Comprueba la intensidad de señal del router en la unidad del bebé mediante la aplicación Baby Monitor+. Si es débil, intenta acercar el router a la unidad del bebé o utilizar un extensor de red Wi-Fi para garantizar una conexión intensa y estable que funcione de forma óptima.

¿Por qué la aplicación o la unidad parental reacciona tan rápido a otros sonidos que emite el bebé?

Es posible que el ajuste del nivel de sensibilidad sea demasiado alto. Cuando el bebé emite sonidos suaves, la sensibilidad debe ser superior. Sin embargo, cuanto más ruido haya en la habitación del bebé, más bajo debes ajustar el nivel de sensibilidad. Puedes cambiar la sensibilidad del vigilabebés en el menú de la unidad parental.

¿Por qué no oigo nada por la unidad parental? ¿Por qué la unidad parental no emite ningún sonido?

Puede que la unidad parental esté silenciada. Desactiva el silenciamiento pulsando la parte superior del botón de control y ajusta el volumen.

Puede que la hayas silenciado en la aplicación. Toca el icono de silencio en la pantalla de vídeo para desactivarlo.

La sensibilidad es demasiado baja. Aumenta la sensibilidad del menú de la unidad parental o de la aplicación.

Puede que la unidad del bebé esté demasiado lejos del bebé. Asegúrate de que la unidad del bebé esté a menos de 1,5 metros del bebé para que la detección del sonido sea óptima.

¿Por qué recibo interferencias en la unidad parental? ¿Por qué la pantalla de vídeo de la unidad parental parpadea? ¿Por qué la unidad parental emite un zumbido?

Puede haber interferencias cuando la unidad parental esté fuera del alcance de la unidad del bebé. Si hay demasiadas paredes o techos entre la unidad parental y la unidad del bebé. O cuando otros dispositivos inalámbricos de 2,4 GHz están encendidos (p. ej., microondas, router Wi-Fi).

Coloca la unidad parental en un lugar distinto, más cerca de la unidad del bebé, o bien apaga los demás dispositivos inalámbricos.

## SenselQ/Traducción de lloros

Problema	Solución
¿Por qué no hay ningún análisis de respiración y movimiento?	<p>Es posible que no hayas activado la función SenselQ.</p> <p>Descarga la aplicación Philips Avent Baby Monitor+ (consulta el capítulo "Descargar la aplicación Baby Monitor+") en tu teléfono y, a continuación, activa la función SenselQ en el menú de la unidad parental o la aplicación.</p>
	<p>Es posible que la unidad del bebé no esté bien configurada.</p> <p>Para comprobar que todo esté bien montado y colocado, puedes hacer una comprobación de posicionamiento, que encontrarás en la sección de tutoriales y consejos y en el menú de asistencia de la aplicación. La comprobación de posicionamiento debería permitir a SenselQ funcionar sin interrupciones después de la activación.</p> <p>Evita utilizar una manta o un saco de dormir de un solo color y utiliza mantas o ropa de bebé estampadas para mejorar la visibilidad. Asegúrate de que haya contraste entre la manta o el saco de dormir del bebé y la funda del colchón.</p>
	<p>Puede que la unidad del bebé esté demasiado lejos del bebé.</p> <p>Al utilizar el soporte para cuna, asegúrate de colocarlo en el lado largo de la cuna. Si utilizas el soporte de pared, asegúrate de que la cuna y la unidad del bebé no estén demasiado alejadas entre sí. Esto ayudará a garantizar que se pueda ver toda la zona del colchón y que puedas vigilar al bebé eficientemente.</p>
Traducción de lloros no funciona. ¿Qué puedo hacer?	<p>Es posible que la conexión Wi-Fi sea poco intensa o inestable.</p> <p>Comprueba la intensidad de la señal Wi-Fi en la página de configuración de la aplicación; funcionará de la mejor forma posible si es "Excelente" o "Buena".</p>
	<p>Puede que la conexión con la unidad del bebé no sea buena.</p> <p>Asegúrate de que la unidad del bebé esté bien conectada a la unidad parental o la aplicación.</p> <p>Asegúrate de que la unidad del bebé esté cerca del bebé para detectar sus lloros y minimizar las interferencias de ruidos ambientales.</p>
	<p>Es posible que la suscripción haya terminado.</p> <p>El servicio Traducción de lloros está disponible gratuitamente durante un periodo de prueba de 90 días. Si quieres seguir utilizándolo, tendrás que suscribirte en un servicio de suscripción de pago de Zoundream™.</p>
	<p>Es posible que haya demasiado ruido ambiental.</p> <p>Evita colocar la unidad del bebé cerca de fuentes de ruido intensas, como televisores o dispositivos que emitan sonidos y vibraciones, como teléfonos móviles en modo de vibración. Estos ruidos pueden interferir con la capacidad del dispositivo de detectar con precisión y traducir los lloros del bebé.</p>

**Aplicación**

<b>Problema</b>	<b>Solución</b>
No puedo conectar con el vigilabebés. Siempre aparece la pantalla de error de conexión. ¿Por qué?	<p>Asegúrate de que el dispositivo inteligente utiliza la misma red Wi-Fi a la que deseas conectar el vigilabebés.</p> <p>Comprueba la luz de estado de la unidad del bebé; si se ilumina en rojo intermitente, la contraseña de Wi-Fi introducida es incorrecta. Reinicia el proceso de configuración. Vuelve a introducir la contraseña de Wi-Fi y asegúrate de que la contraseña es correcta.</p> <p>Puede que el SSID del router (el nombre de la red) o la contraseña contengan símbolos especiales. Si es así, cambia el nombre del SSID del router o la contraseña según corresponda.</p> <p>Si la luz de estado se ilumina en rojo permanente mientras intentas la conexión, el vigilabebés se ha conectado correctamente al router pero no se puede conectar a Internet. En ese caso, accede a otras aplicaciones, como YouTube, Facebook, etc., para comprobar si tienes acceso a Wi-Fi de 2,4 GHz. Si otras aplicaciones no responden, asegúrate de que tienes acceso a Internet. Si tienes acceso a Internet, es posible que el servidor no esté disponible temporalmente. Vuelve a realizar la configuración más tarde.</p> <p>Puede que hayas intentado conectar el vigilabebés a una red de 5 GHz. Comprueba si has elegido un SSID de una red compatible con 2,4 GHz.</p>
Mi vigilabebés tiene problemas para leer el código QR en mi dispositivo inteligente. ¿Qué puedo hacer?	<p>Asegúrate de colocar el código QR a una distancia de aproximadamente 20 cm de la lente del vigilabebés. Prueba a mover el dispositivo inteligente ligeramente hacia arriba, abajo, a la izquierda o a la derecha para asegurarte de que el código QR está justo delante de la lente del vigilabebés. También puedes probar a acercar o alejar el dispositivo inteligente de la lente del vigilabebés para que lo enfoque adecuadamente. Asegúrate de que hay suficiente luz en la habitación, pero evita una luz demasiado brillante. Cuando el vigilabebés haya leído el código QR, oirás un sonido de confirmación y la luz de estado de la unidad del bebé se iluminará en blanco.</p> <p>Tal vez estés cubriendo el código QR con una parte de la mano. Sujeta el dispositivo de forma que no cubras el código QR con la mano.</p>
Pierdo la conexión a la aplicación con frecuencia. ¿Por qué?	<p>Si la luz de estado de la parte frontal del vigilabebés está en blanco fijo y sigues perdiendo la conexión, puede que haya un problema con la conexión a Internet del router, el smartphone o el vigilabebés. Por ejemplo, puedes intentar ver una película en YouTube para comprobar la señal Wi-Fi del smartphone o la velocidad 4G o 5G. O restablecer el router Wi-Fi.</p>
¿Por qué no veo la reproducción de vídeo en directo en la aplicación?	<p>Comprueba la intensidad de la señal Wi-Fi en la página de configuración de la aplicación; funcionará de la mejor forma posible si es "Excelente" o "Buena".</p> <p>Quizás ya hay tres personas vigilando a tu bebé. La aplicación solo permite que tres personas vigilen a la vez. Si tienes derechos de administrador, puedes anular el acceso de uno de los invitados para que puedas vigilar tú.</p> <p>Es posible que el modo de Privacidad esté activado, lo que desconectará temporalmente la conexión con la unidad del bebé. Puedes desactivar el modo de privacidad en la unidad parental (consulta el capítulo "Modo de privacidad").</p>

## Aplicación

¿Por qué se ven imágenes en blanco y negro en lugar de en color?	<p>El vigilabebés ha cambiado al modo de visión nocturna porque la habitación en la que está colocado el vigilabebés está a oscuras.</p> <p>Si hay suficiente luz en la habitación, es posible que el sensor de luz del vigilabebés esté cubierto o sucio. Asegúrate de que el sensor esté completamente expuesto a la luz de la habitación.</p>
¿Por qué la aplicación no me envía una notificación de que el bebé está llorando?	<p>Comprueba la intensidad de la señal Wi-Fi en la página de configuración de la aplicación; funcionará de la mejor forma posible si es "Excelente" o "Buena".</p> <p>Es posible que se haya ajustado demasiado bajo el umbral de sonido para notificaciones. En ese caso, la aplicación solo le notificará cuando el bebé produzca sonidos altos. Abre los ajustes de la aplicación para definir un umbral de sonido más alto y asegurarte de que se te notifica antes.</p> <p>Puede que hayas silenciado el dispositivo inteligente. Activa el volumen.</p> <p>Comprueba si has activado la función de notificaciones en los ajustes de la aplicación.</p> <p>Comprueba si has activado la función de notificaciones en los ajustes de tu dispositivo inteligente.</p> <p>Comprueba si tienes derechos de visualización como invitado. La función de Notificación está desactivada para los usuarios Invitados.</p>
¿Por qué mi pareja y yo no podemos conectarnos al vigilabebés al mismo tiempo?	<p>El usuario administrador secundario no necesita volver a realizar el mismo proceso de conexión; solo tienes que invitar a tu pareja como usuario administrador a través de la aplicación.</p> <p>Si no deseas que tu pareja tenga acceso completo, que inicie sesión como usuario Invitado. Los derechos de acceso de los usuarios Invitados tienen limitaciones. Consulta el capítulo "Gestión de la cuenta" para obtener más información.</p>
¿Por qué no puedo hablar con la unidad del bebé después de pulsar el botón de comunicación a tiempo real de la aplicación?	<p>Puede que la función de comunicación a tiempo real esté activada mediante la unidad para padres o la aplicación de tu pareja.</p> <p>La unidad parental tiene más prioridad a la hora de utilizar la función de comunicación a tiempo real.</p>
Ya soy usuario invitado. ¿Por qué no puedo ver la reproducción de vídeo en directo?	<p>Puede que el administrador haya activado temporalmente el modo de Privacidad. Deberías haber recibido una notificación al respecto.</p> <p>Es posible que el vigilabebés esté desconectado. Activa las notificaciones de la aplicación desde el menú de ajustes de la aplicación para recibir una notificación cuando el vigilabebés se desconecte en el futuro.</p>
¿Tengo que mantener la aplicación abierta para vigilar al bebé?	<p>No, la aplicación puede vigilar en segundo plano mientras hace otras cosas.</p> <p>Activa la vigilancia en segundo plano desde el menú de ajustes de vigilancia y vídeo del vigilabebés, pon la aplicación en segundo plano bloqueando el smartphone o accediendo a la pantalla principal del smartphone. Podrás oír los sonidos del bebé aunque la aplicación no esté abierta. Además, todavía puedes recibir las notificaciones automáticas.</p>

**Aplicación**

---

<p>¿Por qué no oigo ningún sonido de distintas cámaras/unidades del bebé?</p>	<p>Puedes ver más de una reproducción en directo en formato de pantalla dividida en la página de vista previa de la aplicación, pero solo puedes escuchar el sonido de la cámara/unidad del bebé seleccionada.</p>
<p>¿Los hackers pueden acceder al vigilabebés?</p>	<p>Tomamos todas las medidas posibles para evitar accesos no autorizados y garantizar el nivel máximo de seguridad posible. Esto incluye publicar actualizaciones de seguridad según sea necesario para mantener nuestros estándares. Asegúrate de utilizar siempre el software de la aplicación y el firmware del vigilabebés más recientes. Si pierdes tu dispositivo inteligente, restablece los ajustes de fábrica del vigilabebés para eliminar las conexiones al mismo. También puedes iniciar sesión en la aplicación desde otro dispositivo inteligente y eliminar tu cuenta. Si eres el único administrador, todos los usuarios Invitados también se desconectarán del vigilabebés.</p>
<p>He perdido mi teléfono. ¿Cómo puedo evitar que los desconocidos puedan ver al bebé?</p>	<p>Inicia sesión en la aplicación desde otro dispositivo inteligente y elimina tu cuenta. Si eres el único administrador, se desconectarán todos los usuarios Invitados de la aplicación del vigilabebés. También puedes restablecer los ajustes de fábrica del vigilabebés para desactivar cualquier conexión al dispositivo extraviado. Mantén pulsado el botón de encendido/apagado de la unidad del bebé durante 10 segundos para restablecer los ajustes de fábrica.</p>
<p>¿Por qué no recibo notificaciones de las actualizaciones de la aplicación o del software del vigilabebés?</p>	<p>Es posible que hayas configurado las actualizaciones de la aplicación en modo manual en la App Store o la Play Store. Para asegurarte de tener la versión más actualizada posible, consulta periódicamente si hay actualizaciones. Si hay disponible alguna actualización, la App Store o la Play Store te avisarán para que la instales.</p>

---

## Soporte de montaje en pared

Instrucciones de impresión:

Imprime esta página a una escala del 100 % y utiliza la plantilla para marcar con precisión la posición de los orificios de los tornillos en la pared.

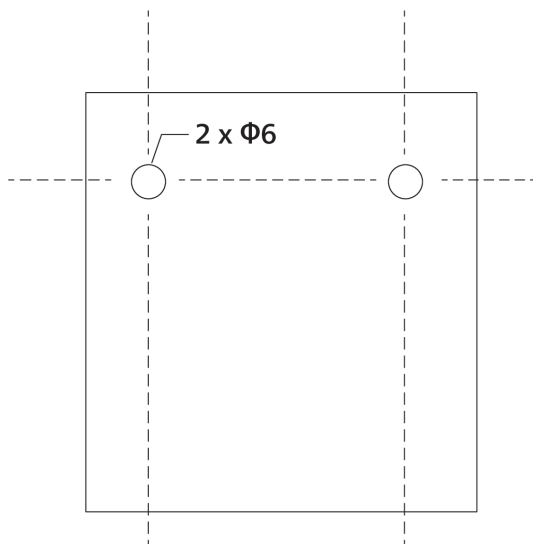

## Introduction

Félicitations pour votre achat et bienvenue chez Philips Avent ! Pour profiter pleinement de l'assistance offerte par Philips Avent, veuillez enregistrer votre produit à l'adresse suivante : [www.philips.com/welcome](http://www.philips.com/welcome).

L'écoute-bébé connecté Premium de Philips Avent avec technologie SenseIQ rend l'invisible visible pour une totale tranquillité d'esprit. Les parents peuvent voir et entendre leur bébé et s'assurer qu'il est en sécurité et en bonne santé de manière simple et intuitive, qu'ils soient à la maison ou à l'extérieur. La technologie SenseIQ aide les parents à rester connectés grâce à un dispositif mains libres de suivi du sommeil et de la fréquence respiratoire, qui leur offre un aperçu en temps réel du bien-être de leur bébé. Les notifications personnalisées et les journaux de sommeil générés automatiquement permettent aux parents de comprendre rapidement et facilement les habitudes et les cycles de sommeil de leur bébé.

## Description générale

- 1 Unité parents
- 2 Voyant de liaison
- 3 Voyant du mode Éco
- 4 Voyants de niveau sonore
- 5 Voyant de charge de la batterie
- 6 Écran
- 7 Bouton de confirmation
- 8 Microphone
- 9 Bouton du menu
- 10 Bouton de commande (navigation dans le menu/volume/luminosité)
- 11 Bouton de la fonction talkie-walkie
- 12 Bouton des sons apaisants
- 13 Bouton de marche/arrêt
- 14 Antenne pliable
- 15 Bouton de mode
- 16 Prise USB-C
- 17 Enceinte
- 18 Compartiment de la batterie
- 19 Unité bébé
- 20 Microphone
- 21 Caméra
- 22 Veilleuse
- 23 Bouton de veilleuse
- 24 Bouton des sons apaisants
- 25 Bouton de marche/arrêt
- 26 Voyant d'état
- 27 Capteur de luminosité ambiante
- 28 Lampe infrarouge
- 29 Antenne
- 30 Prise USB-C
- 31 Enceinte
- 32 Capteur de température
- 33 2 adaptateurs secteurs
- 34 2 chevilles
- 35 2 vis
- 36 Système de fixation



37 Support mural

38 Support 2 en 1 (fixation pour lit d'enfant et fixation murale)

## Informations de sécurité importantes

Lisez attentivement ces informations importantes avant d'utiliser l'appareil et conservez-les pour un usage ultérieur.

### IMPORTANT

**Cet écoute-bébé est destiné à offrir une assistance. Il ne saurait en aucun cas remplacer la surveillance responsable et appropriée d'un adulte.**

Ne laissez jamais votre bébé seul à la maison. Assurez-vous que quelqu'un le surveille et prend soin de lui.

#### Avertissement

Veillez noter que vous utilisez cet écoute-bébé à vos risques et périls. Koninklijke Philips N.V. et ses filiales ne sont pas responsables du fonctionnement de cet écoute-bébé ou de votre utilisation. Par conséquent, nous déclinons toute responsabilité concernant votre utilisation de cet écoute-bébé.

**L'écoute-bébé connecté Philips Avent Premium n'est pas un dispositif médical. L'application Philips Avent Baby Monitor+ n'est pas une application médicale.**

L'écoute-bébé connecté Philips Avent Premium n'est EN AUCUN CAS destiné à diagnostiquer, traiter ou soigner des maladies ou des états pathologiques, y compris, mais sans s'y limiter, le syndrome de mort subite du nourrisson (SMSN), et n'est donc PAS un dispositif médical. Cet écoute-bébé est destiné à un usage domestique uniquement. Il s'agit d'un produit connecté conçu et prévu pour aider à comprendre le sommeil, les mouvements et les pleurs d'un bébé.

Ce produit n'est PAS destiné à détecter des interruptions de la respiration, des troubles respiratoires ou d'autres problèmes médicaux. Ce produit N'INFORME PAS les utilisateurs de toutes les irrégularités et habitudes respiratoires ou de sommeil de leur bébé, ni de ses pleurs ni d'une éventuelle évolution de son état.

L'écoute bébé connecté haut de gamme Philips Avent ne peut jamais remplacer ou se substituer à la surveillance d'un adulte, ni influencer sur la décision de consulter un professionnel de la santé. Les utilisateurs doivent consulter un professionnel de la santé s'ils s'inquiètent pour la santé de leur bébé et ne doivent JAMAIS se fier uniquement aux valeurs de mesure de ce produit pour poser un diagnostic et prendre des décisions médicales relatives à la santé et aux soins du bébé.

Respectez toujours les consignes officielles de sommeil, de santé et de soins afin de garantir la sécurité et le bien-être de votre enfant.

### Danger

- Ne plongez jamais l'écoute-bébé dans l'eau ou tout autre liquide. Placez l'appareil à l'abri de toute source d'eau ou d'autre liquide afin de le protéger contre les risques d'éclaboussure ou de fuite. N'utilisez jamais l'écoute-bébé dans des lieux humides ou à proximité d'une source d'eau.

- Ne placez jamais d'objet sur l'écoute-bébé et ne le couvrez pas. N'obstruez pas les orifices de ventilation. Installez l'appareil conformément aux consignes du fabricant.

## Avertissement

- **Câble long. Risque d'étranglement !**
- Avant de brancher l'appareil, vérifiez que la tension indiquée sur l'adaptateur secteur correspond celle du secteur.
- Ne modifiez pas et/ou ne coupez pas quelque partie que ce soit de l'adaptateur ou du cordon, car cela pourrait s'avérer dangereux.
- Utilisez exclusivement l'adaptateur fourni.
- Si l'adaptateur est endommagé, remplacez-le toujours par un adaptateur de même type pour éviter tout accident.
- Maintenez l'écoute-bébé et ses accessoires hors de portée de votre bébé et des enfants.
- Cet appareil peut être utilisé par des enfants âgés de 8 ans ou plus, des personnes dont les capacités physiques, sensorielles ou intellectuelles sont réduites ou des personnes manquant d'expérience et de connaissances, à condition que ces enfants ou personnes soient sous surveillance ou qu'ils aient reçu des instructions quant à l'utilisation sécurisée de l'appareil et qu'ils aient pris connaissance des dangers encourus. Les enfants ne doivent pas jouer avec l'appareil. Le nettoyage et l'entretien ne doivent pas être réalisés par des enfants sans surveillance.
- Évitez de marcher sur le cordon d'alimentation ou de le pincer, notamment au niveau des fiches, des prises de courant et de son point de sortie sur l'appareil.
- Veillez à placer l'écoute-bébé de manière à ce que son cordon ne barre pas une porte ou un passage. Si vous placez l'écoute-bébé sur une table ou un meuble bas, ne laissez pas le cordon pendre. Veillez à ce que le cordon ne repose pas sur le sol où il représente un risque de trébuchement.
- Les emballages (cartons de protection, etc.) ne sont pas des jouets. Tenez-les hors de portée des enfants.
- Afin d'éviter tout risque d'électrocution, n'ouvrez pas le boîtier de l'unité bébé ou de l'unité parents.

## Consignes de sécurité relatives à la batterie

- N'utilisez le produit qu'aux fins prévues. Lisez attentivement ces informations avant d'utiliser le produit, sa batterie et ses accessoires. Conservez-les pour vous y référer ultérieurement. Une utilisation abusive peut entraîner des risques ou des blessures graves. Les accessoires fournis peuvent varier selon les produits.
- Utilisez exclusivement des accessoires ou des consommables Philips d'origine. Utilisez uniquement le bloc d'alimentation\* amovible série ASSA105X-050100 (X = B ou E).
- Utilisez, chargez et conservez le produit à une température comprise entre xx °C et xx °C.
- Tenez le produit et la batterie à l'abri du feu et ne les exposez pas directement aux rayons du soleil ou à des températures élevées.

- Si le produit devient anormalement chaud, dégage une odeur, change de couleur ou si la charge prend plus de temps que d'habitude, cessez d'utiliser et de charger le produit et contactez Philips.
- Ne placez pas le produit et sa batterie dans un four à micro-ondes ou sur une table de cuisson à induction.
- N'ouvrez pas, ne modifiez pas, ne percez pas, n'endommagez pas ou ne démontez pas le produit ou la batterie pour éviter que cette dernière ne chauffe ou ne dégage des substances toxiques ou dangereuses. Ne court-circuitez pas la batterie, ne la chargez pas trop et n'inversez pas la charge.
- Si les piles sont endommagées ou fuient, évitez tout contact avec les yeux ou la peau. Si cela se produit, rincez immédiatement et abondamment avec de l'eau et consultez un médecin.

## Attention

- N'installez pas l'appareil à proximité de sources de chaleur telles que des radiateurs, bouches de chaleur, poêles ou autres appareils (y compris des amplificateurs) produisant de la chaleur.
- Assurez-vous que vos mains sont sèches lorsque vous manipulez l'adaptateur, la fiche et le cordon d'alimentation.
- Les cache-vis et l'élément en caoutchouc peuvent se détacher de l'appareil. Contrôlez-les régulièrement.
- Tous les marquages requis sur l'unité bébé, l'unité parents et l'adaptateur secteur figurent sous ces derniers.
- L'accessoire de montage fonctionne mieux sur un lit d'enfant dont la largeur de la barre carrée est comprise entre 15 et 32 mm. Évitez de l'utiliser sur des barrières rondes ou souples.
- Si votre lit d'enfant a un bord arrondi, il est préférable de fixer le support de montage au mur.
- Retirez le support du lit de votre bébé et fixez-le au mur lorsque votre bébé peut se lever seul ou montre des signes de capacité à se tenir debout.

## Déclaration de conformité

Par la présente, Philips Consumer Lifestyle B.V. déclare que ce produit est conforme aux exigences essentielles et autres dispositions pertinentes de la directive 2014/53/UE. Un exemplaire de la déclaration de conformité CE est disponible en ligne à l'adresse [www.philips.com/support](http://www.philips.com/support).

## Champs électromagnétiques (CEM)

Cet appareil Philips est conforme à toutes les normes et à tous les règlements applicables relatifs à l'exposition aux champs électromagnétiques.

## Informations générales

Batterie rechargeable au lithium-ion (2 600 mAh)

Type de modulation : IEEE 802.11 b/g/n

Gamme de fréquences de fonctionnement : 2412 – 2472 MHz

Puissance de radiofréquence maximale : ≤20 dBm p.i.r.e

\* Bloc d'alimentation :

Modèle : ASSA105x-050100 (x = E (fiche UE) / x = B (fiche R-U))

Entrée : 100-240 V~, 50/60 Hz, 0,35 A

Sortie : 5,0 Vcc, 1,0 A, 5,0 W

Rendement moyen en mode actif :  $\geq 73,62 \%$

Consommation hors charge :  $< 0,1 \text{ W}$

## Avant utilisation

### Téléchargez l'application Baby Monitor+



Pour profiter pleinement de SenseIQ et de l'interprétation des pleurs et pour activer ces fonctions, nous vous recommandons de télécharger l'application Baby Monitor+ avant d'utiliser votre écoute-bébé.

Grâce à l'application Philips Avent Baby Monitor+, vous pouvez voir et entendre votre bébé et vous assurer de son bien-être où que vous soyez dans le monde, en utilisant le Wi-Fi ou l'Internet mobile.

Avant de commencer la procédure de configuration, assurez-vous que :

- Vous disposez d'une connexion Internet sans fil (Wi-Fi 2,4 GHz).
- Le signal Wi-Fi est bon.

**Remarque :** si vous utilisez un répéteur Wi-Fi, votre routeur et votre répéteur Wi-Fi ont le même SSID (nom de réseau) et le même mot de passe ; Assurez-vous également que l'amplificateur Wi-Fi prend en charge le Wi-Fi 2,4 GHz.

- Vous disposez du mot de passe de votre réseau Wi-Fi. Connectez toujours l'écoute-bébé à un réseau sécurisé (voir « Sécurité et confidentialité »).

- 1 Téléchargez l'application. Scannez le code QR ou recherchez les mots-clés « Philips Avent Baby Monitor+ » dans l'App Store ou Google Play.
- 2 Lancez l'application.

**Conseil :** Connectez votre téléphone à Internet via le Wi-Fi. L'utilisation de la connexion de données peut entraîner des frais supplémentaires de la part de votre fournisseur, selon votre abonnement.



- 3 Créez votre compte en suivant les instructions à l'écran.
  - a) Assurez-vous que vous utilisez une adresse e-mail active sur laquelle vous êtes toujours joignable.
  - b) Utilisez un mot de passe fort (reportez-vous à la section « Mots de passe forts »).
  - c) Lorsque vous recevez l'e-mail de vérification, suivez les instructions indiquées dans cet e-mail pour poursuivre la configuration de votre compte.
- 4 Configurez votre écoute-bébé en suivant les instructions de l'application.

# Sécurité et confidentialité

## Sécurité réseau

N'utilisez pas l'application sur un réseau Wi-Fi non sécurisé. Nous vous conseillons d'utiliser l'écoute-bébé uniquement sur un réseau Wi-Fi protégé par un chiffrement WPA2 ou supérieur. Avec l'application, vous pouvez également utiliser le réseau de données de votre téléphone (souvent appelé 4G ou 5G).

Les relais Wi-Fi dans les lieux publics, tels que les aéroports et les hôtels, sont très pratiques, mais ils ne sont pas souvent sécurisés.

Nous vous conseillons d'utiliser l'écoute-bébé uniquement sur un réseau Wi-Fi protégé par un chiffrement WPA2 ou supérieur. Nous vous conseillons de ne pas utiliser l'écoute-bébé sur un réseau utilisant le chiffrement WEP.

**Remarque :** Les réseaux Wi-Fi ne nécessitant pas de mot de passe ne sont pas sécurisés.

## Mots de passe fort

Les mots de passe sont essentiels pour protéger votre réseau Wi-Fi et votre compte contre tout accès non autorisé. Plus votre mot de passe est fort, mieux votre réseau Wi-Fi et votre compte sont protégés.

Les règles pour un mot de passe fort sont les suivantes :

- 1 Il contient au moins 8 caractères.
- 2 Il ne contient pas votre nom, le nom de votre bébé, un autre nom réel ou un nom de marque.
- 3 Il ne contient pas un mot complet.
- 4 Il est très différent des mots de passe que vous avez utilisés auparavant.
- 5 Il contient au moins 3 des 4 types de caractères suivants :
  - a Majuscules (A - Z)
  - b Minuscules (a - z)
  - c Chiffres (0 - 9)
  - d Caractères spéciaux (ex., # \$ % &).

## Sécurité des données personnelles

Avant de jeter l'appareil, restaurez les paramètres usine de votre unité bébé en appuyant sur le bouton marche/arrêt pendant 10 secondes lorsque l'unité bébé est allumée afin de supprimer, et donc de protéger, vos données personnelles. Il est fortement conseillé de déconnecter l'unité bébé de l'application Philips Avent Baby Monitor+ en sélectionnant l'option « Déconnecter l'unité bébé » dans les paramètres de l'application relatifs à l'unité bébé.

Si vous l'avez acheté d'occasion, nous vous conseillons d'effectuer les étapes suivantes pour restaurer les paramètres usine de votre unité bébé afin de protéger votre appareil :

- 1 Allumez votre unité bébé.
- 2 Une fois que le voyant est passé de l'orange au vert ou au blanc, appuyez sur le bouton marche/arrêt pendant plus de 10 secondes jusqu'à ce que le voyant clignote entre le vert et l'orange. Les paramètres usine de l'unité bébé sont alors restaurés.

Si vous ne restaurez pas les paramètres usine, Philips ne peut être tenue responsable des performances et des fonctionnalités de l'appareil, et la sécurité de vos données personnelles pourrait être compromise.

## Gestion du compte

Il existe différents droits d'accès pour l'utilisateur administrateur et les utilisateurs invités. Vous pouvez inviter des parents ou des amis en tant qu'invités et leur permettre de surveiller votre bébé sur leurs appareils intelligents.

	Utilisateur administrateur	Utilisateurs invités
Surveillance	Vidéo Audio SenseIQ Interprétation des pleurs Température Surveillance en arrière-plan	Vidéo Audio Surveillance en arrière-plan
Alertes	Détection des sons Détection de mouvement Notifications associées à la technologie SenseIQ Détection des pleurs Interprétation des pleurs Détection de la plage de températures	S.O.
Fonctions d'apaisement	Veilleuse, sons apaisants, berceuses, fonction talkie-walkie Enregistrement vocal	S.O.
Gestion du compte	Invitation des utilisateurs administrateurs Invitation des utilisateurs invités	S.O.

**Remarque :** L'application Baby Monitor+ accepte deux comptes d'administrateur ; vous pouvez inviter votre partenaire à s'inscrire en tant qu'autre administrateur et partager les mêmes droits d'accès. Ne partagez pas vos identifiants d'administrateur avec des personnes extérieures à votre foyer.

## Mise à disposition des mises à jour de sécurité

Nous surveillons en permanence la sécurité du logiciel de ce produit. Si nécessaire, des mises à jour de sécurité seront fournies par le biais des mises à jour logicielles. Des mises à jour logicielles peuvent également être fournies pour offrir des correctifs, améliorer les performances ou intégrer de nouvelles fonctionnalités. Les mises à jour peuvent être fournies dans le micrologiciel de l'unité bébé et de l'unité parents, ou dans l'application mobile. Les mises à jour sont transmises via une connexion sans fil au produit, sans nécessiter de câbles ou d'équipements spéciaux.

Philips fournira les mises à jour nécessaires pendant une période d'au moins deux ans après la livraison du produit.

## Compatibilité

Système iOS : requiert iOS 11.0 ou version ultérieure

Système Android : requiert Android 6.0 ou version ultérieure

**Remarque :** La compatibilité est susceptible d'évoluer dans le temps.

## Montage de votre unité bébé

Pour une expérience de surveillance optimale avec la fonction de suivi du sommeil offerte par la technologie SenseIQ, nous vous recommandons vivement d'utiliser le support 2 en 1 pour fixer l'unité bébé à un lit d'enfant ou à un mur. Vous pourrez ainsi installer la caméra à l'endroit le plus approprié et avoir un excellent aperçu de votre bébé, ce qui vous permettra de surveiller son sommeil et sa respiration facilement et efficacement.

### Comment se déroule le montage ?



La position la plus haute du matelas est généralement utilisée pour les nouveau-nés et les bébés de petite taille.

Lorsque le matelas est dans cette position, nous vous recommandons d'utiliser le support pour lit d'enfant.



Il est conseillé d'abaisser le matelas lorsque votre bébé peut se hisser sur ses genoux et montre des signes de capacité à s'asseoir. Dans ce cas, il est toujours préférable d'utiliser le support pour lit d'enfant.

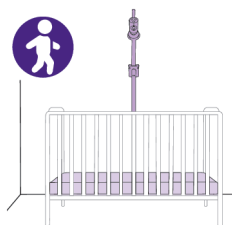

Il est préférable d'abaisser le matelas dans sa position la plus basse lorsque votre bébé commence à se lever seul et montre des signes de capacité à se tenir debout. Pour les matelas en position basse, nous vous recommandons d'utiliser le support mural.

## À faire et à ne pas faire

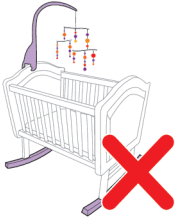

Essayez d'éviter les mobiles, les jouets et les projecteurs mobiles dans le lit et la zone de sommeil de votre bébé. Moins il y aura d'objets encombrant la vue, mieux l'écoute-bébé fonctionnera.

L'écoute-bébé est sensible aux mouvements ; évitez d'utiliser un lit ou un couffin à bascule.

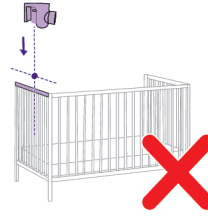

Évitez de monter l'unité bébé sur le côté court du lit. Vous ne verriez pas très bien votre bébé.

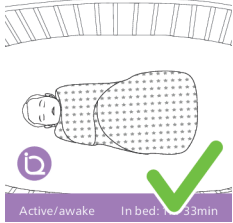

Les gigoteuses, le linge de lit et les vêtements à motifs sont parfaits pour notre écoute-bébé.

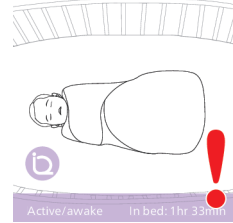

Essayez d'éviter les vêtements épais et le linge de lit de couleur unie, car l'unité bébé utilise les contrastes pour détecter les mouvements.

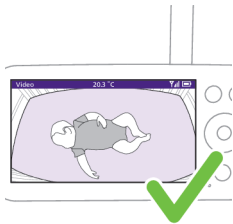

Le matelas doit apparaître comme un rectangle horizontal droit sur votre écran. Plus le matelas est droit à l'écran, mieux c'est.

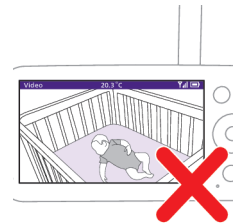

L'unité bébé ou le matelas ne doit pas être en biais.



## Fixation au lit d'enfant

Remarque : Pour les lit d'enfant avec des barreaux ronds, veuillez utiliser le support mural.

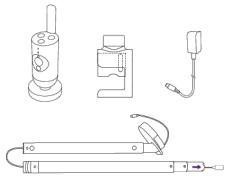

- 1 Sortez le support 2 en 1, le système de fixation, l'adaptateur secteur et l'unité bébé.

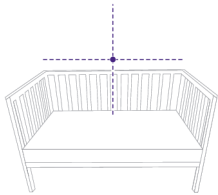

- 2 Pour un résultat optimal, installez l'unité bébé au centre du côté long du lit.

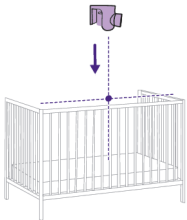

- 3 Placez le système de fixation au centre du côté long du lit en le faisant glisser sur le barreau.

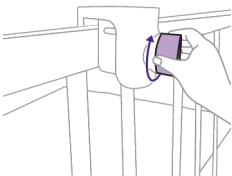

- 4 Tournez la molette dans le sens des aiguilles d'une montre pour la fixer solidement au barreau.

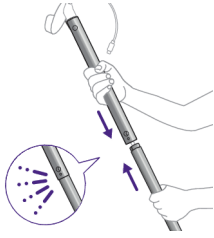

5 Prenez les deux barres et emboîtez-les pour obtenir une grande perche.

Remarque : Une fois qu'elles seront correctement emboîtées, vous entendrez un léger clic.

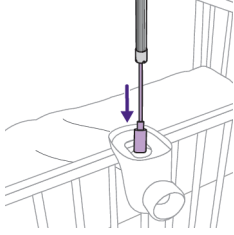

6 Ensuite, insérez la perche dans l'ouverture du système de fixation, en passant d'abord le cordon d'alimentation.

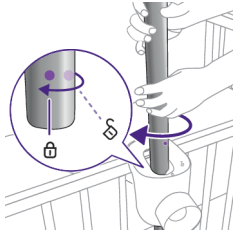

7 Placez la perche dans la bonne position à l'aide des points figurant sur la perche et le système de fixation, et tournez-la de 45° dans le sens des aiguilles d'une montre pour la verrouiller.

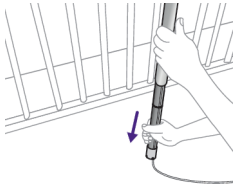

8 La partie inférieure de la perche est télescopique, ce qui permet de l'agrandir jusqu'au sol. Veillez à placer le cordon d'alimentation dans l'une des fentes prévues à l'extrémité du tube, en direction d'une prise de courant.

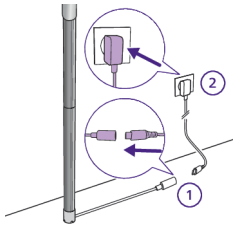

9 Faites passer le cordon à la jonction du sol et du mur. Branchez le cordon de la perche sur l'adaptateur secteur fourni et branchez ce dernier sur une prise de courant.

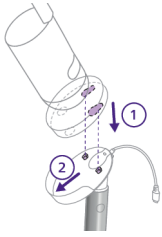

**10** Fixez l'unité bébé au lit d'enfant en alignant les chevilles sur les trous situés au bas de l'unité bébé et en poussant vers le bas.



**11** Faites glisser l'unité bébé vers l'avant pour la verrouiller et connectez le câble d'alimentation USB-C à l'arrière de l'unité bébé.



**12** Inclinez légèrement votre unité bébé vers le haut, vers le bas, à droite ou à gauche, de manière à ce que le matelas soit entièrement visible et que votre bébé soit au centre. Utilisez votre unité parents ou l'application Baby Monitor+ pour vous assurer que l'unité bébé est dans la meilleure position. Ajustez l'unité bébé de manière à voir le matelas de votre bébé au centre de l'écran.

## Fixation murale

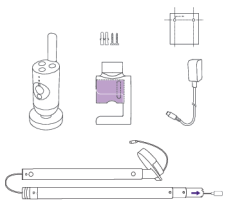

**1** Sortez le support 2 en 1, le système de fixation, l'adaptateur secteur, les vis et les chevilles, le modèle de fixation murale et l'unité bébé.

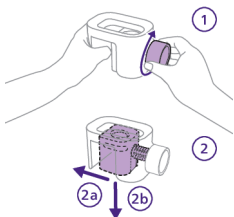

**2** Retirez le support de fixation murale du système de fixation en tournant la molette dans le sens inverse des aiguilles d'une montre avec une main, et en retirant le support de fixation murale avec l'autre main.

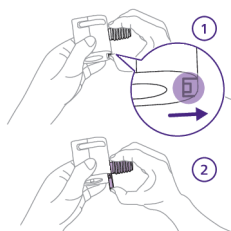

- 3 Retirez la partie vissée en la déverrouillant avec le pouce et en la faisant glisser vers le bas et l'extérieur. Il vous reste maintenant la pièce qui servira de support mural.

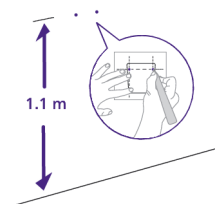

- 4 Recherchez le modèle de montage mural et utilisez une règle pour mesurer 1,1 mètre à partir du sol et marquez l'emplacement des deux vis. Percez de petits trous dans le mur et insérez les chevilles fournies.

Conseil : Le modèle de montage mural (consultez le chapitre « Modèle de montage mural ») est disponible à la fin de ce mode d'emploi.

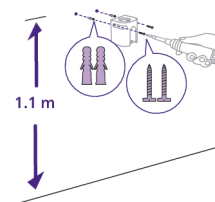

- 5 Prenez le support de fixation murale et alignez les trous avec les chevilles. À l'aide des vis fournies, fixez solidement le support de fixation murale.

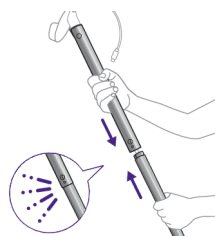

- 6 Prenez les deux barres et emboîtez-les pour obtenir une grande perche.

Remarque : Une fois qu'elles seront correctement emboîtées, vous entendrez un léger clic.

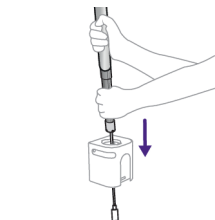

- 7 Ensuite, insérez la perche dans l'ouverture du support de fixation murale, en passant d'abord le cordon d'alimentation.

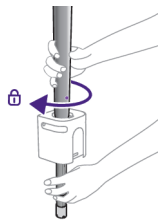

- 8** À mi-chemin environ, la perche ne peut plus glisser vers le bas et doit être verrouillée. Placez la perche dans la bonne position à l'aide des points figurant sur la perche et le support de fixation murale, et tournez-la de 45° dans le sens des aiguilles d'une montre pour la verrouiller.

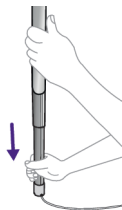

- 9** La partie inférieure de la perche est télescopique, ce qui permet de l'agrandir jusqu'au sol. Veillez à placer le cordon d'alimentation dans l'une des fentes prévues à l'extrémité du tube, en direction d'une prise de courant.

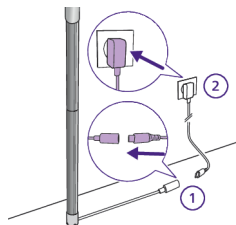

- 10** Faites passer le cordon à la jonction du sol et du mur. Branchez le cordon de la perche sur l'adaptateur secteur fourni et branchez ce dernier sur une prise de courant.

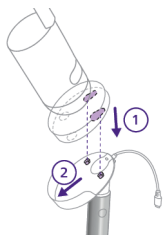

- 11** Fixez l'unité bébé au lit d'enfant en alignant les chevilles sur les trous situés au bas de l'unité bébé et en poussant vers le bas.



- 12** Faites glisser l'unité bébé vers l'avant pour la verrouiller et connectez le câble d'alimentation USB-C à l'arrière de l'unité bébé.

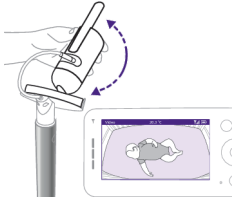

- 13** Inclinez légèrement votre unité bébé vers le haut, vers le bas, à droite ou à gauche, de manière à ce que le matelas soit entièrement visible et que votre bébé soit au centre. Utilisez votre unité parents ou l'application Baby Monitor+ pour vous assurer que l'unité bébé est dans la meilleure position. Ajustez l'unité bébé de manière à voir le matelas de votre bébé au centre de l'écran.

## unité parents

### Présentation de l'interface

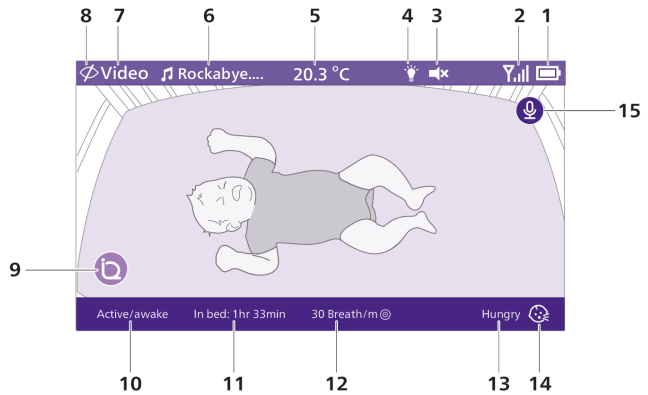

1	Indicateur de niveau de charge de la batterie	9	Technologie SenselQ (active)
2	Indicateur de puissance du signal	10	Indicateur de phase de sommeil
3	Mode silencieux (activé)	11	Durée passée au lit
4	Veilleuse (activée)	12	Fréquence respiratoire moyenne
5	Température ambiante	13	Résultats de l'interprétation des pleurs
6	Son apaisant sélectionné (activé)	14	Interprétation des pleurs (active)
7	Mode de surveillance de l'unité parents sélectionné	15	Fonction talkie-walkie (activée)
8	Mode de confidentialité (activé)		

## Charge de l'unité parents

L'unité parents fonctionne avec une batterie lithium-ion rechargeable intégrée.

Pour charger l'unité parents, procédez comme suit :

**1** Branchez l'adaptateur secteur sur l'unité parents et sur la prise secteur.

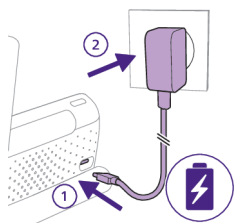

**2** Le voyant d'état de la batterie affiche une couleur orange continue pour indiquer que l'unité parents est en charge.

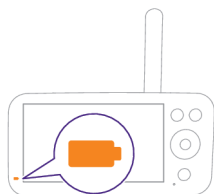

**3** Lorsque la batterie est complètement chargée, le voyant d'état de la batterie affiche une couleur blanche continue.

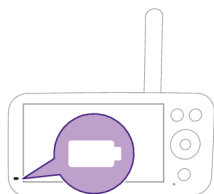

Lorsque vous chargez l'unité parents pendant 3 heures, vous pouvez l'utiliser sans fil pendant 12 heures maximum en mode Éco.

Si l'unité parents est allumée pendant la charge, le temps de charge dure environ deux fois plus longtemps.

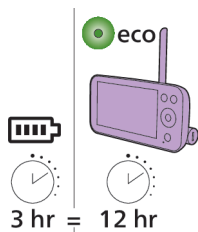

Lorsque l'unité parents n'est pas connectée au secteur et que la batterie est presque vide (moins de 10 %), le voyant d'état de la batterie clignote en orange et l'alerte de batterie faible retentit.

Si la batterie de l'unité parents est déchargée et n'est pas branchée sur le secteur, l'unité parents s'éteint et la connexion avec l'unité bébé est perdue.

**Conseil :** Laissez l'unité parents branchée sur une prise secteur pendant la nuit, car si la batterie se décharge, le son de l'alerte de batterie faible peut vous réveiller.

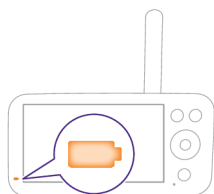

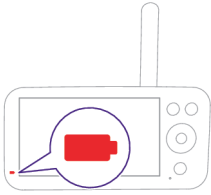

Conseil : Pour économiser l'énergie de la batterie, éteignez l'unité parents lorsque vous ne l'utilisez pas.

Remarque : La batterie se décharge progressivement et très lentement, même lorsque l'unité parents est éteinte.

Si le voyant d'état de la batterie de l'unité parents affiche une couleur rouge continue lorsqu'elle est connectée au secteur, cela signifie que la batterie présente un problème ; vous devez alors contacter le Service consommateurs de votre pays.

## Utilisation de l'écoute-bébé

### Comment appairer l'unité bébé et l'unité parents

Pour une connexion optimale, placez l'unité bébé et le routeur Wi-Fi dans la même pièce. Évitez de les séparer par des murs pleins ou d'autres appareils électroniques qui peuvent perturber le signal.

- 1 Appuyez sur le bouton marche/arrêt pendant 1,5 seconde pour allumer l'unité bébé.

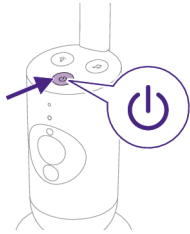

Remarque : L'unité bébé s'allume automatiquement dès que vous la branchez sur une prise de courant.

- 2 Lors du démarrage de l'unité bébé, le voyant d'état devient momentanément orange.

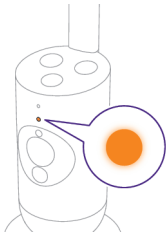

- 3 Lorsque l'unité bébé est prête à être appairée, le voyant d'état devient vert.

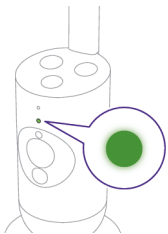



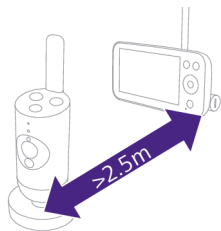

- 4 Veillez à maintenir une distance minimale de 2,5 mètres entre l'unité parents et l'unité bébé afin d'éviter un effet Larsen.

Remarque : Si vous utilisez un téléphone sans fil, un système de transmission vidéo sans fil, un réseau Wi-Fi, un four à micro-ondes ou un appareil Bluetooth fonctionnant à 2,4 GHz et que vous rencontrez des problèmes d'interférences sur l'unité parents ou l'unité bébé, déplacez l'unité parents jusqu'à ce que les interférences disparaissent.

- 5 Appuyez sur le bouton marche/arrêt pendant 1,5 seconde pour allumer l'unité parents.

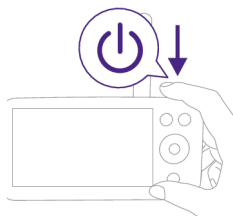

L'écran s'allume, le bouclier Philips apparaît à l'écran et le voyant « link » devient rouge. L'unité parents recherche l'unité bébé.

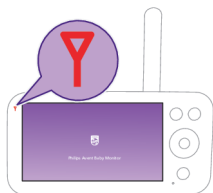

Lorsque l'unité parents et l'unité bébé sont connectées, le voyant de liaison devient blanc sur l'unité parents et une ou plusieurs barres d'intensité du signal s'affichent à l'écran.



Remarque : La connexion entre l'unité parents et l'unité bébé est établie en 15 secondes environ.

Assurez-vous que l'unité bébé est allumée. Lorsque l'unité bébé est éteinte, l'image « hors de portée » s'affiche sur l'unité parents.

Si aucune connexion n'a été établie, le voyant de liaison devient rouge, l'alerte de l'unité parents retentit environ toutes les 25 secondes et l'image « hors de portée » s'affiche à l'écran.

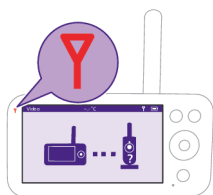

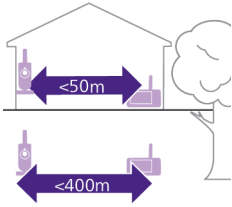

La portée est de 50 mètres à l'intérieur et de 400 mètres à l'extérieur. La portée de l'écoute-bébé varie en fonction de l'environnement et des facteurs d'interférence. Les matériaux mouillés et humides provoquent tellement d'interférences que la perte de portée peut être totale.

### Matériaux secs

### Épaisseur du matériau

### Perte de portée

Bois, plastique, carton, verre (sans métal, fil de fer ou plomb)	< 30 cm	0-10 %
Brique, contreplaqué	< 30 cm	5-35 %
Béton armé	< 30 cm	30-100 %
Grilles ou barres métalliques	< 1 cm	90-100 %
Plaques de métal ou d'aluminium	< 1 cm	100 %

## Fonctions et paramètres

### Fonctions du menu

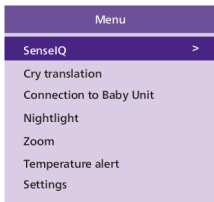

L'écoute-bébé connecté Premium de Philips Avent possède six excellentes fonctionnalités qui aideront les parents à surveiller leur bébé en toute simplicité. Les fonctionnalités sont les suivantes :

**La technologie SenseIQ**, qui utilise l'IA pour suivre le sommeil et la respiration de votre bébé.

**L'interprétation des pleurs**, qui interprète les pleurs de votre bébé pour que vous puissiez mieux comprendre ses besoins.

**La connexion avec l'unité bébé**, qui offre deux options de connexion (automatique et directe) entre l'unité bébé et l'unité parents afin de garantir une connexion constante avec votre bébé.

**La veilleuse**, qui émet une lumière douce pour apaiser votre bébé et créer un environnement de sommeil calme.

**Le zoom**, qui vous permet de zoomer sur le lit de votre bébé et de l'observer de plus près.

**L'alerte de température**, qui vous informe si la température de la chambre de votre bébé est trop élevée ou trop basse.

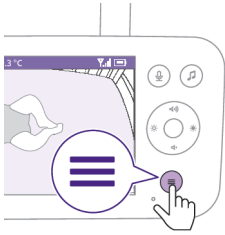

Toutes les fonctionnalités décrites dans les sections suivantes peuvent être activées via le menu de l'unité parents ou de l'application.

- 1 Appuyez sur le bouton du menu situé en bas à droite de l'unité parents pour accéder à la liste du menu.

Remarque : Pour quitter le menu, appuyez de nouveau sur le bouton de menu.



- 2 Utilisez le bouton de commande pour parcourir le menu. L'élément de menu sélectionné est surligné en violet.

Remarque : Si vous êtes déjà dans l'un des sous-menus et que vous souhaitez passer d'une fonction à l'autre, appuyez de nouveau sur le bouton du menu pour revenir au menu principal.

Remarque : Si vous êtes dans le menu et y restez sans appuyer sur aucun bouton pendant 8 secondes, le menu se ferme et les paramètres modifiés ne sont pas enregistrés.

## SenselQ

L'écoute-bébé connecté Premium de Philips Avent avec technologie SenselQ analyse chaque mouvement et chaque respiration pour offrir aux parents l'aperçu le plus clair possible du bien-être de leur bébé. Intuitive et utilisable en mode mains libres, la technologie SenselQ fournit des mises à jour en temps réel sur la respiration et le sommeil du bébé ; les parents peuvent donc dormir sur leurs deux oreilles en sachant qu'ils seront toujours connectés et que leur bébé est en sécurité.

Pour activer la fonction SenselQ, veuillez télécharger l'application Baby Monitor+ (consultez le chapitre « Télécharger l'application Baby Monitor+ ») et suivre les étapes décrites dans l'application.

- 1 Appuyez sur le bouton de menu situé en bas à droite de l'unité parents.

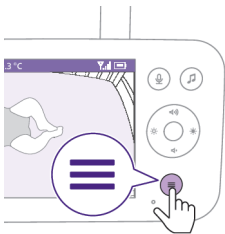

- 2 Sélectionnez « SenselQ » et appuyez sur le bouton de confirmation pour accéder à cette fonctionnalité.





- 3 Appuyez sur le bouton de confirmation pour activer ou désactiver la fonction SenseIQ.

La phase de sommeil, la durée passée au lit et la fréquence respiratoire moyenne sont affichées dans la barre inférieure de l'écran.



zoundream

### Interprétation des pleurs

L'interprétation des pleurs, développée par Zoundream™, est un outil utile qui vous aidera à comprendre les différents pleurs de votre bébé et vous expliquera ce qu'ils peuvent signifier. Il est toutefois important de rappeler que cet outil n'est pas destiné à remplacer le jugement des parents. Philips n'est pas responsable des résultats de l'interprétation. Nous vous recommandons de demander l'avis d'un professionnel de santé si nécessaire.

Pour activer l'interprétation des pleurs, veuillez télécharger l'application Baby Monitor+ (consultez le chapitre « Télécharger l'application Baby Monitor+ ») et suivre les étapes décrites dans l'application.

L'interprétation des pleurs est disponible gratuitement pendant une période d'essai de 90 jours. Vous pourrez ensuite continuer de l'utiliser en souscrivant un abonnement auprès de Zoundream™. Des conditions générales s'appliquent. La durée d'utilisation sera calculée en jours, et toute activité au cours d'une journée sera considérée comme une journée complète d'utilisation.

**Remarque :** L'interprétation des pleurs ne fonctionne que si votre unité bébé est connectée à Internet.

- 1 Appuyez sur le bouton de menu situé en bas à droite de l'unité parents.

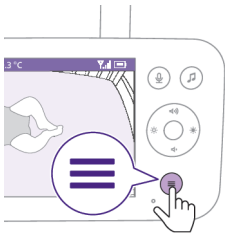



2 Sélectionnez « Interprétation des pleurs » et appuyez sur le bouton de confirmation pour accéder à cette fonctionnalité.



3 Appuyez sur le bouton de confirmation pour activer ou désactiver la fonction d'interprétation des pleurs.

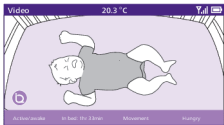

Les résultats de l'interprétation des pleurs apparaissent dans la barre inférieure de l'écran.

Conseil : Tenez les appareils émettant des sons, tels que les ventilateurs ou les machines à bruit blanc, éloignés de l'unité bébé afin d'éviter qu'ils n'interfèrent avec le microphone et altèrent la précision de cette fonctionnalité.

### Connexion avec l'unité bébé

Cette fonction de menu vous permet de choisir entre les différentes options de connexion.

**Directe** : L'unité parents et l'unité bébé sont déjà appariées et se connectent directement l'une à l'autre.

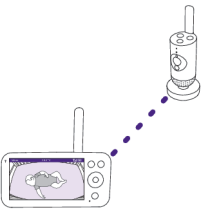

**Automatique : Directe ou via le Wi-Fi** : Ce réglage optimise la connexion entre l'unité bébé et l'unité parents en choisissant automatiquement la meilleure connexion (directe ou via le réseau Wi-Fi).

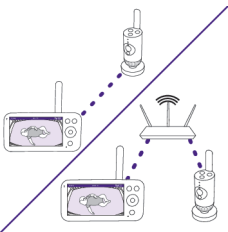

- 1 Appuyez sur le bouton de menu situé en bas à droite de l'unité parents.

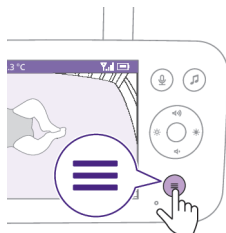

- 2 Sélectionnez « Connexion avec l'unité bébé » et appuyez sur le bouton de confirmation pour accéder au menu « Connexion avec l'unité bébé ».

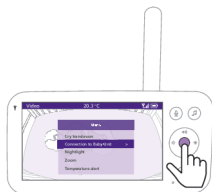

- 3 Appuyez sur la partie supérieure ou inférieure du bouton de commande et sur le bouton de confirmation pour sélectionner la connexion souhaitée.

### Veilleuse

Pour activer la fonction veilleuse depuis l'unité parents, suivez les instructions ci-dessous :

- 1 Appuyez sur le bouton de menu situé en bas à droite de l'unité parents.

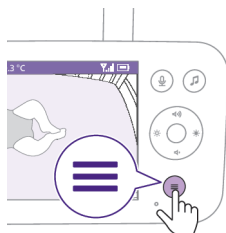

- 2 Sélectionnez « Veilleuse » et appuyez sur le bouton de confirmation pour accéder à cette fonctionnalité.



- 3 Appuyez sur le bouton de confirmation pour activer ou désactiver la fonction veilleuse.

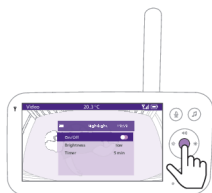

Lorsque la veilleuse est allumée, l'écran affiche une icône en forme d'ampoule dans la barre d'état.

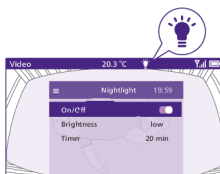

La veilleuse de l'unité bébé s'allume.

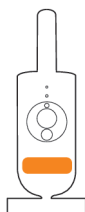

Vous pouvez régler le niveau de luminosité de la veilleuse à partir de l'unité parents.

Appuyez sur la partie gauche ou droite du bouton de commande pour sélectionner faible, moyen ou élevé.

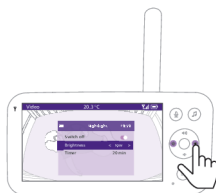

Vous pouvez régler le minuteur de la veilleuse à partir de l'unité parents.

Appuyez sur la partie gauche ou droite du bouton de commande pour sélectionner la durée de votre choix.



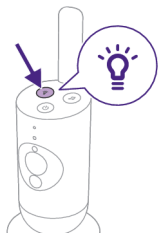

Vous pouvez également contrôler la veilleuse à partir de l'unité bébé.

- 1 Appuyez sur le bouton de la veilleuse de l'unité bébé pour activer la fonction.

La veilleuse s'allume.

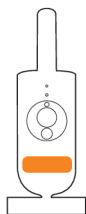

- 2 Appuyez de nouveau sur le bouton de la veilleuse pour l'éteindre.

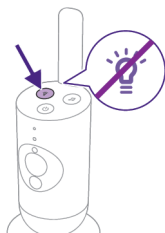

## Zoom

- 1 Appuyez sur le bouton de menu situé en bas à droite de l'unité parents.

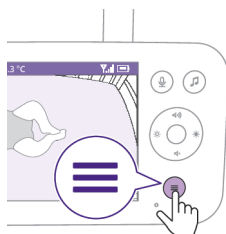

- 2 Sélectionnez « Zoom » et appuyez sur le bouton de confirmation pour accéder à cette fonctionnalité.







- 3 Appuyez sur le bouton de confirmation pour régler l'image vidéo. Utilisez la partie supérieure/inférieure/droite/gauche du bouton de commande pour sélectionner la partie de l'image affichée sur l'unité parents.
- 4 Appuyez sur le bouton de menu pour enregistrer le nouveau paramètre et quitter le menu.
- 5 Pour effectuer un zoom arrière sur l'image affichée sur l'unité parents, accédez au menu de la fonction zoom et désactivez cette dernière.

Conseil : Appuyez sur le bouton de confirmation pendant deux secondes pour accéder rapidement à la fonction Zoom.

## Alerte de température

Le capteur de température vous permet de surveiller la température dans la chambre de votre bébé.

Remarque : La température de la chambre de votre bébé est indiquée dans la barre d'état de l'unité parents.

- 1 Appuyez sur le bouton de menu situé en bas à droite de l'unité parents.

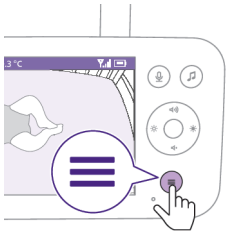

- 2 Sélectionnez « Alerte de température » et appuyez sur le bouton de confirmation pour accéder à cette fonctionnalité.



- 3 Pour activer ou désactiver l'alerte de température, appuyez sur le bouton de confirmation.

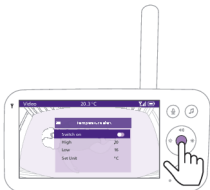

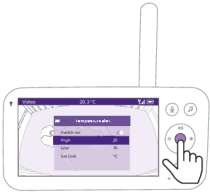

- 4 Pour modifier les températures maximale et minimale de l'alerte de température, sélectionnez les températures souhaitées dans le menu de température.

Conseil : Vous pouvez passer des degrés Celsius (°C) aux degrés Fahrenheit (°F) en sélectionnant l'option d'unité appropriée.



- 5 Appuyez sur la partie gauche du bouton de commande pour enregistrer le nouveau paramètre et revenir au menu principal.

L'unité parents affiche cette alerte lorsque la température mesurée se situe en-dehors de la plage comprise entre les valeurs minimale et maximale.

## Paramètres

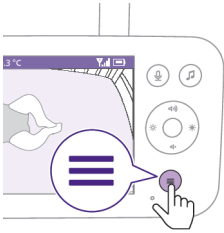

- 1 Appuyez sur le bouton de menu situé en bas à droite de l'unité parents.



- 2 Sélectionnez « Paramètres » et appuyez sur le bouton de confirmation pour accéder au menu des paramètres.



Vous pouvez modifier le paramètre de langue de l'unité parents.

- 1 Appuyez sur le bouton de confirmation pour accéder à la liste des langues.  
2 Appuyez sur la partie supérieure ou inférieure du bouton de commande pour faire défiler toutes les langues, puis appuyez sur le bouton de confirmation pour sélectionner la langue souhaitée.

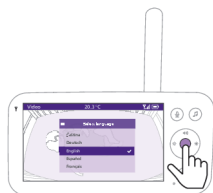

- 3 Appuyez sur le bouton de confirmation pour enregistrer le nouveau paramètre et revenir au menu principal.

Vous pouvez vérifier la version actuelle du micrologiciel de l'écoute-bébé.

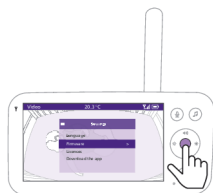

- 1 Appuyez sur le bouton de confirmation pour accéder au menu de micrologiciel.

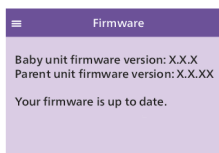

- 2 L'écran indique la dernière version du micrologiciel de l'unité parents et de l'unité bébé.

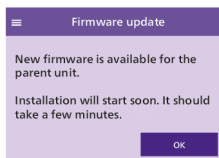

Remarque : Si une mise à jour du micrologiciel est disponible, elle sera automatiquement installée et vous recevrez une notification.

# Voyant d'état

## Orange

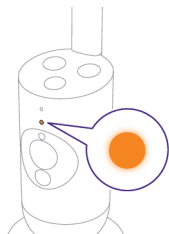

Orange fixe : L'unité bébé démarre.

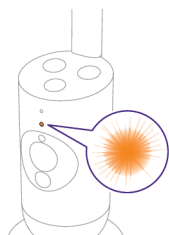

Orange clignotant : L'unité bébé met à niveau son micrologiciel. Ne l'éteignez pas pendant la mise à niveau.

Remarque : L'unité bébé peut redémarrer pendant la mise à niveau du micrologiciel.

## Vert

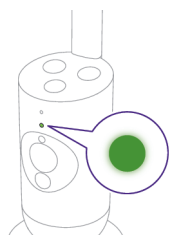

Vert fixe : L'unité bébé est prête à se connecter à l'unité parents.

## Blanc

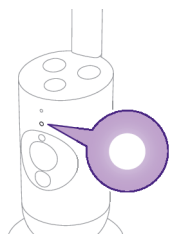

Blanc fixe : L'unité bébé est prête à se connecter à l'unité parents et à l'application.

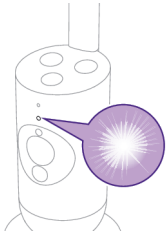

Le voyant blanc clignote : L'unité bébé recherche le réseau domestique.

## Rouge (uniquement pour la configuration)

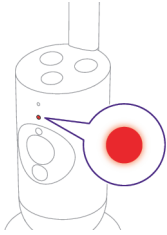

Rouge fixe : L'unité bébé ne parvient pas à se connecter à Internet.

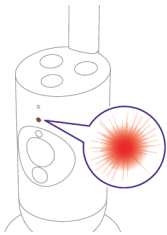

Rouge clignotant : Vous avez saisi un SSID ou un mot de passe incorrect.

## Violet

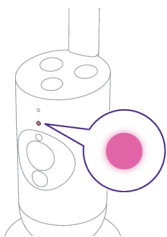

Violet fixe : La diffusion vidéo en direct est activée pour un ou plusieurs utilisateurs de l'application.

## Bleu

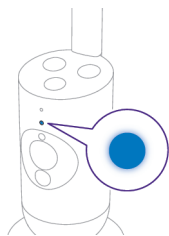

Bleu fixe : le mode de confidentialité est activé.

## Volume

Vous pouvez régler le volume du haut-parleur de l'unité parents au niveau approprié.

- 1 Pour régler le volume, appuyez sur la partie inférieure ou supérieure du bouton de commande.

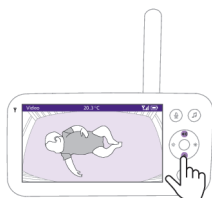

- 2 La barre de volume s'affiche à l'écran pour indiquer le niveau de volume sélectionné.

Remarque : Si le volume est élevé, l'unité parents consomme plus d'énergie.

Remarque : Lorsque la barre de volume est au minimum, le volume est coupé. L'unité parents affiche une icône de sourdine dans la barre d'état et vous ne recevez que des alertes et la vidéo de l'unité parents.



## Luminosité de l'affichage

Vous pouvez régler la luminosité de l'écran de l'unité parents au niveau approprié.

- 1 Pour régler la luminosité de l'écran de l'unité parents, appuyez sur la partie gauche ou droite du bouton de commande.

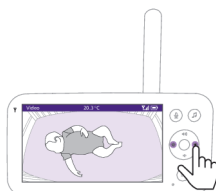

- 2 La barre de niveau de luminosité s'affiche à l'écran pour indiquer la luminosité sélectionnée.



Remarque : L'unité parents consomme plus d'énergie lorsque la luminosité est élevée.

## Voyants de niveau sonore

L'unité parents surveille en permanence le niveau sonore dans la chambre de votre bébé. Les voyants de niveau sonore de l'unité parents vous indiquent si le son est détecté dans la chambre de bébé.

Tant qu'aucun son n'a été détecté, les voyants de niveau sonore restent éteints.

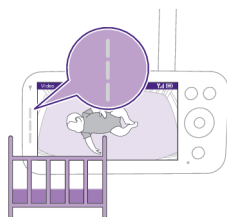

Lorsque l'unité bébé détecte un son, un ou plusieurs voyants de niveau sonore de l'unité parents deviennent blancs. Le nombre de voyants dépend de l'intensité du son détecté.

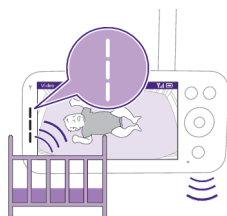

## Modes et sensibilité

Cet écoute-bébé propose trois modes pour surveiller votre bébé : Video, Audio, Eco.

Le niveau de sensibilité de l'unité bébé définit ce que vous entendez dans l'unité parents. Lorsque le niveau défini est élevé, vous entendez de nombreux sons, y compris de légers bruits de fond. Lorsque le niveau de sensibilité défini est faible, vous n'entendez que les sons les plus forts.

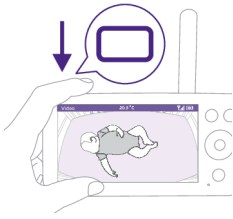

Lorsque l'écoute-bébé est allumé, appuyez sur le bouton de mode situé en haut à gauche de l'unité parents, puis appuyez sur la partie supérieure ou inférieure du bouton de commande pour passer d'un mode à l'autre. Pour sélectionner le mode souhaité, appuyez sur le bouton de confirmation.



Pour sélectionner différents niveaux de sensibilité en fonction des différents modes, appuyez sur la partie gauche ou droite du bouton de commande.

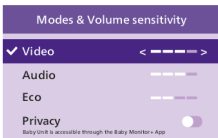

L'écran indique le mode sélectionné.

Le mode sélectionné est également indiqué dans la barre d'état.

Lors de la mise sous tension de l'appareil, le dernier mode utilisé est actif.



Si votre bébé émet uniquement des sons faibles, définissez la sensibilité de l'unité bébé sur un niveau élevé sur l'unité parents.

Plus les sons émis par votre bébé sont forts, plus vous pouvez diminuer la sensibilité sur l'unité parents.

**Remarque :** En modes Audio et Vidéo, vous entendrez un son continu si le niveau de sensibilité est réglé au maximum. Sinon, les sons de faible intensité seront inaudibles.

**Conseil :** Le niveau de sensibilité peut être réglé de façon à ce que vous puissiez toujours entendre votre bébé sans être dérangé par d'autres sons. En cas de bruits de fond importants, désactivez la sensibilité pour ne pas les entendre sur l'unité parents.

Appuyez sur le bouton de confirmation pour enregistrer le nouveau paramètre.



## Mode vidéo



- 1 Appuyez sur le bouton de mode situé en haut à gauche de l'unité parents.
- 2 Appuyez sur le bouton de confirmation pour sélectionner le mode vidéo.

Lorsque le mode vidéo est activé, l'écran est toujours allumé.

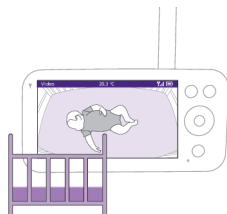

Remarque : Le niveau de sensibilité doit être réglé au maximum pour entendre les sons en continu sur l'unité parents.



## Mode Audio

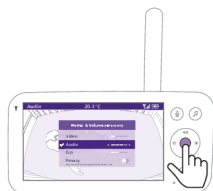

- 1 Appuyez sur le bouton de mode situé en haut à gauche de l'unité parents.
- 2 Appuyez sur la partie inférieure du bouton de commande pour passer en mode Audio.
- 3 Appuyez sur le bouton de confirmation pour sélectionner le mode Audio.

Lorsque le mode Audio est activé, l'écran de l'unité parents s'éteint.

Remarque : La barre d'état n'est pas visible lorsque l'écran est éteint.

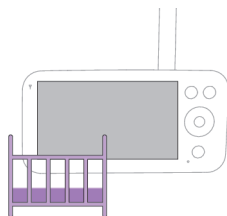

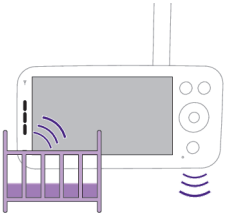

Remarque : Le voyant de liaison blanc indique que l'unité parents est toujours sous tension et connectée à l'unité bébé.

Remarque : Lorsque le niveau de sensibilité n'est pas réglé au maximum, les sons de faible intensité sont inaudibles.

Remarque : Le niveau de sensibilité doit être réglé au maximum pour entendre les sons en continu sur l'unité parents. Pour obtenir plus d'informations, reportez-vous au chapitre « Modes et sensibilité ».

Si votre bébé émet un son, les voyants de niveau sonore s'allument et les sons détectés par l'unité bébé sont transmis à l'unité parents. Tant qu'aucun son n'a été détecté, les voyants de niveau sonore restent éteints.

## Mode Éco



- 1 Appuyez sur le bouton de mode situé en haut à gauche de l'unité parents.
- 2 Appuyez sur la partie inférieure du bouton de commande pour passer en mode Éco.
- 3 Appuyez sur le bouton de confirmation pour sélectionner le mode Éco.

Remarque : Lorsque l'écran est allumé, le mode sélectionné est visible dans la barre d'état. La barre d'état n'est pas visible lorsque l'écran est éteint.

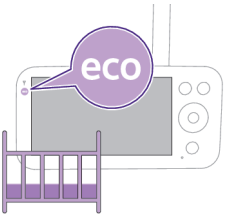

Les voyants d'affichage et de niveau sonore s'éteignent lorsqu'aucun son n'est détecté pendant 20 secondes. Le voyant du mode Éco devient blanc pour indiquer que l'unité parents est toujours sous tension et que le mode Éco est actif.

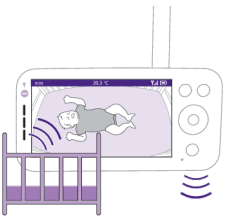

Si l'unité bébé détecte un son, l'écran et le volume de l'unité parents sont immédiatement réactivés. La vidéo et les sons sont transmis à l'unité parents et les voyants de niveau sonore s'allument en blanc.

Tant qu'aucun son n'a été détecté, les voyants de niveau sonore restent éteints.

Remarque : Le niveau sonore minimum pour activer le son et l'écran est défini par le réglage de la sensibilité.

## Mode de confidentialité



- 1 Appuyez sur le bouton de mode situé en haut à gauche de l'unité parents.
- 2 Appuyez sur la partie inférieure du bouton de commande pour passer en mode de confidentialité.
- 3 Appuyez sur le bouton de confirmation pour activer le mode de confidentialité.

Lorsque le mode de confidentialité est activé :

- 1 vous pouvez toujours surveiller votre bébé à partir de l'unité parents.

Remarque : lorsque l'écran est allumé, l'indicateur du mode de confidentialité s'affiche dans la barre d'état. La barre d'état n'est pas visible lorsque l'écran est éteint.

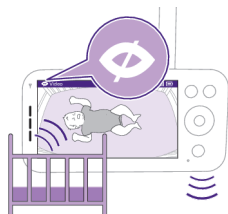

- 2 Vous ne pouvez pas surveiller votre bébé à partir de l'application.

Remarque : le voyant d'état de l'unité bébé devient bleu. Vous recevrez une notification push de l'application.

Remarque : si vous essayez de surveiller votre bébé via l'application, un message indiquera que l'unité bébé est en mode de confidentialité.

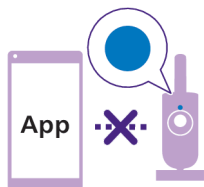

## Sons apaisants

Pour l'activer à partir de l'unité parents, suivez les instructions ci-dessous :

- 1 Appuyez sur le bouton des sons apaisants de l'unité parents pour ouvrir le menu.

Remarque : Si vous appuyez sur le bouton alors que le menu est déjà ouvert, ce dernier se ferme.



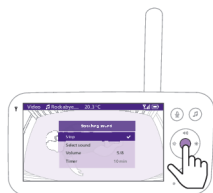

- Appuyez sur la partie inférieure du bouton de commande pour faire défiler l'affichage jusqu'à l'élément de menu « Sélectionner son », puis appuyez sur le bouton de confirmation pour accéder à la liste des sons apaisants.



- Pour parcourir la liste, appuyez sur la partie inférieure ou supérieure du bouton de commande.
- Appuyez sur le bouton de confirmation pour sélectionner ou désélectionner celui que vous souhaitez lire. Vous pouvez également sélectionner « Toutes les berceuses » pour lire les 5 premières berceuses.

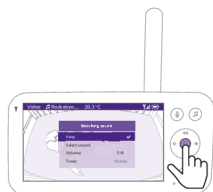

- Naviguez jusqu'à « Lecture » et appuyez sur le bouton de confirmation pour lancer la lecture du son sélectionné.  
Si vous souhaitez arrêter, appuyez de nouveau sur le bouton de confirmation. La barre d'état de l'unité parents indique le nom du son en cours de lecture.

**Conseil :** Appuyez longuement sur le bouton des sons apaisants pour lancer ou arrêter la lecture du son sélectionné.



Vous pouvez régler le volume du son ou de la berceuse à partir de l'unité parents.  
Appuyez sur la partie gauche ou droite du bouton de commande pour sélectionner le niveau de volume.



Vous pouvez programmer l'arrêt du son apaisant. Pour ce faire, utilisez l'unité parents.  
Appuyez sur la partie gauche ou droite du bouton de commande pour sélectionner la durée de votre choix.

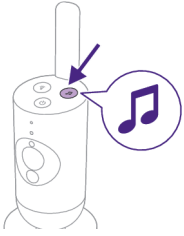

Pour activer la fonction des sons apaisants depuis l'unité bébé, appuyez sur le bouton des sons apaisants de l'unité bébé.



Le dernier son sélectionné sur l'unité parents est lu en continu en fonction du dernier réglage du minuteur.

Pour arrêter les sons apaisants de l'unité bébé, appuyez de nouveau sur le bouton des sons apaisants.

## Fonction talkie-walkie

Vous pouvez utiliser la fonction talkie-walkie de l'unité parents pour parler à votre bébé.

**1** Appuyez sur le bouton de la fonction talkie-walkie de l'unité parents.



**2** L'écran de l'unité parents affiche l'icône de la fonction talkie-walkie, indiquant que la connexion est active. Parlez clairement dans le microphone situé à l'avant de l'unité parents à une distance comprise entre 15 et 30 cm.





Votre bébé peut vous entendre parler dans l'unité parents. En parallèle, vous entendrez tous les sons émis par votre bébé.

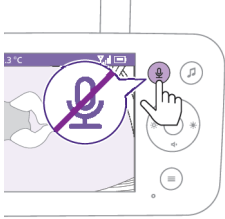

- 3 Lorsque vous avez fini de parler, appuyez de nouveau sur le bouton de la fonction talkie-walkie pour l'éteindre.

Remarque : Il est important de désactiver la fonction talkie-walkie lorsque vous avez fini de l'utiliser afin d'éviter que l'unité bébé n'émette des sons inattendus.

## Nettoyage et entretien

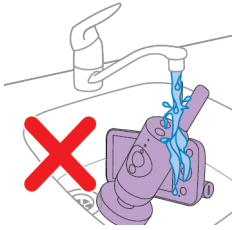

**Avertissement : ne plongez jamais l'unité parents, l'unité bébé et l'adaptateur secteur dans l'eau et ne les passez pas sous le robinet pour les nettoyer.**



**Avertissement : N'utilisez pas de spray ni de détergents liquides.**

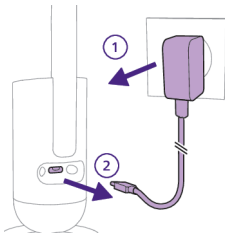

- 1 éteignez l'unité bébé, débranchez l'adaptateur secteur de l'unité bébé et débranchez l'adaptateur secteur de la prise secteur.



2 Nettoyez l'unité bébé avec un chiffon sec.

Remarque : les saletés et les traces de doigts sur l'objectif de l'unité bébé rendent la caméra moins efficace. Évitez de toucher la lentille avec les doigts.

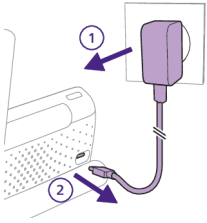

3 Éteignez l'unité parents, débranchez l'adaptateur secteur de l'unité parents et de la prise secteur.

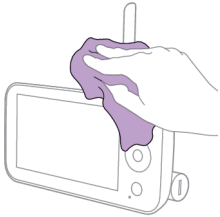

4 Nettoyez l'unité parents avec un chiffon sec.

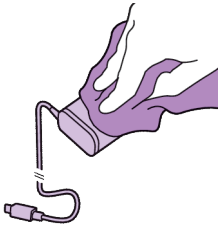

5 Nettoyez les adaptateurs avec un chiffon sec.

## Rangement

Lorsque vous n'utilisez pas l'écoute-bébé pendant une longue période, rangez l'unité parents, l'unité bébé et les adaptateurs dans un endroit frais et sec.

Pour optimiser la durée de vie de la batterie pendant les longues périodes d'inactivité ou de stockage, nous vous recommandons de charger l'unité parents à 50 % avant de l'éteindre.

## Commande d'accessoires

Pour acheter des accessoires ou des pièces de rechange, consultez le site Web [www.philips.com/parts-and-accessories](http://www.philips.com/parts-and-accessories) ou rendez-vous chez votre revendeur Philips. Vous pouvez également contacter le Service Consommateurs Philips de votre pays (ses coordonnées figurent dans le dépliant de garantie internationale).

## Recyclage



- Ce symbole signifie que les produits électriques et les piles ne doivent pas être jetées avec les ordures ménagères.
- Respectez la réglementation de votre pays concernant la collecte sélective des produits électriques et des piles.

## Retrait de la batterie rechargeable intégrée

La batterie rechargeable intégrée doit être retirée exclusivement par un professionnel qualifié lors de la mise au rebut de l'appareil. Avant d'enlever la batterie, assurez-vous que l'appareil est débranché de la prise secteur et que la batterie est complètement vide.

**Respectez toutes les mesures de sécurité nécessaires lorsque vous utilisez des outils pour ouvrir l'appareil ou retirer la batterie rechargeable.**

**Lorsque vous manipulez des piles, assurez-vous de bien sécher vos mains, le produit et les piles.**

**Pour éviter tout court-circuit accidentel des piles après leur retrait, ne laissez pas les bornes des piles entrer en contact avec des objets métalliques (pièces de monnaie, épingles à cheveux, bagues, etc.). Ne les emballez pas dans du papier d'aluminium. Collez les bornes des piles avec du ruban adhésif ou mettez les piles dans un sac en plastique avant de les jeter.**

Procédure :

- 1 Utilisez une pièce de monnaie pour accéder au logement de la batterie à l'arrière de l'unité parents.
- 2 Retirez les 2 pieds en caoutchouc situés sous l'unité parents.
- 3 Retirez les 2 vis désormais visibles sous l'unité parents.
- 4 Retirez le logement de la batterie de l'unité parents.
- 5 Retirez la batterie.

Si votre pays ne propose pas de système de collecte/recyclage des produits électroniques, vous pouvez protéger l'environnement en retirant et en recyclant la batterie avant de mettre le produit au rebut.



# Assistance

Pour l'assistance produit, les détails consommation électrique et la déclaration de conformité aux directives de l'Union européenne, rendez-vous sur le site [www.philips.com/support](http://www.philips.com/support).

# Dépannage

Cette rubrique présente les problèmes les plus courants que vous pouvez rencontrer avec votre appareil. Si vous ne parvenez pas à résoudre le problème à l'aide des informations ci-dessous, rendez-vous sur le site

[www.philips.com/support](http://www.philips.com/support) et consultez la liste de questions fréquemment posées ou contactez le Service Consommateurs Philips de votre pays.

## UNITÉ PARENTS

### Problème

### Solution

Pourquoi ne puis-je pas connecter mon unité parents à d'autres unités bébé Philips Avent ?

L'unité parents de l'écoute-bébé connecté Premium de Philips Avent ne peut être connectée qu'à l'unité bébé fournie avec.

Si vous souhaitez voir d'autres écoute-bébés Philips Avent (SCD641, SCD643, SCD921, SCD923), vous pouvez les ajouter dans l'application Philips Avent Baby Monitor+.

Pourquoi l'unité parents ne se charge-t-elle pas lorsque je la branche ?

L'adaptateur est peut-être endommagé.

Vérifiez si le problème persiste en utilisant l'autre adaptateur fourni dans la boîte. Si l'adaptateur est endommagé, remplacez-le toujours par un adaptateur de même type pour éviter tout accident. (Consultez le chapitre « Commande d'accessoires »).

Il y a peut-être un problème de batterie.

Vérifiez le voyant d'état de la batterie de l'unité parents. S'il est rouge continu, contactez le Service Consommateurs de votre pays.

Pourquoi la durée de charge de l'unité parents peut-elle dépasser les 3 heures ?

La température a peut-être dépassé la tolérance de charge, ce qui peut déclencher un mécanisme de sécurité entraînant la coupure du circuit de charge. Pour reprendre la charge, éloignez la station de charge des sources de chaleur comme les radiateurs, les bouches d'air chaud, les poêles ou d'autres appareils (par exemple, des amplificateurs) produisant de la chaleur.

Vous n'utilisez peut-être pas le bon adaptateur secteur. Si vous voyez l'icône de gauche, cela signifie qu'un adaptateur inapproprié a été détecté. Pour des performances de charge optimales, utilisez toujours l'adaptateur fourni.



Pourquoi mon écoute-bébé ne fonctionne-t-il qu'à une distance bien plus courte que ce qui est indiqué dans ce mode d'emploi ?

La portée spécifiée entre l'unité parents et l'unité bébé est de 400 mètres maximum. Elle est valable uniquement en extérieur, en plein air et en ligne droite. En fonction de l'environnement et d'autres facteurs perturbateurs, la portée de l'écoute-bébé peut être inférieure.

Chez vous, la portée peut atteindre 50 mètres. Elle est limitée par le nombre et le type de murs et/ou de plafonds qui séparent l'unité parents de l'unité bébé.

## UNITÉ PARENTS

---

Pourquoi ne puis-je pas établir une connexion entre l'unité parents et l'unité bébé ? Pourquoi la connexion est-elle perdue de temps à autre ? Pourquoi y-a-t-il des coupures de son ?

L'unité bébé et l'unité parents sont probablement à la limite de la portée maximale, ou d'autres appareils sans fil fonctionnant à 2,4 GHz produisent des interférences.

Déplacez les unités, rapprochez-les ou éteignez les autres appareils sans fil fonctionnant à 2,4 GHz (ordinateurs portables, téléphones mobiles, four à micro-ondes, etc.).

Il se peut que la connexion de l'unité bébé au routeur soit faible ou instable. Vérifiez la force du signal du routeur associé à votre unité bébé dans l'application Baby Monitor+. Si le signal est faible, essayez de rapprocher le routeur de l'unité bébé ou d'utiliser des amplificateurs Wi-Fi pour assurer une connexion forte et stable et garantir une performance optimale.

Pourquoi l'application ou l'unité parents réagit-elle trop rapidement aux autres sons que fait mon bébé ?

Le niveau de sensibilité réglé est peut-être trop élevé. Lorsque votre bébé émet des sons de faible intensité, la sensibilité doit être plus élevée. En revanche, si votre bébé émet des sons de forte intensité, vous pouvez diminuer le niveau de sensibilité. Vous pouvez modifier la sensibilité de votre écoute-bébé dans le menu de l'unité parents.

Pourquoi n'y a-t-il pas de sons provenant de l'unité parents ? Pourquoi l'unité parents ne transmet-elle pas de sons ?

L'unité parents est peut-être en mode silencieux. Pour réactiver le son de l'unité, appuyez sur la partie supérieure du bouton de commande et réglez le volume. Vous avez peut-être désactivé le son dans l'application. Pour réactiver le son, appuyez sur l'icône de sourdine sur l'écran.

Le niveau de sensibilité défini est trop bas. Augmentez le niveau de sensibilité dans le menu de l'unité parents ou dans l'application.

L'unité bébé est peut-être trop éloignée de votre bébé. Pour une détection des sons optimale, assurez-vous que l'unité bébé n'est pas à plus de 1,5 mètre de votre bébé.

Pourquoi y a-t-il des interférences sur l'unité parents ? Pourquoi l'écran de l'unité parents clignote-t-il ? Pourquoi l'unité parents émet-elle un bourdonnement ?

Des interférences peuvent se produire lorsque l'unité parents est hors de portée de l'unité bébé ; si de nombreux murs ou plafonds séparent les unités-bébé et parents. Ou lorsque d'autres appareils sans fil fonctionnant à 2,4 GHz sont allumés (p. ex., micro-ondes ou routeur Wi-Fi).

Déplacez l'unité parents, rapprochez-la de l'unité bébé ou éteignez les autres appareils sans fil.

---

## Technologie SenseIQ/interprétation des pleurs

Problème	Solution
Pourquoi n'y a-t-il pas d'analyse de la respiration et des mouvements ?	<p>Vous n'avez peut-être pas activé la fonction SenseIQ.</p> <p>Téléchargez l'application Philips Avent Baby Monitor+ (consultez le chapitre « Télécharger l'application Baby Monitor+ ») sur votre téléphone, puis activez la fonction SenseIQ dans le menu de l'unité parents ou de l'application.</p> <p>L'unité bébé n'est peut-être pas configurée correctement.</p> <p>Pour vous assurer que tout est bien monté et positionné, vous pouvez vérifier le positionnement comme indiqué dans la section « Tutoriels et conseils » du menu « Aide et assistance » de l'application. Cette étape devrait permettre à la technologie SenseIQ de fonctionner sans interruption dès son activation.</p> <p>Évitez d'utiliser des couvertures ou des gigoteuses de couleur unie et utilisez des couvertures ou des vêtements pour bébés à motifs afin d'améliorer la visibilité. Veillez à ce qu'il y ait un contraste entre la couverture/gigoteuse et la housse de matelas.</p>
	<p>L'unité bébé est peut-être trop éloignée de votre bébé.</p> <p>Si vous utilisez le support pour lit d'enfant, veillez à placer le support sur le côté long du lit. Si vous utilisez le support mural, assurez-vous que la distance entre le lit et l'unité bébé n'est pas trop élevée. Cela vous permettra de voir clairement l'ensemble du matelas et de surveiller efficacement votre bébé.</p>
L'interprétation des pleurs ne fonctionne pas, que dois-je faire ?	<p>La connexion Wi-Fi est peut-être faible ou instable.</p> <p>Vérifiez l'intensité du signal Wi-Fi sur la page des paramètres de l'application. Le signal est optimal lorsqu'il indique « Excellent » ou « Bon ».</p> <p>Il se peut que la connexion de l'unité bébé ne soit pas bonne.</p> <p>Assurez-vous que l'unité bébé est correctement connectée à l'unité parents ou à l'application.</p> <p>Veillez à ce que l'unité bébé soit placée près du bébé afin de détecter ses pleurs et de minimiser les interférences dues au bruit ambiant.</p>
	<p>L'abonnement a peut-être expiré.</p> <p>L'interprétation des pleurs est disponible gratuitement pendant une période d'essai de 90 jours. Si vous souhaitez continuer de l'utiliser, vous devez souscrire un abonnement payant auprès de Zoundream™.</p>
	<p>Il y a peut-être trop de bruits ambiants.</p> <p>Évitez de placer l'unité bébé à proximité de sources bruyantes telles que des téléviseurs ou des appareils produisant des sons et des vibrations, comme des smartphones en mode vibreur. Ces bruits peuvent interférer avec la capacité de l'appareil à détecter et à interpréter avec précision les pleurs de votre bébé.</p>

## APPLICATION

Problème	Solution
<p>Je n'arrive pas à me connecter à l'écoute-bébé. L'écran d'erreur de connexion apparaît à chaque fois. Pourquoi ?</p>	<p>Assurez-vous que votre appareil intelligent utilise le même réseau Wi-Fi que celui auquel vous souhaitez connecter l'écoute-bébé.</p> <p>Vérifiez le voyant d'état de l'unité bébé. S'il clignote en rouge, le mot de passe Wi-Fi saisi est incorrect. Redémarrez le processus de configuration. Saisissez de nouveau le mot de passe Wi-Fi et assurez-vous qu'il est correct.</p> <p>Le SSID ou le mot de passe du routeur (nom du réseau) contient peut-être des symboles spéciaux. Si c'est le cas, modifiez le SSID ou le mot de passe de votre routeur en conséquence.</p> <p>Si le voyant d'état devient rouge fixe lors de la tentative de connexion, cela signifie que l'écoute-bébé est correctement connecté au routeur, mais ne parvient pas à se connecter à Internet. Pour vérifier si vous avez accès au Wi-Fi 2,4 GHz, essayez d'accéder à d'autres applications comme YouTube ou Facebook. Si d'autres applications ne répondent pas, assurez-vous d'avoir accès à Internet. Si vous disposez d'une connexion Internet, le serveur est peut-être temporairement indisponible. Réessayez ultérieurement.</p> <p>Vous essayez peut-être de connecter l'écoute-bébé à un réseau 5 GHz. Vérifiez que vous avez choisi le SSID d'un réseau qui prend en charge les fréquences de 2,4 GHz.</p>
<p>Mon écoute-bébé ne parvient pas à lire le code QR sur mon appareil intelligent. Que puis-je faire ?</p>	<p>Veillez à tenir le code QR à une distance d'environ 20 cm de l'objectif de l'écoute-bébé. Déplacez légèrement l'appareil intelligent vers le haut, le bas, la gauche ou la droite pour tenir le code QR directement devant l'objectif de l'écoute-bébé. Vous pouvez également essayer de rapprocher ou d'éloigner l'appareil intelligent de l'objectif de l'écoute-bébé pour permettre une mise au point correcte. Assurez-vous qu'il y a suffisamment de lumière dans la pièce, mais évitez une lumière trop vive. Lorsque l'écoute-bébé a lu le code QR, un signal sonore de confirmation retentit et le voyant d'état de l'unité bébé devient blanc.</p> <p>Vous couvrez peut-être le code QR avec la main. Tenez votre appareil de façon à ne pas couvrir le code QR avec la main.</p>
<p>Je perds souvent la connexion à l'application. Pourquoi ?</p>	<p>Si le voyant d'état situé à l'avant de l'écoute-bébé affiche une couleur blanche continue et que vous continuez de perdre la connexion, il se peut qu'il y ait un problème avec la connexion Internet de votre routeur, de votre smartphone ou de votre écoute-bébé. Pour vérifier le signal Wi-Fi sur votre smartphone ou la vitesse 4G ou 5G, regardez un film, par exemple sur YouTube. Sinon, réinitialisez votre routeur Wi-Fi.</p>

## APPLICATION

Pourquoi ne puis-je pas bénéficier de la diffusion vidéo en direct sur l'application ?	Vérifiez l'intensité du signal Wi-Fi sur la page des paramètres de l'application. Le signal est optimal lorsqu'il indique « Excellent » ou « Bon ».
	Il est possible que trois personnes surveillent déjà votre bébé. L'application autorise uniquement trois personnes à la fois. Si vous disposez de droits d'administrateur, vous pouvez supprimer l'accès de l'un des invités pour pouvoir surveiller à votre tour.
	Vous avez peut-être activé le mode de confidentialité. Celui-ci désactive temporairement la connexion avec l'unité bébé. Vous pouvez désactiver le mode de confidentialité dans l'unité parents. (Consultez le chapitre « Mode de confidentialité »).
Les images sont en noir et blanc, et non en couleurs. Pourquoi ?	L'écoute-bébé a basculé en mode de vision nocturne, car la pièce dans laquelle l'écoute-bébé est placé est sombre. Si la lumière est suffisante dans la pièce, le capteur de luminosité de l'écoute-bébé est peut-être recouvert ou sale. Assurez-vous que ce capteur est bien exposé à la lumière dans la pièce.
L'application ne m'avertit pas que le bébé pleure. Pourquoi ?	Vérifiez l'intensité du signal Wi-Fi sur la page des paramètres de l'application. Le signal est optimal lorsqu'il indique « Excellent » ou « Bon ».
	Le seuil sonore de notification défini est peut-être trop bas. Dans ce cas, l'application ne vous avertit que lorsque les sons émis par votre bébé sont de forte intensité. Ouvrez le paramètre de l'application pour augmenter le seuil sonore afin d'être averti plus tôt.
	Vous avez peut-être coupé le son de votre appareil intelligent. Activez le volume.
	Vérifiez si vous avez activé la fonction de notification dans les paramètres de l'application.
	Vérifiez si vous avez activé la fonction de notification dans les paramètres de votre appareil intelligent.
Pourquoi mon/ma partenaire et moi-même ne pouvons-nous pas nous connecter à l'écoute-bébé simultanément ?	Le deuxième administrateur n'a pas besoin de repasser par le même processus de connexion ; il vous suffit d'inviter votre partenaire en tant qu'utilisateur administrateur via l'application. Si vous ne souhaitez pas que votre partenaire dispose d'un accès complet, invitez-le à se connecter en tant qu'utilisateur invité. Les droits d'accès des utilisateurs invités sont limités. Reportez-vous au chapitre « Gestion de compte » pour obtenir plus d'informations.
Pourquoi ne puis-je pas parler à l'unité bébé après avoir appuyé sur le bouton de la fonction talkie-walkie de l'application ?	Peut-être que la fonction talkie-walkie est activée dans l'unité parents ou l'application de votre partenaire. L'unité parents a la priorité dans l'utilisation de la fonction talkie-walkie.

**APPLICATION**

---

Je suis déjà un utilisateur invité ; pourquoi ne puis-je pas bénéficier de la diffusion vidéo en direct ?	L'administrateur a peut-être temporairement activé le mode de confidentialité. Vous devriez avoir reçu une notification à ce sujet.
---	---

---

Dois-je garder l'application ouverte pour surveiller mon bébé ?	Non, l'application peut surveiller en arrière-plan pendant que vous faites autre chose. Activez la surveillance en arrière-plan à partir du menu « Surveillance et paramètres vidéo » dans les paramètres de l'écoute-bébé, puis mettez l'application en arrière-plan en verrouillant le smartphone ou en vous rendant sur son écran d'accueil. Vous pourrez entendre votre bébé même si l'application n'est pas ouverte. En outre, vous pourrez toujours recevoir des notifications push.
---	---

---

Pourquoi ne puis-je pas entendre les sons provenant de plusieurs unités bébé/caméras ?	Vous pouvez visionner plusieurs diffusions en direct en écran partagé sur la page d'aperçu de l'application, mais vous ne pouvez entendre que le son provenant de l'unité bébé/caméra que vous avez sélectionnée.
--	---

---

L'écoute-bébé est-il protégé contre le piratage ?	Nous prenons toutes les mesures possibles pour empêcher le piratage et garantir le plus haut niveau de sécurité. Cela inclut la publication de mises à jour de sécurité, le cas échéant, afin de maintenir nos normes. Assurez-vous de toujours utiliser la dernière version du logiciel de l'application et du micrologiciel de l'écoute-bébé. Si vous perdez votre appareil intelligent, restaurez les paramètres usine de l'écoute-bébé pour supprimer toute connexion avec celui-ci. Vous pouvez également vous connecter à l'application à partir d'un autre appareil intelligent et supprimer votre compte. Si vous êtes le seul administrateur, tous les utilisateurs invités sont également déconnectés de l'écoute-bébé.
---	---

---

J'ai perdu mon téléphone. Comment empêcher des étrangers de voir mon bébé ?	Connectez-vous à l'application depuis un autre appareil intelligent et supprimez votre compte. Si vous êtes le seul administrateur, tous les utilisateurs invités de l'application sont déconnectés de l'écoute-bébé. Vous pouvez également restaurer les paramètres usine de l'écoute-bébé pour désactiver toute connexion avec l'appareil que vous avez perdu. Maintenez le bouton marche/arrêt enfoncé pendant 10 secondes pour restaurer les paramètres usine de l'unité bébé.
---	--

---

Pourquoi ne suis-je pas informé des mises à jour de l'application ou du logiciel de l'écoute-bébé ?	Vous avez peut-être réglé les mises à jour de l'application sur manuelles dans l'App Store ou le Play Store. Pour vous assurer que vous utilisez la version la plus récente, vérifiez régulièrement si des mises à jour sont disponibles. Si une mise à jour est disponible, l'App store ou le Play store vous invitera à l'installer.
---	--

---

# Fixation murale

Instructions d'impression :  
Imprimez cette page sur une échelle de 100 % et utilisez le modèle pour marquer avec précision la position des trous des vis sur le mur.

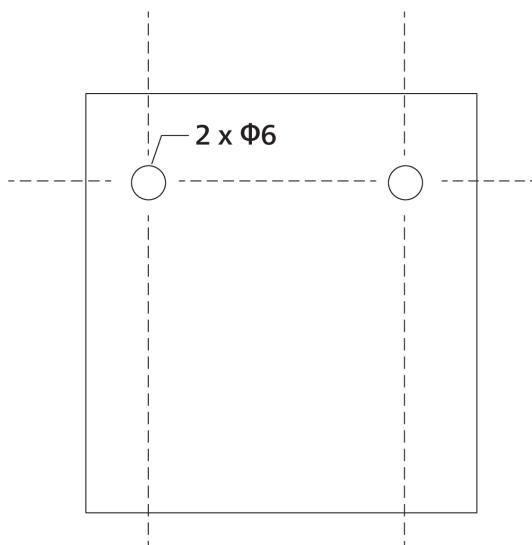

## Uvod

Čestitamo na kupnji, dobro došli u Philips Avent! Kako biste potpuno iskoristili podršku koju nudi Philips Avent, registrirajte svoj proizvod na

**[www.philips.com/welcome](http://www.philips.com/welcome).**

Philips Avent Premium Connected Baby Monitor s tehnologijom SenseIQ čini vidljivim ono što je nevidljivo radi potpune sigurnosti. Roditeljima je jednostavno i intuitivno da vide, čuju i znaju kako je njihovo dojenče sigurno i zdravo kod kuće ili daleko od kuće. SenseIQ pomaže roditeljima da bez nosivih uređaja ostanu povezani s uređajima za praćenje spavanja i brzine disanja koji osiguravaju sliku o dobrobiti njihova dojenčeta u stvarnom vremenu.

Prilagodene obavijesti i automatski generirani dnevници spavanja daju roditeljima brz i jednostavan uvid i razumijevanje obrazaca i ciklusa spavanja njihova dojenčeta.

## Općeniti opis

- 1 Roditeljska jedinica
- 2 Indikator veze
- 3 Indikator ekološkog načina rada
- 4 Indikatori razine zvuka
- 5 Indikator statusa baterije
- 6 Zaslon
- 7 Gumb za potvrdu
- 8 Mikrofon
- 9 Gumb izbornika
- 10 Upravljački gumb (navigacija izbornikom / glasnoća / svjetlina)
- 11 Gumb za odgovor
- 12 Gumb za umirujuće zvukove
- 13 Gumb za uključivanje/isključivanje
- 14 Sklopiva antena
- 15 Tipka za način rada
- 16 Utičnica USB-C
- 17 Zvučnik
- 18 Odjeljak za baterije
- 19 Jedinica za dojenče
- 20 Mikrofon
- 21 Kamera
- 22 Noćno svjetlo
- 23 Gumb za noćno svjetlo
- 24 Gumb za umirujuće zvukove
- 25 Gumb za uključivanje/isključivanje
- 26 Indikator stanja
- 27 Senzor za ambijentalno osvjetljenje
- 28 Infracrveno svjetlo
- 29 Antena
- 30 Utičnica USB-C
- 31 Zvučnik
- 32 Senzor temperature
- 33 Adapter (2x)
- 34 Tiple (2x)
- 35 Vijak (2x)
- 36 Spojnica
- 37 Zidni nosač



38 Nosač 2 u 1 (nosač za krevetić i zidni nosač)

## Važne sigurnosne informacije

Prije uporabe uređaja pažljivo pročitajte ove važne informacije i spremite ih za buduću upotrebu.

### VAŽNO

**Ovaj monitor za dijete samo je pomagalo. Ne smije se upotrebljavati kao zamjena za odgovoran nadzor od strane odrasle osobe.**

Nikad nemojte dijete ostavljati samo u kući. Netko uvijek mora biti u blizini kako bi se pobrinuo za dijete i njegove potrebe.

#### Odricanje odgovornosti

Imajte na umu da ovaj monitor za dijete upotrebljavate na vlastiti rizik. Koninklijke Philips N.V. i njezine podružnice ne preuzimaju odgovornost za rad ovog monitora za dojenčce i način na koji ga upotrebljavate te stoga ne prihvaćaju nikakvu odgovornost u tom smislu.

**Philips Avent Premium Connected Baby Monitor nije medicinski uređaj. Philips Avent Baby Monitor+ App nije medicinski uređaj.**

Povezani monitor za dijete Philips Avent Premium ni na koji način nije namijenjen dijagnosticiranju, tretmanu ili liječenju bilo koje bolesti ili drugog zdravstvenog stanja, uključujući, ali ne ograničavajući se na sindrom iznenadne smrti dojenčadi (SIDS), stoga NIJE medicinski uređaj. Ovaj monitor za dijete namijenjen je samo za uporabu u kućanstvu i potrošački je proizvod za povezivanje osmišljen i namijenjen da pomogne pri razumijevanju načina na koji dijete spava, diše, kreće se i plače.

Ovaj proizvod NIJE namijenjen otkrivanju zastoja disanja, poremećaja disanja ili drugih medicinskih stanja. Ovaj proizvod NEĆE obavještavati korisnike o svim nepravilnostima disanja ili spavanja, obrascima ponašanja, plaču i/ili trenutačnom stanju njihova djeteta koji se mogu dogoditi.

Povezani monitor za dijete Philips Avent Premium nikada ne smije biti nadomjestak ili zamjena za nadzor odrasle osobe, niti utjecati na odluku o savjetovanju s liječnikom. Korisnici bi se trebali posavjetovati s liječnikom ako su zabrinuti za zdravlje svojeg djeteta i NIKADA se ne bi smjeli oslanjati isključivo na očitavanja ovog proizvoda za postavljanje dijagnoze i donošenje medicinskih odluka o zdravlju i njezi svojeg djeteta.

Uvijek slijedite službene smjernice za sigurno spavanje, zdravlje i njegu kako biste osigurali sigurnost i dobrobit svog djeteta.

### Opasnost

- Nijedan dio monitora za bebe nemojte uranjati u vodu ili neku drugu tekućinu. Nemojte postavljati uređaj na mjesto gdje po njemu može kapati ili prskati voda ili neka druga tekućina. Monitor za dijete nemojte upotrebljavati na vlažnim mjestima ili blizu vode.
- Na monitor za dijete nemojte stavljati nikakve predmete i nemojte ga pokrivati. Nemojte blokirati otvore za ventilaciju. Postavite ga sukladno uputama proizvođača.

## Upozorenje

- **Dugački kabel. Opasnost od davljenja!**
- Prije priključivanja uređaja provjerite odgovara li napon naveden na adapteru naponu lokalne mreže.
- Nemojte mijenjati niti rezati nijedan dio adaptera i njegovog kabela jer je to opasno.
- Upotrebljavajte samo adapter isporučen s uređajem.
- Ako je adapter oštećen, uvijek ga zamijenite originalnim kako biste izbjegli potencijalno opasne situacije.
- Monitor za dojenče i njegove dodatke držite podalje od dojenčeta i djece.
- Ovaj aparat mogu upotrebljavati djeca iznad 8 godina starosti i osobe sa smanjenim fizičkim ili mentalnim sposobnostima te osobe koje nemaju dovoljno iskustva i znanja, pod uvjetom da su pod nadzorom ili da su primili upute u vezi rukovanja aparatom na siguran način te razumiju moguće opasnosti. Djeca se ne smiju igrati uređajem. Ako nisu pod nadzorom, djeca ne smiju čistiti uređaj niti ga održavati.
- Kabel za napajanje zaštitite tako da se po njemu ne hoda i da ne bude prignječen, naročito na mjestima gdje se spaja s utikačem, utičnicom i uređajem.
- Provjerite jeste li monitor za dijete postavili tako da njegov kabel nije u doseg vrata ili na prolazu. Ako monitor za dijete stavite na stol ili niski ormarić, pazite da kabel za napajanje ne visi preko ruba stola ili ormarića. Kabel ne smije ležati na onom dijelu poda gdje bi netko mogao zapeti za njega.
- Ambalažu (kartonsku zaštitu itd.) držite izvan dohvata djece jer to nisu igračke.
- Kako biste spriječili strujni udar, nemojte otvarati kućište jedinice za dijete ili roditeljske jedinice.

## Sigurnosne upute za baterije

- Proizvod upotrebljavajte samo u svrhu za koju je namijenjen. Prije uporabe proizvoda, njegovih baterija i dodatne opreme pažljivo pročitajte ove informacije i spremite ih za buduće potrebe. Nepravilna uporaba može dovesti do opasnosti ili teških ozljeda. Priložena dodatna oprema može se razlikovati ovisno o proizvodima.
- Upotrebljavajte samo izvornu dodatnu opremu i potrošni materijal tvrtke Philips. Upotrebljavajte isključivo odvojivu \*jedinicu napajanja serije ASSA105X-050100 (x = B ili E).
- Proizvod punite, koristite i pohranite pri temperaturama između xx °C i xx °C.
- Proizvod i baterije držite dalje od vatre i nemojte ih izlagati izravnoj sunčevoj svjetlosti ili visokim temperaturama.
- Ako se proizvod neuobičajeno zagrijava ili neuobičajeno miriše, mijenja boju ili ako punjenje traje dulje nego inače, prekinite uporabu i punjenje proizvoda i obratite se tvrtki Philips.
- Proizvode i njihove baterije ne stavljajte u mikrovalne pećnice ili na indukcijske štednjake.
- Nemojte otvarati, mijenjati, bušiti, oštećivati ili rastavljati proizvod ili bateriju kako se baterije ne bi zagrijale ili otpustile otrovne ili opasne tvari. Baterije nemojte kratko spojati, prepuniti niti prazniti.

- Ako su baterije oštećene ili cure, izbjegavajte njihov kontakt s kožom ili očima. Ako dođe do kontakta, odmah dobro isperite vodom i potražite savjet liječnika.

## Oprez

- Uredaj nemojte postavljati blizu izvora topline kao što su radijatori, otvori za topli zrak, štednjaci ili drugi uređaji koji proizvode toplinu (uključujući pojačala).
- Pazite da vam ruke budu suhe prilikom rukovanja adapterima, utikačem i kabelom za napajanje.
- Pokrivala za vijke / gumena podloga mogu se odvojiti od uređaja, pa ih redovito provjeravajte.
- Sve potrebne oznake na jedinici za dijete, roditeljskoj jedinici i adapteru za napajanje nalaze se na dnu jedinice za dijete, roditeljske jedinice i adaptera za napajanje.
- Dodatni pribor za montažu najbolje funkcionira na dječjem krevetiću koji ima četvrtastu šipku širine između 15 mm i 32 mm. Izbjegavajte ga upotrebljavati na okruglim i mekanim šipkama.
- Ako vaš krevetić za dojenče ima okrugli rub, nosač za montažu najbolje je pričvrstiti na zid.
- Uklonite nosač za krevetić s krevetića svojeg dojenčeta i postavite ga na zid ako se vaše dojenče može samostalno podići ili pokazuje znakove da bi mogla uskoro stati na noge.

## Izjava o sukladnosti

Tvrtka Philips Consumer Lifestyle B. V. ovime izjavljuje da je ovaj proizvod usklađen s osnovnim zahtjevima i drugim relevantnim odredbama Direktive 2014/53/EU. Kopija izjave o sukladnosti za EC (engl. Declaration of Conformity, DoC) dostupna je na mreži na web-mjestu **[www.philips.com/support](http://www.philips.com/support)**.

## Elektromagnetska polja (EMF)

Ovaj Philips uređaj sukladan je svim primjenjivim standardima i propisima koji se tiču izloženosti elektromagnetskim poljima.

## Opće informacije

Punjiva litij-ionska baterija (2600 mAh)

Vrsta modulacije: IEEE 802.11 b/g/n

Raspon radne frekvencije: 2412 – 2472 MHz

Maksimalna snaga radijske frekvencije: ≤ 20 dBm e.i.r.p

\*Jedinica napajanja:

Model: ASSA105x-050100 (x = E (utikač za EU) / x = B (utikač za UK))

Ulaz: 100 – 240 V~, 50/60 Hz, 0,35 A

Izlaz: 5,0 Vdc, 1,0 A, 5,0 W

Prosječna aktivna učinkovitost: > 73,62 %

Potrošnja energije bez opterećenja: < 0,1 W

# Priprema za uporabu

## Preuzmite aplikaciju Baby Monitor+



Kako biste u potpunosti iskusili i aktivirali značajke SenseIQ i Prijevod plača, preporučujemo da preuzmete aplikaciju Baby Monitor+ prije uporabe monitora za dojenče.

Uz aplikaciju Philips Avent Baby Monitor+ možete vidjeti i čuti svoje dojenče i provjeriti njezino zdravlje s bilo kojeg mjesta na svijetu s pomoću Wi-Fi veze ili mobilnog interneta.

Prije nego što započnete postupak postavljanja svakako se pobrinite o sljedećem:

- da imate bežični pristup internetu (Wi-Fi veza od 2,4 GHz).
- da imate dobar Wi-Fi signal.

**Napomena:** Ako upotrebljavate pojačivač Wi-Fi signala, provjerite imaju li usmjerivač i pojačivač Wi-Fi signala isti SSID (naziv mreže) te upotrebljavate li istu lozinku za usmjerivač i pojačivač. Također provjerite podržava li pojačavač Wi-Fi signala brzinu od 2,4 GHz.

– da pri ruci imate lozinku za Wi-Fi mrežu. Monitor za dojenče uvijek povezujete sa sigurnom mrežom (vidi „Sigurnost i privatnost“).

- 1 Preuzmite aplikaciju. Skenirajte QR kôd ili potražite ključne riječi „Philips Avent Baby Monitor+“ na platformama App Store ili Google Play Store.
- 2 Pokrenite aplikaciju.

**Savjet:** Povežite telefon s internetom Wi-Fi vezom. Uporaba podatkovne veze može generirati dodatne troškove od vašeg davatelja usluga, ovisno o vašem tarifnom planu.

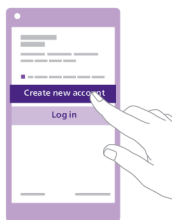

- 3 Slijedite upute na zaslonu kako biste stvorili račun.
  - a Provjerite upotrebljavate li aktivnu adresu e-pošte putem koje se uvijek može doći do vas.
  - b Upotrebljavajte jaku lozinku (pogledajte poglavlje „Jaka lozinka“).
  - c Kad primite poruku e-pošte za potvrdu, slijedite upute u poruci e-pošte kako biste nastavili sa stvaranjem računa.
- 4 Slijedite upute u aplikaciji kako biste postavili monitor za dojenče.

## Sigurnost i privatnost

### Sigurnost mreže

Aplikaciju nemojte upotrebljavati na nezaštićenoj Wi-Fi mreži. Savjetujemo vam da monitor za dijete upotrebljavate samo na Wi-Fi mreži zaštićenoj WPA2 ili jačim šifriranjem. Uz aplikaciju možete upotrebljavati i podatkovnu mrežu telefona (često se naziva 4G ili 5G).

Wi-Fi hotspotsi na javnim mjestima, kao što su zračne luke i hoteli, praktični su, ali često nisu sigurni.

Savjetujemo vam da monitor za dijete upotrebljavate samo na Wi-Fi mreži zaštićenoj WPA2 ili jačim šifriranjem. Savjetujemo vam da monitor za dijete ne upotrebljavate na mreži koja upotrebljava WEP šifriranje.

**Napomena:** Wi-Fi mreže koje ne traže lozinku nisu sigurne.

### Jake lozinke

Lozinke su ključne za zaštitu Wi-Fi mreže i računava od neovlaštenog pristupa. Što je vaša lozinka jača, to će vaša Wi-Fi mreža i račun biti bolje zaštićeni.

Pravila za jaku lozinku:

- 1 Ima najmanje 8 znakova.
- 2 Ne sadrži vaše ime, ime vašeg djeteta, drugo stvarno ime ili naziv robne marke.
- 3 Ne sadrži cijelu riječ.
- 4 Vrlo se razlikuje od lozinke koje ste ranije upotrebljavali.
- 5 Sadrži najmanje tri od četiri vrste sljedećih znakova:
  - a Velika slova (A – Z)
  - b Mala slova (a – z)
  - c Brojke (0 – 9)
  - d Posebni znakovi (npr., # \$ % &).

### Zaštita osobnih podataka

Kako biste izbrisali i tako zaštitili svoje osobne podatke, prije nego što odbacite uređaj vratite jedinicu za dojenče na tvorničke postavke tako da pritisnete i držite gumb za uključivanje/isključivanje 10 sekundi dok je jedinica za dojenče uključena. Izričito se savjetuje da isključite jedinicu za dojenče iz aplikacije Philips Avent Baby Monitor+ odabirom mogućnosti Prekid veze monitora za dojenče u postavkama aplikacije jedinice za dojenče.

Ako ste vlasnik rabljene jedinice, savjetujemo vam da izvršite sljedeće korake za vraćanje jedinice za dojenče na tvorničke postavke kako biste zaštitili svoj uređaj:

- 1 Uključite jedinicu za dojenče.
- 2 Nakon što LED dioda promijeni boju iz narančaste u zelenu ili bijelu, pritisnite gumb za uključivanje/isključivanje i držite ga pritisnutim dulje od 10 sekundi dok LED indikator ne počne treperiti između zelene i narančaste boje, kada će se jedinica za dojenče vratiti na tvorničke postavke.

U slučaju da ne izvršite vraćanje na tvorničke postavke, Philips neće biti odgovoran za rad i funkcionalnost uređaja, a vaša privatnost može biti ugrožena.

## Upravljanje računom

Postoje različita prava pristupa za korisnike administratore i korisnike goste. Možete pozvati rodbinu ili prijatelje kao goste i omogućiti im da prate vaše dijete na svojim pametnim uređajima.

	Korisnik administrator	Korisnici gosti
Nadzor	Videodatoteke Audiodatoteke SenseIQ Prijevod plača Temperatura Nadzor u pozadini	Videodatoteke Audiodatoteke Nadzor u pozadini
Obavijest o upozorenjima	Prepoznavanje zvuka Prepoznavanje pokreta Obavijesti povezane sa sustavom SenseIQ Prepoznavanje plača Prijevod plača Prepoznavanje raspona temperature	N/D
Značajke za umirivanje	Noćno svjetlo, umirujući zvukovi, uspavanke, odgovor Snimanje glasa	N/D
Upravljanje računom	Pozivnica za korisnika administratora pozivnica za korisnika gosta	N/D

**Napomena:** Aplikacija Baby Monitor+ podržava dva administratorska računa, možete pozvati svog partnera da se prijavi kao drugi administrator i dijeli ista prava pristupa. Administratorske vjerodajnice nemojte dijeliti s osobama izvan bližeg kruga.

## Pružanje sigurnosnih ažuriranja

Neprestano pratimo sigurnost softvera koji se upotrebljava u uređaju. Ako je potrebno, sigurnosna ažuriranja bit će dostupna putem ažuriranja softvera. Ažuriranja softvera mogu se dati i za pružanje zakrpa i poboljšanja radnih značajki ili za uvođenje novih značajki proizvoda. Ažuriranja mogu biti dostupna za programske datoteke jedinice za dojenče i roditeljske jedinice ili u aplikaciji za mobilne uređaje. Ažuriranja se bežično isporučuju proizvodu bez uporabe posebnih kabela ili opreme.

Philips će osigurati potrebna ažuriranja u razdoblju od najmanje dvije godine nakon isporuke proizvoda.

## Kompatibilnost

Sustav iOS: Zahtijeva iOS 11.0 ili noviji

Sustav Android: Zahtijeva Android 6.0 ili noviji

**Napomena:** Kompatibilnost je podložna promjenama tijekom vremena.

## Montaža jedinice za dijete

Za optimalno iskustvo praćenja sa značajkom praćenja spavanja koju nudi SenseIQ, toplo preporučujemo uporabu 2-u-1 nosača za pričvršćivanje jedinice za dojenče na krevet ili zid. Na taj ćete način moći postaviti kameru na najprikladnije mjesto s izvrsnim pregledom, što će vam omogućiti da s lakoćom i učinkovito pratite spavanja i disanja svojeg dojenčeta.

### Kako se montira?



Najviši položaj madraca obično se upotrebljava za novorođenčad i manju dojenčad.

Preporučamo uporabu nosača za krevetić kada je madrac u ovom položaju.



Savjetuje se spuštanje madraca kada se dojenče može odgurnuti na koljena i pokazuje znakove da sjeda. U ovom je slučaju još uvijek poželjna uporaba nosača koji se montira na krevetić.

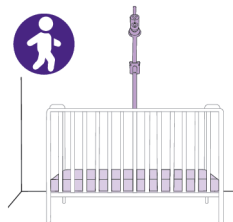

Kada se vaše dojenče počne samostalno podizati i pokazivati znakove da stoji, najbolje je spustiti madrac u najniži položaj. Preporučujemo uporabu zidnog nosača za madrace na nižim položajima.

## Što treba, a što ne treba raditi

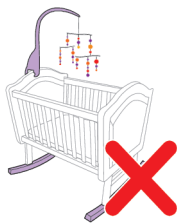

Pokušajte osloboditi krevetić za dojenče i prostor gdje spava od mobitela, igrački ili pokretnih svjetala. Što manje predmeta smeta pogledu, to će monitor za dojenčad bolje raditi.

Monitor za dojenčad prepoznaje kretanje, pa izbjegavajte uporabu dječjeg krevetića ili kolijevke koji se ljuljaju.



Izbjegavajte montirati jedinicu za dijete preko kratke strane krevetića. To će vam ograničiti dobar pogled na dojenče.

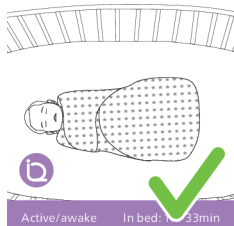

Vreće za spavanje, posteljina i odjeća s uzorkom izvrsni su za uporabu uz ovaj monitor za dojenče.



Pokušajte izbjegavati debelu odjeću i posteljinu iste boje jer jedinica za dojenče upotrebljava kontrast za otkrivanje pokreta.

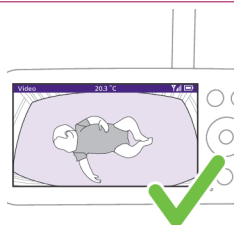

Madrac bi se na zaslonu trebao prikazati kao ravni vodoravni pravokutnik. Što je ravniji madrac na zaslonu, to bolje.

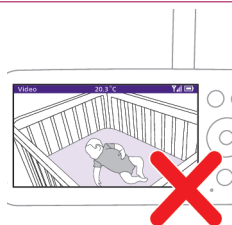

Jedinica za dijete ili madrac ne smiju se postavljati pod kutom.



## Nosač za krevetić

Napomena: Ako krevetić ima okrugle šipke, upotrebljavajte zidni nosač.



- 1 Izvadite nosač 2-u-1, spojnicu, adapter za napajanje i jedinicu za dojenje.

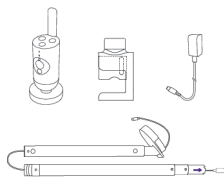

- 2 Za najbolje rezultate, montirajte jedinicu za dijete na sredinu i preko duge strane krevetića.

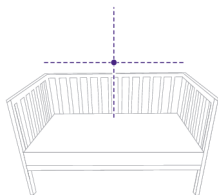

- 3 Pričvrstite spojnicu na sredinu duge strane krevetića tako da je spustite na ogradu.

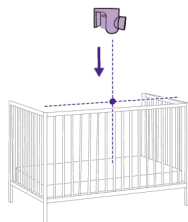

- 4 Gumb okrenite u smjeru kretanja kazaljki na satu kako biste je pričvrstili na šipku.

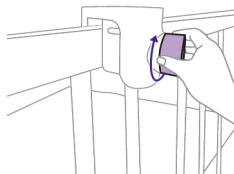

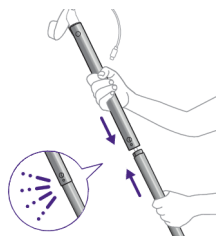

5 Uzmite dvije pritke i gurnite ih zajedno kako biste napravili jednu dulju.

Napomena: Kad se učvrsti čut će se škljocaj.

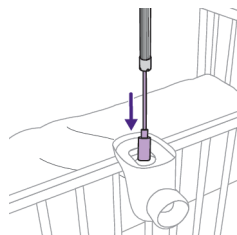

6 Zatim kroz otvor spojnice, nakon kabela za napajanje, umetnite pritku.

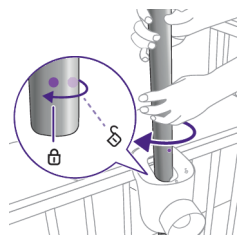

7 Pritku poravnajte u njen položaj s pomoću točki na pritki i spojnici i zakrenite je za 45° u smjeru kretanja kazaljke na satu kako biste je zaključali u mjestu.

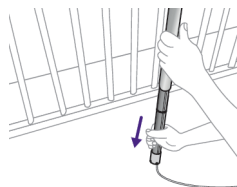

8 Donji je dio pritke teleskopski, tako da je možete produljiti do poda. Pazite da kabel za napajanje postavite u jedan od predviđenih utora na kraju cijevi prema utičnici za napajanje.

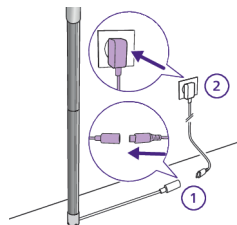

9 Provučite kabel tamo gdje se spajaju pod i zid. S pomoću isporučenog prilagodnika za napajanje spojite kabel s pritke i ukopčajte ga u utičnicu za napajanje.

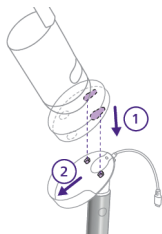

- 10** Pričvrstite jedinicu za dojenče na njeno postolje tako da klinove poravnate s rupama na dnu jedinice za dojenče i gurnete prema dolje.



- 11** Gurnite jedinicu za dojenče prema naprijed kako bi sjela na mjesto i spojite USB-C kabel za napajanje u stražnji dio jedinice za dojenče.



- 12** Nagnite jedinicu za dojenče malo prema gore, udesno ili ulijevo kako biste osigurali da madrac postane potpuno vidljiv s dojenčetom u sredini. Upotrijebite svoju roditeljsku jedinicu ili aplikaciju Baby Monitor+ kako biste bili sigurni da je jedinica za dojenče u najboljem položaju. Ugodite jedinicu za dojenče kako biste na zaslonu vidjeli da je madrac vašeg dojenčeta centriran i poravnan.

## Zidni nosač

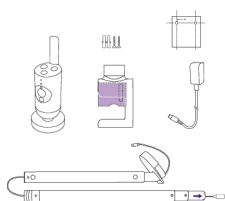

- 1** Izvadite nosač 2-u-1, spojnicu, adapter za napajanje, vijke i tiple, predložak za zidni nosač i jedinicu za dojenče.

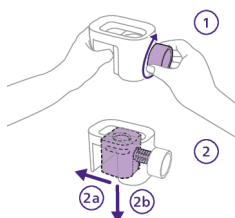

- 2** Uklonite zidni nosač sa spojnice okretanjem gumba jednom rukom u smjeru suprotnom od smjera kretanja kazaljke na satu, dok drugom rukom izvlačite nosač.

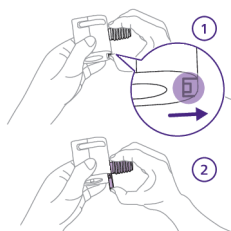

- 3 Uklonite dio s vijcima tako da ga otključate palcem, pomaknete prema dolje i odstranite. Sada vam ostaje dio koji će se upotrebljavati kao zidni nosač.

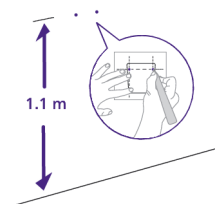

- 4 Pronadite predložak za postavljanje na zid i metrom izmjerite 1,1 metar od poda te označite gdje bi trebala ići dva vijka. Izbušite male rupe u zidu i u njih gurnite priložene tiple.

Savjet: Predložak za postavljanje na zid (pogledajte poglavlje „Predložak za postavljanje na zid“) možete pronaći na kraju ovog korisničkog priručnika.

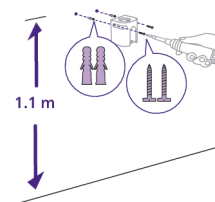

- 5 Uzmite zidni nosač i rupe poravnajte s tiplama. S pomoću isporučениh vijaka sigurno pričvrstite zidni nosač na zid.

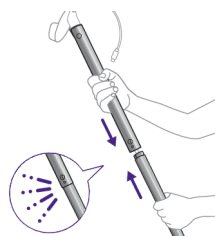

- 6 Uzmite dvije pritke i gurnite ih zajedno kako biste napravili jednu dulju. Napomena: Kad se učvrsti čut će se škljocaj.

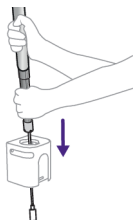

- 7 Zatim kroz otvor zidnog nosača, nakon kabela za napajanje, umetnite pritku.

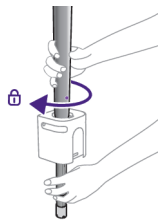

- 8** Otprilike na pola puta, pritka više neće kliziti prema dolje i potrebno ju je zaključati u položaju. Pomoću točkica na pritki i zidnom nosaču, pritku poravnajte na mjestu i zakrenite je za 45° u smjeru kretanja kazaljke na satu kako biste je zaključali u mjestu.

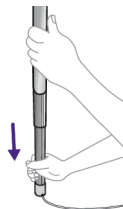

- 9** Donji je dio pritke teleskopski, tako da je možete produljiti do poda. Pazite da kabel za napajanje postavite u jedan od predviđenih utora na kraju cijevi prema utičnici za napajanje.

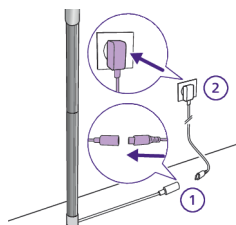

- 10** Provucite kabel tamo gdje se spajaju pod i zid. S pomoću isporučenog adaptera za napajanje spojite kabel s pritke i ukopčajte ga u utičnicu za napajanje.

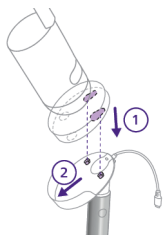

- 11** Pričvrstite jedinicu za dojenče na njeno postolje tako da klinove poravnate s rupama na dnu jedinice za dojenče i gurnete prema dolje.



- 12** Gurnite jedinicu za dojenče prema naprijed kako bi sjela na mjesto i spojite USB-C kabel za napajanje u stražnji dio jedinice za dojenče.



- 13** Nagnite jedinicu za dojenče malo prema gore, udesno ili ulijevo kako biste osigurali da madrac postane potpuno vidljiv s dojenčetom u sredini. Upotrijebite svoju roditeljsku jedinicu ili aplikaciju Baby Monitor+ kako biste bili sigurni da je jedinica za dojenče u najboljem položaju. Ugodite jedinicu za dojenče kako biste na zaslonu vidjeli da je madrac vašeg dojenčeta centriran i poravnan.

## Roditeljska jedinica

### Pregled zaslona

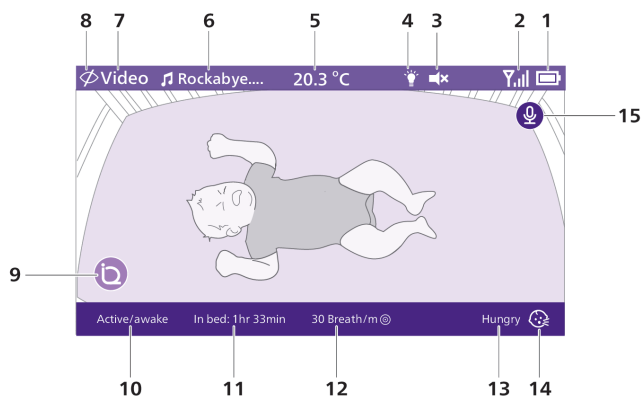

1	Indikator razine napunjenosti baterije	9	SenseIQ (aktivan)
2	Indikator snage signala	10	Indikator faze spavanja
3	Utišano (uključeno)	11	Trajanje boravka u krevetu
4	Noćno svjetlo (uključeno)	12	Prosječna brzina disanja
5	Temperatura prostorije	13	Rezultat prijevoda plača
6	Odabrani umirujući zvuk (uključen)	14	Prijevod plača (aktivan)
7	Odabrani način nadzora roditeljske jedinice	15	Gumb funkcije za odgovor (uključena)
8	Način rada privatnosti (uključen)		

## Punjenje roditeljske jedinice

Roditeljsku jedinicu napaja ugrađena punjiva litij-ionska baterija.

Kako biste napunili roditeljsku jedinicu slijedite korake u nastavku:

**1** Ukopčajte adapter za napajanje u roditeljsku jedinicu i zidnu utičnicu.

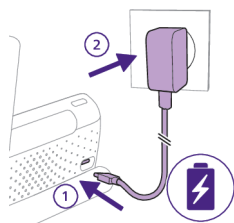

**2** Indikator stanja baterije počinje svijetliti postojano narančasto, što znači da se roditeljska jedinica puni.

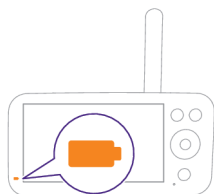

**3** Kad se baterija potpuno napuni, indikator stanja baterije počinje postojano svijetliti bijelom bojom.

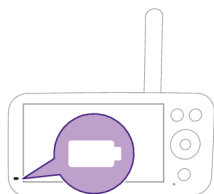

Kad roditeljsku jedinicu punite tri sata, ona se može bežično upotrebljavati do 12 sati u ekološkom načinu rada.

Ako je roditeljska jedinica uključena tijekom punjenja, punjenje traje približno dvostruko duže.

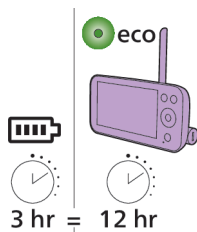

Kad roditeljska jedinica nije ukopčana u mrežno napajanje, a baterija je gotovo prazna (ispod 10 %), indikator stanja baterije počinje treperiti narančastom bojom i oglašava se upozorenje na nisku razinu napunjenosti baterije.

Ako je baterija roditeljske jedinice prazna i nije priključena na mrežno napajanje, roditeljska jedinica će se isključiti i veza s jedinicom za dojenče prekinut će se.

**Savjet:** Držite roditeljsku jedinicu priključenu na napajanje tijekom noći, jer ako je baterija prazna, zvuk upozorenja o niskoj razini napunjenosti baterije može vas probuditi.

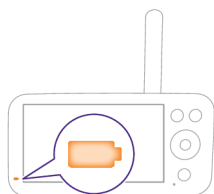

Savjet: kako biste uštedjeli bateriju, isključite roditeljsku jedinicu kad je ne upotrebljavate.

Napomena: baterija se postupno i vrlo sporo prazni, čak i kada je roditeljska jedinica isključena.

Ako indikator stanja baterije na roditeljskoj jedinici svijetli crvenom bojom kada je spojena na mrežno napajanje, to znači da postoji problem s baterijom i trebate se obratiti centru za korisničku podršku u svojoj zemlji.

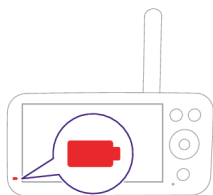

## Uporaba monitora za dijete

### Način uparivanja jedinice za dojenče i roditeljske jedinice

Kako biste postigli najbolju moguću vezu, jedinicu za dijete i Wi-Fi usmjerivač postavite u istu prostoriju. Čvrsti zidovi ili druga elektronika može ometati signal.

**1** Pritisnite gumb za uključivanje/isključivanje i držite ga 1,5 sekundu kako biste uključili jedinicu za dojenče.

Napomena: Jedinica za dojenče automatski će se uključiti kada je uključite u mrežnu utičnicu.

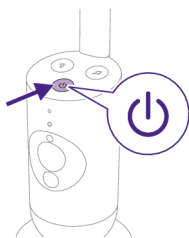

**2** Kada je jedinica za dojenče uključena, indikator stanja nakratko zasvijetli narančastom bojom tijekom postupka pokretanja.

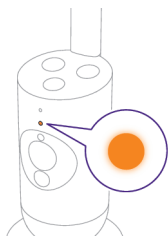

**3** Indikator stanja zasvijetlit će zelenom bojom kada jedinica za dojenče bude spremna za uparivanje.

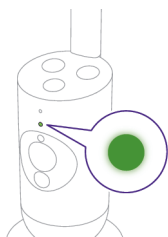



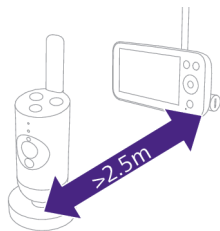

- 4 Pobrinite se da roditeljska jedinica i jedinica za dojenče budu udaljene najmanje 2,5 metra kako ne bi došlo do akustične povratne sprege.

Napomena: ako upotrebljavate bežični telefon, bežični video, Wi-Fi mrežu, mikrovalnu pećnicu ili Bluetooth uređaj na 2,4 GHz i primijetite smetnje na roditeljskoj jedinici ili jedinici za dojenče, pomičite roditeljsku jedinicu dok smetnje ne prestanu.

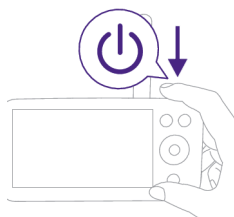

- 5 Kako biste uključili roditeljsku jedinicu, pritisnite gumb za uključivanje/isključivanje i držite ga 1,5 sekundu.

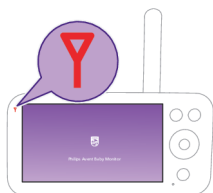

Zaslon će se uključiti, na zaslonu će se prikazati Philipsov emblem, a indikator veze počet će svijetliti crveno. Roditeljska jedinica počinje tražiti jedinicu za dojenče.

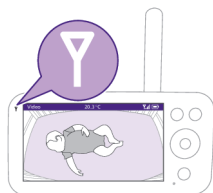

Kad se roditeljska jedinica i jedinica za dojenče povežu, indikator veze na roditeljskoj jedinici svijetli bijelom bojom i a na zaslonu se prikazuje jedna ili više crtica za jačinu signala.

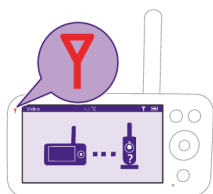

Napomena: Potrebno je približno 15 sekundi za uspostavljanje veze između roditeljske jedinice i jedinice za dojenče.

Provjerite je li jedinica za dojenče uključena. Kad je jedinica za dojenče isključena, na zaslonu roditeljske jedinice prikazat će se slika koja naznačuje da je izvan raspona.

Ako veza nije uspostavljena, indikator veze počinje svijetliti crvenom bojom, upozorenje roditeljske jedinice oglašavat će se približno svakih 25 sekundi, a na zaslonu će se prikazati slika koja naznačuje da je izvan raspona.

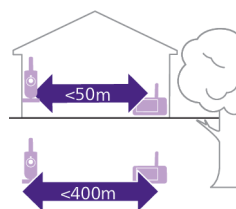

Radni domet je do 50 metara u zatvorenom prostoru i 400 metara na otvorenom. Radni domet monitora za dijete varira ovisno o okruženju i čimbenicima koji uzrokuju smetnje. Mokri i vlažni materijali uzrokuju toliko smetnji da je gubitak dometa do 100 %.

### Suhi materijali

### Debljina materijala

### Gubitak dometa

drvo, gips, karton, staklo (bez metala, žica i olova)	< 30 cm	0-10 %
cigla, iverica	< 30 cm	5-35 %
ojačani beton	< 30 cm	30-100 %
metalne rešetke ili šipke	< 1 cm	90-100 %
metalne ili aluminijske ploče	< 1 cm	100 %

## Značajke i postavke

### Značajke izbornika

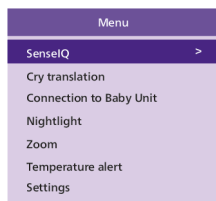

Philips Avent Premium Connected Baby Monitor opremljen je sa šest izvrsnih značajki koje pomažu roditeljima da s lakoćom nadziru svoje dojenče. Te značajke uključuju sljedeće:

**SenseIQ** – upotrebljava tehnologiju umjetne inteligencije za otkrivanje spavanja i disanja dojenčeta.

**Prijevod plača** – daje vam prijevode plača dojenčeta kako biste bolje razumjeli njegove potrebe.

**Connection to the Baby Unit** (Povezivanje s jedinicom za dojenče) – omogućuje dvije mogućnosti povezivanja (automatski i izravno) između jedinice za dojenče i roditeljske jedinice kako biste bili sigurni da ste uvijek povezani sa svojim mališanom.

**Noćno svjetlo** – osigurava meko, nježno osvjetljenje za umirivanje vašeg dojenčeta i stvaranje umirujućeg okruženja za spavanje.

**Zumiranje** – omogućuje vam zumiranje krevetića vašeg dojenčeta, što vam omogućuje da svojeg mališana vidite u krupnijem planu.

**Upozorenje o temperaturi** – obavještava vas ako je temperatura u sobi dojenčeta previsoka ili preniska.

Svim značajkama opisanima u sljedećim odjeljcima može se upravljati putem izbornika roditeljske jedinice ili aplikacije.

- 1 Pritisnite gumb izbornika u donjem desnom dijelu roditeljske jedinice za unos popisa izbornika.

**Napomena:** izbornik ćete napustiti ponovnim pritiskom gumba izbornika.

- 2 Upotrijebite gumb za upravljanje kako biste se kretali izbornikom. Odabrana stavka izbornika označena je ljubičastom bojom.

**Napomena:** ako ste već odabrali neki od podizbornika i želite se prebaciti između značajki izbornika, ponovno pritisnite gumb izbornika za povratak na glavni izbornik.

**Napomena:** ako ste u izborniku, ali ne pritisnete nijedan gumb tijekom 8 sekundi, izbornik će se zatvoriti bez spremanja promijenjenih postavki.

## SenseIQ

Philips Avent Premium Connected Baby Monitor s tehnologijom SenseIQ analizira svaki pokret i dah kako bi roditeljima pružio najjasniju sliku o stanju dobrobiti njihova dojenčeta. Intuitivna i bez nosivih uređaja, tehnologija SenseIQ proizvodi ažurna stanja disanja i spavanja u stvarnom vremenu, tako da roditelji mogu biti mirni znajući da će uvijek biti povezani, a njihova o dojenče sigurno i zdravo.

Kako biste aktivirali značajku SenseIQ, preuzmite aplikaciju Baby Monitor+ (pogledajte poglavlje „Preuzimanje aplikacije Baby Monitor+“) i slijedite korake u aplikaciji kako biste je uključili.

- 1 Pritisnite gumb izbornika u donjem desnom dijelu roditeljske jedinice.

- 2 Odaberite „SenseIQ“ i pritisnite gumb za potvrdu kako biste pristupili značajki SenseIQ.

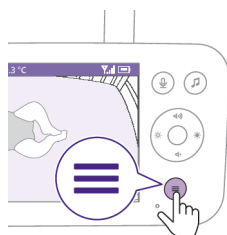
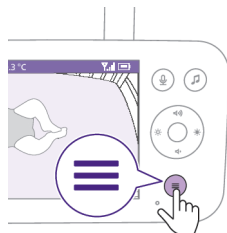

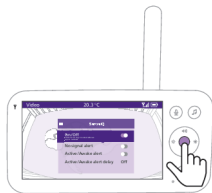

- 3 Pritisnite gumb za potvrdu kako biste uključili ili isključili značajku SenseIQ.

U donjoj traci zaslona prikazuju se faza spavanja, trajanje boravka u krevetu i prosječna brzina disanja.

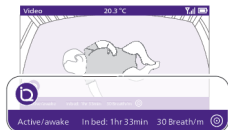

zoundream

### Prijevod plača

Usluga Prijevod plača, koju pokreće tvrtka Zoundream™, pruža koristan alat koji vam pomaže razumjeti različite vrste plača dojenčeta i govori vam što bi mogle značiti. Međutim, važno je zapamtiti da ovaj alat nije namijenjen da zamijeni roditeljsku prosudbu. Philips nije odgovoran za ishode prijevoda. Preporuča se po potrebi potražiti savjet liječnika.

Kako biste aktivirali značajku Prijevod plača, preuzmite aplikaciju Baby Monitor+ (pogledajte poglavlje „Preuzimanje aplikacije Baby Monitor+“) i slijedite korake u aplikaciji kako biste je uključili.

Usluga Prijevod plača dostupna je na besplatno probno razdoblje od 90 dana. Nakon tog roka možete je nastaviti upotrebljavati tako da se pretplatite na uslugu kod tvrtke Zoundream™. Primjena odredbi i uvjeta. Uporaba će se mjeriti u danima, a svaka aktivnost unutar jednog dana smatrat će se cijelim danom uporabe.

**Napomena:** Prijevod plača radi samo kada je jedinica za dojenče povezana s internetom.

- 1 Pritisnite gumb izbornika u donjem desnom dijelu roditeljske jedinice.

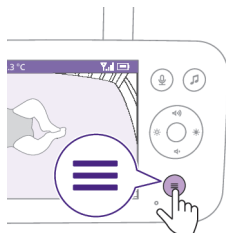

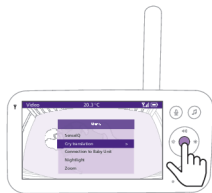

- 2 Odaberite mogućnost Prijevod plača i pritisnite gumb za potvrdu kako biste pristupili značajci Prijevod plača.

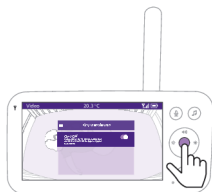

- 3 Pritisnite gumb za potvrdu kako biste uključili ili isključili značajku Prijevod plača.



Na donjoj traci zaslona prikazuje se rezultat prijevoda plača.

Savjet: Sve uređaje koji emitiraju zvukove, poput ventilatora ili strojeva za bijeli šum kojim se pokrivaju ometajući vanjski zvukovi, držite podalje od jedinice za dojenče kako biste izbjegli ometanje mikrofona i ometanje točnosti značajke.

## Povezivanje s jedinicom za dojenče

Ova značajka izbornika omogućuje odabir različitih opcija povezivanja.

**Izravno:** Jedinica za roditelje i jedinica za dojenče unaprijed su uparene i povezuju se izravno jedna s drugom.

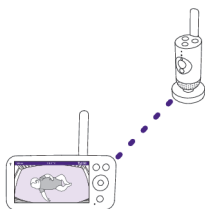

**Automatski: Izravno ili Wi-Fi:** Ova postavka optimizira vezu između jedinice za dojenče i roditeljske jedinice automatskim odabirom najbolje veze s pomoću izravnog načina rada ili Wi-Fi mreže.

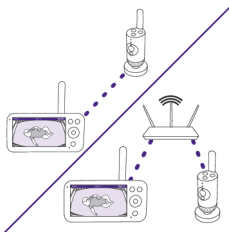

- 1 Pritisnite gumb izbornika u donjem desnom dijelu roditeljske jedinice.

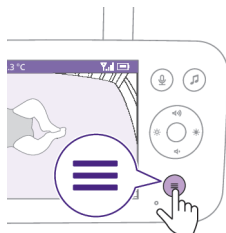

- 2 Odaberite mogućnost Povezivanje s jedinicom za dojenče i pritisnite gumb za potvrdu kako biste pristupili izborniku Povezivanje s jedinicom za dojenče.

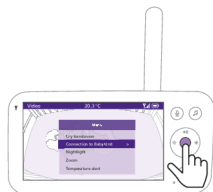

- 3 Pritisnite gornji ili donji dio gumba za upravljanje i gumb za potvrdu kako biste odabrali željenu vezu.

### Noćno svjetlo

Kako biste aktivirali funkciju noćno svjetlo s roditeljske jedinice, slijedite upute u nastavku:

- 1 Pritisnite gumb izbornika u donjem desnom dijelu roditeljske jedinice.

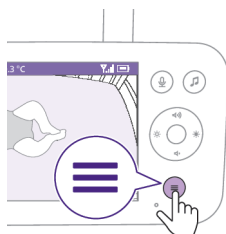

- 2 Odaberite Noćno svjetlo i pritisnite gumb za potvrdu kako biste unijeli značajku noćno svjetlo.

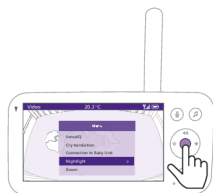

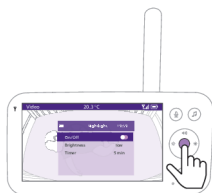

- 3 Pritisnite gumb za potvrdu kako biste uključili ili isključili funkciju noćnog svjetla.

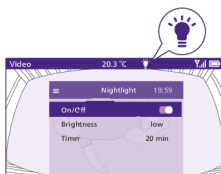

Na zaslonu se prikazuje ikona svjetla na traci stanja kad je noćno svjetlo uključeno.

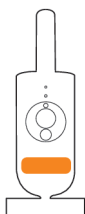

Uključit će se noćno svjetlo na jedinici za dojenče.

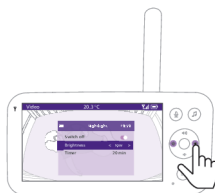

Razinu svjetline noćnog svjetla možete postaviti na roditeljskoj jedinici. Pritisnite lijevi ili desni dio gumba za upravljanje kako biste odabrali nisku, srednju ili visoku.



Mjerač vremena noćnog svjetla možete postaviti na roditeljskoj jedinici. Pritisnite lijevi ili desni dio gumba za upravljanje kako biste odabrali željeno vrijeme.

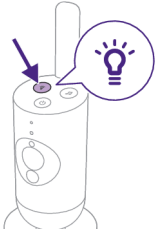

Noćnim svjetlom možete upravljati i s jedinice za dojenče.

- 1 Pritisnite gumb za noćno svjetlo na jedinici za dojenče, kako biste uključili funkciju.

Uključuje se noćno svjetlo.

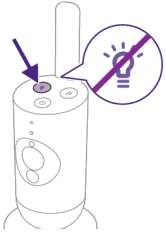
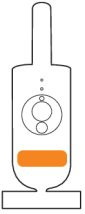

- 2 Ponovno pritisnite gumb za noćno svjetlo kako biste ga isključili.

## Zumiranje

- 1 Pritisnite gumb izbornika u donjem desnom dijelu roditeljske jedinice.

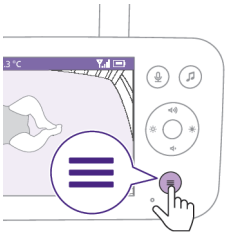

- 2 Odaberite Zumiranje i pritisnite gumb za potvrdu kako biste pristupili značajci zumiranje.







- 3 Pritisnite gumb za potvrdu kako biste prilagodili sliku videozapisa. Možete upotrebljavati gornji/donji/desni/lijevi dio upravljačkog gumba kako biste odabrali koji će se dio slike prikazati na roditeljskoj jedinici.
- 4 Pritisnite gumb izbornika za spremanje nove postavke i izlaz.
- 5 Ako želite smanjiti veličinu prikaza slike na roditeljskoj jedinici, idite na izbornik zumiranja i isključite funkciju zumiranja.

Savjet: pritisnite i držite gumb za potvrdu dvije sekunde kako biste dobili brzi pristup funkciji zumiranja.

## Alarm za temperaturu

Senzor temperature omogućuje nadzor temperature u sobi u kojoj se nalazi dijete.

Napomena: trenutna temperatura sobe u kojoj se nalazi dojenče prikazuje se na traci stanja roditeljske jedinice.

- 1 Pritisnite gumb izbornika u donjem desnom dijelu roditeljske jedinice.

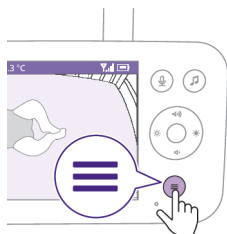

- 2 Odaberite mogućnost Upozorenje o temperaturi i pritisnite gumb za potvrdu kako biste pristupili značajci upozorenje o temperaturi.

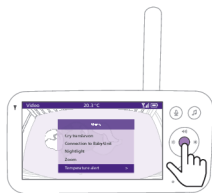

- 3 Upozorenje o temperaturi može se postaviti na Uključeno ili Isključeno, pritisnite gumb za potvrdu kako biste ga uključili ili isključili.

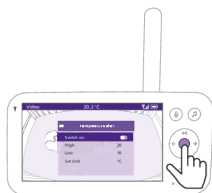

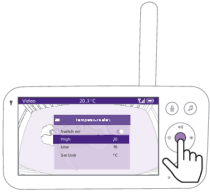

- 4 Kako biste promijenili maksimalne i minimalne temperature za upozorenje o temperaturi, odaberite željene temperature u izborniku temperatura.

Savjet: jedinicu temperature možete promijeniti iz C (celzij) u F (fahrenheit) odabirom mogućnosti za jedinice.



- 5 Pritisnite lijevi dio gumba za upravljanje kako biste spremili nove postavke i vratili se na glavni izbornik.

Na roditeljskoj jedinici prikazuje se ovo upozorenje kad izmjerena temperatura izade izvan raspona minimalnih i maksimalnih vrijednosti.

## Postavke

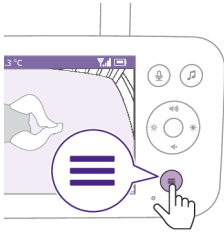

- 1 Pritisnite gumb izbornika u donjem desnom dijelu roditeljske jedinice.



- 2 Odaberite mogućnost Postavke i pritisnite gumb za potvrdu kako biste pristupili izborniku postavki.



Možete promijeniti postavku jezika roditeljske jedinice.

- 1 Pritisnite gumb za potvrdu kako biste pristupili popisu jezika.
- 2 Pritisnite gornji ili donji dio gumba za upravljanje kako biste se kretali kroz sve jezike, a zatim pritisnite gumb za potvrdu kako biste odabrali željeni jezik.

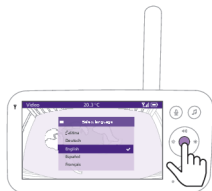

- 3 Pritisnite gumb za potvrdu kako biste spremili novu postavku i vratili se na glavni izbornik.

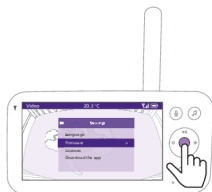

Možete provjeriti trenutnačnu verziju programskih datoteka jedinice za nadzor dojenčeta.

- 1 Pritisnite gumb za potvrdu kako biste otvorili izbornik programskih datoteka.

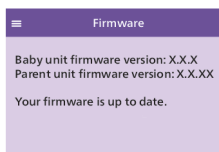

- 2 Na zaslonu se prikazuje najnovija verzija programskih datoteka roditeljske jedinice i jedinice za dojenče.

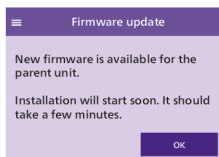

Napomena: U slučaju da je dostupno ažuriranje firmvera, ono će se automatski instalirati i primiti ćete obavijest.

## Indikator stanja

### Narančasta boja

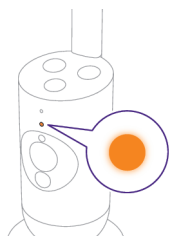

Postojana narančasta boja: jedinica za dojenče pokreće se.

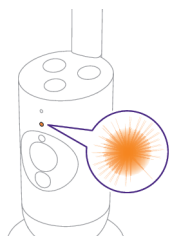

Treperi u narančastoj boji: jedinica za dojenče nadograđuje svoje programske datoteke. Nemojte je isključivati tijekom nadogradnje.

**Napomena: jedinica za dojenče može se nakratko ponovno pokrenuti tijekom nadogradnje programskih datoteka.**

### Zelena boja

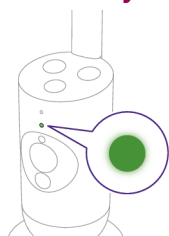

Postojana zelena boja: jedinica za dojenče spremna je za povezivanje s roditeljskom jedinicom.

### Bijela boja

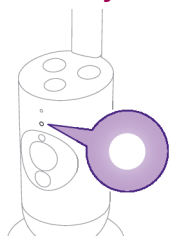

Postojana bijela boja: jedinica za dojenče spremna je za povezivanje s roditeljskom jedinicom i aplikacijom.

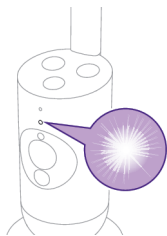

Treperi u bijeloj boji: jedinica za dojenče povezana je na kućnu mrežu.

## Crvena boja (samo postavljanje)

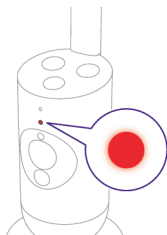

Postojana crvena boja: monitor za dijete nije se uspio povezati s internetom.

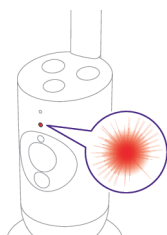

Treperi u crvenoj boji: unijeli ste pogrešan SSID ili lozinku.

## Ljubičasta boja

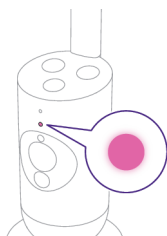

Postojana ljubičasta boja: emitiranje videozapisa uživo uključeno je za jednog korisnika aplikacije ili više njih.

## Plavi

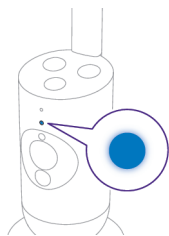

Postojana plava boja: Uključen je način rada privatnosti.

## Glasnoća

Možete prilagoditi glasnoću zvučnika roditeljske jedinice na željenu razinu.

- 1 Pritisnite gornji ili donji dio gumba za upravljanje kako biste prilagodili glasnoću.

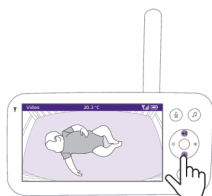

- 2 Na zaslonu će se prikazati traka glasnoće s odabranom razinom glasnoće.

Napomena: ako je jačina zvuka postavljena na visoku razinu, roditeljska jedinica troši više energije.

Napomena: kada je traka za glasnoću na minimalnoj razini, glasnoća je isključena. Roditeljska jedinica prikazuje ikonu za isključivanje zvuka na traci stanja – primat ćete samo upozorenja i videozapise s roditeljske jedinice.



## Svjetlina zaslona

Možete prilagoditi svjetlinu zaslona roditeljske jedinice na željenu razinu.

- 1 Pritisnite lijevi ili desni dio gumba za upravljanje kako biste prilagodili svjetlinu zaslona roditeljske jedinice.

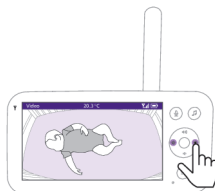

2 Na zaslonu će se prikazati traka svjetline za prikaz odabrane razine svjetline.

Napomena: roditeljska jedinica troši više energije ako je razina svjetline veća.



## Indikatori razine zvuka

Roditeljska jedinica neprestano nadzire razinu zvuka u sobi dojenčeta. Indikatori razine zvuka na roditeljskoj jedinici daju vam do znanja ako se u sobi dojenčeta čuje bilo kakav zvuk.

Sve dok se ne prepozna nikakav zvuk, indikatori razine zvuka ostaju isključeni.

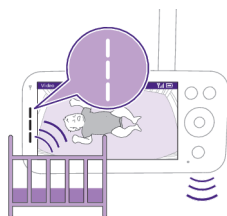
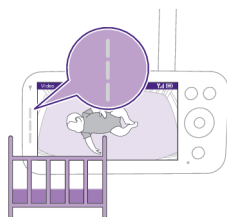

Kad jedinica za dojenče prepozna zvuk, jedno ili više svjetala razine zvuka na roditeljskoj jedinici počete će svijetliti bijelom bojom. Broj indikatora koji svijetle ovisi o glasnoći zvuka koji se prepoznaje.

## Načini rada i osjetljivost

Ovaj monitor za dijete ima tri različita načina rada koji vam omogućuju odabir način na koji želite pratiti svoje dijete: Video, Audio, Eco.

Razina osjetljivosti jedinice za dojenče određuje što čujete putem roditeljske jedinice. Kad je razina postavljena na visoko, čut ćete mnoge zvukove, uključujući i meke pozadinske zvukove. Kad je razina osjetljivosti postavljena na nisku razinu, čut ćete samo glasnije zvukove.

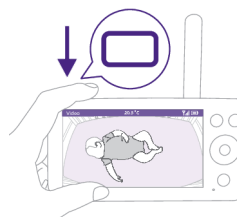

Dok je monitor za dojenče uključen, pritisnite gumb načina rada u gornjem lijevom dijelu roditeljske jedinice, pritisnite gornji ili donji dio gumba za upravljanje kako biste se prebacili između tih različitih načina rada, a zatim pritisnite gumb za potvrdu odabira željenog načina rada.



Pritiskom lijevog ili desnog dijela gumba za upravljanje možete odabrati različite razine osjetljivosti za različite načine rada.

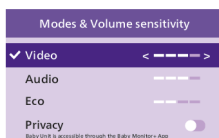

Na zaslonu se prikazuje odabrani način rada.

Odabrani način rada naznačen je i na traci stanja.

Kad se uređaj uključi, aktivan je način rada koji je posljednji upotrijebljen.



Ako dojenče proizvodi samo meke zvukove, osjetljivost jedinice za dojenče mora biti postavljena na visoku razinu na roditeljskoj jedinici.

Što je dojenče glasnije, to se osjetljivost može postaviti na nižu razinu na roditeljskoj jedinici.

**Napomena:** u načinu rada Audio i Video zvuk će se neprekidno čuti kad je osjetljivost postavljena na najvišu razinu. U suprotnom će se tiši zvukovi isključivati.

**Savjet:** razina osjetljivosti može se prilagoditi kako biste uvijek mogli čuti dijete bez ometanja drugim zvukovima. Kad je buka u pozadini velika, smanjite osjetljivost kako ne biste čuli te zvukove putem roditeljske jedinice.

Pritisnite gumb za potvrdu kako biste spremili novu postavku.

## Način rada Video



- 1 Pritisnite gumb načina rada u gornjem lijevom dijelu roditeljske jedinice.
- 2 Pritisnite gumb za potvrdu kako biste odabrali način rada Videozapis.



Kad je aktiviran način rada Videozapis, zaslon je uvijek uključen.

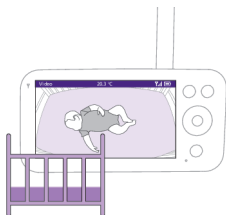

**Napomena:** postavite razinu osjetljivosti na najvišu razinu kako bi se na roditeljskoj jedinici neprekidno čuo zvuk.

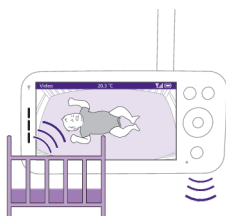

## Način rada Audio

- 1 Pritisnite gumb načina rada u gornjem lijevom dijelu roditeljske jedinice.
- 2 Pritisnite donji dio gumba za upravljanje kako biste prešli na način rada Zvuk.
- 3 Pritisnite gumb za potvrdu kako biste odabrali način rada Zvuk.

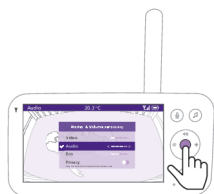

Kad je aktiviran način rada Audio, zaslon roditeljske jedinice isključuje se.

**Napomena:** Traka stanja ne vidi se kad je zaslon isključen.

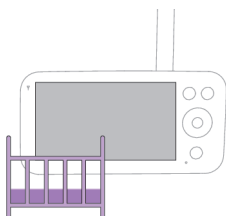

**Napomena:** indikator veze bijele boje pokazuje da je roditeljska jedinica još uvijek uključena i povezana s jedinicom za dojenče.

**Napomena:** kad osjetljivost nije postavljena na najvišu razinu, tihi zvukovi bit će isključeni.

**Napomena:** postavite razinu osjetljivosti na najvišu razinu kako bi se na roditeljskoj jedinici neprekidno čuo zvuk. Dodatne informacije potražite u poglavlju „Načini rada i osjetljivost“.

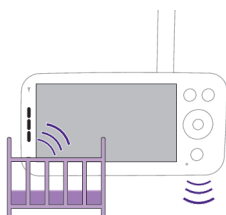

Ako se dojenče oglasi, uključit će se indikatori razine zvuka, a zvukovi koje prepoznaje jedinica za dojenče prenose se na roditeljsku jedinicu. Sve dok se ne prepozna nikakav zvuk, indikatori razine zvuka ostaju isključeni.

## Način rada Eco



- 1 Pritisnite gumb načina rada u gornjem lijevom dijelu roditeljske jedinice.
- 2 Pritisnite donji dio gumba za upravljanje kako biste prešli na ekološki način rada.
- 3 Pritisnite gumb za potvrdu kako biste odabrali ekološki način rada.

Napomena: kad je zaslon uključen, odabrani način rada prikazivat će se u traci stanja. Traka stanja ne vidi se kad je zaslon isključen.

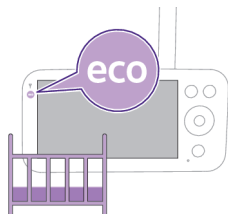

Zaslon i indikatori razine zvuka isključuju se ako se 20 sekundi ne prepozna nikakav zvuk. Indikator ekološkog načina rada svijetli bijelom bojom, naznačujući da je roditeljska jedinica još uvijek uključena, a ekološki način rada aktivan.

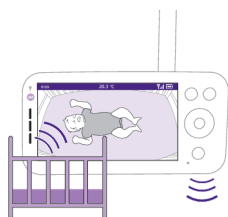

Kada jedinica za dojenče otkrije zvuk, odmah zasvijetle svjetla zaslona i razine zvuka roditeljske jedinice. Videozapis i zvukovi prenose se roditeljskoj jedinici i indikatori razine zvuka zasvijetle bijelom bojom.

Sve dok se ne prepozna nikakav zvuk, indikatori razine zvuka ostaju isključeni.

Napomena: minimalna razina zvuka za aktiviranje zvuka i zaslona određena je postavkom osjetljivosti.

## Način rada privatnosti



- 1 Pritisnite gumb načina rada u gornjem lijevom dijelu roditeljske jedinice.
- 2 Pritisnite donji dio upravljačkog gumba kako biste prešli na način rada privatnosti.
- 3 Pritisnite gumb za potvrdu kako biste aktivirali funkciju privatnost.

Kada je uključen način rada privatnosti:

- 1 Još uvijek možete nadzirati dijete s roditeljske jedinice.

Napomena: kad je zaslon uključen, indikator načina rada privatnosti prikazuje se na traci stanja. Traka stanja ne vidi se kad je zaslon isključen.

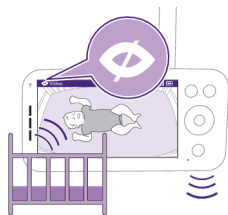



## 2 Svoje dojenče ne možete nadzirati iz aplikacije.

Napomena: Svjetlo stanja na jedinici za dojenče zasvijetli plavom bojom. Primit ćete izravnu obavijest iz aplikacije.

Napomena: Kada pokušate vršiti nadzor putem aplikacije, prikazat će se da je jedinica za dojenče u načinu rada privatnosti.

## Umirujući zvukovi



Kako biste je aktivirali s roditeljske jedinice, slijedite upute u nastavku:

### 1 Pritisnite gumb za umirujuće zvukove na roditeljskoj jedinici kako biste otvorili izbornik.

Napomena: ako pritisnete gumb dok je izbornik otvoren, on će se zatvoriti.

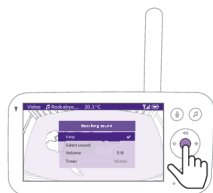

### 2 Pritisnite donji dio upravljačkog gumba kako biste se pomaknuli prema dolje do stavke izbornika Odabir zvuka, pa zatim pritisnite gumb za potvrdu kako biste otvorili popis umirujućih zvukova.



### 3 Pritisnite gornji ili donji dio gumba za upravljanje kako biste se pomicali kroz popis.

### 4 Pritisnite gumb za potvrdu kako biste odabrali ili poništili odabir onog koji želite reproducirati. Možete odabrati i mogućnost Sve uspavanke za reprodukciju prvih pet uspavanki.



5 Idite na mogućnost Reproduciraj i pritisnite gumb za potvrdu kako biste pokrenuli reprodukciju odabranog zvuka.

Ako želite zaustaviti, ponovno pritisnite gumb za potvrdu.

Na traci stanja roditeljske jedinice prikazuje se naziv zvuka koji se reproducira.

Savjet: dugim pritiskom gumba za umirujuće zvukove pokrećete ili zaustavljate reprodukciju odabranog zvuka.



Možete postaviti razinu glasnoće zvuka ili uspavanke s roditeljske jedinice.

Pritisnite lijevi ili desni dio gumba za upravljanje kako biste odabrali razinu glasnoće.



Možete postaviti mjerač vremena za zaustavljanje umirujućeg zvuka. Učinite to s roditeljske jedinice.

Pritisnite lijevi ili desni dio gumba za upravljanje kako biste odabrali željeno vrijeme.

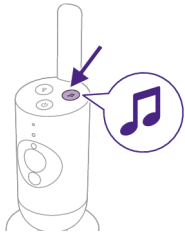

Kako biste aktivirali značajku umirujućih zvukova s jedinice za dojenče, pritisnite gumb za umirujuće zvukove na jedinici za dojenče.



Najnoviji zvuk odabran na roditeljskoj jedinici početi će se neprekidno reproducirati u skladu s posljednjom postavkom mjerača vremena.

Kako biste zaustavili umirujuće zvukove na jedinici za dojenče, ponovno pritisnite gumb za umirujuće zvukove.

# Odgovor

Gumb za odgovor na roditeljskoj jedinici možete upotrebljavati kako biste govorili dojenčetu.

- 1 Pritisnite gumb za odgovor na roditeljskoj jedinici.



- 2 Na zaslonu roditeljske jedinice prikazuje se ikona za odgovor, naznačujući aktivnu vezu. Jasno govorite u mikrofon na prednjoj strani roditeljske jedinice s udaljenosti između 15 cm i 30 cm.



Dojenče vas može čuti dok govorite u roditeljsku jedinicu. Istodobno ćete čuti zvukove koje dijete proizvodi.



- 3 Ponovno pritisnite gumb za odgovor kako biste isključili funkciju nakon govora.

**Napomena:** Kada završite razgovor, bitno je isključiti mogućnost odgovora kako biste izbjegli bilo kakve neočekivane zvukove koji dolaze iz jedinice za dojenče.

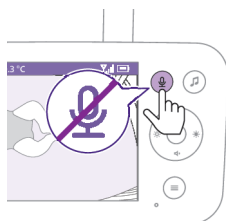

## Čišćenje i održavanje

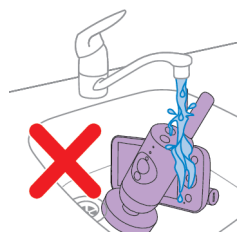

**Upozorenje:** nemojte uranjati roditeljsku jedinicu, jedinicu za dojenče ili adaptere napajanja u vodu niti ih prati pod mlazom vode iz slavine.



**Upozorenje:** nemojte upotrebljavati raspršivače ni tekućine za čišćenje.

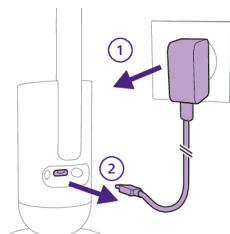

**1** Isključite jedinicu za dojenče, iskopčajte adapter za napajanje iz jedinice za dojenče i iskopčajte adapter za napajanje iz zidne utičnice.

**2** Jedinicu za dojenče čistite suhom krpom.



**Napomena:** otisci prstiju ili prljavština na objektivu jedinice za dojenče može utjecati na učinkovitost kamere. Izbjegavajte dodirivanje objektiva prstima.

**3** Isključite roditeljsku jedinicu, iskopčajte adapter za napajanje iz roditeljske jedinice i zidne utičnice.

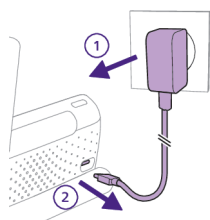

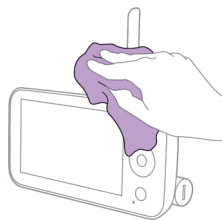

4 Roditeljsku jedinicu čistite suhom krpom.

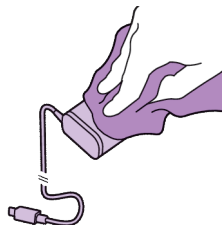

5 Adaptere čistite suhom krpom.

## Memorija

Ako monitor za dojenče nećete upotrebljavati dulje vrijeme, roditeljsku jedinicu, jedinicu za dojenče i adaptere spremite na hladno i suho mjesto.

Kako biste optimizirali vijek trajanja baterije tijekom dugih razdoblja neaktivnosti ili pohrane, preporuča se da roditeljsku jedinicu napunite do 50 % prije nego što je isključite.

## Naručivanje dodatka

Kako biste kupili dodatke ili rezervne dijelove, posjetite [www.shop.philips.com/parts-and-accessories](http://www.shop.philips.com/parts-and-accessories) ili se obratite distributeru tvrtke Philips. Možete također kontaktirati centar za korisničku službu tvrtke Philips u svojoj državi (za kontakt podatke, pogledajte brošuru s međunarodnim jamstvom).

## Recikliranje



- Ovaj simbol znači da se električni proizvodi i baterije ne smiju odlagati zajedno s uobičajenim kućanskim otpadom.
- Poštujte državne propise o zasebnom prikupljanju električnih proizvoda i baterija.

## Uklanjanje ugrađene punjive baterije

Prilikom odlaganja uređaja u otpad ugrađenu punjivu bateriju smije ukloniti samo kvalificirani stručnjak. Prije uklanjanja baterije uređaj morate isključiti iz zidne utičnice, a baterija mora biti potpuno prazna.

**Poduzmite sve sigurnosne mjere kad koristite alate za otvaranje uređaja i kad odlažete punjivu bateriju.**

**Vodite računa da vam, tijekom rukovanja baterijama, ruke, proizvod i baterije budu suhi.**

**Kako biste nakon uklanjanja izbjegli slučajni kratki spoj baterija, nemojte dopustiti da kontakti baterija dođu u dodir s metalnim predmetima (npr. novčići, ukosnice, prstenje). Baterije nemojte zamatati u aluminijsku foliju. Prije odlaganja baterija zalijepite im kontakte ili ih stavite u plastičnu vrećicu.**

Postupak:

- 1 Novčićem otključajte otvore odjeljka za baterije na stražnjoj strani roditeljske jedinice.
- 2 Uklonite dvije gumene nožice na dnu roditeljske jedinice.
- 3 Uklonite dva vijka koja se sada vide na dnu roditeljske jedinice.
- 4 Odvojite odjeljak za baterije od roditeljske jedinice.
- 5 Izvadite bateriju.

Ako u vašoj državi nema sustava za prikupljanje/reciklažu elektroničkih proizvoda, okoliš možete zaštititi tako da prije bacanja proizvoda izvadite i reciklirate bateriju.

## Podrška

Program podrške za sve proizvode, pojediniosti o potrošnji energije i EU izjavu o sukladnosti pronaći ćete na web-mjestu [www.philips.com/support](http://www.philips.com/support).

## Rješavanje problema

U ovom poglavlju opisani su uobičajeni problemi vezani uz uporabu aparata.

Ako ne možete riješiti problem s dolje navedenim informacijama, posjetite [www.philips.com/support](http://www.philips.com/support) za popis najčešćih pitanja ili kontaktirajte Korisnički centar u vašoj državi.

### RODITELJSKA JEDINICA

#### Problem

#### Rješenje

Zašto ne mogu povezati roditeljsku jedinicu s jedinicom za dojenče?

Roditeljska jedinica Philips Avent Premium Connected Baby Monitor može se povezati samo s jedinicom za dojenče priloženom u istom pakiranju.

Ako želite pregledavati druge monitore za dojenče (SCD641, SCD643, SCD921, SCD923), možete ih dodati u aplikaciju Philips Avent Baby Monitor+.



## RODITELJSKA JEDINICA

Zašto se roditeljska jedinica ne puni kad je ukopčam?

Možda je adapter oštećen.

Upotrijebite drugi adapter isporučen u paketu kako biste provjerili postoji li i dalje ovaj problem. Ako je adapter oštećen, uvijek ga zamijenite originalnim kako biste izbjegli potencijalno opasne situacije. (pogledajte poglavlje „Naručivanje dodataka“)

Možda je došlo do pogreške s baterijom.

Provjerite indikator stanja baterije na roditeljskoj jedinici. Ako je svijetli crveno, obratite se centru za korisničku podršku u svojoj državi.

Zašto se roditeljska jedinica puni dulje od tri sata?

Možda je temperatura prekoračila dopušteno odstupanje za punjenje koje bi iz sigurnosnih razloga moglo prekinuti strujni krug punjenja. Kako biste nastavili punjenje, stanicu za punjenje udaljite od izvora topline kao što su radijatori, otvori za topli zrak, štednjaci ili drugi uređaji koji proizvode toplinu (uključujući pojačala).



Možda ne upotrebljavate odgovarajući adapter za napajanje. Ako vidite ikonu s lijeve strane, to znači da je otkriven pogrešan adapter za napajanje. Za optimalno punjenje uvijek upotrebljavajte isporučeni adapter.

Zašto monitor za dijete radi na mnogo manjoj udaljenosti od one navedene u ovom korisničkom priručniku?

Navedeni radni domet između roditeljske jedinice i jedinice za dojenče iznosi do 400 metara, a vrijedi samo na otvorenom i ako nema prepreka između uređaja. Radni domet može biti manji, ovisno o okruženju i drugim čimbenicima koji prouzrokuju smetnje.

Unutar kuće radni domet je do 50 metara, što je ograničeno i brojem i vrstom zidova i/ili stropova između roditeljske jedinice i jedinice za dojenče.

Zašto ne mogu uspostaviti vezu između roditeljske jedinice i jedinice za dojenče? Zašto se veza povremeno gubi? Zašto dolazi do prekida zvuka?

Jedinica za dojenče i roditeljska jedinica vjerojatno su blizu vanjskih granica radnog dometa ili postoje smetnje od drugih bežičnih uređaja od 2,4 GHz. Pokušajte s drugom lokacijom, smanjite udaljenost između jedinica ili isključite druge bežične uređaje od 2,4 GHz (prijenosna računala, mobilni telefoni, mikrovalne pećnice itd.).

Možda veza usmjerivača jedinice za dojenče nije jaka ili stabilna.

Provjerite jačinu signala usmjerivača jedinice za dojenče u aplikaciji Baby Monitor+, pa ako je slab, pokušajte premjestiti usmjerivač bliže jedinici za dojenče ili upotrijebite pojačavače Wi-Fi veze kako biste osigurali jaku i stabilnu vezu za optimalnu izvedbu.

Zašto aplikacija / roditeljska jedinica prebrzo reagira na druge zvukove osim na zvukove koje proizvodi moje dojenče?

Razina osjetljivosti možda je postavljena na previsoku razinu. Kad dijete proizvodi tihe zvukove, osjetljivost mora biti veća. Međutim, što je dječja soba bučnija, to je niža razina osjetljivosti koja se može postaviti. Osjetljivost monitora za dojenče možete promijeniti u izborniku roditeljske jedinice.

**RODITELJSKA JEDINICA**

---

Zašto ne čujem zvuk iz roditeljske jedinice? Zašto roditeljska jedinica ne emitira zvukove?

Možda je zvuk roditeljske jedinice utišan. Uključite zvuk pritiskom gornjeg dijela gumba za upravljanje i ugodite glasnoću.

Možda ste utišali zvuk aplikacije. Uključite zvuk tako da dodirnete ikonu isključivanja zvuka na videozaslону.

---

Osjetljivost je postavljena na prenisku vrijednost. Podignite osjetljivost u izborniku roditeljske jedinice ili aplikaciji na višu razinu.

---

Jedinica za dojenče možda je predaleko od dojenčeta. Pazite da jedinica za dojenče ne bude udaljena više od 1,5 metra od dojenčeta kako bi se osiguralo optimalno otkrivanje zvuka.

---

Zašto dolazi do smetnji na roditeljskoj jedinici? Zašto videoprikaz na roditeljskoj jedinici treperi? Zašto roditeljska jedinica zuji?

Do smetnji može doći kad je roditeljska jedinica izvan dometa jedinice za dojenče. Ako između roditeljske jedinice i jedinice za dojenče ima previše zidova ili stropova. Ili kad su uključeni drugi bežični uređaji od 2,4 GHz (npr. mikrovalna, Wi-Fi usmjerivač).

Roditeljsku jedinicu stavite na drugo mjesto, bliže jedinici za dojenče ili isključite druge bežične uređaje.

---

## SenseIQ/Prijevod plaća

Problem	Rješenje
Zašto nema analize disanja i pokreta?	<p>Možda niste aktivirali/uključili značajku SenseIQ.</p> <p>Preuzmite aplikaciju Philips Avent Baby Monitor+ (pogledajte poglavlje „Preuzimanje aplikacije Baby Monitor+“) na svoj telefon, a zatim aktivirajte/uključite značajku SenseIQ u izborniku roditeljske jedinice ili aplikacije.</p>
	<p>Možda jedinica za dojenče nije ispravno postavljena.</p> <p>Kako biste bili sigurni da je sve dobro montirano i pozicionirano, možete izvršiti provjeru pozicioniranja koja se nalazi u odjeljku Vodiči i savjeti izbornika Pomoć i podrška u aplikaciji. Dovršavanje provjere pozicioniranja trebalo bi omogućiti da značajka SenseIQ radi bez prekida nakon što je omogućite.</p> <p>Izbjegavajte jednobojnu deku ili vreću za spavanje i upotrebljavajte deke ili odjeću za dojenče s uzorkom kako biste poboljšali vidljivost. Provjerite postoji li kontrast između deke/vreće za spavanje dojenčeta i navlake madraca.</p>
	<p>Možda je jedinica za dojenče predaleko od dojenčeta.</p> <p>Kada upotrebljavate nosač za krevetić, nosač obavezno postavite na dulju stranu krevetića. Kada upotrebljavate zidni nosač, pazite da udaljenost između krevetića i jedinice za dojenče ne bude prevelika. Time ćete osigurati da se jasno vidi cijelo područje madraca za dojenče i omogućiti učinkovit nadzor svojeg dojenčeta.</p>
Značajka Prijevod plaća ne radi, što trebam napraviti?	<p>Možda je Wi-Fi veza slaba ili nije stabilna.</p> <p>Provjerite jačinu Wi-Fi signala na stranici s postavkama aplikacije, a najbolje radi kada se prikazuje poruka Izvršno ili Dobro.</p>
	<p>Možda nije dobra veza jedinice za dojenče.</p> <p>Provjerite je li jedinica za dojenče ispravno povezana s roditeljskom jedinicom ili aplikacijom.</p> <p>Provjerite je li jedinica za dojenče postavljena blizu dojenčeta kako bi otkrila njegov plač i smanjila smetnje od buke iz okoline.</p>
	<p>Možda je istekla vaša pretplata.</p> <p>Usluga Prijevod plaća dostupna je na besplatno probno razdoblje od 90 dana. Ako je želite nastaviti upotrebljavati, trebate se prijaviti za plaćanje pretplate na uslugu kod tvrtke Zoundream™.</p>
	<p>Možda ima previše buke iz okoliša.</p> <p>Izbjegavajte postavljanje jedinice za dojenče u blizini glasnih izvora poput televizora ili uređaja koji proizvode zvukove i vibracije poput pametnih telefona u načinu rada vibracije. Ti zvukovi mogu ometati mogućnost uređaja da točno detektira i prevede plač vašeg dojenčeta.</p>

## APP

Problem	Rješenje
Ne mogu se spojiti na monitor za dojenče. Svaki put završim na zaslonu pogreške povezivanja. U čemu je problem?	<p>Provjerite upotrebljava li vaš pametni uređaj istu Wi-Fi mrežu s kojom želite povezati monitor za dijete.</p> <p>Provjerite indikator stanja jedinice za dojenče, pa ako treperi crvenom bojom, nije valjana unesena lozinka za Wi-Fi. Ponovno pokrenite postupak postavljanja. Ponovno unesite lozinku za Wi-Fi i provjerite je li lozinka točna.</p>
	<p>Možda SSID usmjerivača (naziv mreže) ili lozinka sadrži posebne simbole. Ako je to slučaj, promijenite naziv SSID usmjerivača ili lozinku u skladu s tim.</p> <p>Ako indikator stanja svijetli crveno tijekom pokušaja povezivanja, monitor za dijete uspješno je povezan s usmjerivačem, ali se ne može povezati s internetom. Zatim provjerite imate li pristup Wi-Fi mreži od 2,4 GHz tako da pokušate pristupiti drugim aplikacijama kao što su YouTube, Facebook itd. Ako druge aplikacije ne odgovaraju, provjerite imate li pristup internetu. Ako postoji pristup internetu, poslužitelj bi mogao biti privremeno nedostupan. Pokušajte ponoviti postavljanje poslije.</p>
	<p>Možda ste monitor za dojenče povezali s mrežom od 5 GHz. Provjerite jeste li odabrali SSID mreže koja podržava 2,4 GHz.</p>
Imam problema prilikom očitavanja QR kôda na pametnom uređaju. Što mogu učiniti?	<p>Pripazite da QR kôd držite na udaljenosti od približno 20 cm / 7,8 inča od objektiva monitora za dojenče. Pokušajte pametni uređaj pomaknuti malo gore, dolje, lijevo ili desno kako biste provjerili je li QR kod izravno ispred objektiva monitora za dijete. Pametni uređaj možete također približiti objektivu monitora za dojenče ili se udaljiti od njega kako biste omogućili pravilnu žarišnu duljinu. Pazite da u prostoriji bude dovoljno svjetla, ali izbjegavajte prejako svjetlo. Kad monitor za dojenče očita QR kôd, čut ćete zvuk potvrde, a indikator stanja jedinice za dojenče počet će svijetliti bijelom bojom.</p> <p>Možda dio vaše ruke pokriva QR kod. Uređaj držite tako da ruka ne prekriva QR kod.</p>
Često gubim vezu s aplikacijom. U čemu je problem?	<p>Ako indikator stanja na prednjoj strani monitora za dojenče svijetli bijelom bojom, a veza se prekida, možda postoji problem s internetskom vezom usmjerivača, pametnog telefona ili monitora za dojenče. Provjerite Wi-Fi signal na pametnom telefonu ili 4G ili 5G brzinu tako da pokušate gledati film, npr. na platformi YouTube. Ili ponovno postavite Wi-Fi usmjerivač.</p>
Zašto ne mogu dobiti prijenos videozapisa uživo u aplikaciji?	<p>Provjerite jačinu Wi-Fi signala na stranici s postavkama aplikacije, a najbolje radi kada se prikazuje poruka Izvršno ili Dobro.</p> <p>Možda već postoje tri osobe koje prate vaše dijete. Aplikacija omogućuje istovremeni nadzor za samo tri osobe. Ako imate administratorska prava, možete onemogućiti pristup jednom od gostiju kako biste sebi omogućili nadzor.</p> <p>Možda ste uključili način rada privatnosti koja će privremeno prekinuti vezu s jedinicom za dojenče. Možete isključiti način rada privatnosti na roditeljskoj jedinici. (pogledajte poglavlje „Način rada privatnosti“).</p>

## APP

Zašto dobijem crno-bijele slike umjesto onih u boji?	<p>Monitor za dijete prešao je u način rada za noćnu vidljivost jer je prostorija u kojoj se nalazi monitor za dijete tamna.</p> <p>Ako u prostoriji ima dovoljno svjetla, senzor za svjetlo na monitoru za dijete možda je prekriven ili prljav. Provjerite je li senzor potpuno izložen svjetlu u prostoriji.</p>
Zašto me aplikacija ne obavještava kada dijete plače?	<p>Provjerite jačinu Wi-Fi signala na stranici s postavkama aplikacije, a najbolje radi kada se prikazuje poruka Izvršno ili Dobro.</p> <hr/> <p>Možda je granica zvuka za obavijest postavljena prenisko. U tom slučaju aplikacija će vas obavijestiti samo kad dijete proizvodi mnogo zvukova. Otvorite postavku aplikacije kako biste granicu zvuka postavili na višu razinu tako da ranije primite obavijest.</p> <hr/> <p>Možda ste isključili zvuk pametnog uređaja, uključite ga.</p> <hr/> <p>Provjerite jeste li aktivirali funkciju obavijesti u postavkama aplikacije.</p> <hr/> <p>Provjerite jeste li aktivirali funkciju obavijesti u postavkama pametnog uređaja.</p> <hr/> <p>Provjerite imate li prava nadzora kao gost. Funkcija obavijesti onemogućena je za korisnike goste.</p>
Zašto se moj partner i ja ne možemo povezati s monitorom za dijete u isto vrijeme?	<p>Sekundarni korisnik administrator ne mora ponovno prolaziti kroz isti postupak povezivanja, samo trebate pozvati svog partnera kao korisnika administratora putem aplikacije.</p> <hr/> <p>Ako ne želite da vaš partner ima puni pristup, pozovite svog partnera da se prijavi kao korisnik gost. Prava pristupa korisnika gosta imaju ograničenja. Pojedinih potražite u poglavlju „Upravljanje računom“.</p>
Zašto ne mogu razgovarati s jedinicom za dojenče nakon što pritisnem gumb za odgovor u aplikaciji?	<p>Možda je značajka odgovora aktivna putem roditeljske jedinice ili aplikacije vašeg partnera.</p> <p>Roditeljska jedinica ima veći prioritet pri uporabi funkcije za odgovor.</p>
Zašto, kada sam već korisnik gost, ne mogu dobiti prijenos videozapisa uživo?	<p>Možda je administrator privremeno uključio način rada privatnosti. Trebali ste primiti obavijest o tome.</p> <hr/> <p>Monitor za dijete možda je izvan mreže. Kako biste ubuduće primili obavijest kad se monitor za dijete isključi, uključite obavijesti aplikacije u izborniku postavki aplikacije.</p>
Moram li aplikaciju držati otvorenom kako bi se dijete moglo nadzirati?	<p>Ne, aplikacija može nadzirati u pozadini dok radite druge stvari.</p> <p>Uključite nadzor u pozadini iz izbornika postavki za nadzor i videozapis u postavkama monitora za dojenče, stavite aplikaciju u pozadinu zaključavanjem pametnog telefona ili odlaskom na početni zaslon vašeg pametnog telefona. Moći ćete čuti zvukove koje proizvodi vaše dojenče čak i dok je aplikacija zatvorena. Osim toga, još uvijek možete primati izravne obavijesti.</p>
Zašto ne mogu čuti zvuk iz više jedinica za dojenče / kamera?	<p>Možete gledati više videoprijenosa uživo u formatu podijeljenog zaslona na stranici za pregled u aplikaciji, ali zvuk možete čuti samo iz jedinice za dojenče / kamere koju ste odabrali.</p>

**APP**

---

Je li monitor za dojenče otporan na hakerske napade?	Poduzimamo sve moguće mjere kako bismo spriječili hakiranje i osigurali najvišu razinu sigurnosti. To uključuje izdavanje sigurnosnih ažuriranja prema potrebi radi održavanja naših standarda. Obavezno upotrebljavajte najnoviji softver za aplikacije i programske datoteke monitora za dijete. Ako izgubite pametni uređaj, vratite monitor za dijete na tvorničke postavke kako biste uklonili sve veze s njim. Možete se i prijaviti u aplikaciju s drugog pametnog uređaja i izbrisati svoj račun. Ako ste jedini administrator, također će se poništiti veza svih korisnika gostiju s monitorom za dijete.
Izgubio/la sam pametni telefon. Kako mogu spriječiti da nepoznate osobe gledaju dijete?	Prijavite se u aplikaciju s drugog pametnog uređaja i obrišite svoj račun. Ako ste jedini administrator, time će se poništiti veze svih korisnika gostiju aplikacije s monitorom za dijete. Monitor za dijete možete i vratiti na tvorničke postavke kako biste onemogućili sve veze s izgubljenim uređajem. Gumb za uključivanje/isključivanje na jedinici za dojenče pritisnite i držite 10 sekundi kako biste je vratili na tvorničke postavke.
Zašto ne dobivam obavijest o nadogradnjama aplikacije ili softvera monitora za dojenče?	Možda ste ažuriranja aplikacije postavili na ručno na platformi App store ili Play store. Kako biste bili sigurni da upotrebljavate najnoviju verziju, povremeno provjerite ima li ažuriranja. Ako je ažuriranje dostupno, App store ili Play store će od vas tražiti da ga instalirate.

---

## Zidni nosač

Upute za ispisivanje:

Ispišite ovu stranicu u mjerilu od 100 % i s pomoću predloška precizno označite položaj rupa za vijke na zidu.

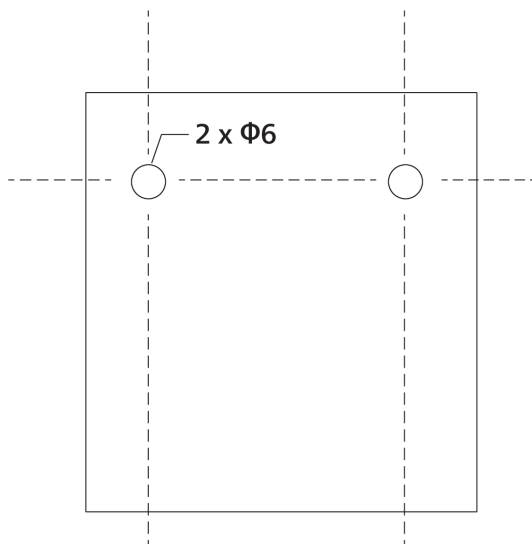

## Introduzione

Congratulazioni per l'acquisto e benvenuti in Philips Avent! Per trarre il massimo vantaggio dall'assistenza fornita da Philips Avent, registra il prodotto sul sito **[www.philips.com/welcome](http://www.philips.com/welcome)**.

Il Baby Monitor connesso Philips Avent Premium con tecnologia SenseIQ rende visibile l'invisibile per la massima tranquillità. È semplice e intuitivo da utilizzare consentendo ai genitori di vedere, sentire e sapere se il loro bambino è al sicuro, da casa o da lontano. SenseIQ aiuta i genitori a rimanere connessi con il dispositivo di tracciamento del sonno e del respiro indossabile che offre un'immagine in tempo reale del benessere del bambino. Notifiche personalizzate e registri del sonno autogenerati offrono ai genitori informazioni in modo rapido e facile e una comprensione delle abitudini e dei cicli di sonno del bambino.

## Descrizione generale

- 1 Unità genitore
- 2 Spia di collegamento
- 3 Spia modalità eco
- 4 Spie livello audio
- 5 Spia dello stato della batteria
- 6 Display
- 7 Pulsante di conferma
- 8 Microfono
- 9 Pulsante Menu
- 10 Tasto di controllo (navigazione tra menu/volume/luminosità)
- 11 Pulsante di comunicazione a due vie
- 12 Pulsante suoni rilassanti
- 13 Pulsante on/off
- 14 Antenna pieghevole
- 15 Pulsante modalità
- 16 Presa USB-C
- 17 Altoparlante
- 18 Vano batterie
- 19 Unità bambino
- 20 Microfono
- 21 Videocamera
- 22 Luce notturna
- 23 Pulsante luce notturna
- 24 Pulsante suoni rilassanti
- 25 Pulsante on/off
- 26 Spia di stato
- 27 Sensore di luce dell'ambiente
- 28 Luce a raggi infrarossi
- 29 Antenna
- 30 Presa USB-C
- 31 Altoparlante
- 32 Sensore temperatura
- 33 Alimentatore (2 unità)
- 34 Stop (2 unità)
- 35 Vite (2 unità)
- 36 Morsetto
- 37 Staffa per il montaggio a parete



38 Staffa 2 in 1 (montaggio su culla e montaggio a parete)

## Informazioni di sicurezza importanti

Prima di utilizzare l'apparecchio, leggere attentamente queste informazioni importanti e conservarle per eventuali riferimenti futuri.

### IMPORTANTE

**Questo baby monitor è destinato ad aiutare i genitori, ma non può sostituire una supervisione corretta e responsabile da parte di un adulto e non deve essere utilizzato a tale scopo.**

Non lasciare mai il bambino da solo in casa. Assicurarsi sempre che sia presente qualcuno che si occupi del bambino e delle sue esigenze.

#### Esclusione di responsabilità

L'utilizzo di questo baby monitor è a rischio dell'utente. Koninklijke Philips N.V. e le società affiliate non sono responsabili del funzionamento di questo baby monitor o dell'uso che si fa dello stesso, quindi non se ne assumono alcuna responsabilità.

**Il baby monitor connesso Philips Avent Premium non è un dispositivo medico. L'app Philips Avent Baby Monitor+ non è un'applicazione medica.**

Il baby monitor connesso Philips Avent Premium NON è stato sviluppato per la diagnosi, il trattamento o la cura di eventuali patologie o altri stati di salute correlati, inclusa, a titolo esemplificativo, la sindrome della morte improvvisa del lattante (SIDS, Sudden Infant Death Syndrome), e pertanto NON è un dispositivo medico. Il baby monitor è stato progettato solo per uso domestico ed è un dispositivo connesso sviluppato per aiutare a comprendere il modo in cui il bambino dorme, si muove e piange.

Questo prodotto NON è stato concepito per rilevare interruzioni o disturbi della respirazione o altre patologie. Questo prodotto NON avviserà gli utenti relativamente a tutte le irregolarità o ai cicli di respirazione o di sonno, al pianto e/o allo stato corrente del bambino.

Il baby monitor connesso Philips Avent Premium non deve essere utilizzato come sostituto della supervisione di un adulto né incidere sulla decisione di rivolgersi a un medico professionista. Se gli utenti sono preoccupati per la salute del bambino, devono rivolgersi a un medico professionista e NON affidarsi unicamente alle letture di questo prodotto per diagnosticare e prendere decisioni di carattere medico in relazione alla salute e alla cura del bambino.

Attenersi sempre alle linee guida ufficiali per il sonno, la salute e la cura del bambino per garantirne la sicurezza e il benessere.

### Pericolo

- Non immergere alcuna parte del baby monitor in acqua o altri liquidi. Non posizionare l'apparecchio dove potrebbe essere bagnato da acqua o altri liquidi. Non utilizzare il baby monitor in luoghi umidi o in prossimità dell'acqua.

- Non posizionare mai alcun oggetto sopra il baby monitor e non coprirlo. Non ostruire le aperture per la ventilazione. Eseguire l'installazione in base alle istruzioni del produttore.

## Avvertenza

- **Cavo lungo. Pericolo di strangolamento!**
- Prima di collegare l'apparecchio, verificare che la tensione riportata sull'alimentatore corrisponda alla tensione disponibile.
- Non modificare né tagliare alcuna parte dell'alimentatore e del relativo cavo per evitare situazioni pericolose.
- Utilizzare esclusivamente l'alimentatore in dotazione.
- Nel caso in cui l'alimentatore fosse danneggiato, dovrà essere sostituito esclusivamente con un alimentatore originale al fine di evitare situazioni pericolose.
- Tenete il baby monitor e i relativi accessori lontani da neonati e bambini.
- Quest'apparecchio può essere usato da bambini di età superiore agli 8 anni e da persone con capacità mentali, fisiche o sensoriali ridotte, prive di esperienza o conoscenze adatte a condizione che tali persone abbiano ricevuto assistenza o formazione per utilizzare l'apparecchio in maniera sicura e capiscano i potenziali pericoli associati a tale uso. Evitare che i bambini giochino con l'apparecchio. Le operazioni di pulizia e manutenzione non devono essere eseguite da bambini senza la supervisione di un adulto.
- Proteggere il cavo di alimentazione per evitare che sia calpestato o schiacciato, in particolare vicino alle prese standard o multiple oppure nel punto in cui esce dall'apparecchio.
- Accertarsi di posizionare il baby monitor in modo che il relativo cavo non ostruisca la porta o il passaggio. Se si posiziona il baby monitor su un tavolo o un mobiletto basso, evitare che il cavo di alimentazione penda dal bordo del tavolo o del mobiletto. Assicurarsi che il cavo non poggi sul pavimento in un punto in cui si potrebbe inciampare.
- Tenere i materiali di imballaggio (protezioni in cartone, ecc.) fuori dalla portata dei bambini poiché non sono giocattoli.
- Per evitare il rischio di scosse elettriche, non aprire l'alloggiamento dell'unità bambino o genitore.

## Istruzioni di sicurezza per le batterie

- Utilizzare il prodotto esclusivamente per lo scopo previsto. Prima di utilizzare il prodotto, i relativi accessori e le batterie, leggere attentamente queste informazioni e conservarle per riferimenti futuri. L'uso improprio può causare pericoli o lesioni gravi. Gli accessori forniti possono variare in base ai differenti prodotti.
- Utilizzate solo accessori o materiali di consumo Philips originali. Utilizzare solo \*l'unità di alimentazione rimovibile serie ASSA105x-050100 (x = B o E).
- Ricaricate, utilizzate e riponete il prodotto a una temperatura compresa tra xx °C e xx °C.
- Tenere il prodotto e le batterie lontano dal fuoco e non esporli alla luce diretta del sole o a temperature elevate.

- Se il prodotto si surriscalda in modo anomalo, emana un odore strano, cambia colore o se la ricarica richiede più tempo del solito, interrompete l'utilizzo e la ricarica del prodotto e contattate Philips.
- Non collocare i prodotti e le batterie in forni a microonde o su fornelli a induzione.
- Non aprire, modificare, forare, danneggiare o smontare il prodotto o le batterie per evitare il surriscaldamento di queste ultime o il rilascio di sostanze tossiche o pericolose. Non provocare cortocircuiti, sovraccarichi o inversione della carica delle batterie.
- Se le batterie sono danneggiate o perdono del liquido, evitare il contatto con la pelle o gli occhi. Se ciò dovesse accadere, sciacquare immediatamente con acqua e rivolgersi a un medico.

## Attenzione

- Non installare l'apparecchio vicino a fonti di calore come radiatori, termoregolatori, stufe o altri apparecchi (inclusi gli amplificatori) che producono calore.
- Assicurarsi di avere le mani asciutte prima di maneggiare l'alimentatore, le spine e il cavo di alimentazione.
- I coperchi a vite e/o il cuscinetto in gomma possono staccarsi dall'apparecchio; controllarli regolarmente.
- Tutti i contrassegni necessari sull'unità bambino, sull'unità genitore e sull'alimentatore si trovano sulla parte inferiore dell'unità bambino, dell'unità genitore e dell'alimentatore.
- L'accessorio di montaggio è stato concepito per essere fissato su una culla con barre quadrate di larghezza compresa tra 15 mm e 32 mm. Non utilizzarlo su barre rotonde o morbide.
- Se il lettino ha un bordo arrotondato, si consiglia di montare la staffa a parete.
- Rimuovete il supporto dalla culla e montatelo sulla parete quando il bambino riesce ad alzarsi da solo o inizia a stare in piedi.

## Dichiarazione di conformità

Con la presente, Philips Consumer Lifestyle B.V. dichiara che questo prodotto è conforme ai requisiti essenziali e ad altre disposizioni correlate della Direttiva 2014/53/UE. Una copia della Dichiarazione di conformità (DoC) della Comunità Europea è disponibile online all'indirizzo [www.philips.com/support](http://www.philips.com/support).

## Campi elettromagnetici (EMF)

Questo apparecchio Philips è conforme a tutti gli standard e alle norme applicabili relativi all'esposizione a campi elettromagnetici.

## Informazioni generali

Batteria ricaricabile agli ioni di litio (2.600 mAh)

Tipo di modulazione: IEEE 802.11 b/g/n

Gamma di frequenza operativa: 2412 - 2472 MHz

Massima potenza di radiofrequenza:  $\leq 20$  dBm e.i.r.p

\*Unità di alimentazione:

Modello: ASSA105x-050100 (x = E (spina UE) / x = B (spina UK))

Ingresso: 100-240 V~, 50/60 Hz, 0,35 A

Uscita: 5,0 V CC, 1,0 A, 5,0 W

Efficienza attiva media:  $\geq 73,62$  %

Consumo di energia a vuoto:  $< 0,1$  W

## Preparazione per l'uso

### Scaricare l'app Baby Monitor+



Per beneficiare in modo ottimale e attivare le funzioni SenseIQ e Traduzione del pianto, scaricare l'app Baby Monitor+ prima di utilizzare il baby monitor.

Con l'app Philips Avent Baby Monitor+ potrete vedere e sentire il bambino e controllare il suo benessere da qualunque parte del mondo utilizzando il Wi-Fi o internet mobile.

Prima di avviare la procedura di configurazione, assicurarsi di:

- Avere accesso a Internet wireless (Wi-Fi a 2,4 GHz).
- Avere un buon segnale Wi-Fi.

**Nota:** se si utilizza un ripetitore Wi-Fi, assicurarsi che il router e il ripetitore abbiano lo stesso SSID (nome della rete) e di utilizzare la stessa password per entrambi. Assicurarsi che il ripetitore Wi-Fi supporti 2,4 GHz.

- Avere la password della rete Wi-Fi a portata di mano. Collegare sempre il baby monitor a una rete sicura (vedere "Sicurezza e privacy").

**1** Scaricate l'app. Eseguire la scansione del codice QR o cercare le parole chiave "Philips Avent Baby Monitor+" nell'App Store o Google Play Store.

**2** Lanciare l'applicazione

**Suggerimento:** Collegare il telefono a Internet tramite Wi-Fi. L'utilizzo della connessione dati può comportare addebiti aggiuntivi da parte del provider, a seconda dell'abbonamento di cui si dispone.



**3** Creare il proprio account seguendo le istruzioni sullo schermo.

a Accertarsi di utilizzare un indirizzo e-mail attivo a cui si è sempre raggiungibili.

b Utilizzare una password complessa (vedere la sezione "Sicurezza e privacy").

c Quando si riceve l'e-mail di verifica, seguire le istruzioni nell'e-mail per continuare la creazione dell'account.

**4** Impostare il baby monitor seguendo le istruzioni nell'app.

## Sicurezza e privacy

### Sicurezza della rete

Non utilizzare l'app in una rete Wi-Fi non protetta. Si consiglia di utilizzare il baby monitor solo su una rete Wi-Fi protetta da crittografia WPA2 o superiore. Con l'app è possibile utilizzare anche la rete dati del telefono (spesso denominata 4G o 5G).

Gli hotspot Wi-Fi in luoghi pubblici, come aeroporti e alberghi, sono comodi, ma spesso non sono sicuri.

Si consiglia di utilizzare il baby monitor solo su una rete Wi-Fi protetta da crittografia WPA2 o superiore. Si consiglia di non utilizzare il baby monitor su una rete che usa la crittografia WEP.

**Nota: le reti Wi-Fi che non richiedono una password non sono sicure.**

### Password complesse

Le password sono essenziali per proteggere la rete Wi-Fi e l'account da accessi non autorizzati. Più la password è complessa, migliore è la protezione della rete Wi-Fi e dell'account.

Le regole per una password complessa sono:

- 1 È composta da almeno 8 caratteri.
- 2 Non contiene il nome dell'utente, quello del bambino, un altro nome reale o un marchio.
- 3 Non contiene una parola completa.
- 4 È molto diversa dalle password utilizzate in precedenza.
- 5 Contiene almeno tre dei quattro tipi dei seguenti caratteri:
  - a Caratteri maiuscoli (A - Z)
  - b Caratteri minuscoli (a - z)
  - c Caratteri numerici (0 - 9)
  - d Caratteri speciali (es., # \$ % &).

### Sicurezza dei dati personali

Per eliminare e quindi proteggere i dati personali, prima di smaltire il dispositivo, ripristinare le impostazioni di fabbrica dell'unità bambino premendo il pulsante on/off per 10 secondi quando il dispositivo è acceso. Si consiglia vivamente di scollegare l'unità bambino dall'app Philips Avent Baby Monitor+ selezionando l'opzione "Disconnetti Baby Monitor" nelle impostazioni unità bambino dell'app.

Se si sta utilizzando un baby monitor di seconda mano, attenersi alla seguente procedura per ripristinare le impostazioni di fabbrica dell'unità bambino e proteggere il dispositivo:

- 1 Accendere l'unità bambino.
- 2 Quando il LED passa dall'arancione al verde o al bianco, premere il pulsante on/off per più di 10 secondi finché il LED non lampeggia in verde e arancione. Verranno ripristinate le impostazioni predefinite dell'unità bambino.

Nel caso non venga effettuato il ripristino delle impostazioni di fabbrica, Philips non potrà essere ritenuta responsabile delle prestazioni e delle funzionalità del dispositivo. Inoltre, la privacy potrebbe risultare compromessa.

## Gestione account

Sono previsti diritti di accesso diversi per l'utente amministratore e gli utenti guest. È possibile invitare parenti o amici come utenti guest e consentire loro di monitorare il bambino sui propri dispositivi smart.

	Utente amministratore	Utenti guest
Monitoraggio	Video Audio SenseIQ Traduzione del pianto Temperatura Monitoraggio in background	Video Audio Monitoraggio in background
Notifica avvisi	Rilevamento audio Rilevamento del movimento Notifica associata a SenseIQ Rilevamento pianto Traduzione del pianto Rilevamento intervallo di temperatura	N/D
Funzioni rilassanti	Luce notturna, suoni rilassanti, ninne nanne, comunicazione a due vie Registrazione vocale	N/D
Gestione account	Invito utente Admin Invito utente guest	N/D

Nota: l'app Baby Monitor+ supporta due account amministratore, è possibile invitare il proprio partner a registrarsi come altro amministratore e condividere gli stessi diritti di accesso. Non condividere le credenziali amministrative con persone esterne alla propria famiglia.

## Fornitura di aggiornamenti sulla sicurezza

Monitoriamo costantemente la sicurezza del software utilizzato nel prodotto. Se necessario, gli aggiornamenti sulla sicurezza verranno forniti tramite gli aggiornamenti software. Gli aggiornamenti software possono inoltre essere forniti per offrire correzioni di bug e miglioramenti delle prestazioni o per introdurre nuove funzionalità del prodotto. Gli aggiornamenti possono essere forniti al firmware dell'unità bambino e dell'unità genitore o nell'app mobile. Gli aggiornamenti vengono forniti in modalità wireless al prodotto senza l'utilizzo di cavi o apparecchiature speciali.

Philips fornirà gli aggiornamenti necessari per almeno i due anni successivi alla consegna del prodotto.

## Compatibilità

Sistema iOS: Richiede iOS 11.0 o successivo

Sistema Android: Richiede Android 6.0 o successivo

Nota: la compatibilità è soggetta a cambiamenti nel tempo.

## Montaggio dell'unità bambino

Per un'esperienza di monitoraggio ottimale con la funzione di tracciamento sonno offerta da SenseIQ, si consiglia vivamente di utilizzare la staffa 2 in 1 per fissare l'unità bambino a una culla o a una parete. In tal modo, sarà possibile posizionare la telecamera nel punto più adatto con una visione eccellente, consentendo il monitoraggio facile ed efficiente degli schemi di sonno e di respirazione del bambino.

### Come si esegue il montaggio?



La posizione più alta del materasso viene generalmente utilizzata per i neonati e i bambini più piccoli.

Quando il materasso è in questa posizione, si consiglia di eseguire il montaggio sulla culla.



Quando il bambino è in grado di mettersi in ginocchio e mostra segni di poter stare seduto, è meglio abbassare il materasso. In questo caso è comunque preferibile il montaggio sulla culla.

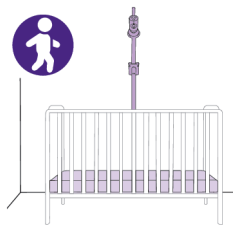

Quando il bambino inizia ad alzarsi su da solo e inizia a stare in piedi, è consigliabile abbassare il materasso alla posizione inferiore. Con il materasso nelle posizioni inferiori, si consiglia di eseguire il montaggio a parete.

## Cose da fare e da non fare

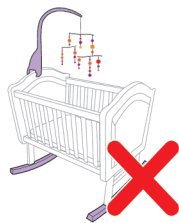

Cercare di mantenere la culla e la zona notte del bambino libere da cellulari, giocattoli o luci in movimento. Meno sono gli oggetti che ostruiscono la visione, meglio funzionerà il baby monitor.

Il monitor è sensibile ai movimenti, evitare di utilizzare una culla o un lettino a dondolo.



Evitare di montare l'unità bambino sul lato corto della culla, altrimenti la visibilità del bambino sarebbe limitata.

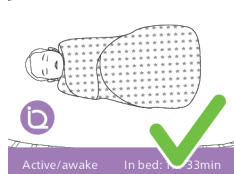
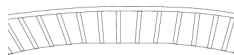

Sacchi nanna, biancheria da letto e abiti in fantasia sono ottimi da usare con questo baby monitor.

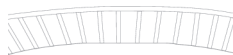

Cercare di evitare abiti spessi e tutti dello stesso colore, poiché l'unità bambino utilizza il contrasto per rilevare i movimenti.

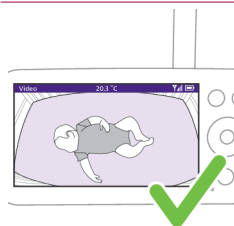

Il materasso dovrebbe apparire come un rettangolo orizzontale dritto sullo schermo. Più il materasso è dritto rispetto allo schermo, meglio è.

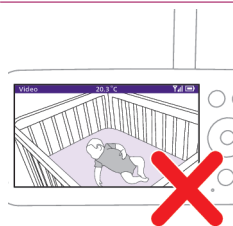

Non posizionare l'unità bambino o il materasso in un angolo.



## Montaggio sulla culla

Nota: per le culle con sponde arrotondate, utilizzare la staffa a parete.



- 1 Estrarre la staffa 2 in 1, il morsetto, l'adattatore e l'unità bambino.

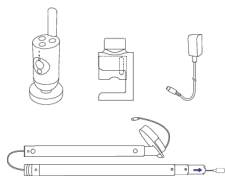

- 2 Per ottenere i migliori risultati, montare l'unità bambino al centro e lungo il lato lungo della culla.

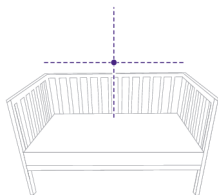

- 3 Fissare il morsetto al centro del lato lungo della culla e posizionarlo in basso sulle sponde.

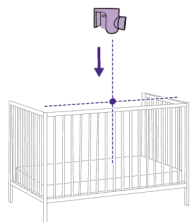

- 4 Ruotare la manopola in senso orario per fissarlo alla sponda.

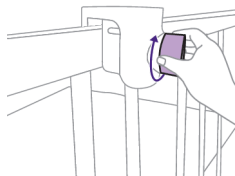

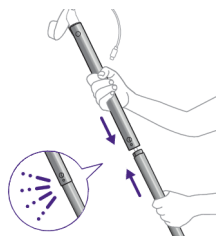

**5** Prendere le due aste e unirle insieme per crearne una più lunga.

Nota: quando sono fissati è possibile udire uno scatto.

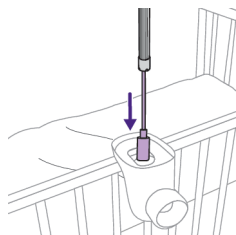

**6** Quindi, partendo dal cavo di alimentazione, inserire l'asta attraverso l'apertura del morsetto.

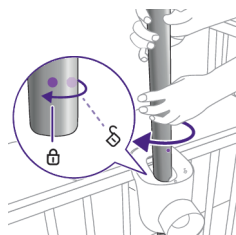

**7** Allineare l'asta in posizione utilizzando i segni sull'asta e sul morsetto, quindi ruotarla di 45° in senso orario per fissarla.

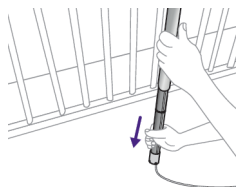

**8** La parte inferiore dell'asta è telescopica e può essere estesa fino al pavimento. Assicurarsi di posizionare il cavo di alimentazione in una delle fessure all'estremità dell'asta, in direzione di una presa di corrente.

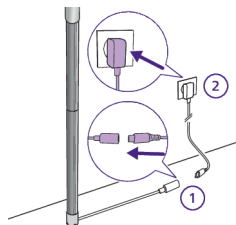

**9** Far passare il cavo nel punto in cui il pavimento e la parete si incontrano. Utilizzando l'alimentatore in dotazione, collegare il cavo di alimentazione proveniente dall'asta e inserirlo in una presa di corrente.

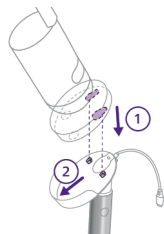

**10** Collegare l'unità bambino alla culla allineando i tasselli e i fori sulla parte inferiore dell'unità bambino e spingendo verso il basso.

**11** Far scorrere l'unità bambino in avanti per bloccarla in posizione e collegare il cavo di alimentazione USB-C sul retro dell'unità bambino.



**12** Inclinare leggermente l'unità bambino verso l'alto, a destra o a sinistra per accertarsi che il materasso sia interamente visibile con il bambino al centro. Utilizzare l'app unità genitore o baby monitor+ per accertarsi che l'unità bambino sia nella miglior posizione. Regolare l'unità bambino in modo che l'intero materasso sia centrato e allo stesso livello sullo schermo.



## Montaggio a parete

**1** Estrarre la staffa 2 in 1, il morsetto, l'adattatore, le viti e i tasselli, il modello per il montaggio a parete e l'unità bambino.

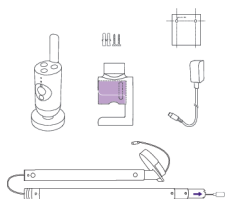

**2** Rimuovere la staffa di montaggio a parete dal morsetto ruotando la manopola in senso antiorario con una mano, mentre si guida l'estrazione della staffa con l'altra mano.

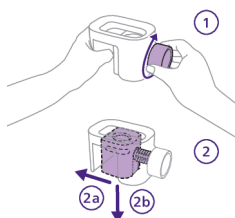

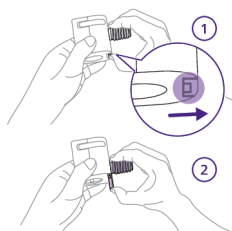

- 3 Rimuovere la parte avvitabile sbloccandola con il pollice, quindi facendolo scorrere verso il basso. Quello che resta è la parte che servirà come staffa a parete.

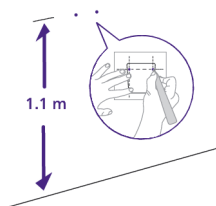

- 4 Prendere il modello del montaggio a parete e utilizzare un righello per misurare 1,1 metri dal pavimento e segnare la posizione dei due fori. Praticare piccoli fori nella parete e inserire i tasselli in dotazione.

Suggerimento: Il modello di montaggio a parete (vedere il capitolo "Modello di montaggio a parete") è disponibile alla fine del presente manuale per l'utente.

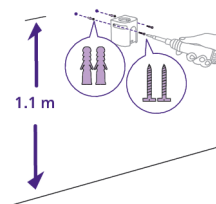

- 5 Prendere la staffa di montaggio a parete e allineare i fori con i tasselli. Fissare saldamente la staffa di montaggio alla parete utilizzando le viti fornite.

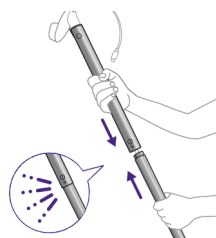

- 6 Prendere le due aste e unirle insieme per crearne una più lunga.

Nota: quando sono fissati è possibile udire uno scatto.

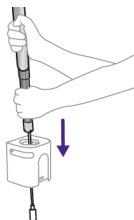

- 7 Quindi, partendo dal cavo di alimentazione, inserire l'asta attraverso l'apertura della staffa di montaggio a parete.

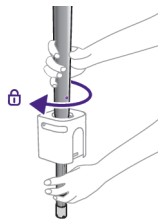

- 8** Quando l'asta sarà circa a metà, non potrà scivolare oltre e dovrà essere bloccata in posizione. Utilizzare i segni sull'asta e sulla staffa di montaggio a parete per allineare l'asta in posizione, quindi ruotarla di 45° in senso orario per fissarla.

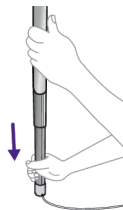

- 9** La parte inferiore dell'asta è telescopica e può essere estesa fino al pavimento. Assicurarsi di posizionare il cavo di alimentazione in una delle fessure all'estremità dell'asta, in direzione di una presa di corrente.

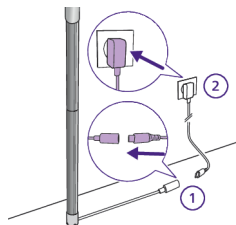

- 10** Far passare il cavo nel punto in cui il pavimento e la parete si incontrano. Utilizzando l'alimentatore in dotazione, collegare il cavo di alimentazione proveniente dall'asta e inserirlo in una presa di corrente.

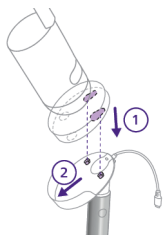

- 11** Collegare l'unità bambino alla culla allineando i tasselli e i fori sulla parte inferiore dell'unità bambino e spingendo verso il basso.



- 12** Far scorrere l'unità bambino in avanti per bloccarla in posizione e collegare il cavo di alimentazione USB-C sul retro dell'unità bambino.



- 13** Inclinare leggermente l'unità bambino verso l'alto, a destra o a sinistra per accertarsi che il materasso sia interamente visibile con il bambino al centro. Utilizzare l'app unità genitore o baby monitor+ per accertarsi che l'unità bambino sia nella miglior posizione. Regolare l'unità bambino in modo che l'intero materasso sia centrato e allo stesso livello sullo schermo.

## Unità genitore

### Panoramica del display

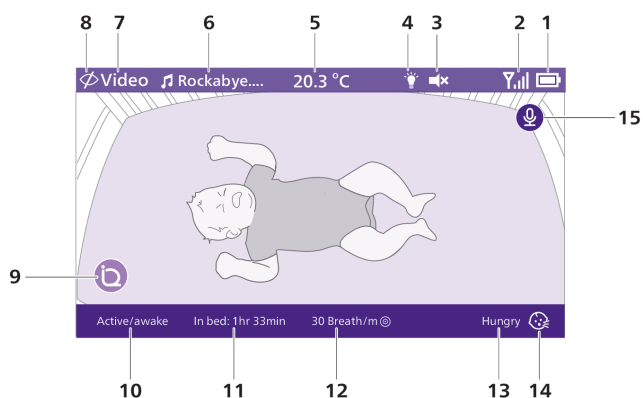

1	Indicatore del livello della batteria	9	SenseIQ (Attivo)
2	Indicatore intensità segnale	10	Indicatore fase di sonno
3	Disattivazione audio (On)	11	Permanenza a letto
4	Luce notturna (On)	12	Frequenza respiratoria media
5	Temperatura ambiente	13	Risultato di Traduzione del pianto
6	Selezione del suono rilassante (On)	14	Traduzione del pianto (Attiva)
7	Modalità di monitoraggio unità genitore selezionata	15	Pulsante di comunicazione a due vie (On)
8	Modalità privacy (On)		

## Carica dell'unità genitore

L'unità genitore è alimentata da una batteria ricaricabile agli ioni di litio incorporata.

Procedere come segue per caricare l'unità genitore:

**1** Collegare l'alimentatore all'unità genitore e alla presa a muro.

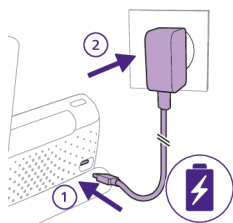

**2** La spia di stato della batteria diventa arancione fisso per indicare che l'unità genitore è in carica.

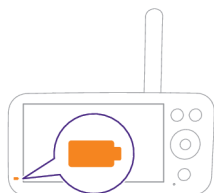

**3** Quando la batteria sarà completamente carica, la relativa spia di stato rimarrà accesa fissa con luce bianca.

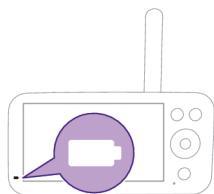

Dopo averla caricata per 3 ore, l'unità genitore può essere utilizzata senza fili per un massimo di 12 ore in modalità eco.

Se l'unità genitore rimane accesa durante l'operazione, la ricarica richiede un tempo approssimativamente doppio.

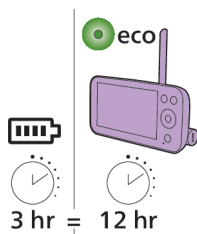

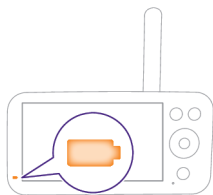

Quando l'unità genitore non è collegata alla rete e la batteria è quasi scarica (meno del 10%), la spia di stato della batteria lampeggia in arancione e viene emesso un segnale acustico di avviso.

Se la batteria dell'unità genitore è scarica e l'unità non è collegata all'alimentazione elettrica, l'unità genitore si spegne e perde il collegamento con l'unità bambino.

**Suggerimento:** Tenere l'unità genitore collegata alla rete durante la notte poiché se la batteria si scarica, il segnale acustico di avviso batteria scarica potrebbe svegliarvi.

**Suggerimento:** Per risparmiare la carica della batteria, spegnere l'unità genitore quando non è in uso.

**Nota:** la batteria si scarica gradualmente e molto lentamente, anche quando l'unità genitore è spenta.

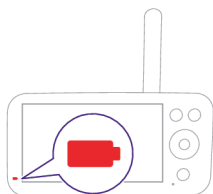

Se la spia di stato della batteria sull'unità genitore è illuminata di rosso fisso quando è collegata alla rete, significa che è presente un problema con la batteria ed è necessario contattare il centro di assistenza clienti del proprio Paese.

## Utilizzo del baby monitor

### Come associare l'unità bambino e l'unità genitore.

Per una connessione ottimale, posizionare l'unità bambino e il router Wi-Fi nella stessa stanza. Muri spessi o altri dispositivi elettronici possono disturbare il segnale.

**1** Premere il pulsante on/off per 1,5 secondi per accendere l'unità bambino.

**Nota:** l'unità bambino si accende automaticamente quando si collega alla presa di corrente.

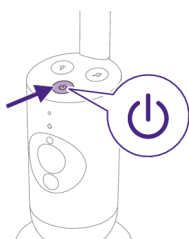

**2** Quando l'unità bambino è accesa, la spia di stato diventa momentaneamente arancione durante la fase di avvio.

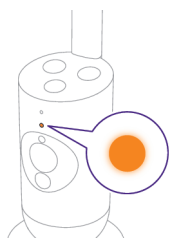



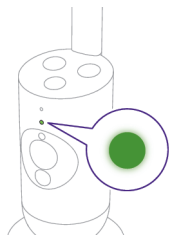

- 3 Quando l'unità bambino è pronta per l'associazione, la spia dello stato diventa di colore verde.

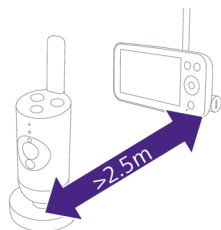

- 4 Accertarsi che l'unità genitore e l'unità bambino si trovino ad almeno 2,5 metri di distanza l'una dall'altra per evitare un ritorno acustico.

Nota: se si utilizza un telefono cordless, un video wireless, una rete Wi-Fi, un forno a microonde o un dispositivo Bluetooth sulla frequenza di 2,4 GHz e si rilevano interferenze sull'unità genitore o sull'unità bambino, spostare l'unità genitore finché l'interferenza non scompare.

- 5 Premere il pulsante on/off per 1,5 secondi per accendere l'unità genitore.

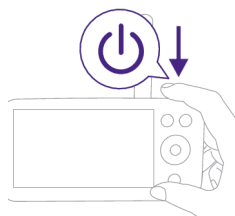

Il display si accende, compare il logo a forma di scudo di Philips e la spia di collegamento diventa rossa. L'unità genitore inizia a cercare l'unità bambino.

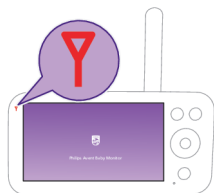

Quando l'unità genitore e l'unità bambino sono collegate, la spia di collegamento diventa bianca sull'unità genitore e sul display compaiono una o più barre di potenza del segnale.

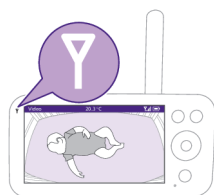

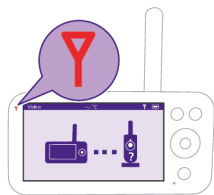

Nota: sono necessari circa 15 secondi per stabilire il collegamento tra l'unità genitore e l'unità bambino.

Accertarsi che l'unità bambino sia accesa. Quando l'unità bambino è spenta, il display dell'unità genitore mostra l'immagine di fuori portata.

Se non è stata stabilita una connessione, la spia di collegamento diventa rossa, l'unità genitore emette un segnale acustico di avviso circa ogni 25 secondi e sul display compare l'immagine di fuori portata.

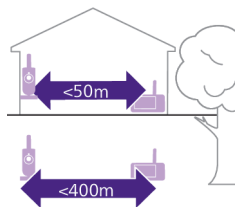

La portata di funzionamento è di massimo 50 metri al chiuso e 400 metri all'aperto. La portata di funzionamento del baby monitor varia a seconda dell'ambiente circostante e dei fattori che possono causare interferenze. I materiali bagnati e umidi causano un'interferenza tale da ridurre la portata fino al 100%.

### Materiali asciutti

### Spessore dei materiali

### Perdita di portata

Legno, gesso, cartone, vetro (privo di metalli, fili o piombo)

< 30 cm

0-10 %

Mattoni, legno compensato

< 30 cm

5-35 %

Cemento armato

< 30 cm

30-100 %

Grate o barre metalliche

< 1 cm

90-100 %

Lastre di metallo o alluminio

< 1 cm

100 %

## Funzioni e impostazioni

### Funzioni del menu

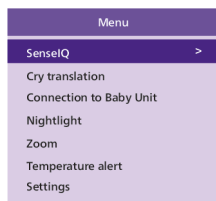

Baby Monitor connesso Philips Avent Premium dotato di sei eccellenti funzioni per aiutare i genitori a monitorare il bambino con facilità. Le funzioni includono:

**SenseIQ** : utilizza la tecnologia AI per rilevare il sonno e la respirazione del bambino.

**Traduzione del pianto**: offre una traduzione del pianto del bambino per farvi comprendere meglio le sue esigenze.

**Collegamento all'unità bambino**: sono previste due opzioni di collegamento (Auto e Diretto) tra l'unità bambino e l'unità genitore per garantire un costante collegamento al vostro piccolo.

**Luce notturna**: una luce tenue e delicata per tranquillizzare il bambino e creare un ambiente di sonno rilassante.

**Zoom**: consente di ingrandire l'immagine della culla del bambino per osservare più da vicino il piccolo.

**Allarme temperatura:** informa se la temperatura nella stanza del bambino è troppo alta o troppo bassa.

Tutte le funzioni descritte nelle sezioni seguenti possono essere attivate utilizzando il menu dell'unità genitore o l'app.

- 1 Premere il pulsante menu nella parte inferiore destra dell'unità genitore per accedere all'elenco dei menu.

**Nota:** premendo nuovamente il pulsante, si uscirà dal menu.

- 2 Usare il pulsante di controllo per spostarsi nel menu. La voce di menu selezionata è evidenziata in viola.

**Nota:** se si è già selezionato uno dei sottomenu e si desidera alternare le varie funzioni del menu, premere nuovamente il pulsante menu per tornare al menu principale.

**Nota:** Se si è selezionato il menu ma non si preme alcun pulsante per 8 secondi, si uscirà senza salvare le modifiche alle impostazioni.

## SenseIQ

Baby Monitor connesso Philips Avent Premium con tecnologia SenseIQ analizza ogni movimento e respiro per dare ai genitori l'immagine più chiara del benessere del bambino. Intuitiva e indossabile, la tecnologia SenseIQ genera aggiornamenti in tempo reale dello stato del respiro e del sonno, consentendo ai genitori un riposo tranquillo sapendo di essere sempre collegati e che il bambino è al sicuro.

Per attivare SenseIQ, scaricare l'app Baby Monitor+ (vedere il capitolo "Scaricare l'app Baby Monitor+") e seguire la procedura indicata nell'app per accenderla.

- 1 Premere il pulsante menu nella parte inferiore destra dell'unità genitore.

- 2 Selezionare "SenseIQ" e premere il pulsante di conferma per accedere alla funzione SenseIQ.

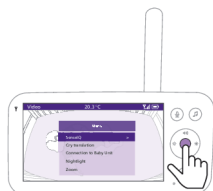
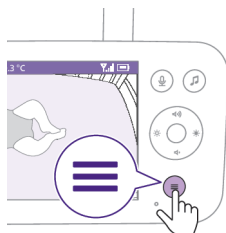
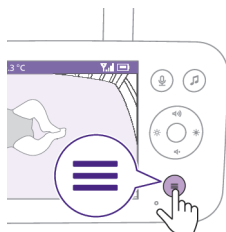

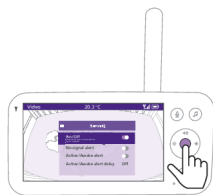

- 3 Premere il pulsante di conferma per attivare o disattivare la funzione SenseIQ.

Il display mostra la fase di sonno, la permanenza a letto e la frequenza di respirazione media nella barra in basso.

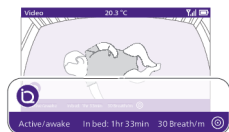

zoundream

### Traduzione del pianto

Il servizio di traduzione del pianto, realizzato da Zoundream™, offre uno strumento utile per aiutare a comprendere i diversi tipi di pianto del bambino e indicherà cosa potrebbero significare. Tuttavia, è importante ricordare che questo strumento non sostituisce il giudizio dei genitori. Philips non è responsabile per i risultati della traduzione. Si consiglia di richiedere un parere medico professionale quando necessario.

Per attivare la traduzione del pianto, scaricare l'app Baby Monitor+ (vedere il capitolo "Scaricare l'app Baby Monitor+") e seguire la procedura indicata nell'app per accenderla.

Il servizio di traduzione del pianto è disponibile per un periodo di prova gratuito di 90 giorni. Trascorso questo periodo potrete continuare a utilizzarlo abbonandovi al servizio con Zoundream™. Si applicano termini e condizioni. L'uso verrà misurato in giorni e qualsiasi attività nel corso della giornata sarà considerata un intero giorno di utilizzo.

**Nota:** Traduzione del pianto funziona solo quando l'unità bambino è connessa a Internet.

- 1 Premere il pulsante menu nella parte inferiore destra dell'unità genitore.

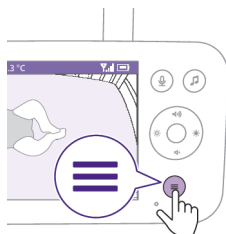

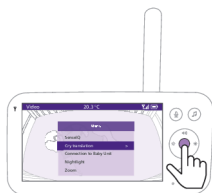

- 2 Selezionare "Traduzione del pianto" e premere il pulsante di conferma per accedere alla relativa funzione.

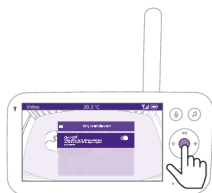

- 3 Premere il pulsante di conferma per attivare o disattivare la funzione di traduzione del pianto.



Il display visualizza il risultato della traduzione del pianto nella barra in basso.

**Suggerimento:** Tenere i dispositivi che emettono suoni, come ventilatori o macchine per il rumore bianco, lontano dall'unità bambino per evitare interferenze con il microfono e compromettere la precisione della funzione.

## Collegamento all'unità bambino

Questa funzione del menu consente di scegliere tra diverse opzioni di collegamento.

**Diretta:** le unità genitore e bambino sono precedentemente associate e si collegheranno reciprocamente direttamente.

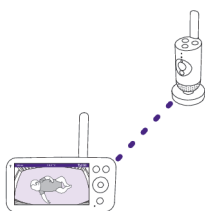

**Automatica: Diretta o Wi-Fi:** Questa impostazione ottimizza il collegamento tra unità bambino e unità genitore scegliendo automaticamente il collegamento migliore, diretto o con rete Wi-Fi.

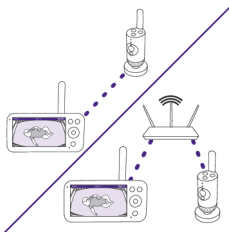

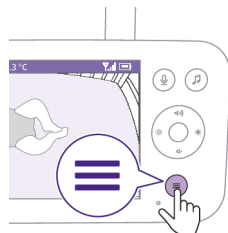

1 Premere il pulsante menu nella parte inferiore destra dell'unità genitore.

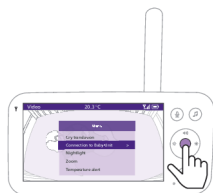

2 Selezionare "Collegamento all'unità bambino" e premere il pulsante di conferma per accedere al relativo menu.

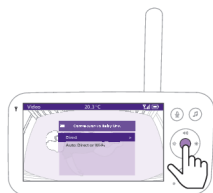

3 Premere la parte superiore o inferiore del pulsante di controllo e il pulsante di conferma per scegliere il collegamento desiderato.

### Luce notturna

Per attivare la funzione luce notturna dall'unità genitore, procedere come segue:

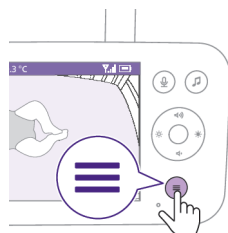

1 Premere il pulsante menu nella parte inferiore destra dell'unità genitore.



2 Scegliere "Luce notturna" e premere il pulsante di conferma per accedere alla funzione.

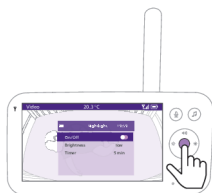

- 3 Premere il pulsante di conferma per attivare o disattivare la funzione luce notturna.

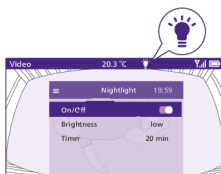

Quando la luce notturna è accesa, sul display compare l'icona corrispondente nella barra di stato.

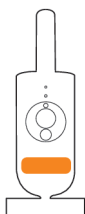

La luce notturna dell'unità bambino si accende.

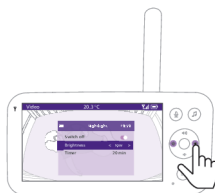

È possibile impostare il livello di luminosità della luce notturna dall'unità genitore.

Premere la parte sinistra o destra del pulsante di controllo per scegliere tra bassa, media o alta.



È possibile impostare il timer della luce notturna dall'unità genitore.

Premere la parte sinistra o destra del pulsante di controllo per scegliere il tempo desiderato.

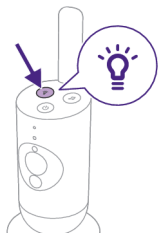

La luce notturna può essere controllata anche dall'unità bambino.

- 1 Per attivare la funzione, premere il pulsante luce notturna sull'unità bambino.

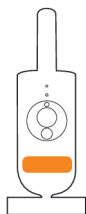

La luce notturna si accende.

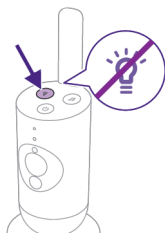

- 2 Per spegnere la luce notturna, premere nuovamente il pulsante.

## Zoom

- 1 Premere il pulsante menu nella parte inferiore destra dell'unità genitore.

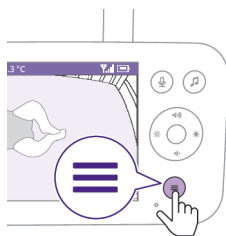

- 2 Selezionare "Zoom" e premere il pulsante di conferma per accedere alla relativa funzione.







- 3 Premere il pulsante di conferma per regolare l'immagine video. È possibile utilizzare la parte superiore/inferiore/destra/sinistra del pulsante di controllo per scegliere la parte dell'immagine da visualizzare sull'unità genitore.
- 4 Premere il pulsante menu per salvare la nuova impostazione e uscire.
- 5 Per ridurre le dimensioni dell'immagine sull'unità genitore, accedere al menu Zoom e disattivare la funzione zoom.

Suggerimento: tenere premuto il pulsante di conferma per due secondi per accedere rapidamente alla funzione Zoom.

## Allarme temperatura

Il sensore della temperatura consente di monitorare la temperatura nella stanza del bambino.

Nota: la temperatura attuale della stanza del bambino viene mostrata nella barra di stato dell'unità genitore.

- 1 Premere il pulsante menu nella parte inferiore destra dell'unità genitore.

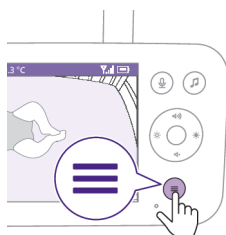

- 2 Selezionare "Avviso temperatura" e premere il pulsante di conferma per accedere alla relativa funzione.

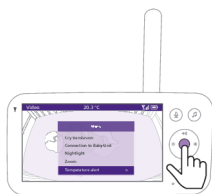

- 3 È possibile attivare o disattivare l'allarme temperatura; premere il pulsante di conferma per attivarlo o disattivarlo.

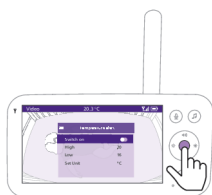

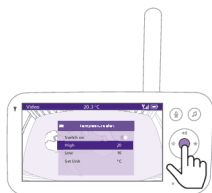

- 4 Per modificare le temperature massima e minima per l'allarme temperatura, selezionare le temperature desiderate nel menu temperatura.

Suggerimento: È possibile modificare l'unità di misura della temperatura da C (Celsius) a F (Fahrenheit) e viceversa selezionando la relativa opzione.

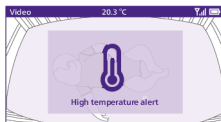

- 5 Premere la parte sinistra del pulsante di controllo per salvare la nuova impostazione e tornare al menu principale.

L'unità genitore mostra questo avviso quando la temperatura misurata non rientra nell'intervallo tra i valori minimo e massimo.

## Impostazioni

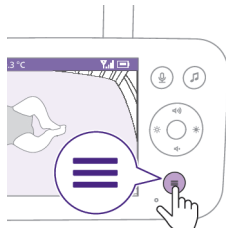

- 1 Premere il pulsante menu nella parte inferiore destra dell'unità genitore.

- 2 Selezionare "Impostazioni" e premere il pulsante di conferma per accedere al menu Impostazioni.



È possibile modificare l'impostazione della lingua dell'unità genitore.

- 1 Premere il pulsante di conferma per accedere all'elenco delle lingue.
- 2 Premere la parte superiore o inferiore del pulsante di controllo per scorrere tra le lingue, quindi premere il pulsante di conferma per selezionare la lingua desiderata.

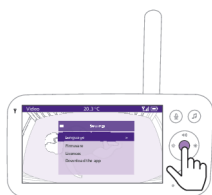

- 3 Premere il pulsante di conferma per salvare la nuova impostazione e tornare al menu principale.

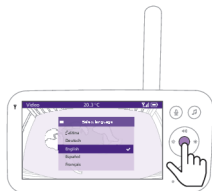

È possibile controllare la versione firmware corrente dell'unità genitore e del baby monitor.

- 1 Premere il pulsante di conferma per accedere al menu Firmware.

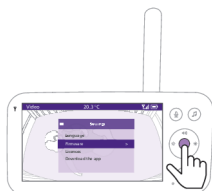

- 2 Il display mostra la più recente versione firmware dell'unità genitore e dell'unità bambino.

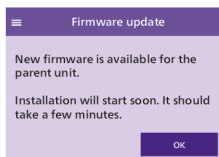
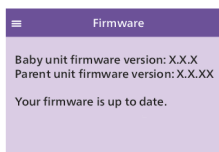

Nota: se sono disponibili aggiornamenti firmware, verranno installati automaticamente e riceverete una notifica.

## Spia di stato

### Arancione

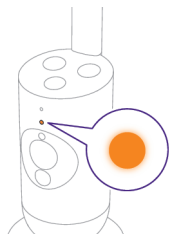

Arancione fisso: l'unità bambino si sta avviando.

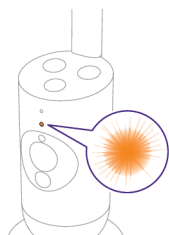

Arancione lampeggiante: è in corso l'aggiornamento del firmware dell'unità bambino. Non spegnere l'apparecchio durante l'aggiornamento.

Nota: l'unità bambino potrebbe riavviarsi brevemente durante l'aggiornamento del firmware.

### Verde

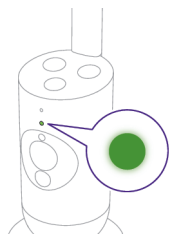

Verde fisso: l'unità bambino è pronta per la connessione all'unità genitore.

### Bianco

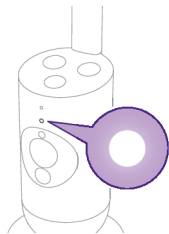

Bianco fisso: l'unità bambino è pronta per la connessione all'unità genitore e all'app.

Lampeggia in bianco: l'unità bambino sta cercando la rete domestica.

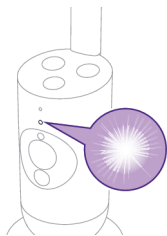

## Rosso (solo configurazione)

Rosso fisso: il baby monitor non è riuscito a connettersi a Internet.

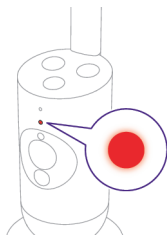

Rosso lampeggiante: sono stati inseriti un SSID o una password errati.

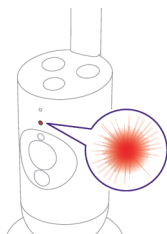

## Viola

Viola fisso: il video in live streaming è attivato per uno o più utenti dell'app.

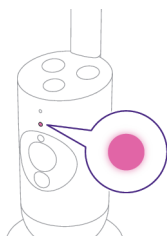

## Blu

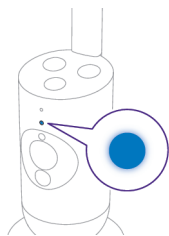

Blu fissa: la modalità privacy è attivata.

## Volume

È possibile regolare il volume dell'altoparlante dell'unità genitore sul livello desiderato.

- 1 Premere la parte superiore o inferiore del pulsante di controllo per regolare il volume.

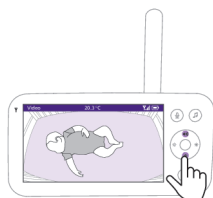

- 2 Sul display compare la barra del volume per indicare il livello del volume selezionato.

Nota: se si imposta il volume su un livello alto, l'unità genitore consumerà più energia.

Nota: quando la barra di volume è al minimo, il volume è disattivato. Sulla barra di stato dell'unità genitore compare l'icona dell'audio disattivato e si ricevono solo avvisi e video dall'unità genitore.



## Luminosità display

È possibile regolare la luminosità del display dell'unità genitore sul livello desiderato.

- 1 Premere la parte sinistra o destra del pulsante di controllo per regolare la luminosità del display sull'unità genitore.

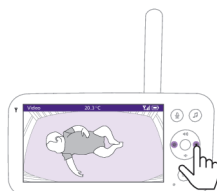

- 2 Sul display compare la barra della luminosità per indicare il livello di luminosità selezionato.

**Nota: Con una luminosità più elevata, l'unità genitore consuma più energia.**



## Spie livello audio

L'unità genitore monitora costantemente il livello sonoro nella stanza del bambino. Le spie del livello audio sull'unità genitore indicano se nella stanza del bambino viene rilevato qualsiasi suono.

Se non viene rilevato alcun suono, le spie del livello audio sono spente.

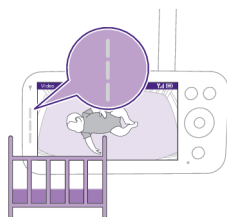

Quando l'unità bambino rileva un suono, una o più spie del livello audio sull'unità genitore diventano bianche. Il numero di spie accese dipende dall'intensità del suono rilevato.

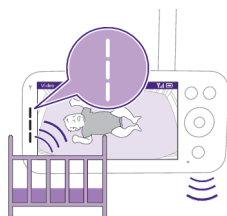

## Modalità e sensibilità

Questo baby monitor consente di scegliere fra tre diverse modalità per monitorare il bambino: Video, Audio ed Eco.

Il livello di sensibilità dell'unità bambino determina ciò che si sente attraverso l'unità genitore. Quando è impostato un livello elevato, si sentiranno molti suoni, compresi i lievi rumori di sottofondo. Quando è impostato un livello basso di sensibilità, si sentiranno solo i suoni più forti.

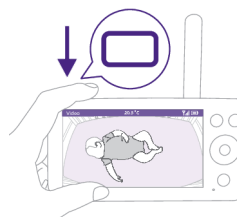

Con il baby monitor acceso, premere il pulsante modalità nella parte superiore sinistra dell'unità genitore, premere la parte superiore o inferiore del pulsante di controllo per passare da una modalità all'altra, quindi premere il pulsante di conferma per selezionare la modalità desiderata.



È possibile scegliere livelli diversi di sensibilità per le varie modalità premendo la parte sinistra o destra del pulsante di controllo.

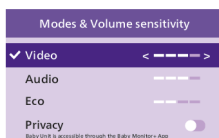

Sul display viene visualizzata la modalità selezionata.

La modalità selezionata è indicata anche nella barra di stato.

All'accensione del dispositivo, sarà attiva la modalità utilizzata per ultima.



Se il bambino emette solo suoni lievi, è necessario impostare la sensibilità dell'unità bambino su un livello elevato sull'unità genitore.

Più il bambino è rumoroso, più la sensibilità può essere impostata su un livello basso sull'unità genitore.

**Nota:** in modalità Audio e Video, quando la sensibilità è impostata sul livello più alto i suoni verranno rilevati costantemente. In caso contrario, i suoni lievi saranno disattivati.

**Suggerimento:** il livello di sensibilità può essere regolato in modo tale da poter sentire il bambino senza l'interferenza di altri suoni. Quando è presente molto rumore di fondo, abbassare la sensibilità in modo da non sentire questi rumori attraverso l'unità genitore.

Premere il pulsante di conferma per salvare la nuova impostazione.



## Modalità video



- 1 Premere il pulsante modalità nella parte superiore sinistra dell'unità genitore.
- 2 Premere il pulsante di conferma per selezionare la modalità video.

Quando la modalità video è attiva, il display è sempre acceso.

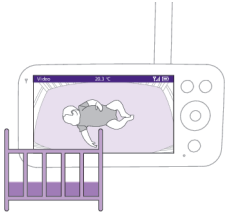

**Nota:** impostare il livello di sensibilità sul livello più alto per rilevare costantemente il suono sull'unità genitore.



## Modalità audio



- 1 Premere il pulsante modalità nella parte superiore sinistra dell'unità genitore.
- 2 Premere la parte inferiore del pulsante di controllo per passare alla modalità audio.
- 3 Premere il pulsante di conferma per selezionare la modalità audio.

Quando la modalità Audio è attivata, il display dell'unità genitore si spegne.

**Nota:** la barra di stato non è visibile quando il display è spento.

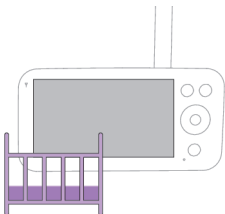



**Nota:** la spia di collegamento bianca indica che l'unità genitore è ancora accesa e connessa all'unità bambino.

**Nota:** quando la sensibilità non è impostata sul livello più alto, i suoni lievi vengono disattivati.

**Nota:** impostare il livello di sensibilità sul livello più alto per rilevare costantemente il suono sull'unità genitore. Per ulteriori informazioni, consultare il capitolo "Modalità e sensibilità".

Se il bambino emette qualsiasi suono, le spie del livello audio si accendono e i suoni rilevati dall'unità bambino vengono trasmessi all'unità genitore. Se non viene rilevato alcun suono, le spie del livello audio sono spente.

## Modalità eco



- 1 Premere il pulsante modalità nella parte superiore sinistra dell'unità genitore.
- 2 Premere la parte inferiore del pulsante di controllo per passare alla modalità eco.
- 3 Premere il pulsante di conferma per selezionare la modalità eco.

**Nota:** quando il display è attivo, la modalità selezionata sarà visibile nella barra di stato. la barra di stato non è visibile quando il display è spento.



Il display e le spie del livello audio si spengono quando non viene rilevato alcun suono per 20 secondi. La spia della modalità eco diventa bianca per indicare che l'unità genitore è ancora accesa e la modalità eco è attiva.

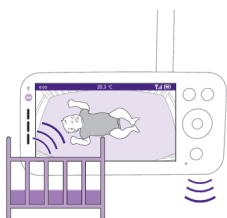

Quando il suono viene rilevato dall'unità bambino, il display e la spia del livello audio dell'unità genitore vengono attivati immediatamente. Il video e i suoni vengono trasmessi all'unità genitore e le spie del livello audio diventano bianche. Se non viene rilevato alcun suono, le spie del livello audio sono spente.

**Nota:** il livello audio minimo per attivare il suono e il display è definito dall'impostazione di sensibilità.

## Modalità privacy



- 1 Premere il pulsante modalità nella parte superiore sinistra dell'unità genitore.
- 2 Premere la parte inferiore del pulsante di controllo per passare alla modalità privacy.
- 3 Premere il pulsante di conferma per attivare la modalità privacy.

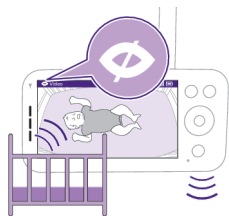

Quando la modalità privacy è attivata:

- 1 è comunque possibile monitorare il bambino dall'unità genitore.

Nota: quando il display è acceso, nella barra di stato viene visualizzato l'indicatore della modalità privacy. la barra di stato non è visibile quando il display è spento.

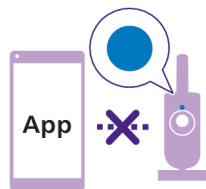

- 2 Non è possibile monitorare il bambino dall'app.

Nota: la spia dello stato dell'unità bambino diventa blu. Riceverete una notifica push dall'app.

Nota: quando si tenta di monitorare tramite l'app viene indicato che l'unità bambino è in modalità privacy.

## Suoni rilassanti



Per attivarla dall'unità genitore, procedere come segue:

- 1 Premere il pulsante suoni rilassanti sull'unità genitore per aprire il menu.

Nota: premendo il pulsante mentre il menu è già aperto, questo si chiuderà.

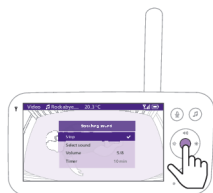

- 2 Premere la parte inferiore del pulsante di controllo per scorrere verso il basso fino alla voce di menu "Seleziona suono", quindi premere il pulsante di conferma per accedere all'elenco dei suoni rilassanti.



- 3 Premere la parte superiore o inferiore del pulsante di controllo per scorrere nell'elenco.  
 4 Premere il pulsante di conferma per selezionare o deselezionare il suono che si desidera riprodurre. È anche possibile selezionare "Tutte le ninne nanne" per riprodurre le prime 5 ninne nanne.



- 5 Spostarsi su "Riproduci" e premere il pulsante di conferma per avviare la riproduzione del suono selezionato.  
 Per arrestare la riproduzione, premere nuovamente il pulsante di conferma. La barra di stato dell'unità genitore mostra il nome del suono attualmente riprodotto.

Suggerimento: Tenere premuto a lungo il pulsante dei suoni rilassanti per avviare o interrompere la riproduzione del suono selezionato.



- È possibile impostare il volume del suono o della ninna nanna dall'unità genitore.  
 Premere la parte sinistra o destra del pulsante di controllo per scegliere il livello del volume.



- È possibile impostare un timer per interrompere la riproduzione del suono rilassante. Eseguire questa operazione dall'unità genitore.  
 Premere la parte sinistra o destra del pulsante di controllo per scegliere il tempo desiderato.

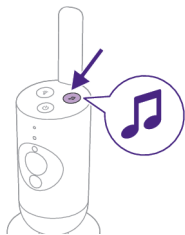

Per attivare la funzione suoni rilassanti dall'unità bambino, premere il pulsante suoni rilassanti sull'unità bambino.



L'ultimo suono selezionato sull'unità genitore viene riprodotto continuamente in base all'ultima impostazione del timer.

Per interrompere la riproduzione dei suoni rilassanti dall'unità bambino, premere nuovamente il pulsante suoni rilassanti.

## Comunicazione a due vie

Per parlare con il bambino, è possibile utilizzare il pulsante di comunicazione a due vie dell'unità genitore.

**1** Premere il pulsante di comunicazione a due vie sull'unità genitore.



**2** Il display dell'unità genitore mostra l'icona della funzione di comunicazione a due vie per indicare che il collegamento è attivo. Parlare chiaramente nel microfono sulla parte anteriore dell'unità genitore da una distanza di 15-30 cm.





Il bambino sentirà ciò che viene detto nell'unità genitore. Allo stesso tempo, si sentiranno tutti i suoni emessi dal bambino.

- 3 Premere nuovamente il pulsante di comunicazione a due vie per disattivare la funzione al termine della conversazione.

Nota: è importante disattivare la comunicazione a due vie quando avete terminato di utilizzarla per evitare suoni inattesi provenienti dall'unità bambino.

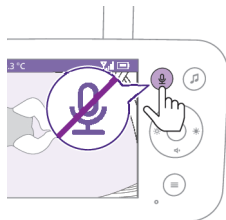

## Pulizia e manutenzione

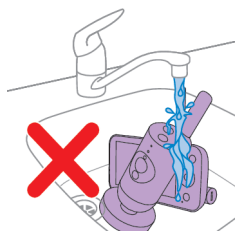

**Avvertenza: non immergere l'unità genitore e quella bambino né i relativi alimentatori in acqua e non lavarli sotto l'acqua corrente.**



**Avvertenza: non utilizzare detergenti spray o liquidi.**

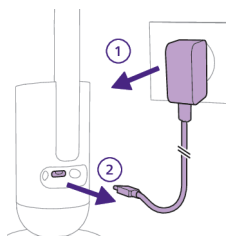

- 1 spegnere l'unità bambino e staccare l'alimentatore dall'unità bambino e dalla presa di corrente.



- 2 Pulire l'unità bambino con un panno asciutto.

Nota: le impronte o la sporcizia sull'obiettivo dell'unità bambino potrebbero incidere sulle prestazioni della videocamera. Evitare di toccare l'obiettivo con le dita.

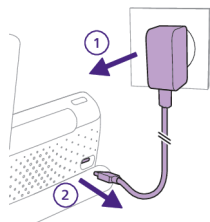

- 3 Spegner l'unità genitore e staccare l'alimentatore dall'unità genitore e dalla presa di corrente.

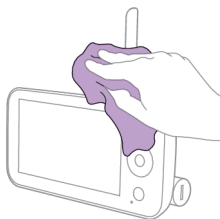

- 4 Pulire l'unità genitore con un panno asciutto.

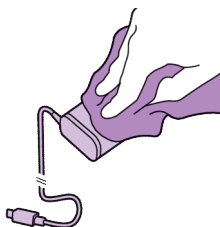

- 5 Pulire sempre gli adattatori con un panno asciutto.

## Conservazione

Se non si utilizza il baby monitor per lunghi periodi, conservare l'unità genitore, l'unità bambino e gli adattatori in un luogo fresco e asciutto.

Per ottimizzare la durata della batteria durante lunghi periodi di inattività o stoccaggio, si consiglia di caricare l'unità genitore al 50% prima di spegnerla.

## Ordinazione degli accessori

Per acquistare accessori o parti di ricambio, visitate il sito Web

[www.philips.com/parts-and-accessories](http://www.philips.com/parts-and-accessories) o recatevi presso il vostro rivenditore

Philips. È anche possibile contattare il Centro Assistenza Clienti Philips del proprio Paese. Per i dettagli, fare riferimento all'opuscolo della garanzia internazionale.

## Riciclaggio



- Questo simbolo indica che i prodotti elettrici e le batterie non devono essere smaltiti con i normali rifiuti domestici.
- Ci sono due situazioni in cui potete restituire gratuitamente il prodotto vecchio a un rivenditore:
  - 1 Quando acquistate un prodotto nuovo, potete restituire un prodotto simile al rivenditore.
  - 2 Se non acquistate un prodotto nuovo, potete restituire prodotti con dimensioni inferiori a 25 cm (lunghezza, altezza e larghezza) ai rivenditori con superficie dedicata alla vendita di prodotti elettrici ed elettronici superiore ai 400 m<sup>2</sup>.
- In tutti gli altri casi, attenetevi alle normative di raccolta differenziata dei prodotti elettrici, elettronici e delle batterie ricaricabili in vigore nel vostro paese: un corretto smaltimento consente di evitare conseguenze negative per l'ambiente e la salute.

## Rimozione della batteria ricaricabile integrata

La batteria ricaricabile integrata deve essere rimossa solo da un tecnico qualificato al momento dello smaltimento dell'apparecchio. Prima di rimuovere la batteria, assicuratevi che l'apparecchio sia scollegato dalla presa di corrente e che la batteria sia completamente scarica.

**Adottate tutte le misure di sicurezza necessarie quando utilizzate utensili per aprire l'apparecchio e quando smaltite la batteria ricaricabile.**

**Quando maneggiate le batterie, assicuratevi che le mani, il prodotto e le batterie siano asciutti.**

**Per evitare il cortocircuito accidentale delle batterie dopo la rimozione, assicuratevi che i terminali delle batterie non entrino in contatto con oggetti metallici, come monete, forcine o anelli. Non avvolgete le batterie in una pellicola di alluminio. Coprite i terminali delle batterie o riponete le batterie in un sacchetto di plastica prima di smaltirle.**

Procedimento:

- 1 Utilizzare una moneta per sbloccare le aperture del vano batterie sul retro dell'unità genitore.
- 2 Rimuovere i 2 piedini in gomma sulla parte inferiore dell'unità genitore.
- 3 Rimuovere le 2 viti a questo punto visibili sulla parte inferiore dell'unità genitore.
- 4 Estrarre il vano batterie dall'unità genitore.
- 5 Rimuovere la batteria.



Se nel proprio paese non è presente alcun sistema di raccolta/riciclaggio dei prodotti elettronici, è possibile tutelare l'ambiente rimuovendo e riciclando la batteria prima di smaltire il prodotto.

## Assistenza

Per assistenza su tutti i prodotti, i dettagli sul consumo energetico e la Dichiarazione di conformità UE, visitate il sito [www.philips.com/support](http://www.philips.com/support).

## Risoluzione dei problemi

In questo capitolo vengono riportati i problemi più comuni legati all'uso dell'apparecchio. Se non riuscite a risolvere il problema con le informazioni riportate sotto, visitate il sito [www.philips.com/support](http://www.philips.com/support) per un elenco di domande frequenti o contattate il Centro assistenza clienti del vostro paese.

### UNITÀ GENITORE

Problema	Soluzione
Perché non è possibile collegare la mia unità genitore ad altre unità bambino Philips Avent?	L'unità genitore del baby monitor collegato Philips Avent Premium può essere collegata solo all'unità bambino inclusa nella relativa confezione.
Perché l'unità genitore non si carica una volta inserita nella presa?	Potrebbe essere danneggiato l'adattatore. Utilizzare l'altro adattatore fornito nella confezione per verificare se il problema persiste. Nel caso in cui l'adattatore fosse danneggiato, dovrà essere sostituito esclusivamente con un adattatore originale al fine di evitare situazioni pericolose. (vedere il capitolo "Ordinazione degli accessori")
Perché la ricarica dell'unità genitore può richiedere più di 3 ore?	Potrebbe essersi verificato un errore della batteria. Controllare la spia di stato della batteria sull'unità genitore. Se è accesa con luce rossa fissa, contattare il centro assistenza clienti nel proprio paese.  La temperatura potrebbe aver superato la tolleranza di ricarica, causando una possibile interruzione del circuito di ricarica secondo un meccanismo di protezione di sicurezza. Per riavviare la ricarica, allontanare la stazione di ricarica da fonti di calore come radiatori, termoregolatori, stufe o altri apparecchi (inclusi gli amplificatori) che producono calore.
	Forse l'adattatore in uso non è quello corretto. Se viene visualizzata l'icona sulla sinistra, è stato rilevato un adattatore non corretto. Per prestazioni di ricarica ottimali, utilizzare sempre l'adattatore in dotazione.



## UNITÀ GENITORE

Perché il baby monitor funziona a distanze molto inferiori rispetto a quanto indicato in questo manuale dell'utente?

La portata di funzionamento massima specificata tra l'unità genitore e l'unità bambino è di 400 metri ed è valida solo all'aperto e senza ostacoli. A seconda dell'ambiente circostante e di altri fattori che causano interferenze, la portata di funzionamento potrebbe essere inferiore.

All'interno delle mura domestiche, la portata operativa è di un massimo di 50 metri ed è inoltre limitata dal numero e dal tipo di pareti e/o soffitti interposti tra l'unità genitore e l'unità bambino.

Perché non è possibile stabilire il collegamento tra l'unità genitore e l'unità bambino? Perché di tanto in tanto si perde la connessione? Perché il suono si interrompe?

L'unità bambino e l'unità genitore potrebbero trovarsi vicine al limite massimo della portata di funzionamento oppure potrebbe essere presente un'interferenza da altri dispositivi wireless a 2,4 GHz.

Provare a cambiare posizione, ridurre la distanza tra le unità o spegnere altri dispositivi wireless a 2,4 Ghz (laptop, telefoni cellulari, forni a microonde e così via).

La connessione del router dell'unità bambino potrebbe non essere sufficiente o stabile.

Controllare l'intensità del segnale del router dell'unità bambino sull'app Baby Monitor+ e, se risulta insufficiente, provare ad avvicinare il router all'unità bambino o utilizzare ripetitori Wi-Fi per garantire una connessione forte e stabile per prestazioni ottimali.

Perché l'app/l'unità genitore reagisce troppo rapidamente ad altri suoni diversi da quelli che emette il bambino?

Il livello della sensibilità potrebbe essere troppo alto. Quando il bambino emette suoni bassi, la sensibilità deve essere impostata a un livello più alto. Tuttavia, quando la cameretta è più rumorosa, è possibile impostare un livello di sensibilità più basso. È possibile modificare la sensibilità del baby monitor nel menu dell'unità genitore.

Perché non sento suoni dall'unità genitore? Perché l'unità genitore non trasmette suoni?

È possibile che l'audio dell'unità genitore sia stato disattivato. Riattivarlo premendo la parte superiore del pulsante di controllo e regolare il volume.

È possibile che l'audio dell'app sia stato disattivato. Riattivare l'audio toccando l'icona dell'audio disattivato sullo schermo.

La sensibilità è impostata su un livello troppo basso. Aumentare la sensibilità nel menu dell'unità genitore o nell'app.

L'unità bambino potrebbe essere troppo lontana dal bambino. Accertarsi che l'unità bambino non si trovi a più di 1,5 metri di distanza dal bambino per garantire il rilevamento ottimale del suono.

Perché l'unità genitore è soggetta a interferenze? Perché si ha uno sfarfallio sul display dell'unità genitore? Perché l'unità genitore emette un ronzio?

Quando l'unità genitore non si trova nel raggio d'azione dell'unità bambino, si potrebbero verificare delle interferenze. Un'interferenza può verificarsi anche se ci sono troppe pareti o soffitti tra l'unità genitore e l'unità bambino o quando sono attivi altri dispositivi wireless a 2,4 GHz (ad esempio forno a microonde, router Wi-Fi).

Posizionare l'unità genitore in un luogo diverso, più vicino all'unità bambino, oppure spegnere eventuali altri dispositivi wireless.

## SenseIQ/Traduzione del pianto

Problema	Soluzione
Perché non è presente analisi del respiro e del movimento?	<p>La funzione SenseIQ potrebbe non essere stata attivata.</p> <p>Scaricare l'app Philips Avent Baby Monitor+ (vedere il capitolo "Scaricare l'app Baby Monitor+") sul proprio telefono quindi attivare la funzione SenseIQ nel menu dell'unità genitore o dell'app.</p>
	<p>L'unità bambino potrebbe non essere impostata correttamente.</p> <p>Per accertarsi che tutto sia correttamente montato e posizionato, occorre effettuare un controllo del posizionamento disponibile nella sezione Tutorial e Suggerimenti del menu Guida e supporto dell'app. Completare il controllo del posizionamento dovrebbe consentire a SenseIQ di funzionare ininterrottamente dopo avere effettuato l'abilitazione.</p> <p>Evitare di utilizzare coperte o sacchi nanna in tinta unita e utilizzare coperte o indumenti bambino in fantasia per migliorare la visibilità. Accertarsi che vi sia contrasto tra la coperta/sacco nanna del bambino e il copri materasso.</p>
	<p>L'unità bambino potrebbe essere troppo lontana dal bambino.</p> <p>Quando si utilizza il montaggio su culla, accertarsi di posizionare la staffa sul lato lungo della culla. Quando si utilizza il montaggio a parete, assicurarsi che la distanza tra la culla e l'unità bambino non sia eccessiva. In tal modo si garantisce una chiara visione dell'intero materasso per un monitoraggio efficace del bambino.</p>
La traduzione del pianto non funziona, cosa devo fare?	<p>La connessione Wi-Fi domestica potrebbe essere debole o instabile.</p> <p>Controllare l'intensità del segnale Wi-Fi sulla pagina impostazioni dell'app e funziona meglio quando viene indicato "Eccellente" o "Buono".</p>
	<p>Forse la connessione dell'unità bambino non è corretta.</p> <p>Accertarsi che l'unità bambino sia correttamente collegata all'unità genitore o all'app.</p> <p>Accertarsi che l'unità bambino sia posizionata vicino al bambino per rilevare il suo pianto e ridurre al minimo l'interferenza del rumore ambientale.</p>
	<p>L'abbonamento potrebbe essere scaduto.</p> <p>Il servizio di traduzione del pianto è disponibile per un periodo di prova gratuito di 90 giorni. Se desiderate continuare a utilizzarlo, dovete abbonarvi a un servizio a pagamento con Zoundream.™.</p>
	<p>Il rumore ambientale potrebbe essere eccessivo.</p> <p>Evitare di posizionare l'unità bambino vicino a fonti di rumore elevato come televisori o dispositivi che generano suoni e vibrazioni, come smartphone in modalità vibrazione. Questi rumori possono interferire con la capacità del dispositivo di rilevare accuratamente e di tradurre il pianto del bambino.</p>

## APP

Problema	Soluzione
<p>Non riesco a collegarmi al baby monitor. Ogni volta compare la schermata di errore di collegamento. Qual è il problema?</p>	<p>Assicurarsi che il dispositivo smart utilizzi la stessa rete Wi-Fi a cui si desidera collegare il baby monitor.</p> <hr/> <p>Controllare la spia di stato dell'unità bambino: se lampeggia con luce rossa, la password Wi-Fi inserita non è corretta. Riavviare il processo di configurazione. Immettere nuovamente la password Wi-Fi, assicurandosi che sia corretta.</p> <hr/> <p>È possibile che l'SSID del router (il nome della rete) o la password contengano simboli speciali. In tal caso, modificare il nome SSID del router o la password come necessario.</p> <hr/> <p>Se la luce della spia di stato diventa rossa fissa durante il tentativo di collegamento, il baby monitor è collegato correttamente al router ma non riesce a collegarsi a Internet. Verificare quindi di avere accesso al Wi-Fi a 2,4 GHz tentando di accedere ad altre app come YouTube, Facebook e così via. Se le altre app non rispondono, accertarsi di avere accesso a Internet. Se l'accesso a Internet è presente, il server potrebbe essere temporaneamente non disponibile. Riprovare a eseguire la configurazione più tardi.</p> <hr/> <p>Forse si sta tentando di collegare il baby monitor a una rete a 5 GHz. Verificare di avere scelto l'SSID di una rete che supporti 2,4 GHz.</p>
<p>Il baby monitor ha problemi a leggere il codice QR del Wi-Fi sul dispositivo smart. Come si può risolvere il problema?</p>	<p>Assicurarsi che il codice QR si trovi a circa 20 cm di distanza dall'obiettivo del baby monitor. Provare a spostare leggermente il dispositivo smart verso l'alto, il basso, a sinistra o a destra per assicurarsi che il codice QR si trovi direttamente davanti all'obiettivo del baby monitor. Si può anche provare ad avvicinare o allontanare il dispositivo smart dall'obiettivo del baby monitor per consentire una messa a fuoco corretta. Assicurarsi che ci sia abbastanza luce nella stanza, ma evitare una luce troppo intensa. Quando il baby monitor ha letto il codice QR, viene emesso un segnale acustico di conferma e la spia di stato dell'unità bambino diventa bianca.</p> <hr/> <p>È possibile che una parte della mano copra il codice QR. Tenere il dispositivo in modo che la mano non copra il codice QR.</p>
<p>Il collegamento all'app si interrompe frequentemente. Qual è il problema?</p>	<p>Se la spia di stato sul lato anteriore del baby monitor è accesa con luce bianca fissa e il collegamento continua a interrompersi, potrebbe trattarsi di un problema relativo al collegamento a Internet del router, dello smartphone o del baby monitor. Controllare il segnale Wi-Fi sullo smartphone o la velocità 4G o 5G provando a guardare un filmato, ad esempio su YouTube. In alternativa, reimpostare il router Wi-Fi.</p>
<p>Perché non riesco a vedere il video in live streaming sull'app?</p>	<p>Controllare l'intensità del segnale Wi-Fi sulla pagina impostazioni dell'app e funziona meglio quando viene indicato "Eccellente" o "Buono".</p> <hr/> <p>È possibile che ci siano già tre persone che monitorano il bambino. L'app consente solo a tre persone di guardare il video contemporaneamente. Se si dispone dei diritti di amministratore, è possibile rimuovere l'accesso di uno degli utenti guest per poter guardare il video sul proprio dispositivo.</p> <hr/> <p>È possibile che sia stata attivata la modalità privacy, che disattiva temporaneamente il collegamento con l'unità bambino. La modalità privacy può essere disattivata nell'unità genitore. (vedere il capitolo "Modalità privacy")</p>

## APP

Perché vengono riprodotte immagini in bianco e nero invece che a colori?	Il baby monitor è passato alla modalità visione notturna perché la stanza in cui si trova il baby monitor è buia. Se la luce nella stanza è sufficiente, il sensore luminoso sul baby monitor potrebbe essere coperto o sporco. Accertarsi che il sensore sia completamente esposto alla luce nella stanza.
Perché l'applicazione non mi invia una notifica quando il bambino piange?	Controllare l'intensità del segnale Wi-Fi sulla pagina impostazioni dell'app e funziona meglio quando viene indicato "Eccellente" o "Buono".  La soglia del livello audio per la notifica potrebbe essere stata impostata su un valore troppo basso. In tal caso, l'applicazione avvisa solo quando il bambino produce suoni molto forti. Aprire le impostazioni dell'app per aumentare la soglia audio in modo da ricevere le notifiche in modo più tempestivo.  È possibile che l'audio del dispositivo smart sia stato disattivato; in questo caso, attivare il volume.  Verificare di avere attivato la funzione di notifica nelle impostazioni dell'app.  Verificare di avere attivato la funzione di notifica nelle impostazioni del dispositivo smart.  Verificare se si dispone dei diritti di visualizzazione come utente guest. La funzione di notifica è disabilitata per gli utenti guest.
Perché io e il mio partner non riusciamo a collegarci contemporaneamente al baby monitor?	Non occorre che l'utente amministratore secondario ripeta la stessa procedura di connessione, è sufficiente invitare il proprio partner come utente amministratore tramite l'app.  Se non si desidera che il partner disponga dell'accesso completo, invitare il partner ad accedere come utente guest. I diritti di accesso degli utenti guest sono limitati. Per maggiori dettagli, vedere il capitolo "Gestione account".
Perché non è possibile parlare con l'unità bambino dopo aver premuto il pulsante per la comunicazione a due vie dall'applicazione?	È possibile che la funzione di comunicazione a due vie sia attiva tramite l'unità genitore o l'app del partner. L'unità genitore ha una priorità maggiore quando si utilizza la funzione di comunicazione a due vie.
Sono già un utente ospite, perché non riesco a vedere il video in live streaming?	È possibile che l'amministratore abbia attivato temporaneamente la modalità privacy. L'utente guest dovrebbe avere ricevuto una notifica in merito.  Il baby monitor potrebbe essere offline. Per ricevere una notifica in futuro quando il baby monitor passa alla modalità offline, attivare le notifiche dell'app dal menu delle impostazioni dell'app.
È necessario tenere l'app in primo piano sullo schermo per monitorare il bambino?	No, l'app può effettuare il monitoraggio in background mentre si svolgono altre attività.  Passare al monitoraggio in background dal menu impostazioni Monitoraggio e Video delle impostazioni del Baby Monitor, mettere l'app in background bloccando lo smartphone o andando alla schermata principale del proprio smartphone. Potrete sentire il bambino anche se l'app non è aperta. Inoltre, potrete ancora ricevere notifiche push.

## APP

---

Perché non posso sentire suoni da più unità bambino/telecamere?	È possibile vedere live streaming multipli in formato schermo condiviso sulla pagina di anteprima dell'app, ma si possono sentire suoni solo dall'unità bambino/telecamera selezionata.
Il baby monitor è a prova di hacker?	Adottiamo tutte le misure possibili per prevenire attacchi informatici e garantire il più elevato livello di sicurezza. Questo include la pubblicazione di aggiornamenti di sicurezza come opportuno per il mantenimento dei nostri standard. Assicurarsi di utilizzare sempre le versioni più recenti del software dell'app e del firmware del baby monitor. In caso di smarrimento del dispositivo smart, ripristinare le impostazioni di fabbrica del baby monitor per eliminare eventuali connessioni. È anche possibile accedere all'app da un altro dispositivo smart ed eliminare il proprio account. Se si elimina l'account dell'unico amministratore, tutti gli utenti guest vengono scollegati dal baby monitor.
Ho perso il telefono. Come si può evitare che degli estranei possano vedere il bambino?	Accedere all'app da un altro dispositivo smart ed eliminare il proprio account. Se si disattiva l'account dell'unico amministratore, tutti gli utenti guest vengono scollegati dal baby monitor. È anche possibile ripristinare le impostazioni di fabbrica del baby monitor per disattivare tutte le connessioni al dispositivo smarrito. Tenere premuto il pulsante on/off dell'unità bambino per 10 secondi per ripristinarne le impostazioni di fabbrica.
Perché non ricevo notifiche quando sono disponibili aggiornamenti dell'applicazione o del software del baby monitor?	Gli aggiornamenti dell'app potrebbero essere stati impostati in manuale nell'App Store o su Play store. Controllare periodicamente se sono disponibili aggiornamenti per accertarsi di utilizzare la versione più recente. Se un aggiornamento è disponibile, l'App Store o Play store invia un messaggio che richiede l'installazione.

---

## Montaggio a parete

Istruzioni per la stampa:

Stampare questa pagina in scala al 100 % e utilizzare il modello per contrassegnare con precisione sulla parete la posizione dei fori per le viti.

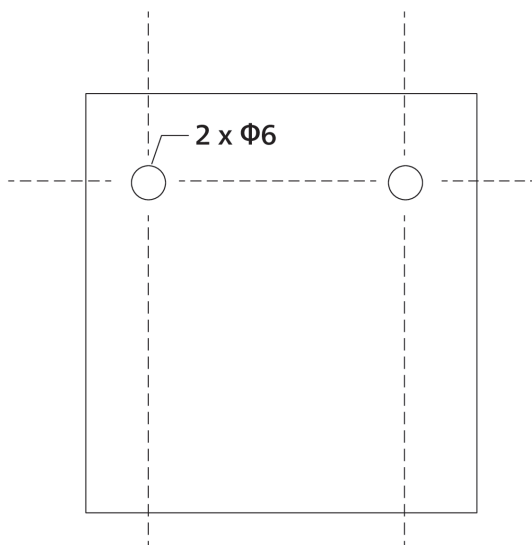

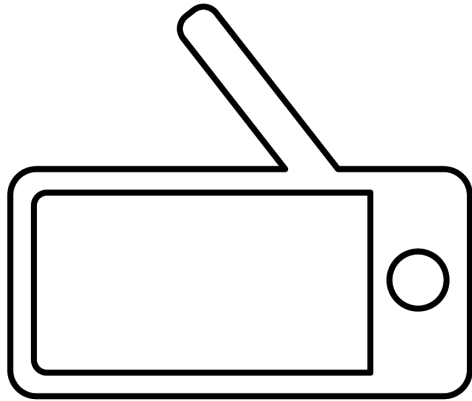
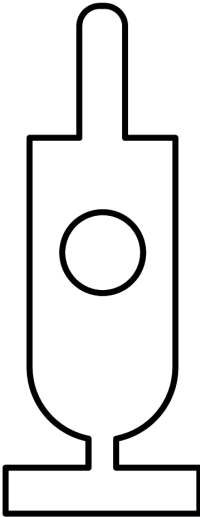



# Ievads

Apsveicam ar pirkumu un laipni lūdzam Philips Avent! Lai izmantotu visas priekšrocības, ko sniedz Philips Avent nodrošinātais atbalsts, reģistrējiet savu produktu vietnē [www.philips.com/welcome](http://www.philips.com/welcome).

Philips Avent Premium Connected mazuļa uzraudzības ierīce ar SenseIQ tehnoloģiju ļauj redzēt neredzamo, nodrošinot pilnīgu sirdsmieru. Tā vecākiem ļauj ērti un intuitīvi redzēt, dzirdēt un zināt, ka viņu mazulis ir drošībā, atrodoties mājās vai ārpus tām. SenseIQ tehnoloģija palīdz vecākiem saglabāt saikni bez pārnēsājamas ierīces un sekot līdzī miegam un elpošanas ritmam, nodrošinot informāciju par mazuļa labsajūtu reālajā laikā. Personalizēti paziņojumi un automātiski izveidoti miega datu žurnāli sniedz vecākiem ātru un vienkāršu informāciju un izpratni par mazuļa miega paradumiem un cikliem.

## Vispārīgs apraksts

- 1 Vecāku ierīce
- 2 Savienojuma indikators
- 3 ECO režīma indikators
- 4 Skaņas līmeņa indikatori
- 5 Bateriju statusa indikators
- 6 Displejs
- 7 Apstiprināšanas poga
- 8 Mikrofons
- 9 Izvēlnes poga
- 10 Vadības poga (izvēlnes navigācija/skaļums/spilgtums)
- 11 Atbildes reālajā laikā poga
- 12 Nomierinošo skaņu poga
- 13 Ieslēgšanas/izslēgšanas poga
- 14 Nolikāma antena
- 15 Režīma poga
- 16 USB-C līgza
- 17 Skaļrunis
- 18 Bateriju nodaļījums
- 19 Mazuļa ierīce
- 20 Mikrofons
- 21 Kamera
- 22 Nakts apgaismojums
- 23 Nakts apgaismojuma poga
- 24 Nomierinošo skaņu poga
- 25 Ieslēgšanas/izslēgšanas poga
- 26 Statusa indikators
- 27 Apkārtējā apgaismojuma sensors
- 28 Infrasarkanā staru gaismas
- 29 Antena
- 30 USB-C līgza
- 31 Skaļrunis
- 32 Temperatūras sensors
- 33 Strāvas adapteris (2x)
- 34 Dībelis (2x)
- 35 Skrūve (2x)
- 36 Skava
- 37 Sienas stiprinājuma kronšteins
- 38 Universālais stiprinājums (bērna gultiņas stiprinājums un sienas stiprinājums)

## Svarīga drošības informācija

Pirms ierīces lietošanas rūpīgi izlasiet šo svarīgo informāciju un saglabāiet to, lai vajadzības gadījumā varētu ieskatīties tajā arī turpmāk.

### SVARĪGI

**Šī mazuļa uzraudzības ierīce ir paredzēta kā palīgierīce. Tā neaizvieto atbildīgu un pienācīgu pieaugušo uzraudzību, un to nedrīkst izmantot šādā nolūkā.**

Nekad neatstājiet mazuli vienu savās mājās. Vienmēr nodrošiniet, lai mājās atrastos kāds, kurš varētu pieskatīt mazuli un par viņu parūpēties.

#### Atruna

Lūdzu, ņemiet vērā, ka izmantojot mazuļa uzraudzības ierīci, risku uzņematies jūs. Koninklijke Philips N.V. un tā filiāles nav atbildīgas par šīs mazuļa uzraudzības ierīces darbību vai jūsu izvēlēto tās lietošanas veidu, tāpēc šie uzņēmumi neuzņemas nekādu atbildību, kas saistīta ar jūsu veiktu šīs mazuļa uzraudzības ierīces lietošanu.

**Philips Avent Premium Connected Baby Monitor nav medicīniska ierīce. Philips Avent lietotne Baby Monitor+ nav medicīniska lietotne.**

Philips Avent Premium Connected mazuļa uzraudzības ierīci nekādā gadījumā NAV paredzēts izmantot, lai diagnosticētu vai ārstētu jebkādu slimību vai veselības stāvokli, tostarp, bet ne tikai, zīdaiņu pēkšņas nāves sindromu (Sudden Infant Death Syndrome – SIDS), un tāpēc tā NAV medicīniska ierīce. Šo mazuļa uzraudzības ierīci ir paredzēts izmantot tikai mājāsaimniecībā, un tā ir plaša patēriņa prece. To ir paredzēts izmantot, lai izprastu, kā mazulis guļ, elpo, kustās un raud.

Šo izstrādājumu NAV paredzēts izmantot elpošanas apstāšanās, elpošanas traucējumu vai citu medicīnisku stāvokļu konstatēšanai. Šis izstrādājums NEINFORMĒS lietotājus par visiem viņu mazuļa elpošanas vai miega traucējumiem, paradumiem, raudām un/vai pašreizējo stāvokli, kas var rasties.

Philips Avent Premium Connected mazuļa uzraudzības ierīci nekādā gadījumā nedrīkst uzskatīt par pieaugušo uzraudzības aizstāšanas līdzekli, kā arī ierīce nav palīg līdzeklis, pieņemot lēmumu par konsultēšanos ar medicīnas speciālistu. Ja lietotājiem IR bažas par sava mazuļa veselību, ir jākonsultējas ar medicīnas speciālistu. NEKĀDĀ gadījumā nedrīkst pajauties tikai uz šī izstrādājuma rādījumiem, lai diagnosticētu slimību un pieņemtu medicīniskus lēmumus par sava mazuļa veselību un aprūpi.

Lai garantētu mazuļa drošību un labsajūtu, vienmēr ievērojiet oficiālās vadlīnijas par drošu miegu, veselību un aprūpi.

### Bīstami

- Nekādā gadījumā neiegremdējiet nevienu mazuļa uzraudzības ierīces sastāvdaļu ūdenī vai kādā citā šķidrumā. Nenovietojiet ierīci vietā, kur uz tās var nokļūt ūdens vai cits šķidrums. Nekad neizmantojiet mazuļa uzraudzības ierīci mitrās vietās vai ūdens tuvumā.

- Nekad nenovietojiet priekšmetus uz mazuļa uzraudzības ierīces un nenesdziet to. Nenosprostojiet ventilācijas atveres. Uzstādiet atbilstoši ražotāja norādījumiem.

## Brīdinājums

- **Garš vads. Nožņaugšanas risks!**
- Pirms ierīces pievienošanas elektrotīklam pārbaudiet, vai uz adaptera norādītais spriegums atbilst elektrotīkla spriegumam jūsu mājā.
- Neveiciet nevienas adaptera daļas un tā vada modifikāciju, kā arī negrieziet un/vai nemainiet nevienu tā daļu un vadu, jo šādi radīt bīstamu situāciju.
- Izmantojiet tikai komplektā esošo adapteri.
- Ja adapteris ir bojāts, lai izvairītos no negadījumiem, vienmēr nomainiet to ar oriģinālo adapteri.
- Turiet mazuļa uzraudzības monitoru un tā piederumus mazulim un citiem bērniem nepieejamā vietā.
- Šo ierīci var izmantot bērni vecumā no 8 gadiem un personas ar ierobežotām fiziskajām, sensorajām vai garīgajām spējām vai bez pieredzes un zināšanām, ja tiek nodrošināta uzraudzība vai norādījumi par drošu ierīces lietošanu un panākta izpratne par iespējamo bīstamību. Bērni nedrīkst rotāļties ar ierīci. Ierīces tīrīšanu un apkopi nedrīkst veikt bērni bez pieaugušo uzraudzības.
- Pārliecinieties, ka elektrotīkla vadam nevar uzkāpt vai to saspiest, it īpaši kontaktdakšas un kontaktrozetes tuvumā, kā arī vietās, kur vads tiek atslēgts no ierīces.
- Novietojiet mazuļa uzraudzības ierīci tā, lai tās vads netiktu ievērts durvīs vai nestieptos pāri gaitenim. Ja novietojat mazuļa uzraudzības ierīci uz galda vai zema skapīša, nelaujiet strāvas vadam karāties pāri galda vai skapīša malai. Pārliecinieties, ka vads neatrodas uz grīdas vietās, kurās tas var izraisīt pakļupšanu.
- Glabājiet iepakojuma materiālus (kartona kārbas, utt.) bērniem nepieejamā vietā, jo tie nav rotallieta.
- Lai novērstu elektriskās strāvas triecienu, neatveriet mazuļa vai vecāku ierīces korpusu.

## Bateriju drošības norādījumi

- Lietojiet ierīci tikai paredzētajam nolūkam. Pirms ierīces, tās bateriju un piederumu lietošanas uzmanīgi izlasiet šo informāciju un saglabājiet to, lai vajadzības gadījumā varētu ieskatīties tajā arī turpmāk. Neatbilstošas lietošanas dēļ var rasties bīstamas situācijas vai var tikt iegūtas smagas traumas. Dažādu ierīču komplektācijā iekļautie piederumi var atšķirties.
- Izmantojiet tikai Philips oriģinālos piederumus vai palīgmateriālus. Izmantojiet tikai atvienojamu \*ASSA105X-050100 (x = E vai B) sērijas elektroapgādes ierīci.
- Uzlādējiet, lietojiet un glabājiet izstrādājumu temperatūrā no xx °C līdz xx °C.
- Uzglabājiet ierīci un tās baterijas drošā attālumā no liesmām un nepakļaujiet tās tiešu saules staru iedarbībai vai augstas temperatūras apstākļiem.
- Ja produkts pārlietu sakarst vai izdala smaku, maina krāsu vai uzlāde notiek ilgāk nekā parasti, pārtrauciet produkta lietošanu un uzlādi, un sazinieties ar vietējo Philips izplatītāju.

- Izstrādājumus un to baterijas nedrīkst likt mikroviļņu krāsnīs vai uz indukcijas plītim.
- Neatveriet, nepārveidojiet, necaurduriet, nebojājiet vai neizjauciet ierīci un bateriju ar nolūku novērst bateriju uzkaršanu vai iztecināt toksiskas vai bīstamas vielas. Neveidojiet isslēgumus, nepārlādējiet vai nelādējiet baterijas, izmantojot citas ierīces.
- Ja baterijas ir bojātas vai ja tām radusies noplūde, izvairieties no saskares ar ādu vai acīm. Ja tā tomēr notiek, nekavējoties rūpīgi skalojiet ar ūdeni un vērsieties pēc medicīniskas palīdzības.

## Ievērošanai

- Neuzstādi ierīci siltuma avotu, piemēram, radiatoru, sildītāju, krāšņu vai citu ierīču (tostarp pastiprinātāju) tuvumā, kuras izstaro siltumu.
- Pārliecinieties, ka jūsu rokas ir sausas, kad rīkojaties ar adapteriem, kontaktdakšām vai stāvas vadiem.
- Regulāri pārbaudiet ierīces skrūvju aizbāžņus / gumijas paliktni, jo tie var atvienoties no ierīces.
- Visi nepieciešamie mazuļa ierīces, vecāku ierīces un strāvas adaptera marķējumi atrodas mazuļa ierīces, vecāku ierīces un strāvas adaptera apakšdaļā.
- Stiprinājums vislabāk turēsies, ja ir piestiprināts pie mazuļa gultiņas, kuras četrstūra formas stieņa platums ir 15–32 mm. To nav ieteicams izmantot uz apaļām vai mīkstām margām.
- Ja mazuļa gultiņai ir noapaļotas malas, kronšteinu ieteicams piestiprināt pie sienas.
- Noņemiet ierīces stiprinājumu no bērna gultiņas un piestipriniet to pie sienas, kad mazulis pats spēj pievilkties vai piecelties kājās.

## Atbilstības deklarācija

Ar šo Philips Consumer Lifestyle apliecina B.V., ka šī ierīce atbilst Direktīvas 2014/53/ES pamatprasībām un citiem attiecīgajiem noteikumiem. EK atbilstības deklarācijas (DoC) kopija ir pieejama tiešsaistē tīmekļa vietnē **[www.philips.com/support](http://www.philips.com/support)**.

## Elektromagnētiskie lauki (EML)

Šī Philips ierīce atbilst visiem piemērojamajiem standartiem un noteikumiem, kas attiecas uz elektromagnētisko lauku iedarbību.

## Vispārīga informācija

Uzlādējama litija jonu baterija (2600 mAh)

Modulācijas tips: IEEE 802.11 b/g/n

Darba frekvenču diapazons: 2412–2472 MHz

Maksimālā radiofrekvenču jauda: ≤20 dBm e.i.r.p

\*Barošanas bloks:

Modelis: ASSA105x-050100 (x = E (ES kontaktdakša) / x = B (AK kontaktdakša))

Ieeja: 100–240 V~, 50/60 Hz, 0,35 A

Izeja: 5,0 Vdc, 1,0 A, 5,0 W

Vidējā aktīvā efektivitāte:  $\geq 73,62\%$

Dīkstāves jaudas patēriņš:  $<0,1\text{ W}$

## Sagatavošana lietošanai

### Lejupielādējiet lietotni Baby Monitor+.



Lai vispusīgi izmantotu un aktivizētu SenseIQ un Raudāšanas interpretācija funkcijas, pirms mazuļa uzraudzības ierīces izmantošanas ieteicams lejuplādēt lietotni Baby Monitor+.

Izmantojot Philips Avent lietotni Baby Monitor+ Wi-Fi vai mobilā interneta pieslēgumu, var redzēt un dzirdēt mazuli un pārbaudīt, kā viņam klājas, atrodoties jebkurā pasaules malā.

Pirms uzsākt uzstādīšanas procesu, pārliecinieties, ka:

- Jums ir piekļuve bezvadu internetam (2,4 GHz Wi-Fi).

- Ir pieejams labs Wi-Fi signāls.

**Piezīme:** ja izmantojat Wi-Fi signāla pastiprinātāju, pārliecinieties, vai maršrutētājā un Wi-Fi signāla pastiprinātājā ir iestatīts viens un tas pats SSID (tīkla nosaukums), kā arī vai maršrutētājā un pastiprinātājā tiek izmantota viena un tā pati parole; Pārbaudiet, vai Wi-Fi signāla pastiprinātājs atbalsta Wi-Fi ātrumu 2,4 GHz.

- Jums ir pieejama jūsu Wi-Fi tīkla parole. Vienmēr pievienojiet mazuļa uzraudzības ierīci drošam tīklam (sk. "Drošība un privātums").

- 1 Lejupielādējiet lietotni. Skenējiet QR kodu vai meklējiet atslēgas vārdus "Philips Avent Baby Monitor+" pakalpojumā App Store vai Google Play Store.
- 2 Palaidiet lietotni.

**Padoms.** Izveidojiet tālruņa savienojumu ar internetu, izmantojot Wi-Fi pieslēgumu. Atkarībā no jūsu abonementa jūsu mobilo sakaru nodrošinātājs var piemērot papildu maksu par datu savienojuma izmantošanu.



- 3 Lai izveidotu kontu, izpildiet ekrānā redzamos norādījumus.
  - a Obligāti norādiet derīgu e-pasta adresi, kuru vienmēr var izmantot saziņai.
  - b Izmantojiet spēcīgu paroli (skatiet sadaļu "Spēcīga parole").
  - c Kad ir saņemts apstiprinājuma e-pasta ziņojums, izpildiet norādījumus šajā ziņojumā, lai turpinātu konta izveidi.
- 4 Lai iestatītu mazuļa uzraudzības ierīci, izpildiet lietotnē sniegtos norādījumus.

## Drošība un privātums

### Tikla drošība

Nelietojiet lietotni nedrošā Wi-Fi tīklā. Mēs iesakām izmantot mazuļa uzraudzības ierīci tikai tādā Wi-Fi tīklā, kas ir aizsargāts ar WPA2 vai augstāka līmeņa šifrēšanu. Lietotne ļauj jums izmantot arī tālruņa mobilo datu tīklu (bieži dēvē par 4G vai 5G).

Wi-Fi tīklāji publiskās vietās, piemēram, lidostās un viesnīcās, ir parocīga iespēja, bet bieži vien tie nav droši.

Mēs iesakām izmantot mazuļa uzraudzības ierīci tikai tādā Wi-Fi tīklā, kas ir aizsargāts ar WPA2 vai augstāka līmeņa šifrēšanu. Mēs neiesakām izmantot mazuļa uzraudzības ierīci tīklā, kas izmanto WEP šifrēšanu.

**Piezīme.** Wi-Fi tīkli, kuriem nav nepieciešama parole, nav droši.

### Spēcīgas paroles

Paroles ir ļoti būtiskas, lai aizsargātu jūsu Wi-Fi tīklu un jūsu kontu no neatļautas piekļuves. Jo spēcīgāka ir jūsu parole, jo labāk aizsargāts ir jūsu Wi-Fi tīkls un konts.

Spēcīga parole atbilst tālāk minētajiem nosacījumiem.

- 1 Tā sastāv no vismaz 8 rakstzīmēm.
- 2 Tā neietver jūsu vārdu, jūsu mazuļa vārdu, citu īstu vārdu vai zīmola nosaukumu.
- 3 Tā nesatur pilnu vārdu.
- 4 Tā būtiski atšķiras no jūsu iepriekš izmantotajām parolēm.
- 5 Ietver vismaz 3 no 4 tālāk norādītā veida rakstzīmēm.
  - a Lielie burti (A–Z)
  - b Mazie burti (a–z)
  - c Cipari (0–9)
  - d Īpašās rakstzīmes (piemēram, # \$ % &).

### Personas datu drošība

Lai dzēstu un tādējādi aizsargātu savus personīgos datus, pirms ierīces iznīcināšanas veiciet rūpnīcas iestatījumu atjaunošanu mazuļa ierīcei, ilgstoši nospiežot ieslēgšanas/ieslēgšanas pogu 10 sekundes, kamēr ierīce ir ieslēgta. Īpaši ieteicams izslēgt mazuļa uzraudzības ierīces savienojumu ar Philips Avent lietotni Baby Monitor+, atlasot lietotnes mazuļa ierīces iestatījumu opciju Atvienot mazuļa uzraudzības ierīci.

Ja izmantojat jau lietotu ierīci, ieteicams veikt tālāk aprakstītās darbības, lai atiestatītu mazuļa ierīces rūpnīcas iestatījumus un garantētu ierīces drošību.

- 1 Ieslēdziet mazuļa ierīci.
- 2 Kad gaismas diodes krāsa mainās no oranžas uz zaļu vai baltu, nospiediet ieslēgšanas/izslēgšanas pogu un turiet to nospiestu ilgāk par 10 sekundēm, līdz gaismas diode mirgo zaļā un oranžā krāsā. Mazuļa ierīcē tiek atiestatīti rūpnīcas iestatījumi.

Ja atiestatīšana uz rūpnīcas iestatījumiem nav veikta, Philips neuzņemas atbildību par ierīces veikspēju un funkcijām, turklāt jūsu privātums var būt apdraudēts.

## Konta pārvaldība

Administratora un viesu profiliem ir dažādas piekļuves tiesības. Jūs varat ielūgt radus un draugus viesu lietotāja statusā, ļaujot viņiem vērot jūsu mazuli viņu viedierīcēs.

	Administrators	Viesis
Uzraudzība	Video Audio SenseIQ Raudāšanas interpretācija Temperatūra Fona trokšņu uzraudzība	Video Audio Fona trokšņu uzraudzība
Bīdinājuma paziņojums	Skaņu uztveršana Kustību uztveršana SenseIQ saistītais paziņojums Raudāšanas skaņu uztveršana Raudāšanas interpretācija Temperatūras diapazona uztveršana	N.P.
Nomierinošas funkcijas	Nakts apgaismojums, nomierinošas skaņas, šūpuļdziesmas, sarunāšanās Balss ierakstīšana	N.P.
Konta pārvaldība	Administratora lietotāja ielūgšana Viesu lietotāju ielūgšana	N.P.

**Piezīme.** Lietotne Baby Monitor+ atbalsta divus administratora kontus, tāpēc varat uzaicināt, lai jūsu partneris reģistrējas kā otrs administrators un izmanto tās pašas piekļuves tiesības. Nedalieties ar administratora datiem ar nevienu citu personu, kas nav jūsu ģimenes loceklis.

## Drošības atjauninājumu nodrošināšana

Mēs pastāvīgi uzraugām izstrādājumā izmantotās programmatūras drošību. Ja nepieciešams, drošības atjauninājumi tiks sniegti, izmantojot programmatūras atjauninājumus. Programmatūras atjauninājumi var tikt nodrošināti, lai piedāvātu arī kļūdu labojumus un veiktspējas uzlabojumus vai ieviestu jaunas izstrādājuma funkcijas. Atjauninājumi var tikt piedāvāti mazuļa ierīces un vecāku ierīces programmatūrai vai mobilajā lietotnē. Atjauninājumus saņem, izmantojot bezvadu funkciju, un tiem nav nepieciešami īpaši vadi vai aprīkojums.

Philips nodrošina vajadzīgos atjauninājumus vismaz divus gadus pēc produkta piegādes.

## Saderība

iOS sistēma: nepieciešama iOS 11.0 vai jaunāka versija

Android sistēma: nepieciešama Android 6.0 vai jaunāka versija

**Piezīme.** Saderība laika gaitā var mainīties.

## Mazuļa ierīces uzstādīšana

Lai nodrošinātu optimālu uzraudzību, izmantojot SenseIQ piedāvāto gulēšanas režīma izsekošanas funkciju, ieteicams izmantot universālo stiprinājumu, kas ļauj piestiprināt bērnu uzraudzības ierīci pie gultiņas vai sienas. Tādējādi jūs varēsiet novietot kameru vispiemērotākajā vietā ar lielisku skatu, kas ļaus jums viegli un efektīvi uzraudzīt mazuļa miegu un elpošanu.

### Uzstādīšana



Augstāko matrača līmeni parasti izmanto jaundzimušajiem un mazākiem mazuļiem.

Bērna gultiņas stiprinājumu ieteicams izmantot, ja matracis atrodas šajā līmenī.



Kad bērns spēj piecelties uz ceļiem un redzams, ka viņš vēlas sēdēt, ieteicams matraci pārvietot uz leju. Šajā gadījumā vēl aizvien ieteicams izmantot bērna gultiņas stiprinājumu.

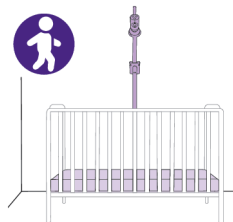

Kad bērns var pats piecelties un ir redzams, ka viņš vēlas stāvēt, matraci ieteicams nolaist zemākajā līmenī. Ja matracis atrodas zemākajā līmenī, ieteicams izmantot sienas stiprinājumu.



## Ko darīt un ko nedarīt

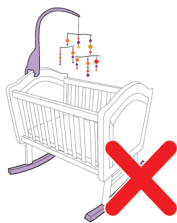

Mazuļa gultiņā un guļamajā zonā nav ieteicams piekārt mobilās rotaļlietas, rotaļlietas vai kustīgas gaismas. Jo mazāk priekšmetu aizsedz skatu, jo labāk darbosies jūsu mazuļa uzraudzības ierīce.

Uzraudzības ierīce ir jutīga pret kustībām, tāpēc izvairieties izmantot šūpuļa veida gultiņu.



Mazuļa ierīci nav ieteicams uzstādīt mazuļa gultiņas šaurākajā galā. Tas samazinās mazuļa novērošanas kvalitāti.

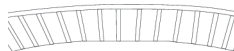

Ar šo mazuļa uzraudzības ierīci var izmantot guļammaisus, gultas veļu un rakstainas drēbes.



Centieties izvairīties izmantot vienkāršas biezas drēbes un gultasveļu, jo mazuļa ierīce kustību noteikšanai izmanto kontrastu.

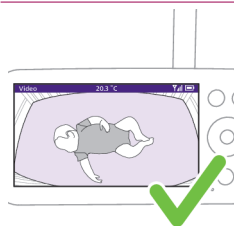

Matracim ekrānā jābūt redzamam kā taisnam horizontālam taisnstūrim. Jo taisnāks ir matracis ekrānā, jo labāk.

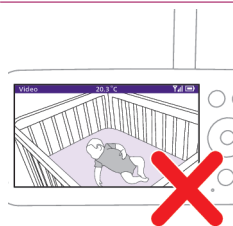

Mazuļa ierīci vai matraci nedrīkst novietot slīpi.

## Mazuļa gultas stiprinājums

Piezīme. Ja mazuļa gultai ir noapaļotas malas, izmantojiet sienas stiprinājumus.



- 1 Izņemiet universālo stiprinājumu, skavu, strāvas adapteri un mazuļa ierīci.

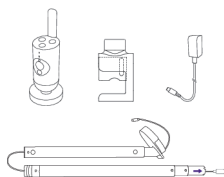

- 2 Lai iegūtu labāko rezultātu, uzstādiet mazuļa ierīci centrā virs mazuļa gultas garās malas.

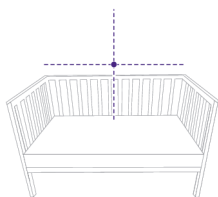

- 3 Nolaidiet skavu uz margas un piestipriniet to mazuļa gultas garās malas vidū.

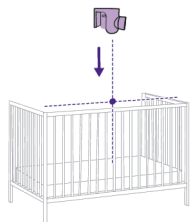

- 4 Lai piestiprinātu to pie malas, pagrieziet pogu pulksteņrādītāju kustības virzienā.

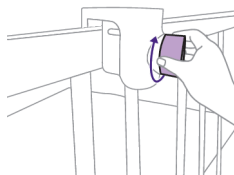

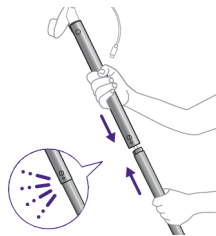

**5** Paņemiet divus stieņus un saspiediet tos kopā, izveidojot vienu garāku stieni.

Piezīme. Kad tie ir sastiprināti, ir dzirdams kluss klikšķis.

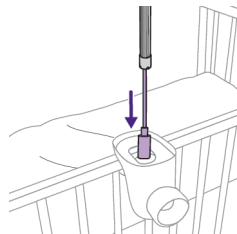

**6** Pēc tam ievietojiet stieni caur skavas atveri ar strāvas vadu pa priekšu.

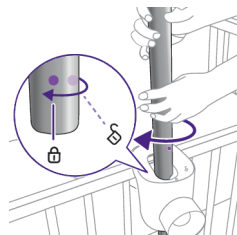

**7** Novietojiet stieni vietā, izmantojot punktus uz stieņa un skavas, un pagrieziet to par 45° pulksteņrādītāju kustības virzienā, lai to fiksētu vietā.

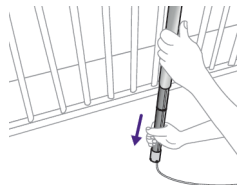

**8** Stieņa apakšējo daļu var izvilkāt tā, ka to var pagarināt uz leju līdz grīdai. Obligāti ievietojiet strāvas vadu vienā no caurulītes galā pieejamajām atverēm, kas vērsta pret strāvas kontaktligzdu.

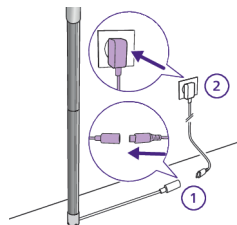

**9** Virziet vadu gar malu, kur satiekas grīda un siena. Izmantojot komplektācijā iekļauto strāvas adapteri, piestipriniet vadu, kas stiepjas no stieņa, un iespraudiet to strāvas kontaktligzdā.

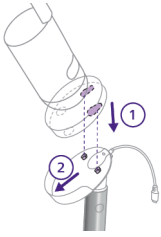

**10** Lai piestiprinātu mazuļa ierīci mazuļa gultiņai, savietojiet tapas ar atverēm mazuļa ierīces apakšā un spiediet to uz leju.



**11** Lai mazuļa ierīci nostiprinātu vietā, bīdiet to uz priekšu un pievienojiet USB-C strāvas kabeli mazuļa ierīces aizmugurē.



**12** Nolieciet mazuļa ierīci nedaudz uz augšu, uz leju, pa labi vai pa kreisi, lai pārlicinātos, ka ir redzams viss matracis ar mazuli tā centrā. Lai pārbaudītu, ka mazuļa ierīce ir novietota labākajā pozīcijā, izmantojiet vecāku ierīci vai lietotni Baby Monitor+. Lai noregulētu šūpuļdziesmas skaņas līmeni, nospiediet uz mazuļa ierīces pogu + vai –.

## Sienas stiprinājums

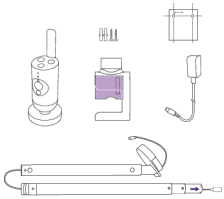

**1** Izņemiet universālo stiprinājumu, skavu, strāvas adapteru, skrūves un dībeļus, sienas stiprinājuma šablonu un mazuļu uzraudzības ierīci.

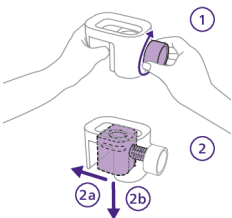

**2** Noņemiet sienas stiprinājuma kronšteinu no skavas, ar vienu roku pagrieziet pogu pretēji pulksteņrādītāju kustības virzienam un ar otru roku virziet kronšteinu uz āru.

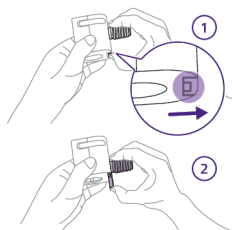

- 3 Lai noņemtu skrūvju sekciju, ar īkšķi atskrūvējiet to un bīdiet uz leju un uz āru. Tagad jūsu rīcība ir detaļa, kas jāizmanto kā sienas stiprinājums.

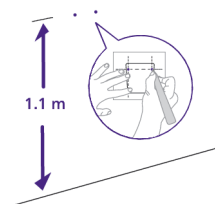

- 4 Paņemiet sienas stiprinājuma šablonu un ar lineālu nomēriet 1,1 metru no grīdas un atzīmējiet, kur jāieskrūvē divas skrūves. Izurbiet sienā nelielu caurumu un iespiediet tajās komplektācijā iekļautos dibeljus.

Padoms. Informācija par sienas stiprinājuma šablonu ir pieejama šīs lietošanas instrukcijas beigās (skatiet nodaļu "Sienas stiprinājuma šablons").

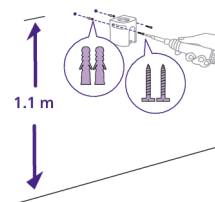

- 5 Paņemiet sienas stiprinājuma kronšteinu un savietojiet tā atveres ar dibeljiem. Ar komplektācijā iekļautajām skrūvēm stingri pieskrūvējiet sienas stiprinājuma kronšteinu pie sienas.

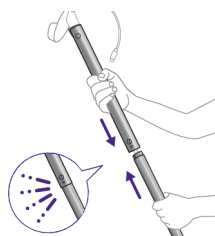

- 6 Paņemiet divus stienus un saspiediet tos kopā, izveidojot vienu garāku stieni. Piezīme. Kad tie ir sastiprināti, ir dzirdams kluss klikšķis.

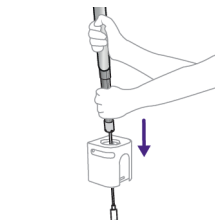

- 7 Pēc tam ievietojiet stieni caur sienas stiprinājuma kronšteina atveri ar strāvas vadu pa priekšu.

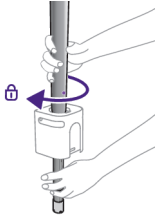

- 8** Stieni var bīdīt uz leju aptuveni līdz vidum, kur tas ir jāfiksē. Izmantojot punktus uz stieņa un sienas stiprinājuma kronšteina, novietojiet stieni vietā un pagrieziet to par 45° pulkstenrādītāju kustības virzienā, lai to fiksētu vietā.

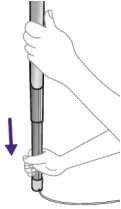

- 9** Stieņa apakšējo daļu var izvilkāt tā, ka to var pagarināt uz leju līdz grīdai. Obligāti ievietojiet strāvas vadu vienā no caurulītes galā pieejamajām atverēm, kas vērsta pret strāvas kontaktligzdu.

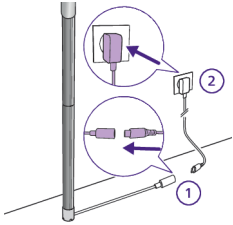

- 10** Virziet vadu gar malu, kur satiekas grīda un siena. Izmantojot komplektācijā iekļauto strāvas adapteri, piestipriniet vadu, kas stiepjas no stieņa, un iespraudiet to strāvas kontaktligzdā.

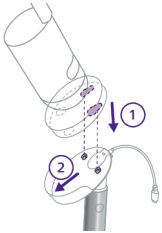

- 11** Lai piestiprinātu mazuļa ierīci mazuļa gultiņai, savietojiet tapas ar atverēm mazuļa ierīces apakšā un spiediet to uz leju.



- 12** Lai mazuļa ierīci nostiprinātu vietā, bīdiet to uz priekšu un pievienojiet USB-C strāvas kabeli mazuļa ierīces aizmugurē.



- 13** Nolieciet mazuļa ierīci nedaudz uz augšu, uz leju, pa labi vai pa kreisi, lai pārliecinātos, ka ir redzams viss matracis ar mazuli tā centrā. Lai pārbaudītu, ka mazuļa ierīce ir novietota labākajā pozīcijā, izmantojiet vecāku ierīci vai lietotni Baby Monitor+. Lai noregulētu šūpuļdziesmas skaņas līmeni, nospiediet uz mazuļa ierīces pogu + vai –.

## Vecāku ierīce

### Informācija par ekrānu

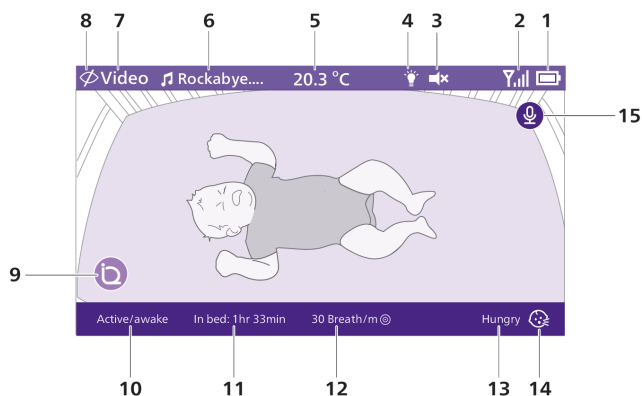

1	Baterijas līmeņa indikators	9	SenseIQ (darbojas)
2	Signāla stipruma indikators	10	Gulēšanas pozas indikators
3	Skaņas izslēgšana (ieslēgta)	11	Laiks, cik ilgi mazulis ir bijis gultniņā
4	Nakts apgaismojums (ieslēgts)	12	Vidējais elpošanas ātrums
5	Telpas temperatūra	13	Raudāšanas interpretācijas rezultāts
6	Izvēlēta nomierinošā skaņa (ieslēgta)	14	Raudāšanas interpretācija (darbojas)
7	Izvēlētais vecāku ierīces uzraudzības režīms	15	Sarunāšanās funkcija (ieslēgta)
8	Privātuma režīms (ieslēgts)		

## Vecāku ierīces lādēšana

Vecāku ierīces darbību nodrošina iebūvēts atkārtoti uzlādējams litija jonu akumulators.

Lai uzlādētu vecāku ierīci, izpildiet tālāk norādītās darbības.

**1** Pievienojiet strāvas adapteri vecāku ierīcei un sienas kontaktligzdai.

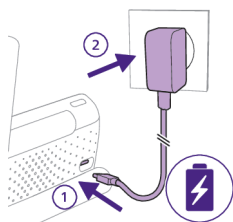

**2** Akumulatora statusa indikators ieslēdzas vienmērīgā oranžā krāsā, norādot, ka notiek vecāku ierīces uzlāde.

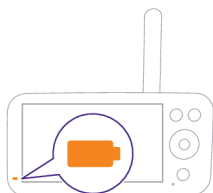

**3** Kad akumulators ir uzlādēts līdz galam, tā statusa indikators izgaismojas vienmērīgā balta krāsā.

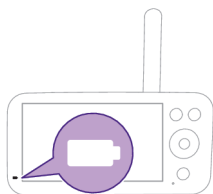

Pēc 3 stundu ilgas uzlādes vecāku ierīci var izmantot bez vada aptuveni 12 stundas Eco režīmā.

Ja vecāku ierīce uzlādes laikā ir ieslēgta, uzlāde ilgst aptuveni divas reizes ilgāk.

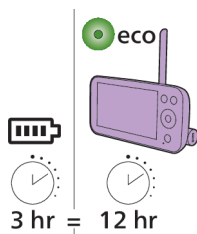



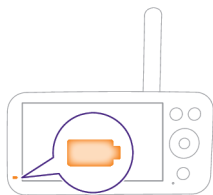

Ja vecāku ierīce nav pievienota elektrotīklam un akumulators ir gandrīz izlādējies (uzlādes līmenis mazāk nekā 10%), akumulatora statusa indikators mirgo oranžā krāsā un atskan brīdinājuma signāls par zemu akumulatora līmeni.

Ja vecāku ierīces akumulators ir izlādējies un tas nav pievienots elektrotīklam, vecāku ierīce izslēdzas un savienojums ar mazuļa ierīci tiek zaudēts.

**Padoms.** Neatvienojiet vecāku ierīci no elektrotīkla naktī, jo, ja akumulatora uzlādes līmenis samazinās, jūs var pamodināt brīdinājums signāls par zemu akumulatora līmeni.

**Padoms.** Lai taupītu akumulatora enerģiju, izslēdziet vecāku ierīci, ja to nelietojat.

**Piezīme.** Akumulators pakāpeniski un ļoti lēni izlādējas arī tad, ja vecāku ierīce ir izslēgta.

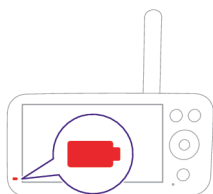

Ja vecāku ierīce ir pievienota elektrotīklam un tās akumulatora stāvokļa indikators ir izgaismots vienmērīgā sarkanā krāsā, tas nozīmē, ka ir radušies akumulatora darbības traucējumi un jums jāsazinās ar klientu atbalsta centru savā valstī.

## Mazuļa uzraudzības ierīces izmantošana

### Vecāku ierīces un mazuļa ierīces labošana

Lai iegūtu labāko iespējamo savienojumu, novietojiet mazuļa ierīci un Wi-Fi maršrutētāju vienā telpā. Blīvas sienas vai cita elektronika var radīt signāla traucējumus.

- 1 Lai ieslēgtu mazuļa ierīci, nospiediet un turiet nospiestu ieslēgšanas/izslēgšanas pogu 1,5 sekundes.

**Piezīme.** Mazuļa ierīce automātiski ieslēdzas, kad to pievieno strāvas kontaktligzdai.

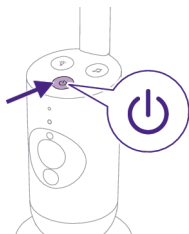

- 2 Ieslēdzot mazuļa ierīci, palaišanas procesa laikā statusa indikators uz brīdi izgaismojas oranžā krāsā.

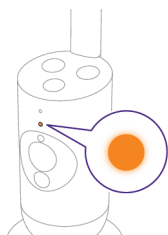

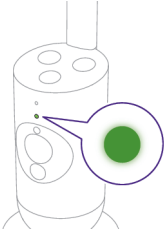

**3** Kad mazuļa ierīci var savienot pārī, statusa indikators ieslēdzas zaļā krāsā.

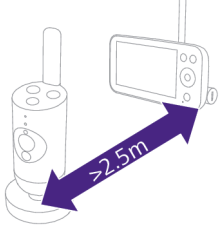

**4** Novietojiet vecāku ierīci un mazuļa ierīci vismaz 2,5 metru attālumā vienu no otras, lai neveidotos akustiskā atgriezeniskā saite.

Piezīme. Ja lietojat bezvadu tālruni, bezvadu video ierīci, Wi-Fi tīklu, mikroviļņu krāsni vai Bluetooth ierīci ar 2,4 GHz frekvenci un rodas vecāku ierīces vai mazuļa ierīces darbības traucējumi, pārvietojiet vecāku ierīci, līdz vairs nerodas traucējumi.

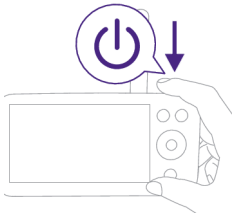

**5** Lai ieslēgtu vecāku ierīci, nospiediet un turiet nospiestu ieslēgšanas/izslēgšanas pogu 1,5 sekundes.



Displejs ieslēdzas, tajā parādās Philips vairoga emblēma, un savienojuma indikators sāk degt sarkanā krāsā. Vecāku ierīcē tiek sākta mazuļa ierīces meklēšana.

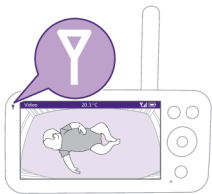

Kad ir izveidots vecāku ierīces un mazuļa ierīces savienojums, vecāku ierīces savienojuma indikators ieslēdzas baltā krāsā un displejā tiek parādīta viena vai vairākas signāla stipruma joslas.

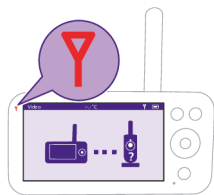

Piezīme: Vecāku ierīces un mazuļa ierīces savienojuma izveide ilgst aptuveni 15 sekundes.

Pārbaudiet, vai mazuļa ierīce ir ieslēgta. Ja mazuļa ierīce ir izslēgta, vecāku ierīces displejā tiek parādīts "ārpus uztveršanas diapazona" attēls.

Ja savienojums netiek izveidots, savienojuma indikators ieslēdzas sarkanā krāsā, vecāku ierīce atskaņo brīdinājuma signālu ik pēc 25 sekundēm un displejā tiek parādīts "ārpus uztveršanas diapazona" attēls.

Uztveršanas diapazons ir līdz 50 metriem telpās un līdz 400 metriem ārpus telpām. Mazuļa uzraudzības ierīces darbības rādiuss atšķiras atkarībā no vides un faktoriem, kas izraisa traucējumus. Slapji un mitri materiāli rada tik daudz traucējumu, ka diapazona zudums var sasniegt pat 100 %.

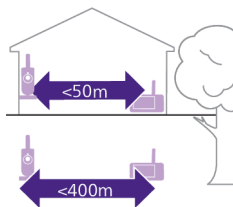

### Sausi materiāli

### Materiālu biezums

### Diapazona traucējumi

Koks, ģipsis, kartons, stikls (bez metāla, stieplēm vai svina)

< 30 cm

0-10 %

Ķieģeļi, saplāksnis

< 30 cm

5-35 %

Dzelzsbetons

< 30 cm

30-100 %

Metāla režģi vai stieņi

< 1 cm

90-100 %

Metāla vai alumīnija loksnes

< 1 cm

100 %

## Funkcijas un iestatījumi

### Izvēlnes funkcijas

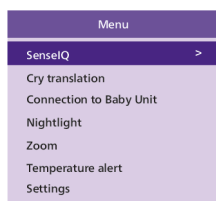

Philips Avent Premium Connected mazuļa uzraudzības ierīce ir aprīkota ar sešām lieliskām funkcijām, kas palīdz vecākiem vienkārši uzraudzīt mazuli. Šīs funkcijas ir norādītas tālāk.

**SenseIQ:** izmanto mākslīgā intelekta tehnoloģiju, lai noteiktu mazuļa miegu un elpošanu.

**Raudāšanas interpretācija:** interpretē dažādos mazuļa raudāšanas veidus, lai jūs varat labāk saprast, kas viņam ir nepieciešams.

**Savienojums ar mazuļa ierīci:** nodrošina divas savienojuma starp mazuļa ierīci un vecāku ierīci izveides iespējas (Automātiskā savienojuma izveide un Tiešā savienojuma izveide), lai jūs nekad nezaudētu saikni ar savu mazuli.

**Nakts apgaismojums:** sniedz siltu, maigu apgaismojumu, kas nomierina mazuli un rada mierīgu vidi miegam.

**Tālummaiņa:** ļauj pietuvināt skatu uz jūsu mazuļa gultiņu, nodrošinot tuvāku jūsu mazuliša skatu.

**Temperatūras brīdinājums:** informē par pārāk augstu vai zemu temperatūru mazuļa istabā.

Visas nākamajās sadaļās aprakstītās funkcijas var vadīt, izmantojot vecāku ierīces vai lietotnes izvēlni.

**1** Lai atvērtu režīmu sarakstu, nospiediet izvēlnes pogu vecāku ierīces displeja apakšas labajā pusē.

Piezīme. Vēlreiz nospiežot izvēlnes pogu, izvēlne tiek aizvērta.

**2** Izmantojiet vadības pogu, lai pārvietotos izvēlnē. Atlasītais izvēlnes elements tiek iezīmēts violetā krāsā.

Piezīme. Ja ir atvērta apakšizvēlne un vēlaties atgriezties pie izvēlnes funkcijām, vēlreiz nospiediet izvēlnes pogu, lai pārietu atpakaļ uz galveno izvēlni.

Piezīme. Ja esat atvēris izvēlni, taču 8 sekunžu laikā nenospiežat nevienu pogu, izvēlne tiek aizvērta, nesaglabājot mainītos iestatījumus.

## SenseIQ

Philips Avent Premium Connected mazuļa uzraudzības ierīce ar SenseIQ tehnoloģiju analizē visas kustības, kā arī ieelpas un izelpas, sniedzot vecākiem skaidru mazuļa labsajūtas ainu. Intuitīvā SenseIQ tehnoloģija bez papildu ierīces izmantošanas sniedz informāciju par elpošanas un miega stāvokli reālajā laikā, kas ļauj vecākiem mierīgi atpūsties, zinot, ka viņi vienmēr ir saistīti ar savu mazuli un ka viņš ir drošībā.

Lai aktivizētu SenseIQ tehnoloģiju, lejupielādējiet lietotni Baby Monitor+ (skatiet nodaļu "Lietotnes Baby Monitor+ lejupielāde") un izpildiet lietotnē norādītās darbības tās ieslēgšanai.

**1** Nospiediet izvēlnes pogu vecāku ierīces displeja apakšas labajā pusē.

**2** Lai piekļūtu SenseIQ funkcijai, atlasiet "SenseIQ" un nospiediet apstiprināšanas pogu.

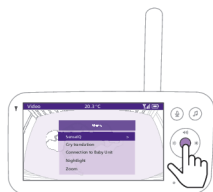
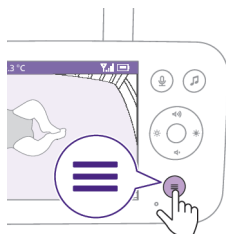
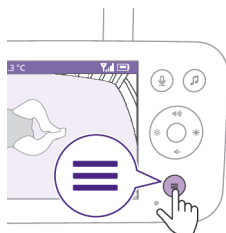

- 3 Lai iestatītu SenseIQ funkciju ieslēgtā vai izslēgtā stāvoklī, nospiediet apstiprināšanas pogu.

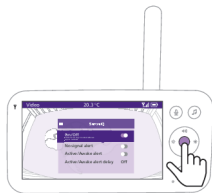

Displeja apakšējā joslā tiek parādīts miega režīms, laiks, cik ilgi mazulis ir bijis gultiņā, un vidējais elpošanas ilgums.

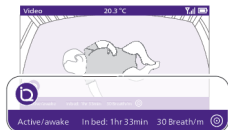

**zoundream**

### Raudāšanas interpretācija

Pakalpojums Raudāšanas interpretācija, ko nodrošina Zoundream™, piedāvā noderīgu rīku, kas palīdzēs jums izprast dažādus mazuļa raudāšanas veidus un informēs, ko tie varētu nozīmēt. Tomēr ir jāatceras, ka šis rīks neaizstāj vecāku lēmumu pieņemšanu. Uzņēmums Philips neatbild par šo interpretāciju rezultātiem. Ieteicams vērsties pēc padoma pie medicīnas speciālista, ja nepieciešams.

Lai aktivizētu pakalpojumu Raudāšanas interpretācija, lejupielādējiet lietotni Baby Monitor+ (skatiet nodaļu "Lietotnes Baby Monitor+ lejupielāde") un izpildiet lietotnē norādītās darbības tās ieslēgšanai.

Pakalpojums Raudāšanas interpretācija ir pieejams 90 dienas bez maksas uz pārbaudes periodu. Pēc tam varat turpināt to izmantot, pierakstoties abonēšanas pakalpojumam pie Zoundream™. Spēkā ir noteikumi un nosacījumi. Lietošana laiks tiek noteikts dienās, un jebkura darbība vienas dienas laikā tiek uzskatīta par pilnu lietošanas dienu.

**Piezīme.** Pakalpojums Raudāšanas interpretācija darbojas tikai tad, ja mazuļa ierīce ir pievienota internetam.

- 1 Nospiediet izvēlnes pogu vecāku ierīces displeja apakšas labajā pusē.

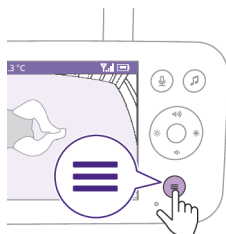



- 2 Lai piekļūtu pakalpojumam Raudāšanas interpretācija, atlasiet Raudāšanas interpretācija un nospiediet apstiprināšanas pogu.



- 3 Lai iestatītu funkciju Raudāšanas interpretācija ieslēgtā vai izslēgtā stāvoklī, nospiediet apstiprināšanas pogu.

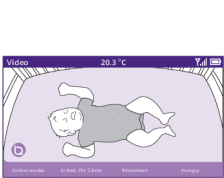

Pakalpojuma Raudāšanas interpretācija rezultāti ir redzami displeja apakšējā joslā.

Padoms. Lai neradītu mikrofona darbības traucējumus un neietekmētu funkcijas darbības precizitāti, novietojiet visas ierīces, kas rada skaņas, piemēram, ventilatorus vai baltā trokšņa iekārtas, tālu no mazuļa ierīces.

## Savienojuma izveidošana ar mazuļa ierīci

Šī izvēlnes funkcija ļauj jums izvēlēties dažādas savienojuma iespējas.

**Tiešā savienojuma izveide.** Mazuļa ierīce un vecāku ierīce ir iepriekš savienotas, un tās izveido savienojumu tieši viena ar otru.

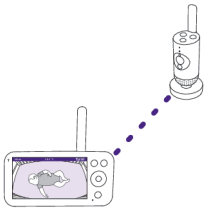

**Automātiska savienojuma izveide: tieši vai caur Wi-Fi.** Šis iestatījums optimizē savienojuma starp mazuļa ierīci un vecāku ierīci izveidi, jo automātiski tiek izvēlēts labākais savienojums, izmantojot vai nu tiešo savienojuma izveides režīmu, vai Wi-Fi tīklu.

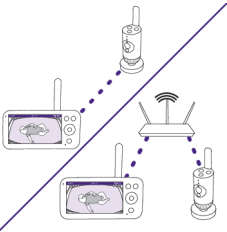

- 1 Nospiediet izvēlnes pogu vecāku ierīces displeja apakšas labajā pusē.

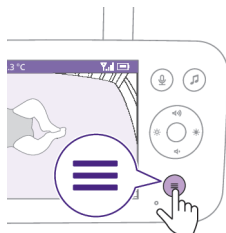

- 2 Atlasiet Izveidot savienojumu ar mazuļa ierīci un nospiediet apstiprināšanas pogu, lai piekļūtu izvēlei Izveidot savienojumu ar mazuļa ierīci.

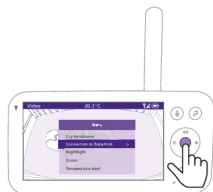

- 3 Nospiediet vadības pogas augšējo vai apakšējo daļu un pēc tam nospiediet apstiprināšanas pogu, lai izvēlētos nepieciešamo savienojumu.

### Nakts apgaismojums

Lai aktivizētu funkciju Nakts apgaismojums, izmantojot vecāku ierīci, izpildiet tālāk sniegtos norādījumus.

- 1 Nospiediet izvēlnes pogu vecāku ierīces displeja apakšas labajā pusē.

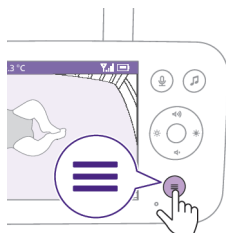

- 2 Lai aktivizētu funkciju Nakts apgaismojums, atlasiet opciju Nakts apgaismojums un nospiediet apstiprināšanas pogu.

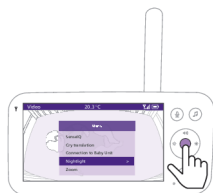

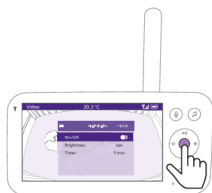

- 3 Lai ieslēgtu funkciju Nakts apgaismojums ieslēgtā vai izslēgtā stāvoklī, nospiediet apstiprināšanas pogu.

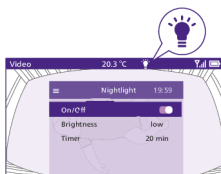

Ja funkcija Nakts apgaismojums ir ieslēgta, displejā ir redzama lampiņas ikona.

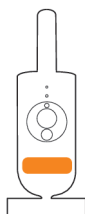

Mazuļa ierīcē tiek aktivizēta funkcija Nakts apgaismojums.

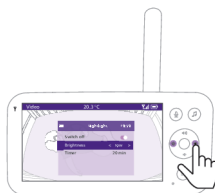

Funkcijas Nakts apgaismojums spilgtuma līmenis var iestatīt, izmantojot vecāku ierīci.

Nospiediet vadības pogas kreiso vai labo daļu, lai izvēlētos zemu, vidēju vai augstu intensitāti.



Funkcijas Nakts apgaismojums taimeris var iestatīt, izmantojot vecāku ierīci. Nospiediet vadības pogas kreiso vai labo daļu, lai izvēlētos nepieciešamo laiku.



Funkciju Nakts apgaismojums var kontrolēt, izmantojot arī mazuļa ierīci.

- 1 Lai ieslēgtu funkciju, nospiediet nakts apgaismojuma pogu uz mazuļa ierīces.

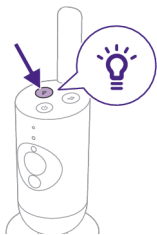

Tiek ieslēgts nakts apgaismojums.

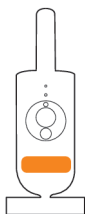

- 2 Lai nakts apgaismojumu izslēgtu, nospiediet tā pogu.

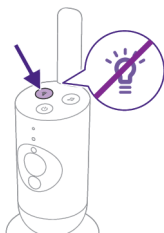

## Tālummaiņa

- 1 Nospiediet izvēlnes pogu vecāku ierīces displeja apakšas labajā pusē.

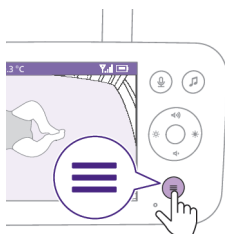

- 2 Lai piekļūtu tālummaiņas funkcijai, atlasiet Tālummaiņa un nospiediet apstiprināšanas pogu.





- 3 Lai pielāgotu video attēlu, nospiediet apstiprināšanas pogu. Lai izvēlētos vecāku ierīcē redzamā attēla daļu, varat izmantot vadības pogas augšējo, apakšējo, labo vai kreiso daļu.
- 4 Nospiediet izvēlnes pogu, lai saglabātu jauno iestatījumu un aizvērtu izvēlni.
- 5 Ja vēlaties attēlu tālīnāt vecāku ierīcē, atveriet tālummaiņas izvēlni un izslēdziet tālummaiņas funkciju.

Padoms. Divas sekundes turiet nospiestu apstiprināšanas pogu, lai ātri piekļūtu tālummaiņas funkcijai.

## Temperatūras brīdinājums

Temperatūras sensors ļauj jums uzraudzīt temperatūru mazuļa istabā.

Piezīme. Pašreizējā temperatūra mazuļa istabā tiek parādīta vecāku ierīces statusa joslā.

- 1 Nospiediet izvēlnes pogu vecāku ierīces displeja apakšas labajā pusē.

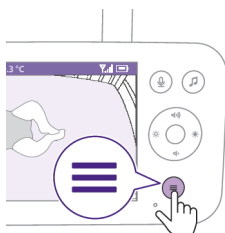

- 2 Lai piekļūtu temperatūras brīdinājuma funkcijai, atlasiet Temperatūras brīdinājums un nospiediet apstiprināšanas pogu.

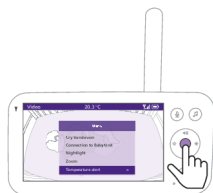

- 3 Jūs varat aktivizēt vai deaktivizēt temperatūras trauksmi: nospiediet apstiprināšanas pogu, lai to ieslēgtu vai izslēgtu.

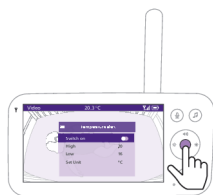

- 4 Lai mainītu temperatūras trauksmes maksimālās un minimālās temperatūras vērtības, temperatūras izvēlnē atlasiet nepieciešamās temperatūras.

Padoms. Lai pārslēgtu temperatūras mērvienību C (grādi pēc Celsija) vai F (grādi pēc Fārenheita), atlasiet mērvienības opciju.

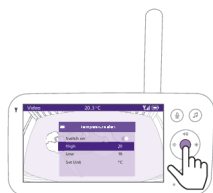

- 5 Nospiediet vadības pogas kreiso daļu, lai saglabātu jauno iestatījumu un atgrieztos galvenajā izvēlnē.

Vecāku ierīcē šis brīdinājums tiek parādīts, ja noteiktā temperatūra pārsniedz minimālās un maksimālās temperatūras vērtību diapazonu.

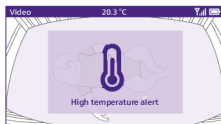

## Iestatījumi

- 1 Nospiediet izvēlnes pogu vecāku ierīces displeja apakšas labajā pusē.

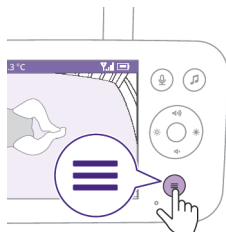

- 2 Lai piekļūtu iestatījumu izvēlei, atlasiet Iestatījumi un nospiediet apstiprināšanas pogu.



Varat mainīt valodas iestatījumu.

- 1 Nospiediet apstiprināšanas pogu, lai atvērtu valodu sarakstu.  
2 Nospiediet vadības pogas augšējo vai apakšējo daļu, lai ritinātu cauri valodām, un pēc tam nospiediet apstiprināšanas pogu, lai atlasītu vēlamu valodu.



- 3 Nospiediet apstiprināšanas pogu, lai saglabātu jauno iestatījumu un atgrieztos galvenajā izvēlnē.



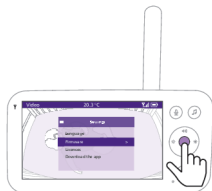

Varat pārbaudīt mazuļa uzraudzības ierīces pašreizējo aparātprogrammatūras versiju.

**1** Nospiediet apstiprināšanas pogu, lai atvērtu programmatūras izvēlni.

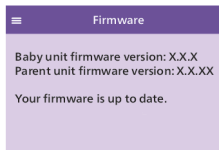

**2** Displejā tiek parādīta jaunākā mazuļa ierīces un vecāku ierīces programmatūras versija.

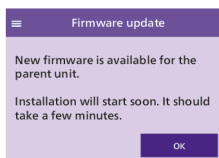

Piezīme. Kad programmatūras atjauninājums būs pieejams, tas tiks instalēts automātiski, un jūs saņemsiet paziņojumu.

## Statusa indikators

### Oranža krāsa

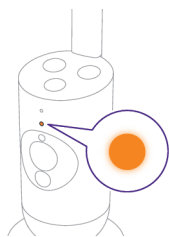

Deg oranžā krāsā: notiek mazuļa ierīces palaišana.

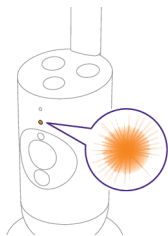

Mirgo oranžā krāsā: notiek mazuļa ierīces programmatūras atjaunināšana.  
Neizslēdziet to atjaunināšanas laikā.

Piezīme. Programmatūras atjaunināšanas laikā mazuļa ierīce var uz īsu brīdi pārstartēties.

## Zaļā krāsa

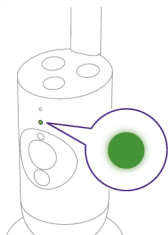

Deg zaļā krāsā: mazuļa ierīce var izveidot savienojumu ar vecāku ierīci.

## Balta krāsa

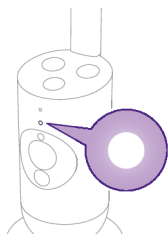

Deg baltā krāsā: mazuļa ierīce var izveidot savienojumu ar vecāku ierīci un lietotni.

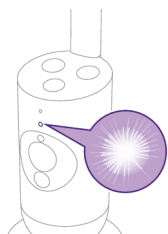

Mirgo baltā krāsā: mazuļa ierīce meklē mājas tīklu.

## Sarkana krāsa (tikai iestatīšanai)

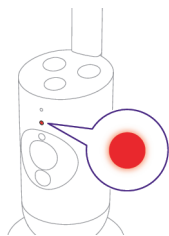

Deg sarkanā krāsā: mazuļa ierīcei neizdevās izveidot savienojumu ar internetu.

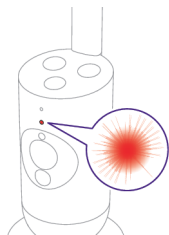

Mirgo sarkanā krāsā: ir ievadīts nepareizs SSID vai parole.

## Violeta krāsa

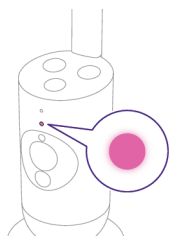

Deg violetā krāsā: vienam vai vairākiem lietotnes lietotājiem ir ieslēgta video straumēšana tiešsaistes režīmā.

## Zila

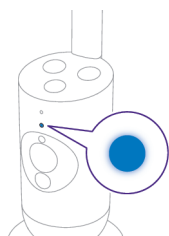

Vienmērīgi zilā krāsā: aktivizēts privātuma režīms.

## Skaļums

Varat pielāgot vecāku ierīces skaļruņa izvēlēto skaļuma līmeni.

- 1 Nospiediet vadības pogas augšējo vai apakšējo daļu, lai regulētu skaļumu.

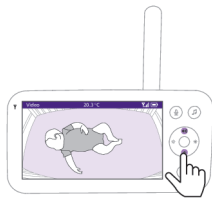

- 2 Displejā tiek parādīta skaļuma josla, lai jūs redzētu izvēlēto skaļuma līmeni.

Piezīme. Ja ir iestatīts augsts skaļuma līmenis, vecāku ierīce patērē vairāk enerģijas.

Piezīme. Ja ir iestatīts skaļuma minimālais līmenis, skaņa ir izslēgta. Vecāku ierīces statusa joslā ir redzama skaņas izslēgšanas ikona, tāpēc vecāku ierīce nodrošina tikai brīdinājumus un videoattēlu.



## Displeja spilgtums

Varat pielāgot vecāku ierīces displeja vēlamo spilgtuma līmeni.

- 1 Nospiediet vadības pogas kreiso vai labo daļu, lai pielāgotu vecāku ierīces displeja spilgtumu.

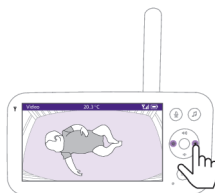

- 2 Displejā tiek parādīta spilgtuma josla, lai jūs redzētu izvēlēto spilgtuma līmeni.

Piezīme. Ja ir iestatīts augsts spilgtuma līmenis, vecāku ierīce patērē vairāk enerģijas.



## Skaņas līmeņa indikatori

Vecāku ierīce nepārtraukti uzrauga skaņas līmeni mazuļa istabā. Vecāku ierīces skaņas līmeņa indikators ieslēdzas, norādot, ka mazuļa istabā ir uztverta skaņa.

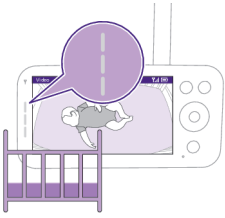

Kamēr netiek uztvertas skaņas, skaļuma līmeņa indikatori nedeg.

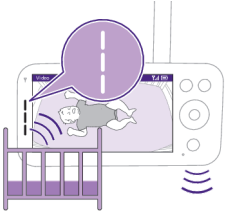

Kad mazuļa ierīce uztver skaņu, viens vai vairāki vecāku ierīces skaņas līmeņa indikatori izgaismojas baltā krāsā. Degošo indikatoru skaits ir atkarīgs no uztvertās skaņas skaļuma.

## Režimi un jutība

Šai mazuļa ierīcei ir trīs dažādi darba režīmi, kā uzraudzīt mazuli: Video, Audio, Eco.

Mazuļa ierīces jutības līmenis nosaka to, ko atskaņo vecāku ierīce. Ja ir iestatīts augsts līmenis, jūs dzirdēsiet daudz un dažādas skaņas, tostarp maigas fona skaņas. Ja ir iestatīts zems jutības līmenis, jūs dzirdēsiet tikai skaļākās skaņas.

Kad mazuļa uzraudzības ierīce ir ieslēgta, nospiediet režīma pogu vecāku ierīces augšdaļas kreisajā pusē, nospiediet vadības pogas augšējo vai apakšējo daļu, lai pārslēgtos starp šiem dažādajiem režīmiem, un pēc tam nospiediet apstiprinājuma pogu, lai atlasītu vēlamo režīmu.

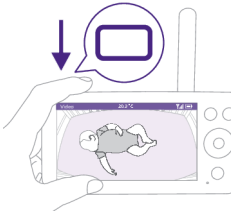

Jūs katram darba režīmam varat iestatīt citu jutības līmeni, nospiežot vadības pogas kreiso vai labo daļu.





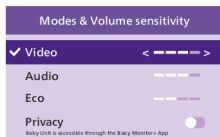

Displejā ir redzams izvēlētais režīms.

Izvēlētais režīms ir redzams arī statusa joslā.

Ieslēdzot ierīci, tiek aktivizēts režīms, kas tika izmantots pirms pēdējās ierīces izslēgšanas reizes.



Ja mazulis rada tikai klusas skaņas, vecāku ierīcē ir jāiestata augsts mazuļa ierīces jutības līmenis.

Jo skaļākas skaņas rada mazulis, jo zemāku jutības līmeni var iestatīt vecāku ierīcē.

**Piezīme.** Ja ir iestatīts augstākais jutības līmenis, audio un video režīmā nepārtraukti dzirdēsiet skaņu. Pretējā gadījumā klusas skaņas nebūs dzirdamas.

**Padoms.** Jutības līmeni var noregulēt tā, lai jūs vienmēr dzirdētu mazuļa radītās skaņas un nedzirdētu citas traucējošas skaņas. Ja istabā ir daudz fona trokšņu, pazeminiet jutības līmeni tā, lai vecāku ierīce šīs skaņas neatskaņotu.

Lai saglabātu jauno iestatījumu, nospiediet apstiprināšanas pogu.

## Video režīms



1 Nospiediet režīma pogu vecāku ierīces displeja augšdaļas labajā pusē.

2 Nospiediet apstiprināšanas pogu, lai atlasītu video režīmu.

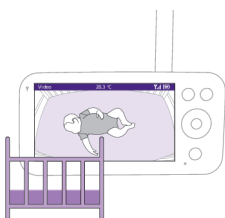

Kad video režīms ir aktivizēts, displejs vienmēr ir ieslēgts.

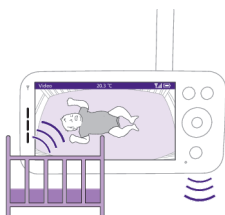

**Piezīme.** Lai vecāku ierīce atskaņotu skaņu nepārtraukti, iestatiet augstāko jutības līmeni.

## Audio režīms



- 1 Nospiediet režīma pogu vecāku ierīces displeja augšdaļas labajā pusē.
- 2 Nospiediet vadības pogas apakšējo daļu, lai pārslēgtos uz audio režīmu.
- 3 Nospiediet apstiprināšanas pogu, lai atlasīto audio režīmu.

Ja tiek aktivizēts režīms Audio, vecāku ierīces displejs tiek izslēgts.

**Piezīme.** Statusa josla nav redzama, kad displejs ir izslēgts.

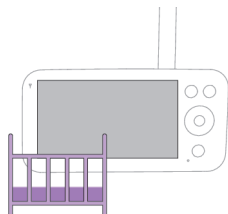

**Piezīme.** Balts savienojuma indikators norāda, ka vecāku ierīce joprojām ir ieslēgta un ir izveidots tās savienojums ar mazuļa ierīci.

**Piezīme.** Ja nebūs iestatīts augstākais jutības līmenis, klusas skaņas nebūs dzirdamas.

**Piezīme.** Lai vecāku ierīce atskaņotu skaņu nepārtraukti, iestatiet augstāko jutības līmeni. Sīkāku informāciju skatiet nodaļā "Režīmi un jutības līmenis".

Ja mazulis rada jebkādu skaņu, skaņas līmeņa indikators izgaismojas un mazuļa ierīces uztvertās skaņas tiek pārsūtītas uz vecāku ierīci. Kamēr netiek uztvertas skaņas, skaļuma līmeņa indikatori nedeg.

## ECO režīms

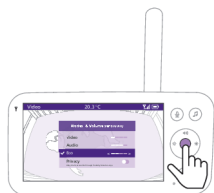

- 1 Nospiediet režīma pogu vecāku ierīces displeja augšdaļas labajā pusē.
- 2 Nospiediet vadības pogas apakšējo daļu, lai pārslēgtos uz ECO režīmu.
- 3 Nospiediet apstiprināšanas pogu, lai atlasītu ECO režīmu.

**Piezīme.** Ja ir ieslēgts displejs, atlasītais režīms ir redzams statusa joslā. Statusa josla nav redzama, kad displejs ir izslēgts.

Ja 20 sekundes netiek uztverta neviena skaņa, displejs un skaņas līmeņa indikatori izslēdzas. Eco režīma indikators izgaismojas baltā krāsā, norādot, ka vecāku ierīce joprojām ir ieslēgta un ir ieslēgts Eco režīms.

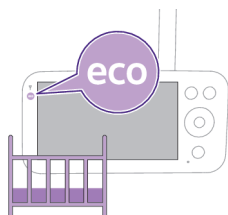

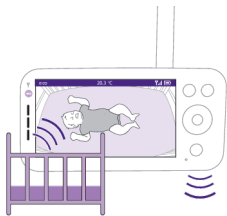

Kad mazuļa ierīce ir uztvērusi skaņu, nekavējoties ieslēdzas vecāku ierīces displejs un skaņas līmeņa indikators. Video un skaņas tiek pārsūtītas uz vecāku ierīci, un skaņas līmeņa indikatori ieslēdzas baltā krāsā.

Kamēr netiek uztvertas skaņas, skaļuma līmeņa indikatori nedeg.

**Piezīme.** Skaņas un displeja aktivizēšanas minimālais skaņas līmenis ir atkarīgs no jutības iestatījuma.

## Privātuma režīms



- 1 Nospiediet režīma pogu vecāku ierīces displeja augšdaļas labajā pusē.
- 2 Lai ieslēgtu privātuma režīmu, nospiediet vadības pogas apakšējo daļu.
- 3 Lai aktivizētu privātuma režīmu, nospiediet apstiprinājuma pogu.

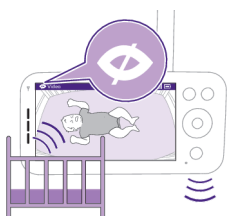

Ja ir aktivizēts privātuma režīms:

- 1 Mazuli vēl aizvien var uzraudzīt no vecāku ierīces.

**Piezīme.** Ja ir ieslēgts displejs, statusa joslā tiek parādīts privātuma režīma indikators. Statusa josla nav redzama, kad displejs ir izslēgts.

- 2 Mazuli nevar uzraudzīt, izmantojot lietotni.

**Piezīme.** Mazuļa ierīces statusa indikators ieslēdzas zilā krāsā. Jūs saņemsiet paziņojumu no lietotnes.

**Piezīme.** Ja mēģināsi uzraudzībai izmantot lietotni, tajā tiks parādīts ziņojums, ka mazuļa ierīce darbojas privātuma režīmā.

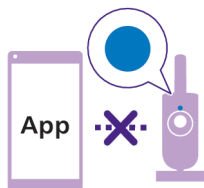

## Nomierinošas skaņas

Lai aktivizētu to, izmantojot vecāku ierīci, izpildiet tālāk sniegtos norādījumus.



**1** Lai atvērtu izvēlni, nospiediet vecāku ierīces nomierinošo skaņu pogu.

Piezīme. Nospiežot pogu, kad izvēlne jau ir atvērta, tā tiek aizvērta.

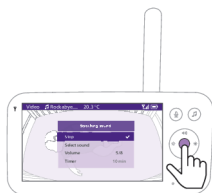

**2** Nospiediet vadības pogas apakšējo daļu, ritiniet līdz opcijai Atlasīt skaņu, un, lai atvērtu nomierinošo skaņu sarakstu, nospiediet apstiprināšanas pogu.



**3** Nospiediet vadības pogas augšējo vai apakšējo daļu, lai ritinātu sarakstu.

**4** Nospiediet apstiprināšanas pogu, lai atlasītu atskaņojamo skaņu vai atceltu skaņas atlasi. Varat arī atlasīt opciju Visas šūpuļdziesmas, lai atskaņotu pirmās 5 šūpuļdziesmas.



**5** Pārejiet uz opciju Atskaņot un, lai sāktu atskaņot izvēlēto skaņu, nospiediet apstiprināšanas pogu.

Ja vēlaties pārtraukt atskaņošanu, vēlreiz nospiediet apstiprināšanas pogu.

Vecāku ierīces statusa joslā tiek parādīts pašlaik atskaņotās skaņas nosaukums.

Padoms. Lai pārtrauktu izvēlētās skaņas atskaņošanu, nospiediet un ilgāk turiet nospiestu nomierinošo skaņu pogu.



Skaņas vai šūpuļdziesmas skaļuma līmeni var iestatīt, izmantojot vecāku ierīci.

Nospiediet vadības pogas kreiso vai labo daļu, lai izvēlētos skaļuma līmeni.



Jūs varat iestatīt taimerī, pēc kura atskaites nomierinošās skaņas atskaņošana tiks pārtraukta. To var izdarīt, izmantojot vecāku ierīci.

Nospiediet vadības pogas kreiso vai labo daļu, lai izvēlētos nepieciešamo laiku.

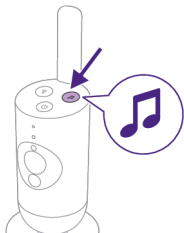

Lai aktivizētu nomierinošo skaņu funkciju, izmantojot mazuļa ierīci, nospiediet mazuļa ierīces nomierinošo skaņu pogu.



Mazuļa ierīce atskaņo skaņu, kas ir pēdējā vecāku ierīcē izvēlēta skaņa, un tā tiek atskaņota bez pārtraukuma atbilstoši pēdējam taimera iestatījumam.

Lai nomierinošo skaņu atskaņošanu mazuļa ierīcē pārtrauktu, nospiediet nomierinošo skaņu pogu vēlreiz.

## Sarunāšanās funkcija

Lai uzrunātu mazuli, varat izmantot vecāku ierīces sarunāšanās pogu.

**1** Nospiediet vecāku ierīces sarunāšanās pogu.





- 2 Vecāku ierīces displejā tiek parādīta sarunāšanās ikona, kas norāda, ka ir aktivizēts savienojums. Runājiet skaidri mikrofonā vecāku ierīces priekšpusē, atrodoties 15–30 cm attālumā.



Mazulis var dzirdēt, kad jūs runājat vecāku ierīces mikrofonā. Tajā pašā laikā jūs dzirdēsiet visas skaņas, ko rada jūsu mazulis.

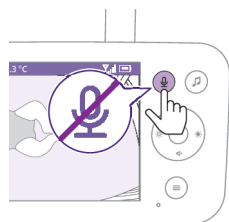

- 3 Kad pabeidzat sarunu, vēlreiz nospiediet sarunāšanās pogu, lai izslēgtu šo funkciju.

Piezīme. Kad sarunāšanās funkciju vairs neizmantojat, obligāti to izslēdziet, lai novērstu risku, ka mazuļa ierīce atskaņo neparedzētas skaņas.

## Tīrīšana un kopšana

**Brīdinājums.** Neiegremdējiet vecāku ierīci, mazuļa ierīci un strāvas adapterus ūdenī un netīriet tos krāna ūdenī.

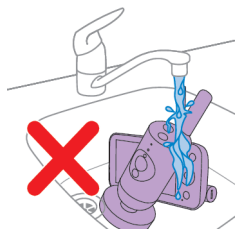

**Brīdinājums.** Neizmantojiet tīrīšanas aerosolu vai šķidrās tīrīšanas līdzekļus.



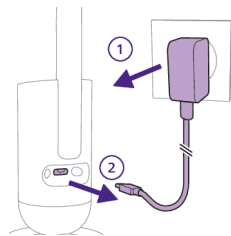

- 1 Izslēdziet mazuļa ierīci, atvienojiet strāvas adapteri no mazuļa ierīces un atvienojiet strāvas adapteri no sienas kontaktligzdas.



- 2 Notīriet mazuļa ierīci ar sausu drānu.

Piezīme. Pirkstu nospiedumi vai netīrumi uz mazuļa ierīces objektīva var ietekmēt kameras darbības kvalitāti. Nepieskarieties lēcai ar pirkstiem.

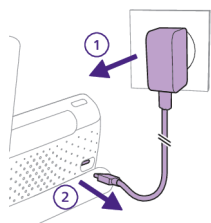

- 3 Izslēdziet vecāku ierīci, atvienojiet adapteri no vecāku ierīces un sienas kontaktligzdas.

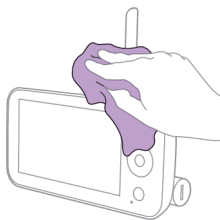

- 4 Notīriet vecāku ierīci ar sausu drānu.

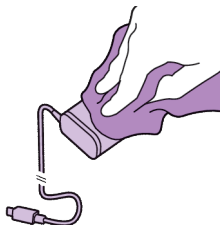

- 5 Notīriet adapterus ar sausu drānu.

## Uzglabāšana

Ja paredzams, ka nelietosiet mazuļa uzraudzības ierīci ilgu laiku, uzglabājiet vecāku ierīci, mazuļa ierīci un adapterus vēsā un sausā vietā.

Lai optimizētu akumulatora darbības laiku ilgstošas neizmantošanas vai uzglabāšanas gadījumā, pirms izslēgšanas ieteicams uzlādēt vecāku ierīci līdz 50 % līmenim.

## Piederumu pasūtīšana

Lai iegādātos piederumus vai rezerves daļas, apmeklējiet vietni **[www.philips.com/parts-and-accessories](http://www.philips.com/parts-and-accessories)** vai dodieties pie Philips izplatītāja. Varat arī sazināties ar Philips klientu apkalpošanas centru savā valstī (kontaktainformāciju skatiet starptautiskās garantijas brošūrā).

## Otrreizējā pārstrāde



- Šis simbols nozīmē, ka elektriskos produktus un baterijas nedrīkst likvidēt kopā ar parastajiem sadzīves atkritumiem.
- Ievērojiet vietējos noteikumus par elektrisko produktu un bateriju savākšanu.

## Iebūvētā uzlādējamā akumulatora izņemšana

Ja paredzēts atbrīvoties no ierīces, iebūvēto uzlādējamo akumulatoru drīkst izņemt tikai kvalificēts speciālists. Pirms akumulatora izņemšanas pārliecinieties, vai ierīce ir atvienota no sienas kontaktligzdas un akumulators ir pilnībā tukšs.

**Ievērojiet nepieciešamos piesardzības pasākumus, kad lietojat ierīces atvēršanas rīkus un likvidējat uzlādējamo akumulatoru.**

**Rīkojoties ar baterijām, pārliecinieties, ka gan jūsu rokas, gan arī izstrādājums un baterijas ir sausi.**

**Lai pēc bateriju izņemšanas tām nerastos išslēgums, neļaujiet bateriju kontaktiem saskarties ar metāla priekšmetiem (piem., monētām, matu sprādzēm, gredzeniem). Neietiniet baterijas alumīnija folijā. Pirms likvidējat, aptiniet bateriju spaiļes ar līmlentu vai ievietojiet baterijas plastmasas maisiņā.**

Rīcība:

- 1 Ar monētu atveriet akumulatora nodalījumu vecāku ierīces aizmugurē.
- 2 Noņemiet 2 gumijas paliktņus, kas atrodas vecāku ierīces apakšpusē.
- 3 Izskrūvējiet 2 skrūves, kas tagad ir redzamas vecāku ierīces apakšpusē.
- 4 Atvienojiet vecāku ierīces akumulatora nodalījumu.
- 5 Izņemiet bateriju.

Ja jūsu valstī nav noteikta elektronisko izstrādājumu savākšanas vai otrreizējās pārstrādes sistēma, varat palīdzēt aizsargāt vidi, pirms atbrīvošanās no izstrādājuma izņemot bateriju un nododot to otrreizējai pārstrādei.



# Atbalsts

Informāciju par visu produktu atbalstu, enerģijas patēriņu un ES atbilstības deklarāciju skatiet vietnē [www.philips.com/support](http://www.philips.com/support).

## Traucējummeklēšana

Šajā nodaļā apkopota informācija par izplatītām problēmām, kas var rasties ierīcei. Ja jūs nevarat atrisināt problēmu, izmantojot tālāk norādīto informāciju, apmeklējiet [www.philips.com/support](http://www.philips.com/support) un skatiet bieži uzdoto jautājumu sarakstu vai sazinieties ar klientu apkalpošanas centru savā valstī.

### VECĀKU IERĪCE

Problēma	Risinājums
Kāpēc es nevaru izveidot vecāku ierīces savienojumu ar citām Philips Avent mazuļu uzraudzības ierīcēm?	Philips Avent Premium mazuļa uzraudzības ierīcei pievienotā vecāku ierīce var izveidot savienojumu tikai ar tajā paša iepakojumā iekļauto mazuļa ierīci.  Ja vēlaties skatīt citus Philips Avent mazuļa uzraudzības ierīces (SCD641, SCD643, SCD921, SCD923), tās var pievienot Philips Avent lietotnē Baby Monitor+.
Kāpēc vecāku ierīce nelādējas, ja to pievieno elektrotīklam?	Iespējams, ka adapteris ir bojāts. Pārbaudiet, vai šī problēma saglabājas, izmantojot citu komplektācijā iekļauto adapteri. Ja adapteris ir bojāts, vienmēr nomainiet to ar oriģinālu adapteri, lai novērstu negadījumus. (skatiet nodaļu "Piederumu pasūtīšana").
Kāpēc vecāku ierīces uzlādes laiks var pārsniegt 3 stundas?	Iespējams, radusies baterijas kļūda. Pārbaudiet, vai ir izgaismots vecāku ierīces akumulatora statusa indikators. Ja tas deg sarkanā krāsā, sazinieties ar savas valsts klientu apkalpošanas centru.
Kāpēc mana mazuļa uzraudzības ierīce darbojas daudz mazākā attālumā, nekā norādīts šajā lietošanas instrukcijā?	Iespējams, temperatūra ir pārsniegusi uzlādes toleranci, un ierīces drošības aizsardzības mehānisms var potenciāli izslēgt uzlādes ķēdi. Lai atsāktu uzlādi, novietojiet uzlādes staciju tālāk no siltuma avotiem, piemēram, radiatoriem, sildītājiem, plītim vai citām ierīcēm (ieskaitot pastiprinātājus), kas rada siltumu.  Iespējams, izmantojat nepareizu stāvas adapteri. Ja kreisajā pusē ir redzama ikona, tas nozīmē, ka ir noteikts nepareizs strāvas adapteris. Lai uzlāde būtu optimāla, vienmēr lietojiet komplektā nodrošināto adapteri.
Kāpēc mana mazuļa uzraudzības ierīce darbojas daudz mazākā attālumā, nekā norādīts šajā lietošanas instrukcijā?	Norādītais darba diapazons starp vecāku ierīci un mazuļa ierīci ir līdz 400 metriem, un tas ir darbojas tikai ārpus telpām brīvā dabā un redzamības zonā. Darbības diapazonu var samazināt apkārtējās vides un citi traucējoši faktori. Mājā uztveršanas diapazons ir līdz 50 metriem, un to samazina arī sienu un/vai griestu daudzums un veids starp vecāku ierīci un mazuļa ierīci.



**VECĀKU IERĪCE**

Kāpēc es nevaru izveidot vecāku ierīces un mazuļa ierīces savienojumu? Kāpēc savienojums laiku pa laikam pazūd? Kāpēc skaņa tiek atskaņota ar pārtraukumiem?

Iespējams, ka mazuļa ierīce un vecāku ierīce atrodas tuvu uztveršanas diapazona robežai vai citas 2,4 GHz frekvences bezvadu ierīces rada traucējumus.

Pārvietojiet ierīces, samaziniet attālumu starp tām vai izslēdziet citas 2,4 GHz bezvadu ierīces (portatīvos datorus, mobilos tālruņus, mikroviļņu krāsnis un citus).

Iespējams, ka mazuļa ierīces maršrutētāja savienojums nav spēcīgs vai stabils.

Pārbaudiet mazuļa ierīces maršrutētāja signāla stiprumu lietotnē Baby Monitor+, ja tas ir vājš, mēģiniet pārvietot maršrutētāju tuvāk mazuļa ierīcei vai izmantojiet Wi-Fi pastiprinātājus, lai iegūtu spēcīgu un stabilu savienojumu un optimālu darbību.

Kāpēc lietotne/vecāku ierīce pārāk ātri reaģē uz citām skaņām, ko rada mans mazulis?

Iespējams, iestatīts pārāk augsts jutības līmenis. Ja jūsu mazulis rada klusas skaņas, jāiestata augstāks jutības līmenis. Taču, jo vairāk trokšņa ir mazuļa istabā, jo zemāku jutības līmeni var iestatīt. Varat mainīt mazuļa uzraudzības ierīces jutības līmeni, izmantojot vecāku ierīces izvēlni.

Kāpēc nekas nav dzirdams no vecāku ierīces? Kāpēc vecāku ierīce neatskaņo skaņas?

Iespējams, ka vecāku ierīcei ir izslēgta skaņa. Ieslēdziet skaņu, nospiežot vadības pogas augšējo daļu un noregulējot skaļumu.

Iespējams, ka izslēdzāt skaņu lietotnē. Ieslēdziet skaņu, pieskaroties izslēgtas skaņas ikonai video ekrānā.

Jutības līmenis ir pārāk zems. Palieliniet jutības līmeni vecāku ierīces izvēlnē vai lietotnē.

Iespējams, ka mazuļa ierīce atrodas pārāk tālu no mazuļa. Lai nodrošinātu optimālu skaņas uztveršanu, novietojiet mazuļa ierīci ne vairāk kā 1,5 metru attālumā no mazuļa.

Kāpēc rodas vecāku ierīces darbības traucējumi? Kāpēc vecāku ierīces video displejs mirgo? Kāpēc vecāku ierīce atskaņo dūcošu skaņu?

Ja vecāku ierīce atrodas ārpus mazuļa ierīces uztveršanas diapazona, var rasties traucējumi. Ja starp mazuļa ierīci un vecāku ierīci ir pārāk daudz sienu un griestu. Tāpat traucējumus var radīt arī citas ieslēgtas 2,4 GHz bezvadu ierīces (mikroviļņu krāsnis, Wi-Fi maršrutētāji).

Pārvietojiet vecāku ierīci citā vietā, tuvāk mazuļa ierīcei vai izslēdziet citas bezvadu ierīces.

## SenseIQ/Raudāšanas interpretācija

Problēma	Risinājums
Kāpēc nav pieejama elpošanas un kustību analīze?	<p>Iespējams, ka SenseIQ funkcija nav aktivizēta/ieslēgta.</p> <p>Lejupielādējiet savā tālruni Philips Avent lietotni Baby Monitor+ (skatiet nodaļu "Lietotnes Baby Monitor+ lejupielāde") un pēc tam aktivizējiet/ieslēdziet SenseIQ funkciju vecāku ierīces izvēlnē vai lietotnē.</p>
	<p>Iespējams, ka mazuļa ierīce nav pareizi iestatīta.</p> <p>Lai pārliecinātos, ka visas detaļas ir uzstādītas un novietotas pareizi, varat veikt novietojuma pārbaudi, kas ir aprakstīta palīdzības sadaļā "Pamācības un padomi" un lietotnes atbalsta izvēlnē. Kad novietojuma pārbaude ir pabeigta, SenseIQ funkcijai pēc ieslēgšanas vajadzētu darboties bez traucējumiem.</p> <p>Lai uzlabotu redzamību, nav ieteicams izmantot vienkāršainu segu vai guļammaisu lietošanas un izmantot rakstainas segas vai bērnu apģērbu. Pārliecinieties, ka mazuļa sega/guļammaiss un matrača pārsegs veido kontrastu.</p>
	<p>Iespējams, ka mazuļa ierīce ir pārāk tālu no mazuļa.</p> <p>Izmantojot bērna gultiņas stiprinājumu, obligāti novietojiet stiprinājumu uz bērna gultiņas garās malas. Izmantojot sienas stiprinājumu, pārbaudiet, vai attālums starp bērna gultiņu un mazuļa ierīci nav pārāk liels. Tas palīdzēs nodrošināt, ka viss mazuļa matrača laukums ir skaidri redzams un ka jūs varat efektīvi uzraudzīt savu mazuli.</p>
Funkcija Raudāšanas interpretācija nedarbojas. Kas man ir jādara?	<p>Iespējams, ka Wi-Fi signāls ir vājš vai nav stabils.</p> <p>Pārbaudiet Wi-Fi signāla stiprumu lietotnes iestatījumu lapā. Tas darbojas vislabāk, kad tā statuss ir Ļoti labs vai Labs.</p>
	<p>Iespējams, ka mazuļa ierīces savienojums nav labs.</p> <p>Pārbaudiet, vai ir izveidots pareizs mazuļa ierīces un vecāku ierīces vai lietotnes savienojums.</p> <p>Pārbaudiet, vai mazuļa ierīce ir novietota mazuļa tuvumā, lai varētu uztvert mazuļa raudāšanu un līdz minimumam samazinātu apkārtējā trokšņa radītos traucējumus.</p>
	<p>Iespējams, ka ir beidzies abonēšanas periods.</p> <p>Pakalpojums Raudāšanas interpretācija ir pieejams 90 dienas bezmaksas izmēģinājuma periodā. Ja vēlaties to izmantot arī turpmāk, jums jāreģistrējas maksas abonēšanas pakalpojumam Zoundream™.</p>
	<p>Iespējams, ka ir pārāk daudz vides trokšņu.</p> <p>Izvairieties novietot mazuļa ierīci skaļa trokšņa avotu, piemēram, televizoru vai ierīču, kas rada skaņas un vibrācijas, piemēram, viedtālruni, kas ieslēgts vibrācijas režīmā, tuvumā. Šie trokšņi var ietekmēt ierīces spēju precīzi noteikt un interpretēt mazuļa raudāšanu.</p>

**Lietotne**

<b>Problēma</b>	<b>Risinājums</b>
Es nevaru izveidot savienojumu ar mazuļa ierīci. Man vienmēr atveras savienojuma kļūdas ekrāns. Kas to izraisa?	<p>Pārliecinieties, ka jūsu viedierīce ir savienota ar to pašu Wi-Fi tīklu, kuram jūs vēlaties pievienot mazuļa uzraudzības ierīci.</p> <p>Pārbaudiet mazuļa ierīces statusa indikatoru. Ja tas mirgo sarkanā krāsā, ir ievadīta nepareiza Wi-Fi parole. Sāciet iestatīšanas procesu no sākuma. Atkārtoti ievadiet Wi-Fi paroli un pārliecinieties, ka tā ir pareiza.</p> <p>Iespējams, maršrutētāja SSID (tīkla nosaukums) vai parolē ir īpaši simboli. Ja tā ir, nomainiet savu maršrutētāja SSID nosaukumu vai paroli.</p> <p>Ja savienojuma izveides laikā statusa indikators sāk degt sarkanā krāsā, mazuļa uzraudzības ierīce ir savienota ar maršrutētāju, taču nespēj izveidot savienojumu ar internetu. Pēc tam, lai pārbaudītu, vai jums ir piekļuve Wi-Fi ar jaudu 2,4 GHz, mēģiniet piekļūt citām programmām, piemēram, YouTube, Facebook u.c. Ja citas lietotnes nereaģē, pārbaudiet, vai jums ir piekļuve internetam. Ja jums ir piekļuve internetam, serveris var būt īslaicīgi nepieejams. Vēlāk mēģiniet veikt iestatīšanu atkārtoti.</p> <p>Iespējams, ja jūs mēģinājāt izveidot mazuļa uzraudzības ierīces savienojumu ar 5 GHz tīklu.</p> <p>Pārliecinieties, vai izmantojat tīkla SSID, kurā tiek atbalstīta 2,4 GHz josla.</p>
Es nevaru ar mazuļa uzraudzības ierīci nolasīt QR kodu no manas viedierīces. Ko es varu darīt?	<p>Turiet QR kodu aptuveni 20 cm/7,8 collu attālumā no mazuļa uzraudzības ierīces objektīva. Mēģiniet pārvietot viedierīci nedaudz uz augšu, uz leju, pa kreisi vai pa labi, lai nodrošinātu, ka QR kods atrodas tieši mazuļa uzraudzības ierīces lēcas priekšā. Varat arī mēģināt pārvietot viedierīci tuvāk vai tālāk no bērna uzraudzības ierīces objektīva, lai nodrošinātu pareizu fokusēšanu.</p> <p>Pārliecinieties, ka telpā ir pietiekami daudz gaismas, taču tā arī nedrīkst būt pārāk spilgta. Kad mazuļa uzraudzības ierīce ir nolasījusi QR kodu, atskan apstiprinājuma signāls un mazuļa ierīces statusa indikators ieslēdzas balta krāsā.</p> <p>Iespējams, jūsu roka daļēji aizsedz QR kodu. Turiet ierīci tā, lai jūsu roka nenosegtu QR kodu.</p>
Man bieži pārtrūkst savienojums ar lietotni. Kas to izraisa?	<p>Ja statusa indikators bērna uzraudzības ierīces priekšpusē ir baltā krāsā un vēl aizvien tiek zaudēts savienojums, iespējams, ir radušies maršrutētāja, viedtālruna vai bērna uzraudzības ierīces savienojuma ar internetu traucējumi. Pārbaudiet viedtālruna Wi-Fi signālu vai 4G vai 5G tīkla ātrumu, mēģinot skatīties filmu, piemēram, programmā YouTube. Varat arī atiestatīt savu Wi-Fi maršrutētāju.</p>
Kāpēc es nevaru izveidot video straumēšanu lietotnē?	<p>Pārbaudiet Wi-Fi signāla stiprumu lietotnes iestatījumu lapā. Tas darbojas vislabāk, kad tā statuss ir ļoti labs vai Labs.</p> <p>Iespējams, jūsu mazuli jau uzrauga trīs cilvēki. Lietotne video ļauj vienlaicīgi skatīties trim cilvēkiem. Ja jums ir administratora tiesības, jūs varat noņemt kādam viesim piekļuves tiesības, lai varētu skatīties pats.</p> <p>Iespējams, ka ir ieslēgts privātuma režīms, kas īslaicīgi pārtrauc savienojumu ar mazuļa ierīci. Privātuma režīmu vecāku ierīcē var izslēgt (skatiet nodaļu "Privātuma režīms").</p>

## Lietotne

Kāpēc visi attēli ir nevis krāsaini, bet melnbalti?	Mazuļa uzraudzības ierīce ir pārslēgusies nakts redzamības režīmā, jo telpa, kurā ir novietota mazuļa uzraudzības ierīce, ir tumša.
	Ja telpā ir pietiekami daudz gaismas, mazuļa uzraudzības ierīces gaismas sensors var būt nosegts vai netīrs. Pārlicinieties, ka sensors var brīvi uztvert gaismu telpā.
Kāpēc lietotne man nepaziņo, ka mazulis raud?	Pārbaudiet Wi-Fi signāla stiprumu lietotnes iestatījumu lapā. Tas darbojas vislabāk, kad tā statuss ir Ļoti labs vai Labs.
	Iespējams, ka ir iestatīts pārāk zems paziņojumu skaņas signāla sliekšnis. Šādā gadījumā lietotne jums paziņos tikai tad, kad mazulis ļoti daudz trokšņo. Atveriet lietotnes iestatījumu, lai iestatītu augstāku skaņas signāla sliekšni un nodrošinātu, ka skaņas signāls atskan ātrāk.
	Iespējams, savai viedierīcei esat izslēdzis skaņu: ieslēdziet skaņu.
	Pārbaudiet, vai ir aktivizēta paziņojumu funkcija lietotnes iestatījumos.
	Pārbaudiet, vai ir aktivizēta paziņojumu funkcija jūsu viedierīces iestatījumos.
	Pārlicinieties, ka viesu statusā jums ir skatīšanās tiesības. Viesu statusā esošajiem lietotājiem paziņojumu sniegšanas funkcija ir atspējota.
Kāpēc es nevaru pieslēgties mazuļa uzraudzības ierīcei vienlaicīgi ar savu partneri?	Lietotājam ar otru administratora tiesībām nav atkārtoti jāveic tas pats savienojuma izveides process. Jums tikai jāuzaicina partneris kā lietotājs ar administratora tiesībām, izmantojot lietotni.
	Ja nevēlaties, lai jūsu partnerim vai partnerei būtu pilna piekļuve, ielūdziet viņu pierakstīties viesu statusā. Viesu statusā lietotāju tiesības ir ierobežotas. Sīkāku informāciju skatiet nodaļā "Kontu pārvaldība".
Kāpēc, nospiežot lietotnē sarunāšanās pogu, es nevaru runāt ar mazuļa ierīci.	Iespējams, ka sarunāšanās funkcija ir aktivizēta, izmantojot vecāku ierīci vai jūsu partneres lietotni. Vecāku ierīcei ir augstāka prioritāte attiecībā uz sarunāšanās funkcijas izmantošanu.
Es jau esmu lietotājs-viesis. Kāpēc es nevaru izveidot video straumēšanu lietotnē?	Iespējams, administrators ir īslaicīgi ieslēdzis privātuma režīmu. Šādā gadījumā jums bija jāsaņem paziņojums. Mazuļa uzraudzības ierīce var būt bezsaistē. Lai saņemtu paziņojumu, kad mazuļa uzraudzības ierīce pāriet bezsaistē, lietotnes iestatījumu izvēlnē aktivizējiet paziņojumu saņemšanu no lietotnes.
Vai man visu laiku jātur lietotne atvērta, lai uzraudzītu savu mazuli?	Nē, lietotne var veikt uzraudzību fonā, kamēr jūs darāt citas lietas. Ieslēdziet fona uzraudzību mazuļa uzraudzības ierīces uzraudzības un video iestatījumu izvēlnē, pārslēdziet lietotni fonā, bloķējot viedtālruni vai atverot viedtālruna sākuma ekrānu. Mazuļa radītās skaņas varēsiet dzirdēt arī tad, ja lietotne nav atvērta. Jūs vēl aizvien varēsiet saņemt arī paziņojumus.
Kāpēc es nevaru dzirdēt skaņu no vairākām mazuļa ierīcēm/kamerām?	Lietotnes priekšskatījuma lapā jūs varat skatīt vairākas video tiešraides sadalītā ekrāna formātā, taču skaņu varat dzirdēt tikai no izvēlētās mazuļa ierīces/kameras.

**Lietotne**

---

Vai mazuļa uzraudzības ierīce ir aizsargāta pret uzlaušanu?

Mēs veicam visus iespējamus pasākumus, lai novērstu uzlaušanu un nodrošinātu visaugstāko drošības līmeni. Tas ietver arī atbilstošu drošības atjauninājumu izdošanu, lai saglabātu mūsu standartus. Vienmēr pārlicinieties, ka jūs izmantojat jaunāko lietotnes un mazuļa uzraudzības ierīces programmatūru. Ja pazaudējat viedierīci, atiestatiet mazuļa ierīci uz rūpnīcas iestatījumiem, lai dzēstu jebkādus savienojumus ar to. Tāpat jūs varat pieteikties lietotnē no citas viedierīces un izdzēst savu kontu. Ja esat vienīgais administrators, visi viesu lietotāji arī tiks atvienoti no mazuļa uzraudzības ierīces.

Es pazaudēju savu telefonu. Kā es varu novērst to, ka svešinieki varētu skatīties uz manu mazuli?

Piesakieties lietotnē no citas viedierīces un dzēsiet kontu. Ja esat vienīgais administrators, šis darbības rezultātā visi lietotnes viesu lietotāji arī tiks atvienoti no mazuļa uzraudzības ierīces. Varat arī atiestatīt mazuļa ierīci uz rūpnīcas iestatījumiem, lai atspējotu visus savienojumus ar pazaudēto ierīci. Lai atiestatītu rūpnīcas iestatījumus, nospiediet un turiet nospiestu mazuļa ierīces ieslēgšanas/izslēgšanas pogu 10 sekundes.

Kāpēc es nesaņemu paziņojumu par lietotnes vai bērnu uzraudzības ierīces programmatūras atjauninājumiem?

Iespējams, ka pakalpojumā App Store vai Play store iestatījāt lietotņu atjauninājumus manuālajā režīmā. Lai pārbaudītu, vai izmantojat jaunāko versiju, regulāri pārbaudiet, vai nav pieejami atjauninājumi. Ja atjauninājums ir pieejams, pakalpojumā App Store vai Play store tiks norādīts, ka to var instalēt.

---

## Sienas stiprinājums

Drukāšanas norādījumi

Izdrukājiet šo lapu 100 % mērogā un izmantojiet šablonu, lai uz sienas precīzi atzīmētu skrūvju caurumu atrašanās vietas.

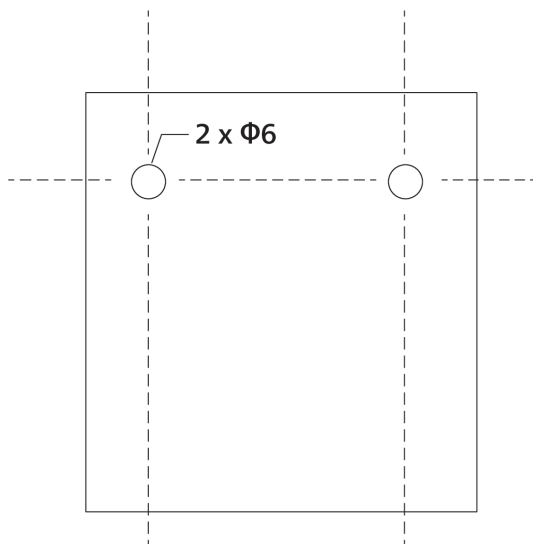

## Įvadas

Sveikiname įsigijus „Philips Avent“ ir sveiki prisijungę! Norėdami pasinaudoti „Philips Avent“ siūloma pagalba, užregistruokite savo gaminį adresu [www.philips.com/welcome](http://www.philips.com/welcome).

Kūdikio stebėjimo prietaisas „Philips Avent Premium Connected Baby Monitor“ su „SenseIQ“ technologija nematomą paverčia matomu, kad tėvai namuose ar kelyje paprastu ir intuityviu būdu galėtų stebėti, klausyti ir žinoti, jog kūdikis yra tikrai saugus ir sveikas. „SenseIQ“ padeda tėvams palaikyti ryšį su kūdikiu ir realiuoju laiku stebėti miego bei kvėpavimo reguliarumą be kūdikio nešiojamo prietaiso. Suasmeninti pranešimai ir automatiškai generuojami miego žurnalai tėvams suteikia galimybę greitai bei patogiai gauti įžvalgų apie kūdikio miego reguliarumą ir ciklus.

## Bendrasis aprašymas

- 1 Tėvų prietaisas
- 2 Ryšio lemputė
- 3 Režimo „Eko“ lemputė
- 4 Garso lygio lemputės
- 5 Baterijos būsenos lemputė
- 6 Ekranas
- 7 Patvirtinimo mygtukas
- 8 Mikrofonas
- 9 Meniu mygtukas
- 10 Valdymo mygtukas (menu naršymas / garsumas / ryškumas)
- 11 „True talk-back“ mygtukas
- 12 Raminančių garsų mygtukas
- 13 Įjungimo / išjungimo mygtukas
- 14 Sulankstoma antena
- 15 Režimo mygtukas
- 16 USB-C lizdas
- 17 Garsiakalbis
- 18 Baterijų skyrius
- 19 Kūdikio įrenginys
- 20 Mikrofonas
- 21 Fotoaparatas
- 22 Naktinė lempelė
- 23 Naktinės lempelės mygtukas
- 24 Raminančių garsų mygtukas
- 25 Įjungimo / išjungimo mygtukas
- 26 Būsenos lemputė
- 27 Aplinkos šviesos daviklis
- 28 infraraudonoji šviesa
- 29 Antena
- 30 USB-C lizdas
- 31 Garsiakalbis
- 32 Temperatūros jutiklis
- 33 Maitinimo adapteris (2 vnt.)
- 34 Kaištis (2 vnt.)
- 35 Sraigtas (2 vnt.)
- 36 Spaustukas
- 37 Tvirtinimo prie sienos laikiklis
- 38 Dvejopos paskirties laikiklis (tvirtinti prie lovelės ir prie sienos)



# Svarbi saugos informacija

Prieš pradėdami naudotis prietaisu atidžiai perskaitykite šią svarbią informaciją ir saugokite ją, nes jos gali prireikti ateityje.

## SVARBU

**Šis kūdikio stebėjimo prietaisas sukurtas kaip pagalbinė priemonė. Tai nėra atsakingos ir tinkamos suaugusiųjų atliekamos priežiūros pakaitalas ir neturėtų būti taip naudojamas.**

Niekada nepalikite kūdikio vieno namuose. Visada įsitikinkite, kad yra kas nors, kas prižiūrėtų kūdikį ir pasirūpintų jo poreikiais.

### Atsakomybės ribojimas

Atminkite, kad naudodami šį kūdikio stebėjimo prietaisą prisiimate visą asmeninę atsakomybę už šio prietaiso naudojimą. Koninklijke Philips N.V. ir jai pavaldžios įmonės neatsako už šio kūdikio stebėjimo prietaiso veikimą ir naudojimą bei neprisiima jokios atsakomybės už jūsų naudojimosi šiuo kūdikio stebėjimo prietaisu pasekmes.

**„Philips Avent Premium Connected Baby Monitor“ nėra medicinos priemonė. „Philips Avent Baby Monitor+“ programa nėra medicinos priemonė.**

Kūdikių stebėjimo prietaisas „Philips Avent Premium Connected Baby Monitor“ JOKIU BŪDU neskirtas bet kokiai ligai ar kitai sveikatos būklei diagnozuoti, gydyti arba išgydyti, įskaitant kūdikių staigios mirties sindromą, tačiau juo neapsiribojant, ir todėl NĖRA medicinos prietaisas. Šis kūdikio stebėjimo prietaisas skirtas naudoti tik buityje ir yra prijungtasis buitinis gaminy, sukurtas bei skirtas padėti suprasti, kaip kūdikis miega, juda ir verkia.

Šis gaminy NESKIRTAS kvėpavimo pertrūkiams, kvėpavimo sutrikimams arba kitoms medicininiams būklėms aptikti. Gaminy naudotojams NEPRANEŠA apie bet kokį galimą kūdikio kvėpavimo neritmingumą, pobūdį, verksmą ir (arba) dabartinę būklę.

Kūdikių stebėjimo prietaisas „Philips Avent Premium Connected Baby Monitor“ joku būdu negali pakeisti suaugusiųjų priežiūros arba daryti įtakos sprendimui kreiptis į medicinos specialistą. Esant susirūpinimui dėl kūdikio sveikatos, naudotojai turi kreiptis į medicinos specialistą ir NIEKADA nepasikliauti vien šio gaminio rodmenimis diagnozei nustatyti ir medicininiais sprendimams dėl kūdikio sveikatos ir priežiūros priimti.

Kad užtikrintumėte vaiko saugą bei gerovę, būtinai laikykitės oficialių miego, sveikatos ir priežiūros rekomendacijų.

## Pavojus

- Kūdikio stebėjimo prietaiso niekada nemerkite į vandenį ar kitą skystį. Nedėkite prietaiso ten, kur ant jo gali lašėti arba užtikšti vanduo ar kokio nors kito skysčio. Nenaudokite kūdikio stebėjimo prietaiso drėgnose vietose ir arti vandens.
- Niekada nedėkite jokių daiktų ant kūdikio stebėjimo siūstuvo ir jo neuždenkite. Neuždenkite ventiliacijos angų. Sumontuokite laikydamiesi gamintojo nurodymų.

## Įspėjimas

- ***Ilgas laidas. Pavojus pasismaugti!***
- Prieš prijungdami prietaisą patikrinkite, ar ant adapterio nurodyta įtampa atitinka vietos elektros tinklo įtampą.
- Nemodifikuokite ir (arba) nenupjaukite jokios adapterio ir jo laido dalies, nes tai pavojinga.
- Naudokite tik rinkinyje esantį adapterį.
- Jei adapteris pažeistas, kad išvengtumėte pavojaus, visada pakeiskite jį originalaus tipo adapteriu.
- Kūdikio monitorių ir jo priedus laikykite toliau nuo kūdikio ir vaikų.
- Šį prietaisą gali naudoti 8 metų ir vyresni vaikai bei asmenys, kurių fiziniai, jutimo ir protiniai gebėjimai yra silpnesni, arba neturintieji patirties ir žinių su sąlyga, kad jie bus išmokyti saugiai naudotis prietaisu ir prižiūrimi siekiant užtikrinti, jog jie saugiai naudotų prietaisą, ir supažindinti su susijusiais pavojais. Vaikai negali žaisti su šiuo prietaisu. Valyti ir taisyti prietaiso vaikai be suaugusiųjų priežiūros negali.
- Saugokite tinklo maitinimo laidą, kad jis nebūtų mindomas ar sugnybiamas, ypač prie kištukų, elektros lizdų, taip pat toje vietoje, kur laidas išeina iš prietaiso.
- Įsitinkinkite, kad kūdikio stebėjimo siūstuvą pastatėte taip, kad jo laidas nebūtų tarpduryje ar praėjime. Jei ketinate padėti kūdikio stebėjimo prietaisą ant stalo ar žemos spintelės, nepalikite maitinimo laido kabėti nuo stalo ar spintelės krašto. Įsitinkinkite, kad laidas neguli ant grindų, kur už jo galima užkliūti.
- Pakavimo medžiagas (kartonines apsaugines medžiagas ir kt.) laikykite vaikams nepasiekiamoje vietoje, nes jos nėra žaislas.
- Siekdami išvengti elektros smūgio, neatidarykite kūdikio įrenginio arba tėvų įrenginio korpuso.

## Baterijos saugos instrukcijos

- Naudokite gaminį tik pagal paskirtį. Prieš pradėdami naudoti gaminį, jo baterijas ir priedus, atidžiai perskaitykite šią informaciją ir saugokite ją, nes jos gali prireikti ateityje. Netinkamai naudojant gali kilti pavojus arba galima sunkiai susižeisti. Prie skirtingų gaminių pridėdami priedai gali skirtis.
- Naudokite tik originalius „Philips“ priedus ar eksploatacines medžiagas. Naudokite tik atjungiamąjį ASSA105X-050100 (x = B arba E) serijos maitinimo bloką\*.
- Kraukite, naudokite ir laikykite produktą ne žemesnėje kaip xx °C ir ne aukštesnėje kaip xx °C temperatūroje.
- Laikykite gaminį ir baterijas atokiai nuo ugnies ir tiesioginių saulės spindulių bei saugokite nuo aukštos temperatūros.
- Jei produktas tampa neįprastai karštas arba jaučiamas kvapas, pasikeičia spalva arba įkrovimas trunka ilgiau nei turėtų, nustokite naudoti ir įkrauti produktą bei kreipkitės į „Philips“.
- Produktų ir jų baterijų nedėkite į mikrobangų krosneles arba indukcinės viryklės.

- Neatidarykite, nemonifikuokite, nepradurkite, nepažeiskite ir neišardykite gaminio ar baterijos, kad baterijos neįkaistų ar iš jų nesklisėtų nuodingų ar pavojingų medžiagų. Nesukelkite trumpojo jungimo, neperkraukite ir nebandykite įkrauti baterijų atvirkščiai.
- Jei baterijos pažeistos arba teka, venkite sąlyčio su oda arba akimis. Taip atsitikus, nedelsdami gerai paskalaukite vandeniu ir kreipkitės į gydytoją.

## Atsargiai!

- Nemontuokite prietaiso šalia jokių šilumos šaltinių, pvz., radiatorių, šilumos grotelių, viryklių ar kitų įrenginių (įskaitant stiprintuvus), kurie skleidžia šilumą.
- Kai tvarkote adapterius, kištukus ir maitinimo laidą įsitikinkite, kad jūsų rankos yra sausas.
- Prisukami dangteliai / guminiai dangteliai gali nukristi nuo prietaiso, reguliariai juos tikrinkite.
- Visas būtinas kūdikio įrenginio, tėvų įrenginio ir maitinimo adapterio ženklavimas yra kūdikio įrenginio, tėvų įrenginio ir maitinimo adapterio apačioje.
- Montavimo priedas geriausiai tinka lovelei su 15–32 mm pločio kvadratinio styru. Jo nenaudokite ant apvalių ar minkštų turėklų.
- Jeigu kūdikio lovėlės kraštas apvalus, montavimo laikiklį geriausia tvirtinti prie sienos.
- Nuimkite lovytės laikiklį nuo kūdikio lovėlės ir pritvirtinkite prie sienos, kai kūdikis gali pats atsistoti arba pastebite stovėjimo požymius.

## Atitikties deklaracija

„Philips Consumer Lifestyle B.V.“ patvirtina, kad šis gaminys atitinka esminius Direktyvos 2014/53/ES reikalavimus ir kitas atitinkamas jos nuostatas. EB atitikties deklaracijos (AD) kopiją galima rasti internete adresu [www.philips.com/support](http://www.philips.com/support).

## Elektromagnetiniai laukai (EML)

Šis Philips prietaisas atitinka visus taikomus standartus ir nuostatus dėl elektromagnetinių laukų poveikio.

## Bendroji informacija

Pakartotinai įkraunama ličio jonų baterija (2600 mAh)

Moduliacijos tipas: IEEE 802.11 b / g / n

Darbinio dažnio intervalas: 2412–2472 MHz

Maksimali radijo dažnio galia: ≤20 dBm e.i.r.p

Maitinimo blokas\*:

Modelis: ASSA105x-050100 (x = E (ES kištukas) / x = B (JK kištukas)

Įėjimas: 100–240 V~, 50/60 Hz, 0,35 A

Išėjimas: 5,0 V nuol. įt., 1,0 A, 5,0 W

Vidutinis efektyvumas aktyviojo režimu: ≥ 73,62 %

Energijos vartojimas be apkrovos: <0.1 W

# Paruošimas naudoti

## Programos „Baby Monitor+“ atsisiuntimas



Prieš naudojantis kūdikio stebėjimo prietaisu rekomenduojame atsisiųsti programą „Baby Monitor+“. Su ja galėsite aktyvuoti funkcijas „SenseIQ“ bei „Verkimo vertimas“ ir išnaudoti visas jų galimybes.

Su programa „Philips Avent Baby Monitor+“ naudodamiesi „Wi-Fi“ arba mobiliuoju internetu iš bet kurios pasaulio vietos galite stebėti ir girdėti savo kūdikį bei patikrinti, ar jis gerai jaučiasi.

Prieš pradėdami nustatymo procedūrą užtikrinkite:

- kad turite prieigą prie belaidžio interneto (2,4 GHz „Wi-Fi“);
- kad „Wi-Fi“ signalas yra stiprus;

**Pastaba.** Jei naudojate „Wi-Fi“ plėtuvą, įsitinkite, kad SSID (tinklo pavadinimas) maršruto parinktuve ir „Wi-Fi“ plėstuve yra toks pats ir kad maršruto parinktuve ir plėstuve naudojate tą patį slaptažodį. Taip pat įsitinkite, kad „Wi-Fi“ plėstuvus palaiko 2,4 GHz „Wi-Fi“.

- kad po ranka turite „Wi-Fi“ tinklo slaptažodį. Kūdikio stebėjimo prietaisą visada junkite prie saugiojo tinklo (žr. „Saugumas ir privatumas“).

- 1 Atsisiųskite programėlę. Nuskaitykite QR kodą arba „App Store“ ar „Google Play Store“ parduotuvėje ieškokite raktinių žodžių „Philips Avent Baby Monitor+“.
- 2 Paleiskite programą.

**Patarimas:** prijunkite savo telefoną prie interneto naudodamiesi „Wi-Fi“. Atsižvelgiant į planą, jūsų teikėjas gali papildomai apmokestinti duomenų ryšio naudojimą.



- 3 Vadovaudamiesi ekrane pateikiamais nurodymais susikurkite paskyrą.
  - a. Įsitinkite, kad naudojate veikiančią el. pašto adresą, kuriuo visada esate pasiekiami.
  - b. Naudokite patikimą slaptažodį (žr. skyrių „Patikimi slaptažodžiai“).
  - c. Kai gausite patvirtinimo el. laišką, savo paskyrą baikite kurti vadovaudamiesi el. laiške pateiktais nurodymais.
- 4 Vadovaudamiesi programoje pateiktais nurodymais nustatykite kūdikio stebėjimo prietaisą.

## Saugumas ir privatumas

### Tinklo saugumas

Nenaudokite programėlės nesaugiamo „Wi-Fi“ tinkle. Patariame naudoti kūdikių stebėjimo prietaisą tik su WPA2 ar didesniu šifravimu apsaugotu „Wi-Fi“ tinklu. Naudodami programėlę, taip pat galite naudoti telefono duomenų tinklą (dažnai vadinamą 4G arba 5G).

„Wi-Fi“ sait vietės viešose vietose, pvz., oro uostuose ir viešbučiuose, yra patogios, tačiau dažnai nesaugios.

Patariame naudoti kūdikių stebėjimo prietaisą tik su WPA2 ar didesniu šifravimu apsaugotu „Wi-Fi“ tinklu. Patariame nenaudoti kūdikių stebėjimo prietaiso tinkle, kuriame naudojamas WEP šifravimas.

**Pastaba.** „Wi-Fi“ tinklai, kuriems nereikalingas slaptažodis, yra nesaugūs.

### Patikimi slaptažodžiai

Slaptažodžiai yra būtini siekiant apsaugoti jūsų „Wi-Fi“ tinklą ir jūsų paskyrą nuo neteisėtos prieigos. Kuo patikimesnis slaptažodis, tuo geriau apsaugotas jūsų „Wi-Fi“ tinklas ir paskyra.

Toliau pateikiamos patikimo slaptažodžio taisyklės.

- 1 Sudarytas iš ne mažiau nei 8 simbolių.
- 2 Jame nėra jūsų vardo, kūdikio vardo, kito tikro vardo ar prekių ženklo pavadinimo.
- 3 Jame nėra viso žodžio.
- 4 Jis labai skiriasi nuo slaptažodžių, kuriuos naudojote anksčiau.
- 5 Jame yra bent 3 iš toliau nurodytų 4 simbolių tipų:
  - a didžiosios raidės (A–Z);
  - b mažosios raidės (a–z);
  - c skaitiniai simboliai (0–9);
  - d specialieji simboliai (pvz., #,%&).

### Asmens duomenų saugumas

Norėdami pašalinti ir taip apsaugoti asmens duomenis, prieš išmesdami įrenginį atkurkite kūdikio įrenginio gamyklinius parametrus 10 sekundžių laikydami paspaustą įjungimo / išjungimo mygtuką, kai kūdikio įrenginys įjungtas. Primygtinai rekomenduojama kūdikio įrenginį atjungti nuo programos „Philips Avent Baby Monitor+“. Tam programos kūdikio įrenginio nustatymų skiltyje reikia pasirinkti parinktį „Atjungti kūdikio stebėjimo prietaisą“.

Jei esate naudoto įrenginio savininkas, patariame atlikti toliau nurodytus veiksmus, kad atkurtumėte kūdikio įrenginio gamyklinius parametrus ir taip apsaugotumėte savo įrenginį.

- 1 Įjunkite savo kūdikio įrenginį.
- 2 Kai šviesos diodo spalva pasikeis iš oranžinės į žalią arba baltą, paspauskite ir daugiau nei 10 sekundžių palaikykite įjungimo / išjungimo mygtuką, kol šviesos diodas pradės mirksėti žalia bei oranžine spalvomis ir bus atkurti kūdikio įrenginio gamykliniai parametrai.

Jei neatliekate gamyklinių parametrų atkūrimo, „Philips“ neatsako už įrenginio veiksmingumą ir funkcionalumą, o jūsų privatumas gali nebūti užtikrintas.

## Paskyros tvarkymas

Administratorius ir naudotojai svečiai turi skirtingas prieigos teises. Galite pakviesti giminaičius ar draugus kaip naudotojus svečius ir leisti jiems stebėti kūdikį savo išmaniuosiuose prietaisuose.

	Administratorius	Naudotojai svečiai
Stebėjimas	Vaizdo įrašai Garso įrašai SenseIQ Verkimo vertimas Temperatūra Stebėjimas veikiant foniniu režimu	Vaizdo įrašai Garso įrašai Stebėjimas veikiant foniniu režimu
Įspėjimų pranešimai	Garso aptikimas Judėjimo aptikimas Su „SenseIQ“ susijęs pranešimas Verksmo aptikimas Verkimo vertimas Temperatūros diapazono nustatymas	N/A
Raminančios funkcijos	Naktinė lempelė, raminantys garsai, lopšinės, „true talk-back“ funkcija Balso įrašymas	N/A
Paskyros tvarkymas	Naudotojo administratoriaus kvietimas Svečio naudotojo kvietimas	N/A

Pastaba. Programa „Baby Monitor+“ palaiko dvi administratoriaus paskyras. Galite pakviesti savo partnerį, kad jis užsiregistruotų kaip antrasis administratorius ir naudotųsi tokiomis pačiomis prieigos teisėmis. Nesidalykite administratoriaus kredencialais su savo namų ūkiui nepriklausančiais asmenimis.

## Saugos naujinių teikimas

Mes nuolat stebime gaminyje naudojamą programines įrangos saugumą. Jei reikia, saugos naujiniai bus teikiami per programines įrangos naujinius. Programines įrangos naujiniai taip pat gali būti teikiami, kad būtų galima pasiūlyti klaidų pataisas ir pagerinti veikimą arba pristatyti naujas gaminio funkcijas. Naujiniai gali būti teikiami kūdikio įrenginio ir tėvų įrenginio programinėje aparatinėje įrangoje arba mobiliojoje programoje. Naujiniai gaminiui teikiami belaidžiu būdu, nenaudojant specialių laidų ar įrangos. „Philips“ teiks reikiamus naujinius mažiausiai dvejus metus po gaminio pristatymo.

## Suderinamumas

„iOS“ sistema: reikalinga 11.0 arba naujesnės versijos „iOS“

„Android“ sistema: reikalinga 6.0 arba naujesnės versijos „Android“

Pastaba. Suderinamumo reikalavimai laikui bėgant gali keistis.

## Pritvirtinkite kūdikio įrenginį

Kad būtų galima užtikrinti optimalų stebėjimą naudojantis „SenseIQ“ miego stebėjimo funkcija, labai rekomenduojame kūdikio įrenginį prie lovelės arba sienos tvirtinti dvejopos paskirties laikikliu. Tokiu būdu vaizdo kamerą galėsite tvirtinti tinkamiausioje vietoje, kad matytumėte geriausią vaizdą ir galėtumėte lengvai bei veiksmingai stebėti kūdikio miego ir kvėpavimo reguliarumą.

### Kaip tvirtinate?



Čiužinys aukščiausioje padėtyje paprastai naudojamas naujagimiams ir mažesniems kūdikiams.

Kai čiužinys tokioje padėtyje, rekomenduojame naudoti lovelės laikiklį.



Kai kūdikis pradeda remtis ant kelių ir bando sėstis, čiužinį patartina nuleisti žemiau. Šiuo atveju vis tiek pageidautina naudoti lovelės laikiklį.

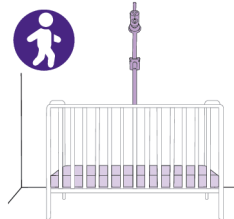

Kai kūdikis gali pradėti pats keltis ir bando stotis, čiužinį geriausia nuleisti į žemiausią padėtį. Kai čiužinys yra žemesnėje padėtyje, rekomenduojame naudoti sieninį laikiklį.

## Ką galima ir ko negalima daryti

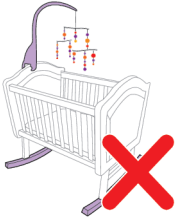

Pasistenkite, kad kūdikio lovelėje ir miegojimo zonoje nebūtų kabančių judančių daiktų, žaislų ar judančių lempučių. Kuo mažiau daiktų trukdys matyti vaizdą, tuo geriau veiks kūdikio stebėjimo prietaisas. Kadangi kūdikio stebėjimo prietaisas jautriai reaguoja į judesius, nenaudokite supamosios lovelės ar lopšio.

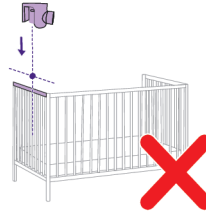

Venkite montuoti kūdikio įrenginį virš trumposios lovelės kraštinės. Tai apribos jūsų kūdikio matomumą.

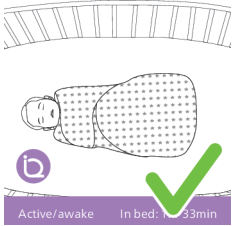

Šis kūdikio stebėjimo prietaisas puikiai veikia su miegmaišiais, patalyne ir raštuotais drabužiais.

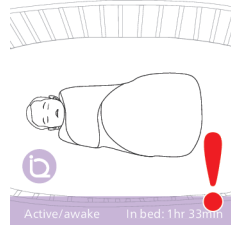

Stenkitės vengti storų drabužių ir tos pačios spalvos patalynės, nes kūdikio įrenginys judesius aptinka pagal kontrastą.

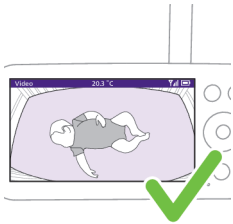

Čiužinys ekrane turi būti rodomas kaip tiesus horizontalus stačiakampis. Kuo čiužinys ekrane bus tiesesnis, tuo geriau.

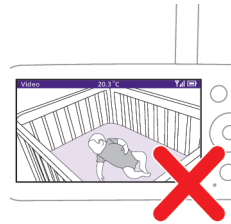

Kūdikio įrenginio arba čiužinio negalima statyti kampu.



## Levelės laikiklis

Pastaba. Levelėms su apvaliais strypais naudokite sieninį laikiklį.



- 1 Išimkite dvejopos paskirties laikiklį, spaustuką, maitinimo adapterį ir kūdikio įrenginį.

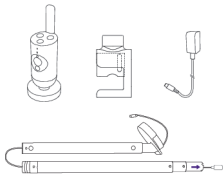

- 2 Kad pasiektumėte geriausių rezultatų, montuokite kūdikio įrenginį centre ir virš ilgosios levelės kraštinės.

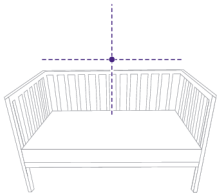

- 3 Pritvirtinkite spaustuką ilgojo levelės šono viduryje jį nuleisdami ant sienelės.

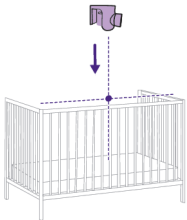

- 4 Prisukite rankenėlę pagal laikrodžio rodyklę, kad pritvirtintumėte prie strypo.

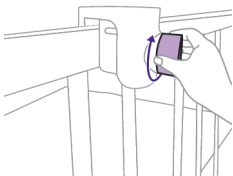

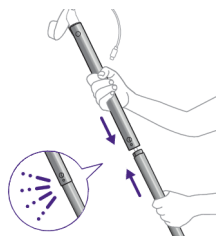

- 5 Paimkite du stulpelius ir sustumkite juos vieną į kitą, kad susidarytų vienas ilgesnis stulpelis.

Pastaba. Kai tinkamai užfiksuosite, išgirsite negarsų spragtelėjimą.

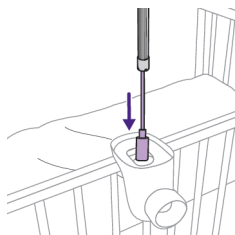

- 6 Tada, pradėdami nuo maitinimo laido, vamzdelį įkiškite į spaustuko angą.

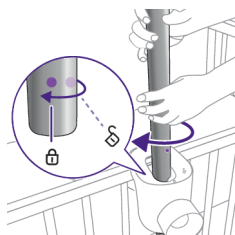

- 7 Naudodamiesi ant vamzdelio ir spaustuko esančiais taškais, vamzdelį nustatykite į reikiamą padėtį ir pasukite 45° kampu pagal laikrodžio rodyklę, kad užfiksuotumėte.

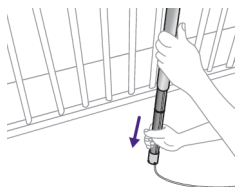

- 8 Vamzdelio apatinė dalis yra teleskopinė, tad galite jį pailginti iki grindų. Į vieną iš angų vamzdelio gale būtinai įkiškite maitinimo laidą, nukreipdami jį link elektros lizdo.

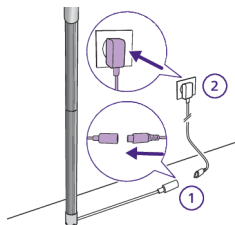

- 9 Laidą nutieskite iki grindų ir sienos sandūros. Naudodami pridedamą maitinimo adapterį, prijunkite nuo vamzdelio nutiestą laidą, tada maitinimo adapterį prijunkite prie elektros lizdo.

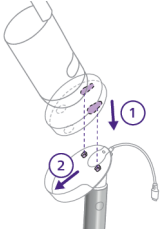

- 10** Pritvirtinkite kūdikio įrenginį prie laikiklio sulygiuodami kaiščius su angomis kūdikio įrenginio apačioje, tada kūdikio įrenginį pastumdami žemyn.



- 11** Pastumkite kūdikio įrenginį į priekį, kad jį užfiksuotumėte, ir prijunkite USB-C maitinimo kabelį prie kūdikio įrenginio galinės dalies.



- 12** Pakreipkite kūdikio įrenginį šiek tiek aukštyn, žemyn, dešinėn arba kairėn, kad visas čiužinys būtų matomas, o kūdikis būtų centre. Naudodami tėvų įrenginį arba programą „Baby Monitor+“ įsitinkinkite, kad kūdikio įrenginys yra geriausioje padėtyje. Kūdikio įrenginį sureguliuokite taip, kad kūdikio čiužinį matytumėte ekrano centre ir jis būtų sulygiuotas.

## Sieninis laikiklis

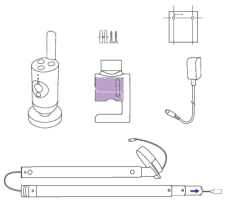

- 1** Išimkite dvejopos paskirties laikiklį, spaustuką, maitinimo adapterį, sraigtus ir kaiščius, tvirtinimo prie sienos šabloną bei kūdikio įrenginį.

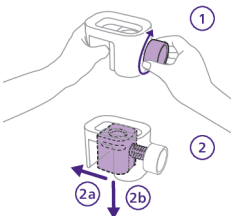

- 2** Nuimkite sieninį laikiklį nuo spaustuko viena ranka sukdami rankenėlę prieš laikrodžio rodyklę, o kita – laikiklį nukreipdami į išorę.

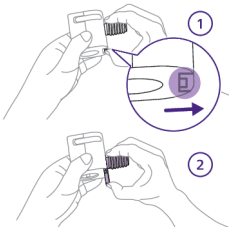

- 3 Nuimkite prisukamąją dalį: atlaisvinkite nykščiu, pastumkite žemyn ir išimkite. Likusi dalis bus naudojama kaip sieninis laikiklis.

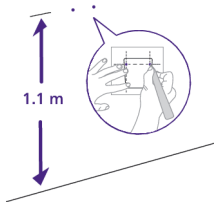

- 4 Susiraskite tvirtinimo prie sienos šabloną, liniuote išmatuokite 1,1 metro aukštį nuo grindų ir pažymėkite, kur turi būti du sraigtai. Sienoje išgręžkite nedideles skylutes ir įstumkite pridedamus kaiščius.

Patarimas: tvirtinimo prie sienos šabloną (žr. skyrių „Tvirtinimo prie sienos šablonas“) rasite šio naudotojo vadovo pabaigoje.

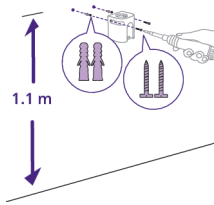

- 5 Paimkite sieninį laikiklį ir sulygiuokite skylutes su kaiščiais. Sieninį laikiklį tvirtai pritvirtinkite prie sienos naudodami pridedamus sraigtus.

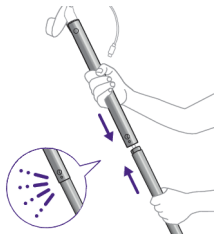

- 6 Paimkite du stulpelius ir sustumkite juos vieną į kitą, kad susidarytų vienas ilgesnis stulpelis.

Pastaba. Kai tinkamai užfiksuosite, išgirsite negarsų spragtelėjimą.

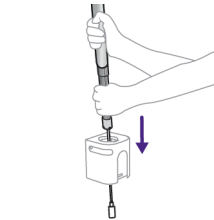

- 7 Tada, pradėdami nuo maitinimo laido, įkiškite vamzdelį į angą sieniniame laikiklyje.

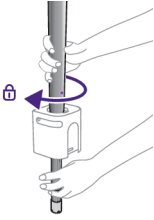

- 8** Vamzdelį įkišus maždaug iki pusės, jis toliau žemyn nebeslys ir jį reikės užfiksuoti šioje padėtyje. Naudodamiesi ant vamzdelio ir sieninio laikiklio esančiais taškais, vamzdelį nustatykite į reikiamą padėtį ir pasukite 45° kampu pagal laikrodžio rodyklę, kad užfiksuotumėte.

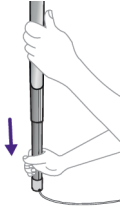

- 9** Vamzdelio apatinė dalis yra teleskopinė, tad galite jį pailginti iki grindų. Į vieną iš angų vamzdelio gale būtinai įkiškite maitinimo laidą, nukreipdami jį link elektros lizdo.

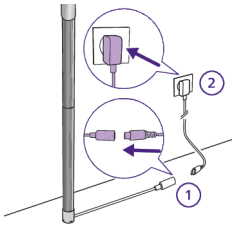

- 10** Laidą nutieskite iki grindų ir sienos sandūros. Naudodami pridedamą maitinimo adapterį, prijunkite nuo vamzdelio nutiestą laidą, tada maitinimo adapterį prijunkite prie elektros lizdo.

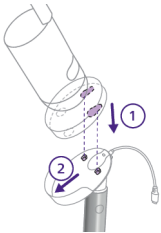

- 11** Pritvirtinkite kūdikio įrenginį prie laikiklio sulygiuodami kaiščius su angomis kūdikio įrenginio apačioje, tada kūdikio įrenginį pastumdami žemyn.



- 12** Pastumkite kūdikio įrenginį į priekį, kad jį užfiksuotumėte, ir prijunkite USB-C maitinimo kabelį prie kūdikio įrenginio galinės dalies.

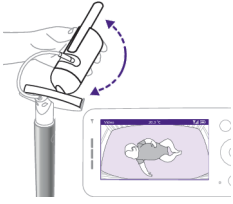

**13** Pakreipkite kūdikio įrenginį šiek tiek aukštyn, žemyn, dešinėn arba kairėn, kad visas čiužinys būtų matomas, o kūdikis būtų centre. Naudodami tėvų įrenginį arba programą „Baby Monitor+“ įsitinkinkite, kad kūdikio įrenginys yra geriausioje padėtyje. Kūdikio įrenginį sureguliuokite taip, kad kūdikio čiužinį matytumėte ekrano centre ir jis būtų sulgyjuotas.

## Tėvų įrenginys

### Ekraną apžvalga

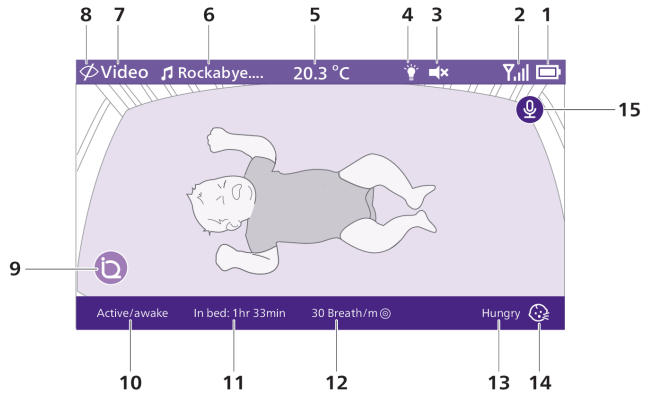

1	Baterijos įkrovos indikatorius	9	„SenseIQ“ (aktyvi)
2	Signalų stiprumo indikatorius	10	Miego fazės indikatorius
3	Nutildymas (įjungtas)	11	Buvimo lovelėje trukmė
4	Naktinė lempelė (įjungta)	12	Vidutinis kvėpavimo dažnis
5	Patalpos temperatūra	13	Verkimo vertimo rezultatas
6	Pasirinktas raminantis garsas (įjungtas)	14	Verkimo vertimas (aktyvus)
7	Pasirinktas tėvų įrenginio stebėjimo režimas	15	„True talk-back“ funkcija (įjungta)
8	Privatumo režimas (įjungtas)		

## Tėvų įrenginio įkrovimas

Tėvų įrenginys veikia naudodamas įmontuotą įkraunamą ličio jonų bateriją. Norėdami tėvų įrenginį įkrauti, atlikite toliau nurodytus veiksmus.

**1** Prijunkite maitinimo adapterį prie tėvų įrenginio ir sieninio elektros lizdo.

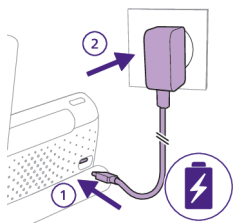

**2** Kai tėvų įrenginys įkraunamas, baterijos būsenos lemputė nuolat šviečia oranžine spalva.

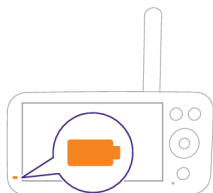

**3** Kai baterija visiškai įkrauta, baterijos būsenos lemputė pradeda nuolat šviesti baltai.

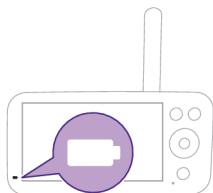

Tėvų įrenginį, kuris buvo 3 val. įkraunamas, galima naudoti be laido iki 12 val. režimu „Eco“.

Jei įkraunant tėvų įrenginys yra įjungtas, įkrovimas trunka maždaug dukart ilgiau.

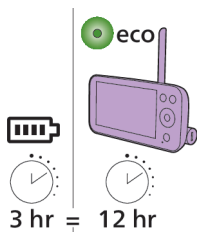

Kai tėvų įrenginys neprijungtas prie elektros tinklo ir baterija beveik visiškai išsikrovusi (įkrovos lygis nesiekia 10 %), baterijos būsenos lemputė mirksi oranžine spalva ir pasigirsta įspėjimo apie išsikraunančią bateriją signalas.

Jei tėvų įrenginio baterija visiškai išsikrovusi ir įrenginys neprijungtas prie elektros tinklo, tėvų įrenginys bus išjungtas ir nutrūks ryšys su kūdikio įrenginiu.

**Patarimas:** naktį tėvų įrenginį laikykite prijungtą prie elektros tinklo, nes įspėjimo apie išsikraunančią bateriją signalas gali jus pažadinti, jei baterija ims išsikrauti.

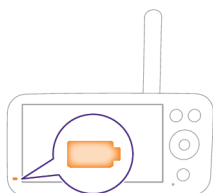

**Patarimas:** norėdami taupyti baterijos energiją, nenaudojamą tėvų įrenginį išjunkite.

**Pastaba.** Baterija laipsniškai ir labai lėtai išsikrauna, net kai tėvų įrenginys išjungtas.

Jei tėvų įrenginio baterijos būsenos lemputė nuolat šviečia raudonai, kai tėvų įrenginys prijungtas prie elektros tinklo, tai reiškia, kad kilo baterijos problema ir turite kreiptis į klientų aptarnavimo centrą savo šalyje.

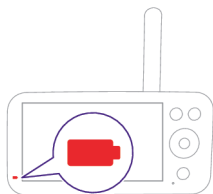

## Kūdikio stebėjimo prietaiso naudojimas

### Kaip susieti kūdikio įrenginį ir tėvų įrenginį

Kad ryšys būtų geriausias, laikykite kūdikio įrenginį ir „Wi-Fi“ maršrutų parinktuvą tame pačiame kambaryje. Vientisos sienos ir kiti elektroniniai prietaisai gali trukdyti signalui.

**1** Norėdami kūdikio įrenginį įjungti, paspauskite ir 1,5 sek. palaikykite įjungimo / išjungimo mygtuką.

**Pastaba.** Kūdikio įrenginys bus automatiškai įjungtas jį prijungus prie elektros lizdo.

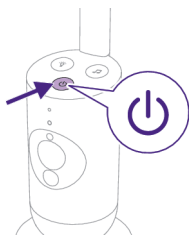

**2** Kūdikio įrenginį įjungiant, būsenos lemputė per paleidimo procesą trumpam įsižiebs oranžine spalva.

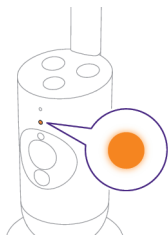

**3** Kai kūdikio įrenginys bus parengtas susieti, būsenos lemputės spalva pasikeis į žalią.

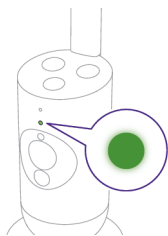



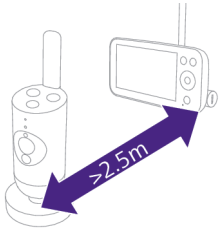

- 4 Įsitinkite, kad kūdikio įrenginys ir tėvų įrenginys yra bent 2,5 m. atstumu vienas nuo kito. Šitaip išvengsite akustinio grįžtamojo ryšio.

Pastaba. Jei naudojate 2,4 GHz dažnių juostoje veikiančią belaidį telefoną, belaidį vaizdo įrenginį, „Wi-Fi“ tinklą, mikrobangų krosnelę ar „Bluetooth“ įrenginį ir kyla trukdžių tėvų ar kūdikio įrenginiui, tėvų įrenginį perkelkite toliau, kad trukdžių nebeliktų.

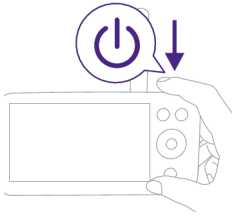

- 5 Paspauskite ir 1,5 sek. palaikykite tėvų įrenginio įjungimo / išjungimo mygtuką, kad tėvų įrenginį įjungtumėte.

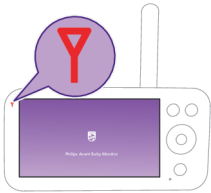

Ekranas įsijungia, ekrane rodomas „Philips“ ženkliukas ir ryšio lemputė pradeda šviesti raudonai. Tėvų įrenginys pradeda ieškoti kūdikio įrenginio.

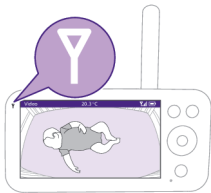

Kai tėvų įrenginys susietas su kūdikio įrenginiu, tėvų įrenginio ryšio lemputės spalva pasikeičia į baltą, o ekrane rodoma viena ar daugiau signalo stiprumo juostelių.

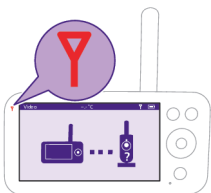

Pastaba. Ryšys tarp tėvų ir kūdikio įrenginių užmezgamas maždaug per 15 sek.

Įsitinkite, kad kūdikio įrenginys įjungtas. Jei kūdikio įrenginys išjungtas, tėvų įrenginio ekrane bus rodomas buvimo ne ryšio zonoje paveikslėlis.

Ryšio neužmezgus, ryšio lemputė ims šviesti raudonai, maždaug kas 25 sek. skambės tėvų įrenginio įspėjamasis signalas, o ekrane bus rodomas buvimo ne ryšio zonoje paveikslėlis.

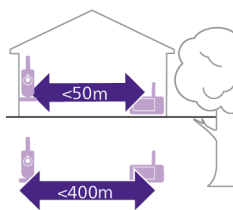

Veikimo atstumas yra iki 50 m. patalpose ir 400 m. lauke. Kūdikų stebėjimo įrenginio veikimo diapazonas priklauso nuo aplinkos ir veiksnių, keliančių trikdžius. Šlapios ir drėgnos medžiagos sukelia tiek daug trukdžių, kad diapazonas gali sumažėti iki 100 %.

### Sausos medžiagos

### Medžiagų storis

### Diapazono sumažėjimas

Medis, tinkas, kartonas, stiklas (be metalo, laidų ar švino)	< 30 cm	0-10 %
Mūras, fanera	< 30 cm	5-35 %
Gelžbetonis	< 30 cm	30-100 %
Metalinės grotelės arba strypai	< 1 cm	90-100 %
Metalo ar aliuminio lakštai	< 1 cm	100 %

## Funkcijos ir nustatymai

### Meniu funkcijos

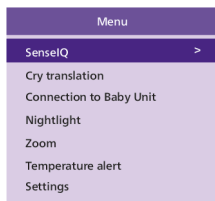

Kūdikio stebėjimo prietaisas „Philips Avent Premium Connected Baby Monitor“ turi šešias puikias funkcijas, kurios tėvams padės lengvai stebėti savo kūdikį. Šios funkcijos nurodytos toliau.

**SenseIQ** – stebi jūsų kūdikio miegą ir kvėpavimo dažnį naudodama dirbtinio intelekto technologiją.

**Verkimo vertimas** – išverčia jūsų kūdikio verksmą, kad galėtumėte geriau suprasti jo poreikius.

**Ryšys su kūdikio įrenginiu** – leidžia naudoti dvi ryšio (automatinio ir tiesioginio) tarp kūdikio ir tėvų įrenginių parinktis, kad su mažyliu niekada neprarastumėte ryšio.

**Naktinė lempelė** – skleidžia ramią ir švelnią šviesą, kad jūsų kūdikį nuramintų ir sukurtų raminančią miego aplinką.

**Mastelio keitimas** – leidžia priartinti kūdikio lovele, kad savo mažylį galėtumėte apžiūrėti iš arčiau.

**Įspėjimas dėl temperatūros** – praneša, jei kūdikio kambaryje temperatūra per aukšta arba per žema.

Visas funkcijas, aprašytas toliau esančiuose skyriuose, galima valdyti naudojantis tėvų įrenginio meniu arba programa.

- 1 Norėdami atverti meniu sąrašą, paspauskite meniu mygtuką tėvų įrenginio apatinėje dešinėje pusėje.

**Pastaba.** Dar kartą paspausdami meniu mygtuką išeisite iš meniu.

- 2 Norėdami naršyti meniu, naudokite valdymo mygtuką. Pasirinkta meniu parinktis paryškinama violetine spalva.

**Pastaba.** Jei jau esate viename iš antrinių ir norite perjungti meniu funkcijas, dar kartą paspauskite meniu mygtuką, kad grįžtumėte į pagrindinį meniu.

**Pastaba.** Jei būdami meniu per 8 sekundes nepaspausite mygtuko, išeisite iš meniu ir pakeisti nustatymai nebus įrašyti.

## SenseIQ

Kūdikio stebėjimo prietaisas „Philips Avent Premium Connected Baby Monitor“ su „SenseIQ“ technologija analizuoja kiekvieną judesį ir kiekvieną įkvėpimą, kad tėvai susidarytų kuo aiškesnį vaizdą apie kūdikio savijautą. Intuityvi „SenseIQ“ technologija užtikrina kūdikio kvėpavimo ir miego būsenos atnaujinimus realiuoju laiku be nešiojamo prietaiso. Tokiu būdu tėvai gali būti tikri, kad jie visada palaikys ryšį, o jų kūdikis bus saugus ir sveikas.

Norėdami aktyvuoti „SenseIQ“, atsisiųskite programą „Baby Monitor+“ (žr. skyrių „Programos „Baby Monitor+“ atsisiuntimas“) ir atlikite programoje nurodytus veiksmus, kad ją įjungtumėte.

- 1 Paspauskite meniu mygtuką tėvų įrenginio apatinėje dešinėje pusėje.

- 2 Pasirinkite „SenseIQ“ ir paspauskite patvirtinimo mygtuką, kad atvertumėte funkciją „SenseIQ“.

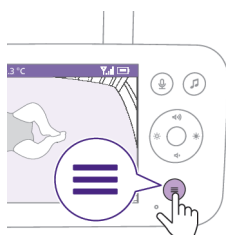
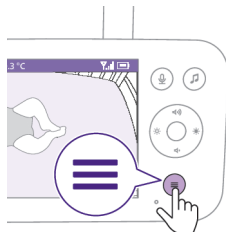



- 3 Paspauskite patvirtinimo mygtuką norėdami funkciją „SenseIQ“ įjungti arba išjungti.

Ekranu apatinėje juostoje rodoma miego fazė, buvimo lovelėje trukmė ir vidutinis kvėpavimo dažnis.



zoundream

### Verkimo vertimas

„Zoundream™“ pagrįsta verkimo vertimo paslauga – tai naudinga priemonė, kuri padės suprasti skirtingus kūdikio verkimus ir nurodys, ką jie gali reikšti. Tačiau svarbu nepamiršti, kad ši priemonė tėvų sprendimo nepakeičia. „Philips“ už vertimo rezultatus neatsako. Rekomenduojama pririnkus pasikonsultuoti su medicinos specialistu.

Norėdami aktyvuoti verkimo vertimo funkciją, atsisiųskite programą „Baby Monitor+“ (žr. skyrių „Programos „Baby Monitor+“ atsisųntimas“) ir atlikite programoje nurodytus veiksmus, kad ją įjungtumėte.

Verkimo vertimo paslaugą 90 dienų galima bandyti nemokamai. Jeigu ja norėsite naudotis toliau, paslaugą galėsite užsiprenumeruoti sistemoje „Zoundream™“. Taikomos sąlygos. Naudojimas bus matuojamas dienomis. Bet kokie kurių nors dieną atlikti veiksmai bus traktuojami kaip visa naudojimosi paslauga diena.

**Pastaba.** Verkimo vertimas veikia tik tada, kai kūdikio įrenginys prijungtas prie interneto.

- 1 Paspauskite meniu mygtuką tėvų įrenginio apatinėje dešinėje pusėje.

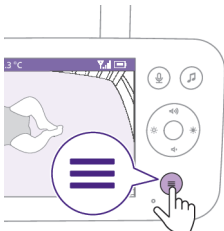



- 2 Pasirinkite „Verkimo vertimas“ ir paspauskite patvirtinimo mygtuką, kad atvertumėte verkimo vertimo funkciją.



- 3 Paspauskite patvirtinimo mygtuką norėdami verkimo vertimo funkciją įjungti arba išjungti.

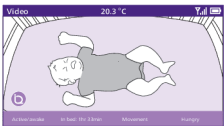

Ekrano apatinėje juostoje rodomas verkimo vertimo rezultatas.

Patarimas: ventiliatorius, užiančius prietaisus ir kitus triukšmą skleidžiančius įrenginius laikykite toliau nuo kūdikio įrenginio, kad jie netrikdytų mikrofono ir nesumažėtų funkcijos tikslumas.

## Ryšys su kūdikio įrenginiu

Šioje meniu funkcijoje galite pasirinkti skirtingas ryšio parinktis.

**Tiesioginis:** tėvų ir kūdikio įrenginiai susiejami iš anksto ir susijungs tiesiogiai.

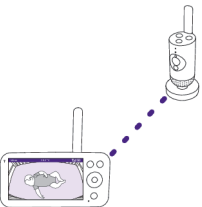

**Automatinis: tiesioginis arba „Wi-Fi“:** pasirinkus šį nustatymą automatiškai parenkamas optimalus kūdikio ir tėvų įrenginių ryšys: tiesioginis arba per „Wi-Fi“ tinklą.

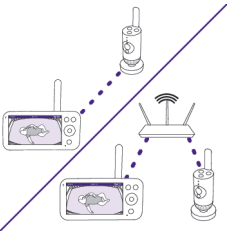

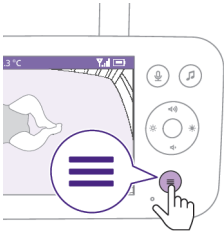

1 Paspauskite meniu mygtuką tėvų įrenginio apatinėje dešinėje pusėje.



2 Pasirinkite „Ryšys su kūdikio įrenginiu“ ir paspauskite patvirtinimo mygtuką, kad atvertumėte meniu „Ryšys su kūdikio įrenginiu“.



3 Paspauskite valdymo mygtuko viršutinę arba apatinę dalį ir patvirtinimo mygtuką, kad pasirinktumėte norimą ryšį.

### Naktinė lempelė

Norėdami tėvų įrenginiu aktyvuoti naktinės lempelės funkciją, vadovaukitės toliau pateiktais nurodymais.

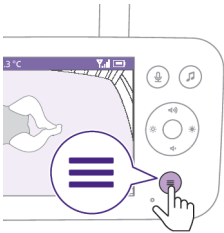

1 Paspauskite meniu mygtuką tėvų įrenginio apatinėje dešinėje pusėje.



2 Pasirinkite „Naktinė lempelė“ ir paspauskite patvirtinimo mygtuką, kad atvertumėte naktinės lempelės funkciją.



- 3 Paspauskite patvirtinimo mygtuką, kad naktinės lempelės funkciją įjungtumėte arba išjungtumėte.

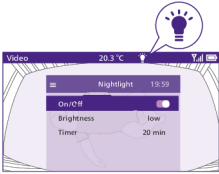

Kai naktinė lempelė įjungta, ekrano būsenos juostoje rodoma lemputės piktograma.

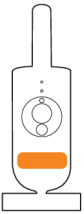

Kūdikio įrenginio naktinė lempelė įjungiama.



Naktinės lempelės ryškumo lygį galite nustatyti naudodamiesi tėvų įrenginiu. Paspauskite valdymo mygtuko kairę arba dešinę dalį, kad pasirinktumėte žemą, vidutinį arba aukštą lygį.



Naktinės lempelės laikmatį galite nustatyti naudodamiesi tėvų įrenginiu. Paspauskite valdymo mygtuko kairę arba dešinę dalį ir pasirinkite norimą laiką.

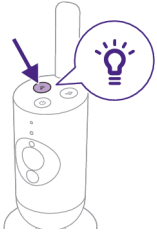

Naktinę lempelę taip pat galite valdyti kūdikio įrenginiu.

- 1 Paspauskite naktinės lempelės mygtuką ant kūdikio įrenginio, kad šią funkciją įjungtumėte.

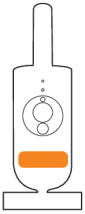

Naktinė lempelė įjungiama.

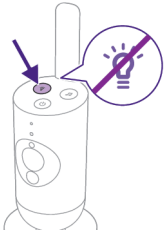

- 2 Naktinės lempelės mygtuką paspauskite dar kartą, kad išjungtumėte.

## Mastelio keitimas

- 1 Paspauskite meniu mygtuką tėvų įrenginio apatinėje dešinėje pusėje.

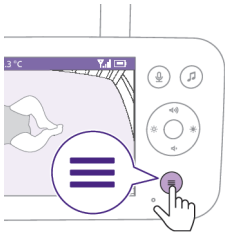

- 2 Pasirinkite „Mastelio keitimas“ ir paspauskite patvirtinimo mygtuką, kad atvertumėte mastelio keitimo funkciją.







- 3 Paspauskite patvirtinimo mygtuką norėdami pakoreguoti rodomą vaizdą. Norėdami pasirinkti, kuri vaizdo dalis bus rodoma tėvų įrenginyje, naudokite valdymo mygtuko viršutinę / apatinę / dešiniąją / kairiąją dalį.
- 4 Paspauskite meniu mygtuką, kad išsaugotumėte naują nustatymą ir išjungtumėte parinktį.
- 5 Jei norite vaizdą tėvų įrenginyje sumažinti, eikite į mastelio keitimo meniu ir mastelio keitimo funkciją išjunkite.

Patarimas: Dvi sekundes spauskite patvirtinimo mygtuką, kad greitai įjungtumėte mastelio keitimo funkciją.

## Įspėjimas dėl temperatūros

Temperatūros jutiklis padeda stebėti kūdikio kambario temperatūrą.

Pastaba. Dabartinė kūdikio kambario temperatūra rodoma tėvų įrenginio būsenos juostoje.

- 1 Paspauskite meniu mygtuką tėvų įrenginio apatinėje dešinėje pusėje.

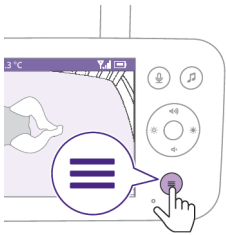

- 2 Pasirinkite „Įspėjimas dėl temperatūros“ ir spauskite patvirtinimo mygtuką, kad atvertumėte įspėjimo dėl temperatūros funkciją.



- 3 Įspėjimą apie temperatūrą galima įjungti arba išjungti; spauskite patvirtinimo mygtuką, kad įjungtumėte arba išjungtumėte.

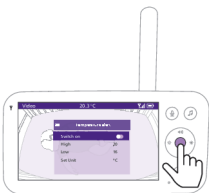

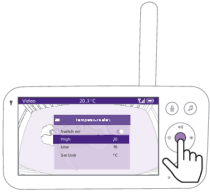

- 4 Norėdami pakeisti didžiausią ir mažiausią temperatūros nustatymą įspėjimui apie temperatūrą įjungti, temperatūros meniu pasirinkite norimą temperatūrą.

Patarimas: temperatūros vienetus galite perjungti pasirinkdami vienetus parinktį ir C (Celsijaus) arba F (Farenheito) vienetus.



- 5 Paspauskite valdymo mygtuko kairę dalį, kad išsaugotumėte naują nustatymą ir grįžtumėte į pagrindinį meniu.

Tėvų įrenginyje šis įspėjimas rodomas, kai išmatuota temperatūra nebeatenka į intervalą tarp mažiausios ir didžiausios verčių.

## Nustatymai

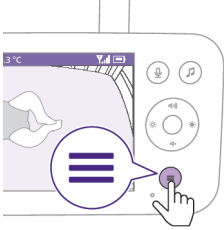

- 1 Paspauskite meniu mygtuką tėvų įrenginio apatinėje dešinėje pusėje.



- 2 Pasirinkite „Nustatymai“ ir paspauskite patvirtinimo mygtuką, kad atvertumėte nustatymų meniu.



Galite keisti tėvų įrenginio kalbos nustatymą.

- 1 Norėdami įjungti kalbų sąrašą, paspauskite patvirtinimo mygtuką.
- 2 Paspauskite valdymo mygtuko viršutinę arba apatinę dalį ir slinkite visomis kalbomis, tada paspauskite patvirtinimo mygtuką, kad pasirinktumėte norimą kalbą.



- 3 Paspauskite patvirtinimo mygtuką, kad išsaugotumėte naują nustatymą ir grįžtumėte į pagrindinį meniu.



Galite patikrinti esamą kūdikio įrenginio programinės aparatinės įrangos versiją.

- 1 Paspauskite patvirtinimo mygtuką, kad įjungtumėte programinės aparatinės įrangos meniu.

- 2 Ekrane rodoma naujausia tėvų įrenginio ir kūdikio įrenginio programinės aparatinės įrangos versija.

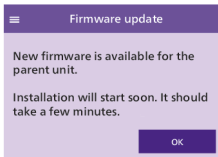
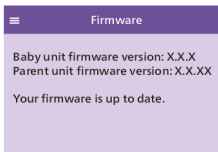

Pastaba. Jei prieinamas programinės aparatinės įrangos naujiny, jis bus įdiegtas automatiškai, o jūs gausite pranešimą.

# Būsenos lemputė

## Oranžinė

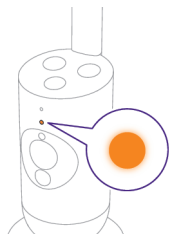

Nuolat šviečia oranžine spalva: kūdikio įrenginys paleidžiamas.

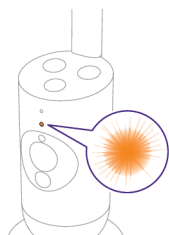

Mirksi oranžine spalva: atnaujinama kūdikio įrenginio programinė aparatinė įranga. Neišjunkite atnaujinimo metu.

Pastaba. Atnaujinant programinę aparatinę įrangą kūdikio įrenginys gali būti paleistas iš naujo.

## Žalia

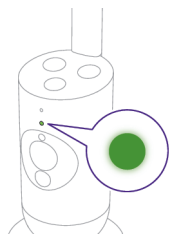

Nuolat šviečia žaliai: kūdikio įrenginys paruoštas prijungti prie tėvų įrenginio.

## Balta

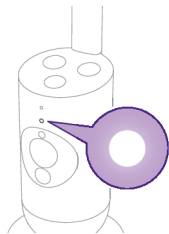

Nuolat šviečia baltai: kūdikio įrenginys paruoštas prijungti prie tėvų įrenginio ir programos.

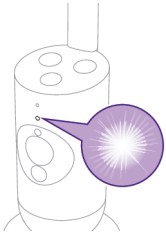

Mirksi baltai: kūdikio įrenginys ieško namų tinklo.

## Raudona (tik nustatymo metu)

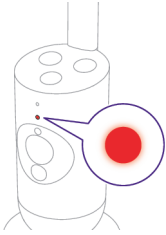

Nuolat šviečia raudonai: kūdikio įrenginio nepavyko prijungti prie interneto.

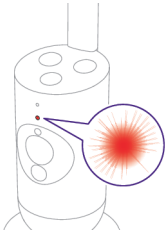

Mirksi raudonai: įvedėte klaidingą SSID arba slaptažodį.

## Violetinė

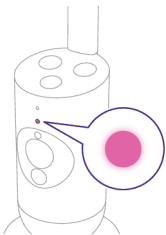

Nuolat šviečia violetine spalva: vienas ar daugiau programos naudotojų yra įjungę tiesioginę vaizdo transliaciją.

## Mėlyna

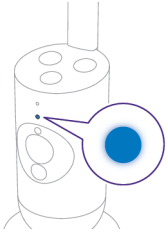

Nuolat šviečia mėlynai: aktyvuotas privatumo režimas.

## Garsumas



Tėvų įrenginio garsiakalbj galite nustatyti veikti pageidaujamu garsumu.

- 1 Norėdami reguliuoti garsumą, paspauskite valdymo mygtuko viršutinę arba apatinę dalį.



- 2 Ekrane parodoma garsumo juosta, kurioje rodomas pasirinktas garsumas.

Pastaba. Jei nustatytas aukštas garso lygis, tėvų įrenginys naudoja daugiau energijos.

Pastaba. Kai garsumo juosta yra ties minimumu, garsas nutildytas. Tėvų įrenginio būsenos juostoje rodoma nutildymo piktograma; iš tėvų įrenginio gausite tik įspėjimus ir matysite vaizdą.

## Ekrano ryškumas

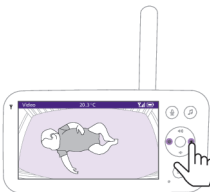

Tėvų įrenginio ekraną galite nustatyti veikti pageidaujamu ryškumu.

- 1 Paspauskite valdymo mygtuko kairiąją arba dešiniąją dalį norėdami pakoreguoti tėvų įrenginio ekrano ryškumą.

2 Ekrane parodoma ryškumo juosta, kurioje rodomas pasirinktas ryškumas.

Pastaba. Tėvų įrenginys naudoja daugiau energijos, kai nustatytas didesnis ryškumas.



## Garso lygio lemputės

Tėvų įrenginys nuolat stebi garso lygį kūdikio kambaryje. Tėvų įrenginio garso lygio lemputės rodo, ar kūdikio kambaryje girdimas koks nors garsas.

Kai nefiksuojamas joks garsas, garso lygio lemputės nešviečia.

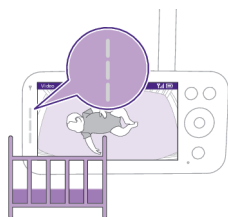

Kai kūdikio įrenginys užfiksuoja garsą, viena ar daugiau tėvų įrenginio garso lygio lempučių šviečia baltai. Lempučių skaičius priklauso nuo sklaidžiamo garso garsumo.



## Režimai ir jautrumas

Šiame kūdikių stebėjimo prietaise yra trys skirtingi režimai, kurie padeda pasirinkti norimą kūdikio stebėjimo būdą: Video, Audio, Eco.

Nuo kūdikio įrenginio jautrumo lygio priklauso, ką girdėsite per tėvų įrenginį. Kai nustatytas lygis yra aukštas, išgirsite daug garsų, įskaitant silpnus foninius garsus. Kai jautrumo lygis yra žemas, išgirsite tik garsesnius garsus.

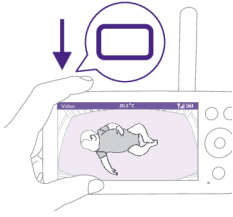

Kai kūdikio stebėjimo prietaisas įjungtas, paspauskite tėvų įrenginio viršutinėje kairėje pusėje esantį režimo mygtuką. Paspauskite viršutinę arba apatinę valdymo mygtuko dalį norėdami perjungti šiuos skirtingus režimus, tada paspauskite patvirtinimo mygtuką, kad pasirinktumėte norimą režimą.



Galite pasirinkti skirtingus jautrumo lygius skirtingiems režimams, paspausdami valdymo mygtuko kairę arba dešinę dalį.

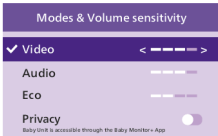

Ekrane rodomas pasirinktas režimas.

Pasirinktas režimas taip pat rodomas būsenos juostoje.

Įjungus prietaisą, bus įjungtas paskutinį kartą naudotas režimas.



Jei kūdikis skleidžia tik silpnus garsus, tėvų įrenginyje reikia nustatyti aukštą kūdikio įrenginio jautrumo lygį.

Kuo garsesni kūdikio garsai, tuo mažesnis jautrumas gali būti nustatytas tėvų įrenginyje.

**Pastaba.** Jei nustatytas aukštesnis jautrumo lygis, naudodami garso ir vaizdo režimus nuolat girdėsite garsą. Priešingu atveju tylūs garsai bus nutildyti.

**Patarimas:** jautrumo lygį galima reguliuoti, taigi visada girdėsite savo kūdikį nenutraukdami kitų garsų. Kai yra daug foninio triukšmo, sumažinkite jautrumą iki tokio lygio, kad šių garsų per tėvų įrenginį negirdėtumėte.

Norėdami išsaugoti naujus nustatymus, paspauskite patvirtinimo mygtuką.

## Vaizdo režimas



1 Paspauskite režimo mygtuką tėvų įrenginio viršutinėje kairėje pusėje.

2 Paspauskite patvirtinimo mygtuką, kad pasirinktumėte režimą Vaizdas.



Kai įjungtas režimas Vaizdas, ekranas visada yra įjungtas.

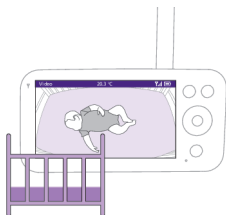

**Pastaba.** Nustatykite didžiausią jautrumo lygį, kad tėvų įrenginyje nuolat girdėtumėte garsą.

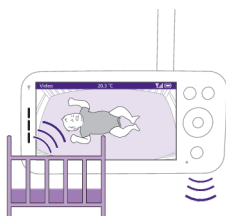

## Garso režimas

- 1 Paspauskite režimo mygtuką tėvų įrenginio viršutinėje kairėje pusėje.
- 2 Paspauskite apatinę valdymo mygtuko dalį, kad įjungtumėte režimą „Garsas“.
- 3 Paspauskite patvirtinimo mygtuką, kad pasirinktumėte režimą „Garsas“.

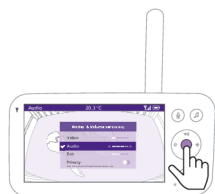

Aktyvavus režimą „Garsas“, tėvų įrenginio ekranas išjungiamas.

**Pastaba.** Kai ekranas išjungtas, būsenos juosta nerodoma.

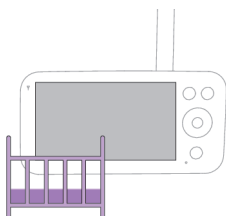

**Pastaba.** Balta ryšio lemputė rodo, kad tėvų įrenginys vis dar įjungtas ir prijungtas prie kūdikio įrenginio.

**Pastaba.** Kai nustatytas jautrumo lygis nėra aukščiausias, tylūs garsai bus nutildyti.

**Pastaba.** Nustatykite didžiausią jautrumo lygį, kad tėvų įrenginyje nuolat girdėtumėte garsą. Daugiau informacijos rasite skyriuje „Režimai ir jautrumas“.

Jei kūdikis skleidžia bet kokį garsą, garso lygio lemputės įsijungia, o kūdikio įrenginio aptikti garsai perduodami į tėvų įrenginį. Kai nefiksuojamas joks garsas, garso lygio lemputės nešviečia.

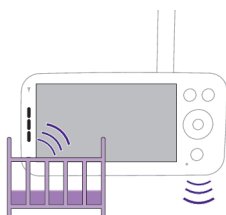

## „Eco“ režimas



- 1 Paspauskite režimo mygtuką tėvų įrenginio viršutinėje kairėje pusėje.
- 2 Paspauskite apatinę valdymo mygtuko dalį, kad įjungtumėte režimą „Eco“.
- 3 Paspauskite patvirtinimo mygtuką, kad pasirinktumėte režimą „Eco“.

Pastaba. Kai ekranas įjungtas, pasirinktas režimas matomas būsenos juostoje. Kai ekranas išjungtas, būsenos juosta nerodoma.

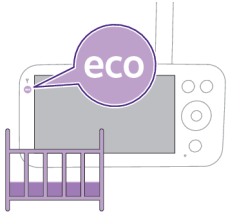

Ekranas ir garso lygio lemputės išsijungia, kai 20 sek. nefiksuojamas joks garsas. Režimo „Eco“ lemputė ima šviesti baltai ir nurodo, kad tėvų įrenginys vis dar įjungtas ir veikia režimas „Eco“.

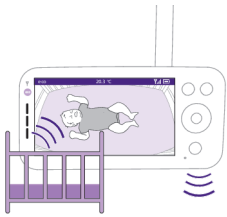

Kai kūdikio įrenginys aptinka garsą, iškart įjungiamas tėvų įrenginio ekranas ir garso lygio lemputė. Vaizdas ir garsai perduodami į tėvų įrenginį, o garso lygio lemputės įsižiebia baltai.

Kai nefiksuojamas joks garsas, garso lygio lemputės nešviečia.

Pastaba. Minimalus garso lygis, kuriam esant įjungiamas garsas ir ekranas, apibrėžiamas jautrumo nustatymu.

## Privatumo režimas



- 1 Paspauskite režimo mygtuką tėvų įrenginio viršutinėje kairėje pusėje.
- 2 Paspauskite apatinę valdymo mygtuko dalį, kad įjungtumėte privatumo režimą.
- 3 Paspauskite patvirtinimo mygtuką, kad aktyvuotumėte privatumo režimą.

Kai privatumo režimas aktyvuotas:

- 1 vis tiek galite stebėti kūdikį naudodamiesi tėvų įrenginiu.

Pastaba. Kai ekranas įjungtas, būsenos juostoje rodomas privatumo režimo indikatorius. Kai ekranas išjungtas, būsenos juosta nerodoma.

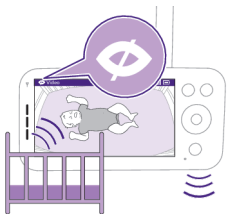



2 Naudodamiesi programa kūdikio stebėti negalite.

Pastaba. Kūdikio įrenginio būsenos lemputės spalva pasikeičia į mėlyną. Programoje gausite tiesioginį pranešimą.

Pastaba. Jei kūdikį bandysite stebėti naudodamiesi programa, bus rodomas pranešimas, kad kūdikio įrenginys veikia privatumo režimu.

## Raminantys garsai

Norėdami juos įjungti naudodamiesi tėvų įrenginiu, vadovaukitės toliau pateiktais nurodymais.

1 Tėvų įrenginyje paspauskite raminančių garsų mygtuką, kad atvertumėte meniu.

Pastaba. Paspaudus mygtuką, kai meniu jau įjungtas, meniu bus išjungtas.

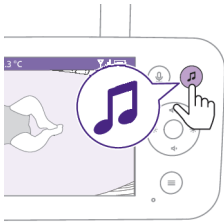

2 Paspauskite apatinę valdymo mygtuko dalį ir slinkite žemyn prie meniu punkto „Pasirinkti garsą“, tada paspauskite patvirtinimo mygtuką, kad atvertumėte raminančių garsų sąrašą.



3 Paspauskite valdymo mygtuko viršutinę arba apatinę dalį ir slinkite sąrašą.

4 Paspauskite patvirtinimo mygtuką, norėdami pasirinkti arba panaikinti norimo leisti garso pasirinkimą. Taip pat galite pasirinkti „Visos lopšinės“, kad perklausytumėte pirmąsias 5 lopšines.





5 Eikite į „Leisti“ ir paspauskite patvirtinimo mygtuką, kad paleistumėte pasirinktą garsą.

Jei norite sustabdyti, dar kartą paspauskite patvirtinimo mygtuką.

Tėvų įrenginio būsenos juostoje rodomas grojamo garso pavadinimas.

**Patarimas:** paspauskite ir palaikykite raminančių garsų mygtuką norėdami pasirinktą garsą leisti arba sustabdyti.



Garso arba lopšinės garsumo lygį galite nustatyti tėvų įrenginiu.

Norėdami pasirinkti garsumo lygį, paspauskite valdymo mygtuko kairę arba dešinę dalį.



Galite nustatyti raminančio garso sustabdymo laikmatį. Tai galite atlikti naudodamiesi tėvų įrenginiu.

Paspauskite valdymo mygtuko kairę arba dešinę dalį ir pasirinkite norimą laiką.

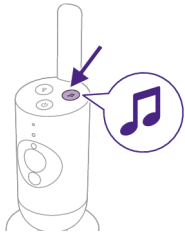

Norėdami kūdikio įrenginiu aktyvuoti raminančių garsų funkciją, paspauskite kūdikio įrenginio raminančių garsų mygtuką.



Paskutinis tėvų įrenginyje pasirinktas garsas leidžiamas nuolat, atsižvelgiant į paskutinį laikmačio nustatymą.

Norėdami kūdikio įrenginiu raminančius garsus sustabdyti, dar kartą paspauskite raminančių garsų mygtuką.

## „True talk-back“ funkcija

Norėdami pasikalbėti su kūdikiu, galite naudoti tėvų įrenginio „True talk-back“ mygtuką.

- 1 Tėvų įrenginyje paspauskite mygtuką „True talk-back“.



- 2 Tėvų įrenginio ekrane rodoma „True talk-back“ piktograma, nurodanti aktyvų ryšį. Aiškiai kalbėkite į mikrofoną tėvų įrenginio priekyje 15–30 cm atstumu.



Kūdikis girdi, kad kalbate į tėvų įrenginį. Tuo pačiu metu išgirsite bet kokius kūdikio skleidžiamus garsus.



- 3 Baigę kalbėti ir norėdami išjungti, dar kartą paspauskite mygtuką „True talk-back“.

**Pastaba.** Kai „True talk-back“ funkcija baigsite naudotis, svarbu ją išjungti, kad iš kūdikio įrenginio nepasigirstų netikėtų garsų.

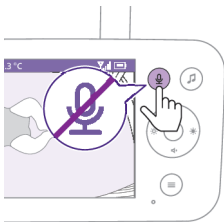

## Valymas ir priežiūra

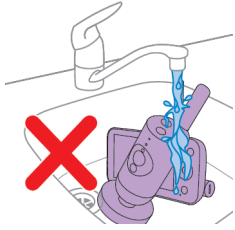

**Įspėjimas. Tėvų įrenginio, kūdikio įrenginio ir maitinimo adapterių nemerkite į vandenį ir nevalykite po vandentiekio čiaupu.**



**Įspėjimas. Nenaudokite valymo purškalo arba skystų valiklių.**

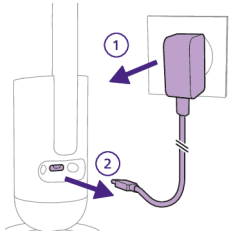

**1** Kūdikio įrenginį išjunkite, nuo kūdikio įrenginio atjunkite maitinimo adapterį, o maitinimo adapterį atjunkite nuo sieninio elektros lizdo.

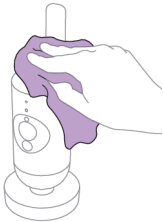

**2** Nuvalykite kūdikio įrenginį sausa šluoste.

**Pastaba.** Pirštų atspaudai ir nešvarumai ant kūdikio įrenginio objektyvo gali pabloginti vaizdo kameros veikimą. Venkite liesti objektyvą pirštais.

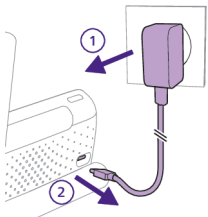

**3** Išjunkite tėvų įrenginį, atjunkite maitinimo adapterį nuo tėvų įrenginio ir sieninio elektros lizdo.

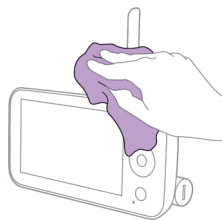

4 Nuvalykite tėvų įrenginį sausa šluoste.

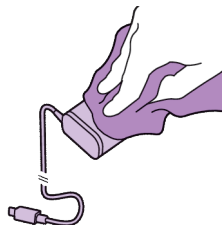

5 Nuvalykite adapterius sausu audeklu.

## Laikymas

Jei kūdikio stebėjimo prietaiso ilgą laiką nenaudosite, tėvų įrenginį, kūdikio įrenginį ir adapterius laikykite vėsioje ir sausoje vietoje.

Kai tėvų įrenginys ilgai nenaudojamas arba laikomas, prieš jį išjungiant rekomenduojama iki 50 % lygio įkrauti bateriją. Tokiu būdu bus galima užtikrinti kuo ilgesnę baterijos veikimo trukmę.

## Priedų užsakymas

Norėdami įsigyti priedų ar atsarginių dalių, apsilankykite [www.philips.com/parts-and-accessories](http://www.philips.com/parts-and-accessories) arba kreipkitės į „Philips“ platintoją. Taip pat galite susisiekti su „Philips“ klientų aptarnavimo centru savo šalyje (kontaktinius duomenis žr. tarptautinės garantijos lankstinuke).

## Perdirbimas



- Šis simbolis reiškia, kad elektros produktai ir akumulatoriai negali būti išmetami su buitinėmis atliekomis.
- Laikykitės šalies taisyklių, skirtų atskiram elektros produktų ir akumuliatorių surinkimui.

## Integruotos įkraunamos baterijos išėmimas

Integruotą įkraunamą bateriją turi išimti tik kvalifikuotas specialistas, kai prietaisas yra utilizuojamas. Prieš išimdami bateriją, įsitikinkite, kad prietaisas atjungtas nuo sieninio elektros lizdo ir kad baterija yra visiškai išsikrovusi.

**Imkitės visų reikiamų atsargumo priemonių, kai naudojatės įrankiais, norėdami atidaryti prietaisą, ir kai šaliname pakartotinai įkraunamą bateriją.**

**Prieš tvarkydami baterijas įsitikinkite, kad jūsų rankos, produktas ir baterijos yra sausi.**

**Norėdami išvengti išimtų baterijų netyčinio trumpojo jungimo, saugokite baterijų gnybtus nuo sąlyčio su metaliniais objektais (pvz., monetomis, plaukų segtukais, žiedais). Draudžiama vynioti baterijas į aliuminio foliją. Prieš šalindami baterijas apvyniokite jų gnybtus lipnia juosta arba įdėkite baterijas į plastikinį maišelį.**

Procedūra

- 1 Naudodamiesi moneta atlaisvinkite tėvų įrenginio užpakalinėje pusėje esančias baterijos skyriaus angas.
- 2 Nuimkite 2 gumines kojeles tėvų įrenginio apačioje.
- 3 Atsukite 2 sraigtus, kurie dabar yra matomi tėvų įrenginio apačioje.
- 4 Baterijos skyrių ištraukite iš tėvų įrenginio.
- 5 Išimkite bateriją.

Jeigu jūsų šalyje nėra elektroninių gaminių surinkimo ar perdirbimo sistemos, galite apsaugoti aplinką išimdami ir pateikdami perdirbti akumuliatorių prieš išmesdami gaminį.

## Palaikymas

Visą informaciją apie gaminių palaikymą, išsamius elektros energijos suvartojimo duomenis ir ES atitikties deklaraciją rasite apsilankę svetainėje [www.philips.com/support](http://www.philips.com/support).

## Trikčių diagnostika ir šalinimas

Šiame skyriuje trumpai aprašomos dažniausios problemos, kurių kyla naudojantis šiuo prietaisu. Jei toliau pateikta informacija nepadės išspręsti problemos, apsilankykite [www.philips.com/support](http://www.philips.com/support), ten rasite dažnai užduodamų klausimų sąrašą, arba kreipkitės į savo šalies klientų aptarnavimo centrą.

### TĖVŲ ĮRENGINYS

Problema	Sprendimas
Kodėl tėvų įrenginio negaliu prijungti prie kitų „Philips Avent“ kūdikio įrenginių?	Kūdikio stebėjimo prietaiso „Philips Avent Premium Connected Baby Monitor“ tėvų įrenginį galima prijungti tik prie toje pačioje pakuotėje pridėdamo kūdikio įrenginio.  Jeigu norite matyti kitus „Philips Avent“ kūdikio stebėjimo prietaisus (SCD641, SCD643, SCD921, SCD923), galite juos pridėti programoje „Philips Avent Baby Monitor+“.



## TĖVŲ ĮRENGINYS

Kodėl tėvų įrenginys nėra įkraunamas, kai jį prijungiu prie elektros tinklo?

Gali būti pažeistas adapteris.

Patikrinkite, ar problema išlieka, kai naudojate kitą pakuotėje pridėtą adapterį. Jei adapteris pažeistas, jį būtinai pakeiskite tik originaliu adapteriu, kad išvengtumėte pavojaus (žr. skyrių „Priedų užsakymas“).

Galbūt įvyko baterijos klaida.

Patikrinkite tėvų įrenginio baterijos būsenos lemputę. Jei ji nuolat šviečia raudonai, kreipkitės į savo šalies klientų aptarnavimo centrą.

Kodėl tėvų įrenginio įkrovimas trunka ilgiau nei 3 valandas?

Galbūt temperatūra viršijo leistiną įkrovimo temperatūros nuokrypį, dėl kurio, kaip apsauginis mechanizmas, gali būti nutraukta įkrovimo grandinė. Norėdami tęsti įkrovimą, patraukite įkrovimo stotelę nuo bet kokių šilumos šaltinių, pvz., radiatorių, šilumos sklendžių, viryklės ar kitų šilumą sklaidžiančių prietaisų (įskaitant stiprintuvus).

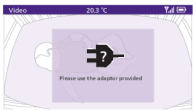

Galbūt naudojate netinkamą maitinimo adapterį. Jei matote piktogramą kairėje, tai reiškia, kad aptiktas netinkamas adapteris. Visada naudokite pateiktą adapterį, kad įkrovimo veiksmingumas būtų optimalus.

Kodėl mano kūdikių stebėjimo prietaisai veikia kur kas mažesniu atstumu, nei nurodyta naudotojo vadove?

Nurodytas tėvų įrenginio ir kūdikių įrenginio veikimo nuotolis yra iki 400 m. Tai galioja tik lauke, atviroje erdvėje, kai abu įrenginiai yra vienoje matymo linijoje. Atsižvelgiant į aplinkos ir kitus trikdančius veiksnius, veikimo nuotolis gali būti mažesnis.

Namuose veikimo nuotolis yra iki 50 m., jį taip pat riboja sienų ir lubų tarp tėvų įrenginio ir kūdikių įrenginio skaičius bei tipas.

Kodėl negaliu užmegzti ryšio tarp tėvų ir kūdikių įrenginių? Kodėl vis dingsta ryšys? Kodėl girdimi garso trikdžiai?

Kūdikių ir tėvų įrenginiai tikriausiai yra netoli veikimo atstumo ribos arba yra kitų trukdžių, kuriuos kelia 2,4 GHz belaidžiai įrenginiai.

Pabandykite kitą vietą, sumažinti atstumą tarp įrenginių arba išjungti kitus 2,4 GHz belaidžius įrenginius (nešiojamuosius kompiuterius, mobiliuosius telefonus, mikrobangų krosneles ir kt.).

Galbūt ryšys tarp kūdikių įrenginio ir maršrutizatoriaus nėra stiprus ar stabilus.

Naudodamiesi programa „Baby Monitor+“ patikrinkite maršrutizatoriaus, prie kurio kūdikių įrenginys prijungtas, signalo stiprumą. Jei signalas silpnas, pabandykite maršrutizatorių perkelti arčiau kūdikių įrenginio arba naudoti „Wi-Fi“ plėstuvus, kad užtikrintumėte stiprų ir stabilų ryšį bei optimalų veikimą.

Kodėl programa ir (arba) tėvų įrenginys per greitai reaguoja į kitus, ne kūdikių garsus?

Gali būti nustatytas per didelis jautrumo lygis. Kai kūdikis sklaidžia tylius garsus, jautrumas turi būti didesnis. Vis dėlto, kuo triukšmas vaikų kambaryje didesnis, tuo mažesnį jautrumo lygį galima nustatyti. Kūdikių stebėjimo prietaiso jautrumą galite keisti tėvų įrenginio meniu.

## TĖVŲ ĮRENGINYS

---

Kodėl iš tėvų įrenginio negirdžiu garso? Kodėl tėvų įrenginys neskleidžia garsų?

Galbūt tėvų įrenginio garsas nutildytas. Įjunkite garsą paspausdami viršutinę valdymo mygtuko dalį ir sureguliuokite garsumą.

Galbūt garsą nutildėte naudodamiesi programa. Įjunkite garsą paliesdami garso išjungimo piktogramą vaizdo ekrane.

---

Nustatytas per mažas jautrumas. Padidinkite jautrumą tėvų įrenginio meniu arba programoje.

---

Kūdikio įrenginys gali būti per toli nuo kūdikio. Įsitikinkite, kad kūdikio įrenginys nuo kūdikio yra ne toliau kaip 1,5 m. atstumu. Tokiu būdu užtikrinsite optimalų garso aptikimą.

---

Kodėl atsiranda tėvų įrenginio trukdžių? Kodėl tėvų įrenginyje mirga vaizdas? Kodėl tėvų įrenginys zvimbia?

Kai tėvų įrenginys yra už kūdikio įrenginio veikimo ribos, gali atsirasti trukdžių. Taip gali nutikti, kai tarp tėvų įrenginio ir kūdikio įrenginio yra per daug sienų ar lubų. Arba, kai įjungiami kiti 2,4 GHz belaidžiai įrenginiai (pvz., mikrobangų krosnelė, „Wi-Fi“ maršrutų parinktuvas).

Tėvų įrenginį padėkite kitoje vietoje, arčiau kūdikio įrenginio, arba išjunkite kitus belaidžius įrenginius.

---

## „SenseIQ“ / verkimo vertimas

Problema	Sprendimas
Kodėl nepateikiama kvėpavimo ir judesių analizė?	<p>Galbūt neaktyvavote / neįjungėte funkcijos „SenseIQ“.</p> <p>Į telefoną atsisiųskite programą „Philips Avent Baby Monitor+“ (žr. skyrių „Programos „Baby Monitor+“ atsisiuntimas“), tada funkciją „SenseIQ“ aktyvuokite / įjunkite tėvų įrenginio meniu ar programoje.</p>
	<p>Galbūt kūdikio įrenginys netinkamai nustatytas.</p> <p>Norėdami įsitikinti, kad visi įrenginiai yra tinkamoje vietoje ir tinkamai sumontuoti, galite patikrinti padėtį naudodamiesi programos meniu „Žinynas ir palaikymas“ skyriuje „Mokomieji vaizdo įrašai ir patarimai“ pateikta parinktimi. Kai padėties patikrinimas bus baigtas, įjungus funkciją „SenseIQ“ ji turėtų veikti be pertrūkių.</p> <p>Kad būtų geresnis matomumas, nenaudokite vienspalvių antklodžių ar miegmaišių. Verčiau naudokite raštuotas antklodes ir kūdikio drabužėlius. Įsitinkite, kad kūdikio antklodė / miegmaišis ir čiužinio apsauga yra kontrastingų spalvų.</p>
	<p>Galbūt kūdikio įrenginys yra per toli nuo kūdikio.</p> <p>Jei naudojate lovelės laikiklį, jį būtinai tvirtinkite prie ilgojo lovelės šono. Jei naudojate sieninį laikiklį, įsitinkite, kad atstumas tarp lovelės ir kūdikio įrenginio nėra per didelis. Tokiu būdu bus lengviau užtikrinti aiškų visos kūdikio čiužinio srities matomumą, kad kūdikį galėtumėte veiksmingai stebėti.</p>
Neveikia verkimo vertimas, ką turėčiau daryti?	<p>Galbūt „Wi-Fi“ ryšys yra silpnas ar nestabilus.</p> <p>Programos nustatymų puslapyje patikrinkite „Wi-Fi“ signalo stiprumą. Ryšys geriausiai veikia, kai signalas yra „Puikus“ arba „Geras“.</p>
	<p>Galbūt yra prastas ryšys su kūdikio įrenginiu.</p> <p>Įsitinkite, kad kūdikio įrenginys tinkamai prijungtas prie tėvų įrenginio arba programos.</p> <p>Įsitinkite, kad kūdikio įrenginys yra arti kūdikio. Tokiu būdu jis galės aptikti kūdikio verksmą ir bus mažiau trikdomas aplinkos triukšmo.</p>
	<p>Galbūt nebegalioja prenumerata.</p> <p>Verkimo vertimo paslaugą 90 dienų galite bandyti nemokamai. Jeigu ja norite naudotis toliau, turite užsiprenumeruoti mokamą paslaugą sistemoje „Zoundream™“.</p>
	<p>Galbūt aplinkoje yra per daug triukšmo.</p> <p>Kūdikio įrenginio stenkitės nestatyti šalia garsaus triukšmo šaltinių (pvz., televizorių) arba garsus ir vibraciją skleidžiančių įrenginių (pvz., išmaniųjų telefonų su įjungtu vibravimo režimu). Toks triukšmas gali įrenginiui trukdyti kūdikio verksmą tiksliai aptikti ir išversti.</p>

## PROGRAMA

Problema	Sprendimas
Negaliu prisijungti prie kūdikio stebėjimo prietaiso. Kiekvieną kartą man parodomas ryšio klaidos ekranas. Kodėl taip yra?	<p>Išitikinkite, kad išmaniajame prietaise naudojamas tas pats „Wi-Fi“ tinklas, prie kurio norite prijungti kūdikių stebėjimo prietaisą.</p> <p>Patikrinkite kūdikio įrenginio būsenos lemputę; jeigu ji mirksi raudonai, įvestas neteisingas „Wi-Fi“ slaptažodis. Iš naujo paleiskite nustatymo procesą. Iš naujo įveskite „Wi-Fi“ slaptažodį ir išitikinkite, kad slaptažodis yra teisingas.</p>
	<p>Galbūt maršrutų parinktuvo SSID (tinklo pavadinime) arba slaptažodyje yra specialių simbolių. Jei taip, atitinkamai pakeiskite maršrutų parinktuvo SSID arba slaptažodžio pavadinimą.</p> <p>Jei bandant prijungti būsenos lemputė pradeda nuolat šviesti raudonai, kūdikių stebėjimo prietaisais sėkmingai prijungtas prie maršrutų parinktuvo, tačiau jo nepavyksta prisijungti prie interneto. Tokiu atveju pabandykite prisijungti prie kitų programų (pvz., „YouTube“, „Facebook“ ir kt.), kad patikrintumėte, ar turite prieigą prie 2,4 GHz „Wi-Fi“ tinklo. Jei kitos programos nereaguoja, išitikinkite, kad veikia interneto ryšys. Jei interneto ryšys veikia, serveris gali būti laikinai nepasiekiamas. Bandykite nustatyti dar kartą vėliau.</p>
	<p>Galbūt kūdikio stebėjimo prietaisą bandėte prijungti prie 5 GHz tinklo. Patikrinkite, ar pasirinkote 2,4 GHz dažnį palaikančio tinklo SSID.</p>
Kūdikio stebėjimo prietaisui nepavyksta nuskaityti QR kodo mano išmaniajame įrenginyje. Ką daryti?	<p>QR kodą būtina laikyti maždaug 20 cm atstumu nuo kūdikio įrenginio objektyvo. Pabandykite šiek tiek pajudinti išmanųjį prietaisą aukštyn, žemyn, į kairę arba į dešinę, kad QR kodas būtų tiesiai priešais kūdikių stebėjimo prietaiso objektyvą. Taip pat galite pabandyti išmanųjį įrenginį prie kūdikio stebėjimo prietaiso objektyvo priartinti arba nuo jo atitolinti, kad jis būtų tinkamai sufokusuotas. Išitikinkite, kad kambaryje yra pakankamai šviesos, bet venkite per ryškios šviesos. Kūdikio stebėjimo prietaisui QR kodą nuskaičius išgirsite patvirtinimo garsą ir kūdikio įrenginio būsenos lemputė įsižiebs baltai.</p>
	<p>Galbūt dalis jūsų rankos uždengia QR kodą. Laikykite prietaisą taip, kad ranka neuždengtų QR kodo.</p>
Dažnai nutrūksta ryšys su programėle. Kodėl taip yra?	<p>Jei kūdikio stebėjimo prietaiso priekyje esanti būsenos lemputė nuolat šviečia baltai ir nuolat nutrūksta ryšys, gali būti, kad kilo maršrutizatoriaus, išmaniojo telefono ar kūdikio stebėjimo prietaiso interneto ryšio problema. Patikrinkite „Wi-Fi“ signalą arba 4G ar 5G spartą išmaniajame telefone bandydami žiūrėti filmą, pvz., „YouTube“. Arba iš naujo nustatykite „Wi-Fi“ maršrutų parinktuvą.</p>
Kodėl programoje neveikia tiesioginė vaizdo transliacija?	<p>Programos nustatymų puslapyje patikrinkite „Wi-Fi“ signalo stiprumą. Ryšys geriausiai veikia, kai signalas yra „Puikus“ arba „Geras“.</p> <p>Galbūt jau yra trys jūsų kūdikių stebintys žmonės. Programėlė leidžia vienu metu stebėti tik trims žmonėms. Jei turite administratoriaus teises, galite pašalinti vieno iš svečių prieigą ir stebėti pats.</p>
	<p>Galbūt įjungtas privatumo režimas, kuris laikinai išjungia ryšį su kūdikiu įrenginiu. Privatumo režimą galite išjungti tėvų įrenginyje (žr. skyrių „Privatumo režimas“).</p>

## PROGRAMA

Kodėl vietoj spalvotų vaizdų matau nespalvotus vaizdus?	Kūdikių stebėjimo prietaise įsijungė naktinio matymo režimas, nes kambarys, kuriame yra kūdikių stebėjimo prietaisas, yra tamsus. Jei kambaryje yra pakankamai šviesos, kūdikių stebėjimo prietaiso šviesos jutiklis gali būti uždengtas arba nešvarus. Įsitikinkite, kad šis jutiklis yra visiškai apšviestas kambario šviesos.
Kodėl programėlė nepraneša, kad kūdikis verkia?	Programos nustatymų puslapyje patikrinkite „Wi-Fi“ signalo stiprumą. Ryšys geriausiai veikia, kai signalas yra „Puikus“ arba „Geras“.
	Galbūt nustatėte per žemą pranešimų garso ribą. Tokiu atveju programėlė praneš tik tada, kai kūdikis skleis daug garsų. Atidarykite nustatymų programoje ir nustatykite aukštesnę garso ribą, kad pranešimus gautumėte anksčiau.
	Galbūt nutildėte išmanųjį prietaisą, įjunkite garsą.
	Patikrinkite, ar aktyvavote pranešimų funkciją programos nustatymuose.
	Patikrinkite, ar aktyvavote pranešimų funkciją išmaniojo įrenginio nustatymuose. Patikrinkite, ar turite teisę peržiūrėti kaip svečias. Pranešimų funkcija svečiams naudotojams yra išjungta.
Kodėl mano partneris ir aš negalime prisijungti prie kūdikių stebėjimo prietaiso tuo pačiu metu?	Antrajam naudotojui administratoriui to paties prisijungimo proceso dar kartą pakartoti nereikia. Tiesiog naudodamiesi programa savo partnerį pakvieskite kaip administratorių. Jei nenorite, kad partneris turėtų pilną prieigą, pakvieskite partnerį prisijungti kaip svečių naudotoją. Svečių naudotojų prieigos teisės yra ribotos. Išsamesnės informacijos rasite skyriuje „Paskyros tvarkymas“.
Kodėl negaliu kalbėti su kūdikio įrenginiu, kai programoje paspaudžiu „True talk-back“ mygtuką?	Galbūt funkcija „True talk-back“ šiuo metu naudojama tėvų įrenginyje arba jūsų partnerio programoje. Tėvų įrenginiui nustatytas didesnis prioritetas naudojant funkciją „True talk-back“.
Aš jau esu svečias, kodėl negaliu gauti tiesioginės vaizdo transliacijos?	Galbūt administratorius laikinai įjungė privatumo režimą. Apie tai jums turėjo būti pranešta. Kūdikių stebėjimo prietaisas gali būti neprijungtas prie tinklo. Norėdami gauti pranešimą, kai ateityje kūdikių stebėjimo prietaisas bus atjungtas nuo tinklo, įjunkite programėlės pranešimų funkciją iš programėlės nustatymų meniu.
Ar turiu laikyti programėlę įjungtą, kad galėčiau stebėti kūdikį?	Ne, programėlė gali veikti fone, kol užsiimate kitais reikalais. Kūdikio stebėjimo prietaiso nustatymų meniu „Stebėjimas ir vaizdo nustatymai“ įjunkite stebėjimą fone, tada programą perkelkite į foną užrakindami išmanųjį telefoną arba atverdami išmaniojo telefono pradžios ekraną. Kūdikio skleidžiamus garsus galėsite girdėti, net jei programa nebus atverta. Be to, ir toliau galėsite gauti tiesioginius pranešimus.
Kodėl negirdžiu garso iš kelių kūdikio įrenginių / vaizdo kameros?	Programos peržiūros puslapyje galite stebėti kelias tiesiogines transliacijas suskaidyto ekrano formatu, tačiau garsą girdėsite tik iš pasirinkto kūdikio įrenginio / vaizdo kameros.

**PROGRAMA**

Ar kūdikių stebėjimo prietaisas apsaugotas nuo programišių?

Imamės visų įmanomų priemonių, kad išvengtume įsilaužimų ir užtikrintume aukščiausią saugumo lygį. Tai apima saugos naujinių išleidimą, kai jų prireikia tam, kad galėtume laikytis savo standartų. Įsitinkite, kad visada naudojate naujausią programėlės programinę aparatinę įrangą ir kūdikių stebėjimo prietaiso programinę aparatinę įrangą. Jei prarosite išmanųjį prietaisą, atlikite kūdikių stebėjimo prietaiso gamyklinių nustatymų atkūrimą, kad nutrauktumėte bet kokius jo ryšius. Taip pat galite prisijungti prie programėlės iš kito išmaniojo prietaiso ir ištrinti savo paskyrą. Jei esate vienintelis administratorius, visi svečiai naudotojai bus atjungti nuo kūdikių stebėjimo prietaiso.

Pamečiau savo telefoną. Kaip galiu užkirsti kelią nepažįstamiems stebėti kūdikį?

Prisijunkite prie programos iš kito išmaniojo prietaiso ir panaikinkite paskyrą. Jei esate vienintelis administratorius, visi programėlės svečiai naudotojai bus atjungti nuo kūdikių stebėjimo prietaiso. Taip pat galite atlikti kūdikių stebėjimo prietaiso gamyklinių nustatymų atkūrimą, kad nutrauktumėte visus ryšius su prarastu prietaisu. Norėdami atkurti gamyklinius parametrus, paspauskite ir 10 sekundžių palaikykite kūdikio įrenginio įjungimo / išjungimo mygtuką.

Kodėl negaunu pranešimų apie programos ar kūdikio stebėjimo prietaiso programinės aparatinės įrangos naujinius?

Galbūt „App Store“ arba „Play Store“ pasirinkote programą atnaujinti rankiniu būdu. Norėdami įsitikinti, kad naudojate naujausią versiją, reguliariai tikrinkite, ar nėra naujinių. Jeigu naujinys prieinamas, „App Store“ arba „Play Store“ paragins jį įdiegti.

# Sieninis laikiklis

Spausdinimo instrukcijos:

Šį puslapį spausdinkite 100 % masteliu ir naudodami šabloną ant sienos tiksliai pažymėkite sraigčių skylių vietas.

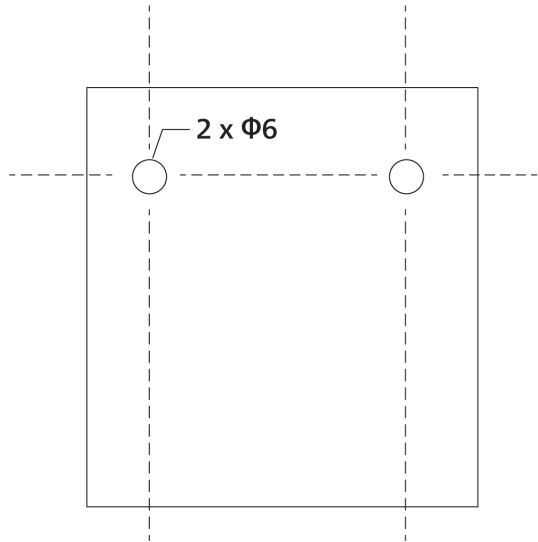

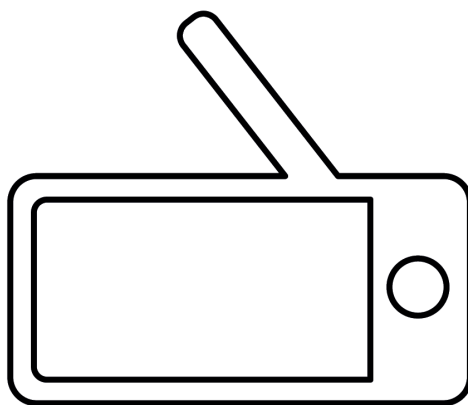
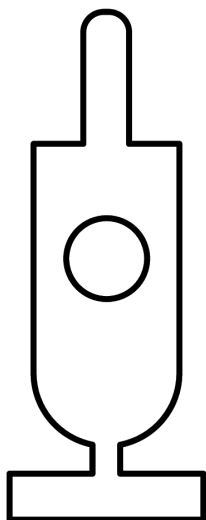



## Bevezetés

Köszönjük, hogy Philips terméket vásárolt, és üdvözljük a Philips Avent világában! A Philips Avent által biztosított teljes körű támogatáshoz regisztrálja termékét a [www.philips.hu/myphilips/login](http://www.philips.hu/myphilips/login) oldalon.

A Philips Avent Premium csatlakoztatott babaórázó a SenseIQ technológiával láthatóvá teszi a láthatatlant a teljes megnyugvás érdekében. Az otthon vagy távol tartózkodó szülők számára egyszerű és intuitív megoldás, amellyel láthatják, hallhatják és tudhatják, hogy babájuk biztonságban van. A SenseIQ segít a szülőknek, hogy kapcsolatban maradjanak babájukkal a viselést nem igénylő alvás- és légzésszám-követéssel, amely valós idejű képet ad a baba jóllétéről. A személyre szabott értesítések és az automatikusan generált alvásnaplók gyors és egyszerű betekintést nyújtanak a szülőknek, hogy megismerjék a baba alvási szokásait és ciklusait.

## Általános leírás

- 1 Szülői egység
- 2 Link (Kapcsolat) jelzőfény
- 3 Eco üzemmód jelzőfénye
- 4 Hangszintjelző fények
- 5 Akkumulátor töltöttségjelző fénye
- 6 Kijelző
- 7 Megerősítés gomb
- 8 Mikrofon
- 9 Menü gomb
- 10 Vezérlődoboz (menü-navigáció/hangerő/fényerő)
- 11 Valódi beszéd gomb
- 12 Altatási hangok gombja
- 13 Be-/kikapcsoló gomb
- 14 Összecsukható antenna
- 15 Mode (Üzemmód) gomb
- 16 USB-C-csatlakozó
- 17 Hangsugárzó
- 18 Elemtartó rekesz
- 19 Bébiegység
- 20 Mikrofon
- 21 Fényképezőgép/kamera
- 22 Éjszakai fény
- 23 Éjszakai fény gombja
- 24 Altatási hangok gombja
- 25 Be-/kikapcsoló gomb
- 26 Állapotjelző fény
- 27 Környezeti -fényérzékelő
- 28 Infravörös lámpa
- 29 Antenna
- 30 USB-C-csatlakozó
- 31 Hangsugárzó
- 32 Hőmérséklet-érzékelő
- 33 Hálózati adapter (2x)
- 34 Horgony (2x)
- 35 Csavar (2x)
- 36 Rögzítőkapocs
- 37 Fali rögzítőelem

## Fontos biztonsági tudnivalók

A készülék használata előtt figyelmesen olvassa el a fontos tudnivalókat, és őrizze meg későbbi használatra.

### FIGYELEM!

**Ez a babaőrző segítséget jelent. Nem helyettesíti a megfelelő felelős felnőtt felügyeletet, és nem használható ilyen célokra.**

Soha ne hagyja otthon egyedül a gyermekét. Mindig ügyeljen arra, hogy valaki jelen legyen, és gondoskodjon a babáról, illetve annak igényeiről.

#### Figyelmeztetés

Kérjük, vegye figyelembe, hogy ezt a babaőrzőt saját felelősségére használja. A Koninklijke Philips N.V. és leányvállalatai nem felelősek a babaőrző működéséért, illetve azért, ahogyan Ön azt használja. Így semmilyen felelősséget nem vállalnak arra vonatkozóan, ahogyan Ön ezt a babaőrzőt alkalmazza.

**A Philips Avent Premium csatlakoztatott babaőrző nem orvostechnikai eszköz. A Philips Avent Baby Monitor+ alkalmazás nem egészségügyi alkalmazás.**

A Philips Avent Premium csatlakoztatott babaőrző semmilyen módon nem szolgál betegség vagy más egészségügyi állapot diagnosztizálására, kezelésére vagy gyógyítására, beleértve, de nem kizárólagosan, a bölcsőhalált (SIDS) is, és ezért NEM minősül orvostechnikai eszköznek. Ez a babaőrző kizárólag háztartási használatra készült, és egy olyan csatlakoztatott fogyasztói termék, amelyet arra terveztek és szántak, hogy segítsen figyelni, hogyan alszik, mozog és sír a baba.

Ez a termék NEM a légzési zavarok, légzési rendellenességek vagy egyéb egészségügyi állapotok kimutatására szolgál. Ez a termék NEM értesíti a felhasználókat a baba légzési vagy alvási szabálytalanságairól, mintáiról, felsírásairól és/vagy aktuális állapotáról, amelyek előfordulhatnak.

A Philips Avent Premium csatlakoztatott babaőrző soha nem helyettesítheti vagy válthatja ki a felnőtt felügyeletet, és nem befolyásolhatja az egészségügyi szakemberekkel való konzultációt. A felhasználóknak orvoshoz kell fordulniuk, ha aggódnak a gyermekük egészsége miatt, és SOHA nem hagyatkozhatnak kizárólag a termék által jelzett információkra, hogy diagnosztizálják a gyermek betegségeit és orvosi döntéseket hozzanak a gyermekük egészségével és gondozásával kapcsolatban.

Gyermeke biztonsága és jólléte érdekében mindig kövesse a biztonságos alvásra, egészségre és gondozásra vonatkozó hivatalos irányelveket

### Veszély

- Soha ne merítse a babaőrzőt és az alkatrészeit vízbe vagy más folyadékba. Ne helyezze a készüléket olyan helyre, ahol víz vagy más folyadék cseppenhet vagy fröcskölődhet rá. Soha ne használja a babaőrzőt nedves helyen vagy víz közelében.

- Soha ne helyezzen semmilyen tárgyat a babaőrző tetejére, és ne is fedje le azt. Gondoskodjon arról, hogy a szellőzőnyílások ne tömődjenek el. Összeszereléskor kövesse a gyártó utasításait.

## Vigyázat!

- **Hosszú kábel. Fulladásveszély!**
- A készülék csatlakoztatása előtt ellenőrizze, hogy a tápegységen feltüntetett feszültségérték megegyezik-e a helyi hálózati feszültséggel.
- A veszélyes helyzetek elkerülése érdekében ne módosítsa, illetve ne vágja el az adapter részeit.
- Csak a mellékelt hálózati adaptert használja.
- Ha az adapter meghibásodott, a kockázatok elkerülése érdekében mindig eredeti típusúra cseréltesse ki.
- Tartsa a babaőrzőt és annak tartozékait olyan helyen, ahol babája és más gyermekek nem férhetnek hozzá.
- A készüléket 8 éven felüli gyermekek, illetve csökkent fizikai, érzékelési vagy szellemi képességekkel rendelkező, vagy a készülék működtetésében járatlan személyek is használhatják, amennyiben ezt felügyelet mellett teszik, illetve ismerik a készülék biztonságos működtetésének módját és az azzal járó veszélyeket. Ne engedje, hogy gyermekek játszanak a készülékkel. Gyermekek felügyelet nélkül nem tisztíthatják a készüléket, és nem végezhetnek felhasználói karbantartást rajta.
- Tilos a hálózati kábelre rálépni vagy megtörni, különös tekintettel ott, ahol az a csatlakozóaljzatokba és készülékcsatlakozókba illeszkedik, vagy ahol kilép a készülékből.
- Győződjön meg arról, hogy a babaőrzőt úgy helyezte el, hogy a kábel nem akadályozza az ajtónyíláson vagy a szobaajtárón keresztüli közlekedést. Ha a babaőrzőt asztalon vagy alacsony szekrényen helyezi el, ne hagyja a hálózati kábelt az asztal vagy a szekrény széle alá lógni. Ügyeljen arra, hogy a kábel ne heverjen a padlón, mert így fennáll annak veszélye, hogy valaki megbotlik benne.
- A csomagolóanyagokat (műanyag zacskó stb.) tartsa gyermekektől távol, mivel ezek nem játékszerek.
- Az áramütésveszély elkerülése érdekében ne nyissa fel a bébi- és a szülői egység készülékházát.

## Az akkumulátorok/elemek biztonságos használatának szabályai

- A terméket csak rendeltetészerűen használja. A készülék, az akkumulátorok/elemek és a tartozékok használata előtt figyelmesen olvassa el ezeket az információkat, és őrizze meg későbbi használatra. A helytelen használat veszélyekhez vagy súlyos sérülésekhez vezethet. A mellékelt tartozékok termékenként eltérőek lehetnek.
- Csak eredeti Philips tartozékokat és fogyóeszközöket használjon. Csak leválasztható, \*ASSA 105X-050100 (x=B vagy E) sorozatú tápegységet használjon.
- A készüléket xx °C és xx °C közötti hőmérsékleten töltsé, használja és tárolja.
- Tartsa a terméket és az akkumulátorokat/elemeket távol a tűztől, és ne tegye ki őket közvetlen napfénynek vagy magas hőmérsékletnek.

- Ha a termék abnormálisan felforrósodik, szokatlan szagot bocsát ki, vagy ha a töltés a szokásosnál sokkal hosszabb ideig tart, akkor ne használja és ne töltsse tovább, hanem forduljon a Philips helyi szaküzletéhez.
- Ne helyezze a terméket és az akkumulátorokat/elemeket mikrohullámú sütőbe vagy indukciós főzőlapra.
- Ne nyissa ki, ne módosítsa, ne szűrje át, ne sértse meg és ne szerelje szét a terméket vagy az akkumulátorokat/elemeket. Ezzel megakadályozhatja, hogy az akkumulátorok/elemek felmelegedjenek, vagy mérgező vagy veszélyes anyagot oldjanak ki. Ne zárja rövidre, ne töltsen túl és ne töltsen az akkumulátorokat/elemeket fordított polaritással.
- Ha az elem/akkumulátor sérült vagy szivárog, kerülje a bőrrel vagy szemekkel való érintkezést. Ha ez mégis megtörténik, azonnal öblítse le bő vízzel, és forduljon orvoshoz.

## Figyelem!

- Ne helyezze a készüléket hőkibocsátó eszközök, így fűtőtestek, fűtőnyílások, kályhák vagy működésük során hőt termelő készülékek (pl. erősítők) közelébe.
- Ügyeljen arra, hogy a keze száraz legyen az adapterek, csatlakozók és a hálózati kábel használatakor.
- A csavarfedél/gumipad leválhat a készülékről, ellenőrizze rendszeresen.
- A bébi egységhez, a szülői egységhez és a hálózati adapterhez előírt minden jelölés a bébi egység, a szülői egység és a hálózati adapter alján található.
- A szerelési tartozék olyan kiságyon működik a legjobban, amelynek a rácsszélessége 15 mm és 32 mm között van. Kerülje a használatát kerek vagy puha síneken.
- Ha a kiságy íves szélű, a rögzítőkonzolt a legjobb a falra szerelni.
- Vegye le a tartót a kiságyról, és szerelje fel a falra, amikor a baba magától is fel tud húzódkodni, vagy úgy tűnik, hogy hamarosan fel fog tudni állni.

## Megfelelési nyilatkozat

A Philips Consumer Lifestyle B.V. ezennel kijelenti, hogy ez a termék megfelel az 2014/53/EU irányelv lényeges előírásainak és egyéb kiegészítéseinek. Az EK Megfelelési nyilatkozat online, a [www.philips.com/support/weboldalon](http://www.philips.com/support/weboldalon) megtalálható.

## Elektromágneses mezők (EMF)

Ez az Philips készülék az elektromágneses terekre érvényes összes vonatkozó szabványnak és előírásnak megfelel.

## Általános információk

Újratölthető lítiumion-akkumulátor (2600 mAh)

Modulációs típus: IEEE 802.11 b/g/n

Működési frekvencia tartománya: 2412 – 2472 MHz

Maximális rádiófrekvenciás teljesítmény: ≤20 dBm e.i.r.p

\*Tápegység:

Modell: ASSA105x-050100 (x = E (EU csatlakozó) / x = B (UK csatlakozó))

Bemenet: 100–240 V~, 50/60 Hz, 0,35 A

Kimenet: 5,0 Vdc, 1,0 A, 5,0 W

Átlagos aktív hatékonyság:  $\geq 73,62\%$

Terhelés nélküli energiafogyasztás:  $< 0,1\text{ W}$

## Előkészítés a használatra

### A Baby Monitor+ alkalmazás letöltése



A SenseIQ és a Sírásfordítás funkciók teljes körű használatához és aktiválásához javasoljuk, hogy a babaőrző használata előtt töltsse le a Baby Monitor+ alkalmazást.

A Philips Avent Baby Monitor+ alkalmazással Wi-Fi vagy mobilinternet segítségével a világ bármely pontjáról láthatja és hallhatja gyermekét, és ellenőrizheti jóllétét.

Mielőtt nekilátna az üzembe helyezési eljárásnak, győződjön meg a következőkről:

- Rendelkezik vezeték nélküli internet-hozzáféréssel (2,4 GHz-es Wi-Fi).
- Jó Wi-Fi-jellel rendelkezik.

**Megjegyzés:** Ha Wi-Fi-hatókörnövelőt használ, ügyeljen arra, hogy az útválasztójának és a Wi-Fi-hatókörnövelőnek azonos legyen az SSID-azonosítója (hálózati neve), illetve hogy ugyanazt a jelszót használja hozzájuk. Győződjön meg arról is, hogy a Wi-Fi-hatókörnövelő támogatja a 2,4 GHz-es Wi-Fi-t.

– Kéznel van a Wi-Fi hálózata jelszava. A babaőrzőt mindig biztonságos hálózathoz csatlakoztassa (lásd: „Biztonság és adatvédelem”).

- 1 Töltsse le az alkalmazást. Szkenelje be a QR-kódot vagy keressen rá a „Philips Avent Baby Monitor+”-ra az App Store vagy a Google Play áruházban.
- 2 Indítsa el az alkalmazást.

**Tipp:** Csatlakoztassa a telefont az internethez Wi-Fi-n keresztül. Az adatkapcsolat használata az előfizetéstől függően a szolgáltató által felszámolt további költségeket vonhat maga után.



- 3 Hozzon létre fiókot a képernyőn megjelenő utasítások követésével.
  - a Ügyeljen, hogy olyan működő e-mail-címet használjon, amelyen mindig elérhető.
  - b Használjon erős jelszót (lásd az „Erős jelszavak” című szakaszt).
  - c Amikor megkapja a megerősítő e-mailt, a fiók létrehozásának folytatásához kövesse az e-mailben foglalt utasításokat.
- 4 Állítsa be a babaőrzőt az alkalmazásban megjelenő utasítások követésével.

## Biztonság és adatvédelem

### Hálózati biztonság

Ne használja az alkalmazást nem biztonságos Wi-Fi-hálózaton. Javasoljuk, hogy a babaőrzőt csak WPA2 vagy magasabb titkosítású Wi-Fi-hálózaton használja. Az alkalmazással a telefon adathálózatát is használhatja (gyakran 4G vagy 5G néven is emlegetik).

A nyilvános helyeken, például repülőtereken és szállodákban található Wi-Fi hotspotok praktikusak, ugyanakkor gyakran nem biztonságosak.

Javasoljuk, hogy a babaőrzőt csak WPA2 vagy magasabb titkosítású Wi-Fi-hálózaton használja. Azt javasoljuk, hogy ne használja a babaőrzőt WEP-titkosítást használó hálózaton.

**Megjegyzés: a jelszót nem igénylő Wi-Fi-hálózatok nem biztonságosak.**

### Erős jelszavak

A jelszavak elengedhetetlenek a Wi-Fi-hálózat és a fiók jogosulatlan hozzáféréssel szembeni védelméhez. Minél erősebb a jelszó, annál jobban véve van a Wi-Fi-hálózat és a fiókja.

Az erős jelszó szabályai a következők:

- 1 Legalább 8 karaktert tartalmazzon.
- 2 Nem tartalmazza az Ön nevét, a gyermeke nevét, más valódi nevet vagy egy márka nevét.
- 3 Nem tartalmaz teljes szót.
- 4 Nagy mértékben eltér a korábban használt jelszavaktól.
- 5 A következő karakterek 4 típusa közül legalább 3-at tartalmaz:
  - a Nagybetűk (A–Z)
  - b Kisbetűk (a–z)
  - c Számkarakterek (0–9)
  - d Különleges karakterek (pl. #,%&).

### Személyes adatok biztonsága

A személyes adatok törléséhez, és így azok védelméhez a készülék leselejtezése előtt gyári alaphelyzetbe kell állítani a bébiegységet a be-/kikapcsoló gomb 10 másodpercig tartó megnyomásával, amikor a bébiegység be van kapcsolva.

Erősen ajánlott a bébiegységet leválasztani a Philips Avent Baby Monitor+ alkalmazásról a „Lecsatlakoztatja a babaőrzőt?” opció kiválasztásával az alkalmazás bébiegység beállításaiiban.

Ha használtan vásárolta a készüléket, javasoljuk, hogy a következő lépéseket hajtsa végre a bébiegység gyári beállításainak visszaállításához és a készülék biztonságának megőrzéséhez:

- 1 Kapcsolja be a bébiegységet.
- 2 Miután a LED narancssárgáról zöldre vagy fehérre váltott, nyomja meg a be-/kikapcsoló gombot legalább 10 másodpercig, amíg a LED zöld és narancssárga színben villogni nem kezd, és a bébiegység visszaáll a gyári beállításokra.

Amennyiben nem végzi el a gyári beállítások visszaállítását, a Philips nem vállal felelősséget a készülék teljesítményéért és funkcionalitásáért, és az adatai veszélybe kerülhetnek.

## Fiókkezelés

Az Admin (Rendszergazda) és a Guest (Vendég) felhasználók különböző hozzáférési jogokkal rendelkeznek. Meghívhat rokonokat vagy barátokat vendégfelhasználóként, és engedélyezheti, hogy figyelemmel kísérjék a gyermekét az okoskészülékükön.

	Rendszergazda felhasználó	Vendég felhasználók
Felügyelet	Videó Hang SenseIQ Sírásfordítás Hőmérséklet Háttérfelügyelet	Videó Hang Háttérfelügyelet
Figyelmeztető értesítések	Hangérzékelés Mozgásérzékelés SenseIQ-hoz kapcsolódó értesítés Sírásészlelés Sírásfordítás Hőmérséklet-tartomány érzékelése	nincs
Altatási funkciók	Éjszakai fény, altatási hangok, altatódalok, valódi beszéd Hangfelvétel	nincs
Fiókkezelés	Adminisztrátori felhasználói meghívó Vendég felhasználói meghívó	nincs

Megjegyzés: A Baby Monitor+ alkalmazás két rendszergazdai fiókot támogat, így meghívhatja partnerét, hogy regisztráljon a másik rendszergazdaként, és ugyanazokkal a hozzáférési jogokkal rendelkezzen. A közvetlen háztartásán kívül senkivel ne ossza meg a rendszergazdai hitelesítő adatokat.

## Biztonsági frissítések biztosítása

Folyamatosan figyelemmel kísérjük a termékhez használt szoftver biztonságát. Szükség esetén a biztonsági frissítéseket szoftverfrissítéseken keresztül biztosítjuk. Szoftverfrissítéseket is biztosítunk, amelyek hibajavításokat és teljesítménybeli fejlesztéseket kínálnak, illetve új termékfunkciókat vezetnek be. A frissítések biztosítottak a bébi egység és a szülői egység firmware-éhez, illetve a mobilalkalmazásban. A frissítések vezeték nélkül, speciális kábelek vagy eszközök használata nélkül érkeznek a készülékre.

A Philips a termék leszállítását követően legalább két évig biztosítja a szükséges frissítéseket.

## Kompatibilitás

iOS rendszer: iOS 11.0 vagy újabb verziót igényel

Android rendszer: Android 6.0 vagy újabb verziót igényel

Megjegyzés: A kompatibilitás idővel módosulhat.

## A bébiegység rögzítése

A SenseIQ által kínált alvaskövető funkcióval történő optimális megfigyelés érdekében javasoljuk, hogy használja a 2 az 1-ben rögzítőt, hogy a bébiegységet a kiságyhoz vagy a falhoz rögzítse. Ezáltal a kamerát a legmegfelelőbb helyen, kiváló rálátással tudja majd elhelyezni, így könnyedén és hatékonyan figyelheti meg a baba alvási és légzési mintázatait.

### Hogyan rögzíthető?



A legmagasabb matracpozíciót általában újszülöttek és kisebb csecsemők esetében használják.

A kiságyra való tartó használatát javasoljuk, amikor a matrac ebben a helyzetben van.



Javasoljuk, hogy a matracot engedje lejjebb akkor, amikor a baba fel tudja tolni magát a térdére, és annak jeleit mutatja, hogy fel tud ülni. Ebben az esetben továbbra is a kiságyra való tartó használatát az előnyösebb.

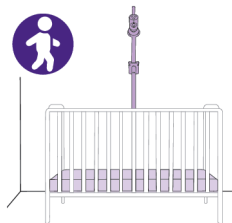

Amikor a baba már magától is fel tud húzózkodni, és úgy tűnik, hogy hamarosan fel fog tudni állni, a legjobb, ha a matracot a legalacsonyabb pozícióba engedi le. Az alacsonyabb fekvésű matracokhoz a fali tartó használatát javasoljuk.



## Tippek és kerülendő dolgok

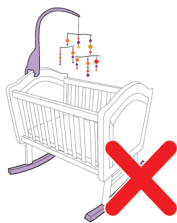

Próbálja meg a baba kiságyát és alvóhelyét lógó mobiloktól, játékoktól vagy mozgó lámpáktól szabadon tartani. Minél kevesebb tárgy zavarja a rálátást, annál jobban fog működni a babaőrző.

Az őrző érzékeny a mozgásra, ezért ne használja hintázó kiságygal vagy mőzeskosárral.



A bébiegységet ne a kiságy rövidebb oldala fölé rögzítse. Ez korlátozni fogja kisbabája kamerán való láthatóságát.

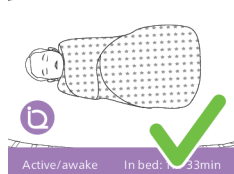
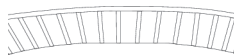

A hálósákok, ágyneműk és mintás ruhák nagyszerűen használhatók ezzel a babaőrzővel.



Lehetőleg ne vastag, egyszínű ruhákat és ágyneműt használjon a babánál, mivel a bébiegység kontraszt segítségével érzékeli a mozgást.

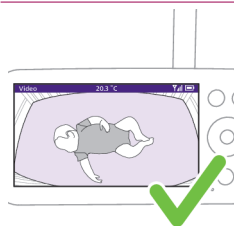

A matracnak egy egyenes, vízszintes téglalapként kell megjelennie a képernyőn. Minél egyenesebb a matrac a képernyőn, annál jobb.

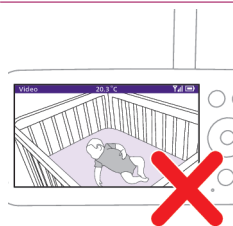

A bébiegységet és a matracot nem szabad ferdén elhelyezni.

## Kiságyra szerelés



Megjegyzés: A lekerekített rúddal rendelkező kiságyak esetében kérjük, használja a fali tartót.

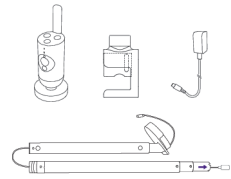

- 1 Vegye ki a 2 az 1-ben tartót, a rögzítőkapcsot, a hálózati adaptert és a bébi egységet.

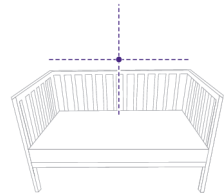

- 2 A legjobb eredmény érdekében rögzítse a bébiegységet középre, a kiságy hosszú oldala fölé.

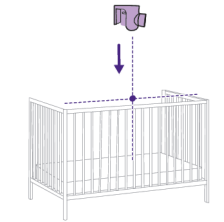

- 3 Erősítse fel a rögzítőkapcsot a kiságy hosszú oldalának közepére úgy, hogy leengedi a rácsra.

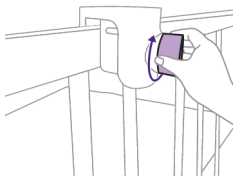

- 4 Fordítsa a gombot az óramutató járásával megegyező irányban a rúdhoz való rögzítéséhez.

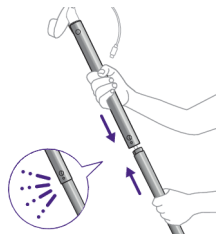

5 Fogja a két rudat, és tolja egybe őket, hogy egy hosszabb rúd legyen belőlük.

Megjegyzés: Egy kis kattantást fog hallani akkor, amikor rögzülnek.

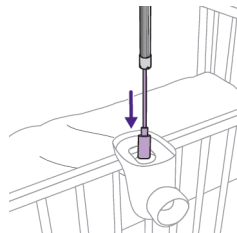

6 Ezután, a hálózati kábellel előre, dugja át a rudat a rögzítőkapocs nyílásán.

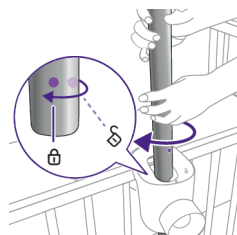

7 Állítsa a pólust a helyére a póluson lévő pontok és rögzítőkapocs segítségével, majd forgassa el 45°-kal az óramutató járásával megegyező irányba, hogy rögzítse a helyére.

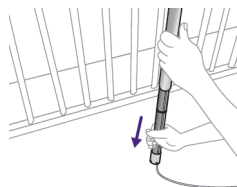

8 A rúd alja teleszkópos, így egészen a padlóig kihúzható. Győződjön meg arról, hogy a hálózati kábelt a cső végén lévő egyik nyílásba helyezze a fali aljzat felé.

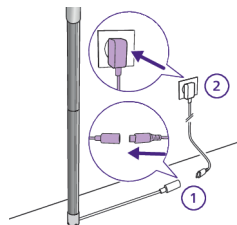

9 Vezesse el a kábelt a padló és a fal találkozásánál. A mellékelt hálózati adapter segítségével csatlakoztassa a kábelt a rúdról, és dugja be egy fali aljzatba.

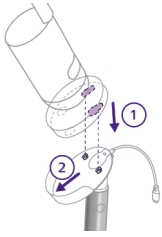

**10** Rögzítse a bébi egységet a bébi egység alján lévő csapok és nyílások egymáshoz igazításával, majd nyomja lefelé.



**11** Csúsztassa előre a bébi egységet, hogy rögzítse a helyére, és csatlakoztassa az USB-C tápkábelt a bébi egység hátuljába.



**12** Döntse a bébi egységet kissé felfelé, jobbra vagy balra, hogy biztosítsa, hogy a matrac teljesen láthatóvá váljon, és a baba középen legyen. A szülői egységgel vagy a Baby Monitor+ alkalmazással biztosítsa, hogy a bébi egység a legjobb pozícióban legyen. Állítsa be a bébi egységet úgy, hogy a baba matraca középen és vízszintesen legyen a képernyőn.

## Falra szerelés

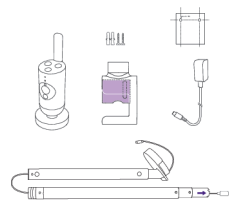

**1** Vegye ki a 2 az 1-ben tartót, a rögzítőkapcsot, a hálózati adaptert, a csavarokat és tipliket, a fali rögzítéshez való sablont és a bébi egységet.

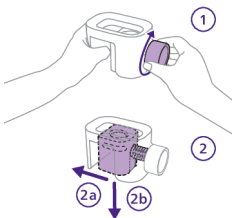

**2** Távolítsa el a fali tartószerkezetet a rögzítőkapcsból úgy, hogy egyik kezével az óramutató járásával ellentétes irányba fordítja a gombot, miközben a másik kezével kivezeti a szerkezetet.

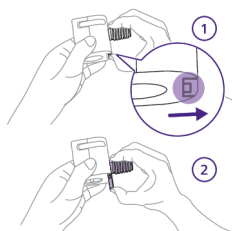

- 3 Távolítsa el a csavaros részt úgy, hogy a hüvelykujjával feloldja, majd lefelé csúsztatja és levelezi azt. Most már csak az a darab maradt, amelyet a falra szereléshez fog használni.

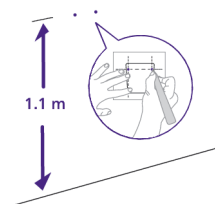

- 4 Keresse meg a fali rögzítéshez való sablont, és mérjen ki egy vonalzóval a padlótól 1,1 métert, és jelölje meg a két csavar helyét. Fúrjon kis lyukakat a falba, és nyomja be a mellékelt tipliket.

Tipp: A falra szereléshez való sablon (lásd „Fali rögzítéshez való sablon” című fejezet) a használati útmutató végén található.

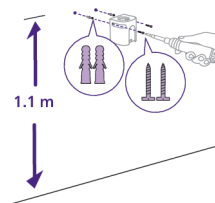

- 5 Fogja a fali tartószerkezetet, és igazítsa a lyukakat a tiplikhez. Rögzítse a fali tartót biztonságosan a falhoz a mellékelt csavarok segítségével.

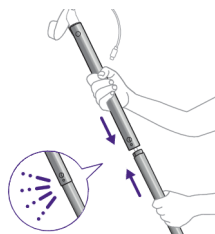

- 6 Fogja a két rudat, és tolja egybe őket, hogy egy hosszabb rúd legyen belőlük.  
Megjegyzés: Egy kis kattantást fog hallani akkor, amikor rögzülnek.

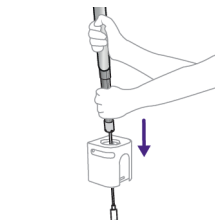

- 7 Ezután, a hálózati kábellel előre, dugja át a rudat a fali tartószerkezet nyílásán.

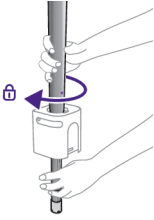

- 8** Körülbelül félfúton a rúd már nem csúszik lefelé a tartóban, ezért rögzíteni kell. A rúdon és a fali tartószerkezeten lévő pontok segítségével igazítsa a rudat a helyére, majd forgassa el 45°-kal az óramutató járásával megegyező irányba, hogy a helyére rögzítse.

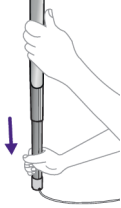

- 9** A rúd alja teleszkópos, így egészen a padlóig kihúzható. Győződjön meg arról, hogy a hálózati kábelt a cső végén lévő egyik nyílásba helyezi a fali aljzat felé.

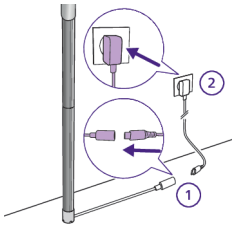

- 10** Vezesse el a kábelt a padló és a fal találkozásánál. A mellékelt hálózati adapter segítségével csatlakoztassa a kábelt a rúdról, és dugja be egy fali aljzatba.

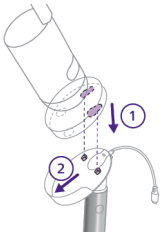

- 11** Rögzítse a bébiegységet a bébiegység alján lévő csapok és nyílások egymáshoz igazításával, majd nyomja lefelé.



- 12** Csúsztassa előre a bébiegységet, hogy rögzítse a helyére, és csatlakoztassa az USB-C tápkábelt a bébiegység hátuljába.

- 13** Döntse a bébiegységet kissé felfelé, jobbra vagy balra, hogy biztosítsa, hogy a matrac teljesen láthatóvá váljon, és a baba középen legyen látható. A szülői egységgel vagy a Baby Monitor+ alkalmazással biztosítsa, hogy a bébiegység a legjobb pozícióban legyen. Állítsa be a bébiegységet úgy, hogy a baba matracra középen és vízszintesen legyen a képernyőn.



## Szülői egység

### Kijelző áttekintése

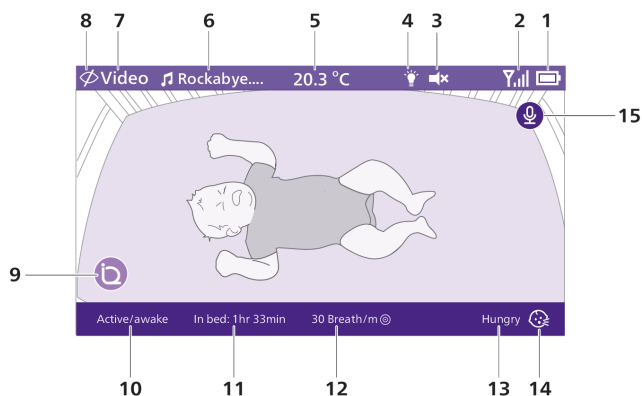

1	Akkumulátor töltöttségi szintjének jelzése	9	SenseIQ (aktív)
2	Jelerősségjelző	10	Alvásiszakasz-jelző
3	Némítás (be)	11	Ágyban töltött idő hossza
4	Éjszakai fény (be)	12	Átlagos légzésszám
5	Szobahőmérséklet	13	Sírásfordítás eredménye
6	Kiválasztott altatási hang (be)	14	Sírásfordítás (aktív)
7	Kiválasztott szülői egység felügyeleti mód	15	Valódi beszéd funkció (be)
8	Privát mód (be)		

## A szülői egység töltése

A szülői egység beépített lítium-ion akkumulátorral működik.

A szülői egység töltéséhez kövesse az alábbi lépéseket:

- 1 Csatlakoztassa a hálózati adaptert a szülői egységhez és a fali aljzathoz.

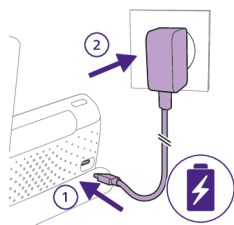

- 2 Az akkumulátor jelzőfénye folyamatos narancssárgára vált, jelezve, hogy a készülék töltése folyamatban van.

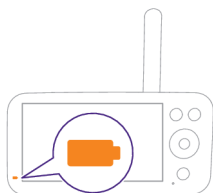

- 3 Az akkumulátor teljes feltöltése után az akkumulátor állapotjelző fénye folyamatos fehér fényre vált át.

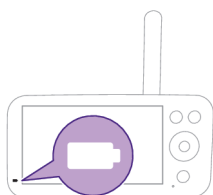

A szülői egység 3 órán át tartó töltése legfeljebb 12 óra vezeték nélküli használatot tesz lehetővé Eco üzemmódban.

Ha a szülői egység töltés közben be van kapcsolva, a töltés körülbelül kétszer annyi időt vesz igénybe.

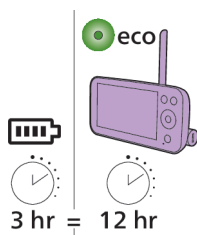

Ha a szülői egység nincs csatlakoztatva a hálózati tápellátáshoz és az akkumulátorhoz, az akkumulátor állapotjelző fénye narancssárgán villog, és megszólal az alacsony akkumulátortöltöttségre (10% alatt) vonatkozó riasztás.

Ha a szülői egység akkumulátora lemerült, és nem csatlakozik a hálózati tápellátáshoz, a szülői egység kikapcsol, és megszűnik a kapcsolat a bébi egységgel.

**Tipp:** Tartsa a szülői egységet a hálózati tápellátáshoz csatlakoztatva az éjszaka folyamán, mivel ha az akkumulátor lemerül, az alacsony töltöttségi szintre figyelmeztető hangjelzés felébresztheti Önt.

**Tipp:** Az akkumulátor kímélése érdekében kapcsolja ki a szülői egységet, amikor nincs használatban.

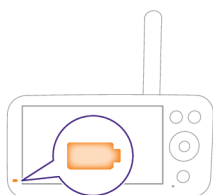



**Megjegyzés:** Az akkumulátor fokozatosan és nagyon lassan akkor is lemerül, ha a szülői egység ki van kapcsolva.

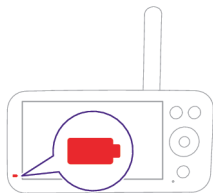

Ha a szülői egységen lévő akkumulátor állapotjelző lámpa egyszínű piros színt mutat, amikor a készülék a hálózati tápellátásra van csatlakoztatva, ez azt jelenti, hogy probléma van az akkumulátorral, és szíveskedjen az Ön országában működő fogyasztóvédelmi központhoz fordulni.

## A babaőrző használata

### A szülői egység és a bébiegység párosítása

A lehető legjobb kapcsolat érdekében a bébiegységet és a Wi-Fi útválasztót ugyanabban a helyiségben tartsa. A tömör falakat vagy más elektronikai eszközök zavarhatják a jelet.

- 1 A bébiegység bekapcsolásához nyomja le 1,5 másodpercig a be-/kikapcsolás gombot.

**Megjegyzés:** A bébiegység automatikusan bekapcsol, amint csatlakoztatja a hálózati aljzathoz.

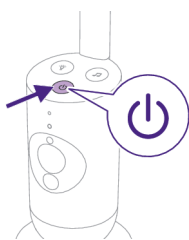

- 2 A bébiegység bekapcsolásakor az állapotjelző lámpa az indítási folyamat során egy pillanatra narancssárgán világít.

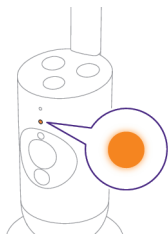

- 3 Az állapotjelző lámpa zöldre vált, ha a bébiegység készen áll a párosításra.

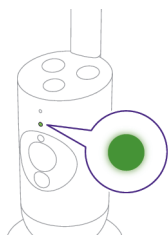

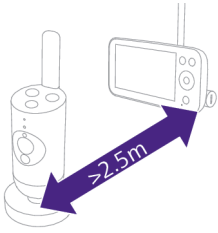

- 4 Az akusztikus gerjedés elkerülése érdekében gondoskodjon arról, hogy a szülői egység és a bébiegység egymástól legalább 2,5 méter távolságra legyen.

Megjegyzés: Ha vezeték nélküli telefont, vezeték nélküli videót, Wi-Fi-hálózatot, mikrohullámú sütőt vagy Bluetooth-rendszert használ a 2,4 GHz-en, és esetleg interferenciát tapasztal a szülői egységgel vagy a bébiegységgel, vigye távolabb a szülői egységet, amíg az interferencia el nem múlik.

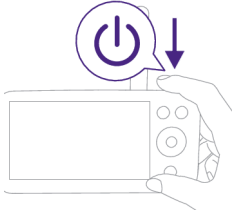

- 5 A szülői egység bekapcsolásához nyomja le 1,5 másodpercig a be-/kikapcsoló gombot.

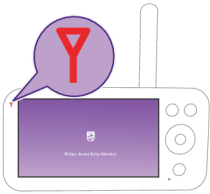

A kijelző bekapcsol, a Philips pajzs megjelenik a kijelzőn, és a Link (Kapcsolat) jelzőfény pirosra vált. A szülői egység elkezd keresni a bébiegységet.

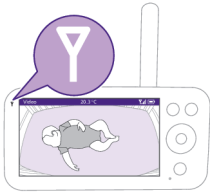

Amikor a szülői egység és a bébiegység össze van kapcsolva, a Link (Kapcsolat) jelzőfény fehérén világít a szülői egységen, és egy vagy több jelerősségsáv jelenik meg a kijelzőn.

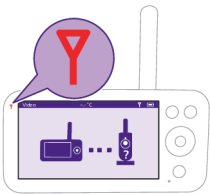

Megjegyzés: A szülői egység és a bébiegység közötti kapcsolat létrejötte mintegy 15 másodpercet vesz igénybe.

Ügyeljen, hogy a bébiegység be legyen kapcsolva. Ha a bébiegység ki van kapcsolva, a szülői egység kijelzőjén megjelenik a „hatótávolságon kívül” kép.

Ha nem jött létre kapcsolat, a kapcsolat jelzőfénye pirosra vált át, a szülői egység riasztása körülbelül 25 másodpercenként megszólal, és a kijelzőn megjelenik a „hatótávolságon kívül” kép.

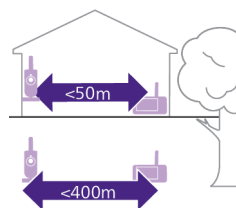

A működési tartomány belső térben max. 50 méter, kültéren pedig 400 méter. A babaőrző működési tartománya a környezettől és az interferenciát okozó tényezőktől függően változik. A nedves anyagok olyan mértékű interferenciát okoznak, hogy a működési tartomány akár 100%-kal is csökkenhet.

### Száraz anyagok

### Anyagvastagság

### Hatótávvesztéség

Fa, vakolat, karton, üveg (fém, huzalok és ólom nélkül)

< 30 cm

0-10 %

Tégla, furnérlemez

< 30 cm

5-35 %

Vasbeton

< 30 cm

30-100 %

Fémrácsok vagy -korlátok

< 1 cm

90-100 %

Fém- vagy alumíniumlemezek

< 1 cm

100 %

## Funkciók és beállítások

### Menüfunkciók

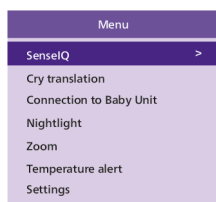

A Philips Avent Premium csatlakoztatott babaőrző hat kiváló funkcióval rendelkezik, amelyek segítségével a szülők könnyedén felügyelhetik babájukat. Ezen funkciók közé tartoznak a következők:

**SenseIQ** – AI technológiát használ a baba alvásának és légzésének észlelésére.

**Sírásfordítás** – lefordítja a baba sírását, így jobban megértheti a baba igényeit.

**A bébiegység csatlakoztatása** – kétféle csatlakozási lehetőséget (automatikus és közvetlen) tesz lehetővé a bébiegység és a szülői egység között, hogy mindig kapcsolatban legyen a kicsivel.

**Éjszakai fény** – lágy, gyengéd világítást biztosít, hogy megnyugtassa a babát, és nyugodt alvási környezetet teremtsen.

**Nagyítás** – lehetővé teszi, hogy ráközelítsen a babája kiságyára, így közelebről is megnézheti a kicsit.

**Hőmérsékleti riasztás** – tájékoztatja Önt, ha a baba szobahőmérséklete túl magas vagy túl alacsony.

A következő részekben ismertetett összes funkció a szülői egység vagy az alkalmazás menüjén keresztül használható.

**1** Nyomja meg a szülői egység jobb alsó részén található menügombot a menülistába való belépéshez.

Megjegyzés: A menüből a menügomb ismételt megnyomásával léphet ki.

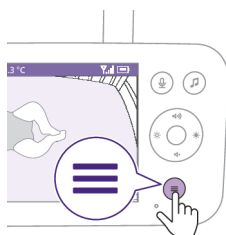



- 2 A vezérlőgombbal navigálhat a menüben. A kiválasztott menüelem lila színnel kiemelve jelenik meg.

Megjegyzés: Ha már az egyik almenüben van, és váltani szeretne a menüfunkciók között, nyomja meg ismét a menu (menü) gombot a főmenübe való visszalépéshez.

Megjegyzés: Ha a menüben van, de egyik gombot sem nyomja meg több mint 8 másodpercig, a rendszer kilép a menüből, a megváltoztatott beállítások mentése nélkül.

## SenseIQ

A SenseIQ technológiával ellátott Philips Avent Premium csatlakoztatott babaőrző minden mozdulatot és lélegzetvételt elemez, hogy a szülők a lehető legtisztább képet kapják a baba jóllétéről. Az intuitív és viselést nem igénylő SenseIQ technológia valós idejű lélegzés- és alvásállapot-frissítéseket készít, így a szülők nyugodtan pihenhettek, mert tudják, hogy mindig kapcsolatban lesznek babájukkal, akit biztonságban tudhatnak.

A SenseIQ aktiválásához töltsse le a Baby Monitor+ alkalmazást (lásd „A Baby Monitor+ alkalmazás letöltése” fejezetet), és kövesse az alkalmazásban található lépéseket a bekapcsoláshoz.

- 1 Nyomja meg a szülői egység jobb alsó részén található menügombot.

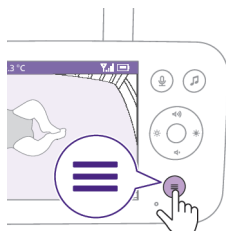

- 2 Válassza a „SenseIQ” lehetőséget és a SenseIQ funkcióhoz való hozzáféréshez nyomja meg a megerősítés gombot.

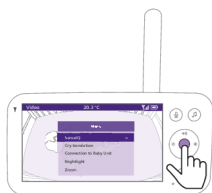

- 3 A SenseIQ funkció be- és kikapcsolásához nyomja meg a megerősítés gombot.

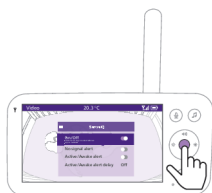

A kijelzőn az alsó sávban megjelenik az alvási szakasz, az ágyban töltött idő és az átlagos légzésszám.

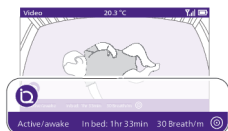

zoundream

## Sírásfordítás

A Zoundream™ által biztosított Sírásfordítás szolgáltatás hasznos eszközként segít értelmezni a baba különböző sírásait, és megmondja, hogy mit jelenthetnek azok. Fontos azonban megjegyezni, hogy az eszköz nem a szülő általi megítélés helyettesítésére szolgál. A Philips nem vállal felelősséget a fordítási eredményekért. Szükség esetén ajánlott orvos tanácsát kérni.

A Sírásfordítás aktiválásához töltsse le a Baby Monitor+ alkalmazást (lásd „A Baby Monitor+ alkalmazás letöltése” fejezetet), és kövesse az alkalmazásban található lépéseket a bekapcsoláshoz.

A Sírásfordítás szolgáltatás 90 napos ingyenes próbaidőszakra áll rendelkezésre. Ezt követően továbbra is használhatja a Zoundream™ előfizetési szolgáltatására való feliratkozással. Felhasználási feltételek érvényesek. A használatot napokban mérjük, és minden, egy napon belüli tevékenységet teljes napi használatnak tekintünk.

**Megjegyzés:** a Sírásfordítás csak akkor működik, ha a bébiegység csatlakozik az internethez.

**1** Nyomja meg a szülői egység jobb alsó részén található menügombot.

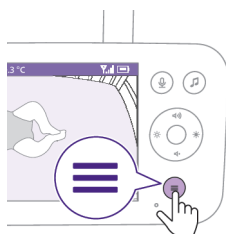

**2** Válassza a „Sírásfordítás” lehetőséget és a Sírásfordítás funkcióhoz való hozzáféréshez nyomja meg a megerősítés gombot.

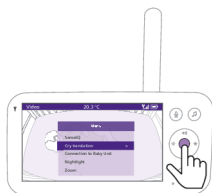

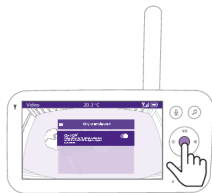

- 3 A Sírásfordítás funkció be- és kikapcsolásához nyomja meg a megerősítés gombot.

A kijelző alsó sávjában jelenik meg a Sírásfordítás eredménye.

**Tipp:** A mikrofon és a funkció pontossága megzavarásának elkerülése érdekében tartson távol minden hangkibocsátó eszközt, például ventilátort vagy fehér zajt kibocsátó gépet a bébiegységtől.

## A bébiegység csatlakoztatása

Ezzel a menüfunkcióval különböző csatlakozási lehetőségek közül választhat.

**Közvetlen:** A szülői egység és a bébiegység előre össze van párosítva, és közvetlenül csatlakoznak egymáshoz.

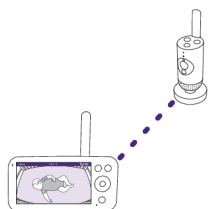

**Automatikus: Közvetlen vagy Wi-Fi:** A beállítás optimalizálja a bébiegység és a szülői egység közötti kapcsolatot azáltal, hogy automatikusan kiválasztja a legjobb kapcsolatot a közvetlen mód vagy Wi-Fi-hálózat használatával.

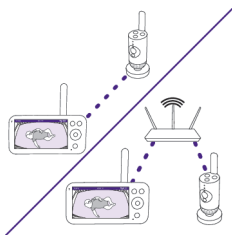

- 1 Nyomja meg a szülői egység jobb alsó részén található menügombot.

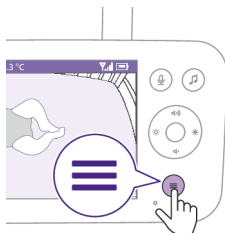

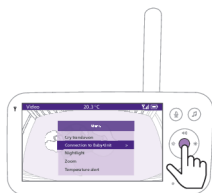

- 2 Válassza ki „A bÉbiegysÉg csatlakoztatása” menŐpontot, és nyomja meg a megerŐsítŐ gombot A bÉbiegysÉg csatlakoztatása menŐpont eléréséhez.

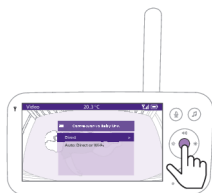

- 3 A kívánt kapcsolat kiválasztásához nyomja meg a vezÉrlŐgomb felsŐ vagy alsÓ részét, majd a megerŐsítŐs gombot.

## Éjszakai fény

Ha szeretné aktiválni az Éjszakai fény funkciót a szŐlői egysÉgrŐl, kövesse az alábbi utasításokat:

- 1 Nyomja meg a szŐlői egysÉg jobb alsÓ részén található menŐgombot.

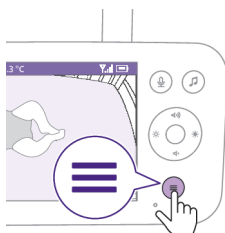

- 2 Válassza ki a „Éjszakai fény” lehetősÉget, majd az Éjszakai fény funkciÓba való belépéshez nyomja meg a megerŐsítŐs gombot.

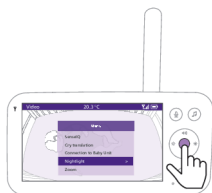

- 3 Az Éjszakai fény funkciÓ be- és kikapcsolásához nyomja meg a megerŐsítŐs gombot.

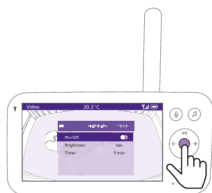

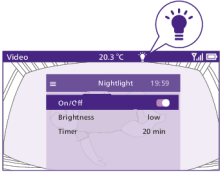

Ha az éjszakai fény be van kapcsolva, a kijelző állapotosorán egy fény ikon jelenik meg.

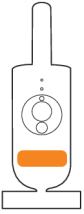

A bébi egység éjszakai fénye bekapcsol.



Az éjszakai fény fényerőszintjét a szülői egységről állíthatja be. Nyomja meg a vezérlőgomb bal vagy jobb oldalát az alacsony, közepes vagy magas fokozat kiválasztásához.



Az éjszakai fény időzítőjét a szülői egységről állíthatja be. A kívánt időpont kiválasztásához nyomja meg a vezérlőgomb bal vagy jobb oldalát.

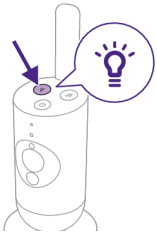

Az éjszakai fényt a bébi egységről is vezérelheti.

- 1 A funkció bekapcsolásához nyomja meg a bébi egységen található Éjszakai fény gombot.



Az éjszakai fény bekapcsol.

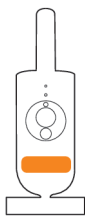

- 2 A kikapcsoláshoz nyomja meg ismét az Éjszakai fény gombot.

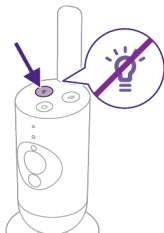

## Nagyítás

- 1 Nyomja meg a szülői egység jobb alsó részén található menügombot.

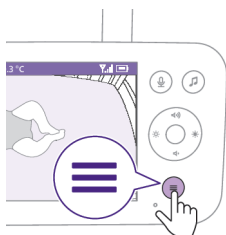

- 2 Válassza a „Nagyítás” lehetőséget és a nagyítás funkcióhoz való hozzáféréshez nyomja meg a megerősítés gombot.

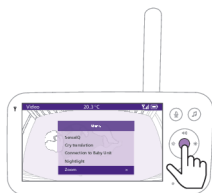

- 3 A videokép beállításához nyomja meg a megerősítés gombot. A vezérlőgomb felső/alsó/jobbsó/balsó részével kiválaszthatja, hogy a kép mely része legyen látható a szülői egységen.
- 4 Az új beállítás mentéséhez és a kilépéshez nyomja meg a menügombot.
- 5 Ha kicsinyíteni szeretné a képet a szülői egységen, lépjen be a nagyítás menübe, és kapcsolja ki a nagyítási funkciót.

Tipp: A nagyítási funkció gyors eléréséhez két másodpercig tartsa lenyomva a megerősítés gombot.

## Hőmérsékleti riasztás

A hőmérséklet-érzékelő segítségével figyelemmel kísérheti a gyermeke szobájának hőmérsékletét.



Megjegyzés: A szülői egységen az állapotsorban látható a gyerekszoba aktuális hőmérséklete.

- 1 Nyomja meg a szülői egység jobb alsó részén található menügombot.

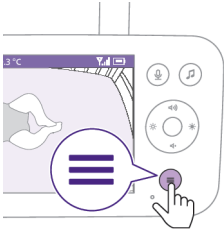

- 2 Válassza a „Hőmérsékleti riasztás” lehetőséget és a hőmérsékleti riasztás funkcióhoz való hozzáféréshoz nyomja meg a megerősítés gombot.



- 3 A hőmérséklet-riasztás be- és kikapcsolható; a megerősítés gomb megnyomásával kapcsolhatja be, illetve ki.



- 4 A hőmérséklet-riasztás maximális és minimális hőmérsékletének módosításához válassza ki a kívánt hőmérsékletet a hőmérséklet menüben.

Tipp: A hőmérséklet mértékegységét a mértékegység beállításának kiválasztásával válthatja C (Celsius) és F (Fahrenheit) között.



- 5 Az új beállítás mentéséhez és a főmenübe való visszatéréshez nyomja meg a vezérlőgomb bal oldali részét.

A szülői egység akkor jeleníti meg ezt a riasztást, ha a mért hőmérséklet a minimális és a maximális érték közötti tartományon kívülre kerül.

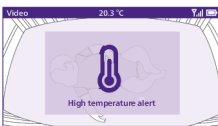

## Beállítások

- 1 Nyomja meg a szülői egység jobb alsó részén található menügombot.

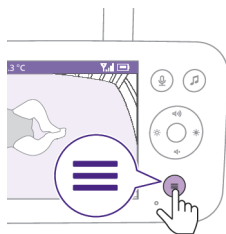

- 2 A beállítások menü megnyitásához válassza a „Beállítások” lehetőséget, majd nyomja meg a megerősítés gombot.



A szülői egység nyelvi beállítása módosítható.

- 1 A nyelvek listájának megjelenítéséhez nyomja meg a megerősítés gombot.
- 2 Nyomja meg a vezérlőgomb felső vagy alsó részét az összes nyelv végiggörgetéséhez, majd nyomja meg a megerősítés gombot a kívánt nyelv kiválasztásához.

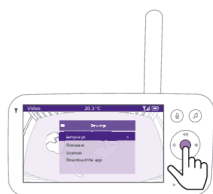

- 3 Az új beállítás mentéséhez és a főmenübe való visszatéréshez nyomja meg a megerősítés gombot.



Ellenőrizheti a babaőrző aktuális firmware-verzióját.

- 1 Nyomja meg a megerősítés gombot a firmware menübe való belépéshez.

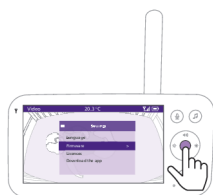

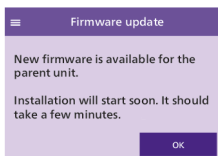
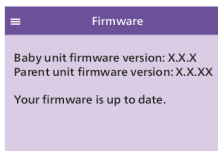

- 2 A kijelzőn a szülői egység és a bébiegység legújabb firmware-verziója látható.

Megjegyzés: Ha elérhető a firmware-frissítés, az automatikusan települ, és Ön erről értesítést kap.

## Állapotjelző fény

### Narancs

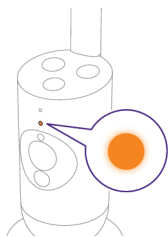

Folyamatos narancssárga: a bébiegység bekapcsolása folyamatban van.

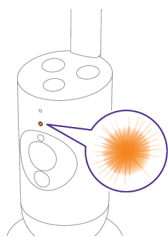

Villogó narancssárga: a bébiegység frissíti a firmware-ét. Ne kapcsolja ki a frissítés közben a készüléket.

Megjegyzés: Előfordulhat, hogy a bébiegység a firmware-frissítés során rövid időre újraindul.

## Zöld

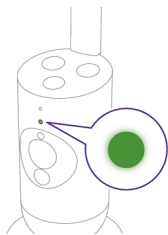

Folyamatos zöld fény: a bébi egység készen áll, hogy a szülői egységhez csatlakozzon.

## Fehér

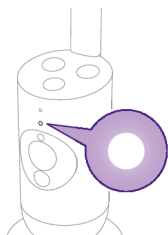

Folyamatos fehér: a bébi egység készen áll, hogy a szülői egységhez és az alkalmazáshoz csatlakozzon.

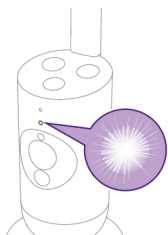

Fehéren villog: a babaőrző keresi az otthoni hálózatot.

## Vörös (csak beállítás esetén)

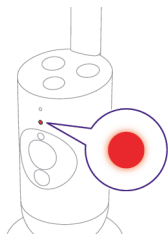

Folyamatos piros: a babaőrzőnek nem sikerült csatlakoznia az internethez.

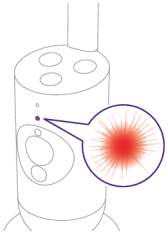

Vörösen villog: hibás SSID-t vagy jelszót adott meg.

## Lila

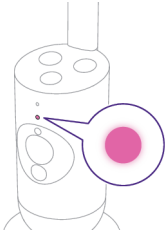

Folyamatos lila: az élő videoközvetítés be van kapcsolva egy vagy több alkalmazásfelhasználónál.

## Kék

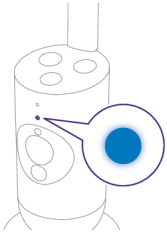

Folyamatos kék: privát mód bekapcsolva.

## Hangerő



A szülői egység hangszórójának hangereje beállítható a kívánt szintre.

**1** A hangerő beállításához nyomja meg a vezérlógomb felső vagy alsó részét.



- 2 A kijelzőn megjelenik a hangerősáv, és megjeleníti a kiválasztott hangerőszintet.

Megjegyzés: Ha magasra állítja a hangerő szintjét, több energiát fogyaszt a szülői egység.

Megjegyzés: Ha a hangerő sávja a legkisebb értéket mutatja, a hangerő el van némítva. A szülői egység állapotosorán egy némitás ikon látható, és a szülői egység csak riasztásokat és videókat fog adni.

## Kijelző fényereje

A szülői egység kijelzőjének fényereje beállítható a kívánt szintre.

- 1 A szülői egységen lévő kijelző fényerejének beállításához nyomja meg a vezérlógomb bal vagy jobb oldalát.

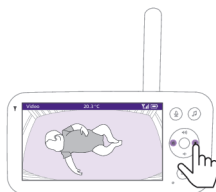

- 2 A képernyőn megjelenik a fényerősáv, és megjeleníti a kiválasztott fényerőt.

Megjegyzés: A szülői egység nagyobb fényerő esetén több energiát fogyaszt.

## Hangszintjelző fények

A szülői egység folyamatosan figyeli a gyerekszoba hangszintjét. A szülői egységen található hangszintjelző fények tudatják Önnel, hogy van-e érzékelt hang a babaszobában.

Amikor a készülék nem érzékel hangot, a hangszintjelző fények nem világítanak.

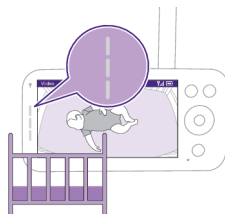

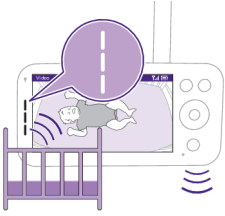

Amikor a bébiegység hangot érzékel, a szülői egységen egy vagy több hangszintjelző fény fehérre vált át. A fények száma az érzékelt hang hangerejétől függ.

## Üzemmodok és érzékenység

Ennek a babaőrzőnek három különböző üzemmódja van, amelyek segítségével kiválaszthatja, hogyan szeretné felügyelni a gyermekét: Video, Audio, Eco.

A bébiegység érzékenységi szintje határozza meg, hogy mit fog hallani a szülői egységen keresztül. Ha a hangerő magas, számos hangot fog hallani, a halk háttérzajokat is beleértve. Amikor az érzékenységi szint alacsonyra van állítva, csak a hangosabb hangokat fogja hallani.

Bekapcsolt babaőrző mellett nyomja meg a szülői egység bal felső részén található üzemmód gombot, a vezérlőgomb felső vagy alsó részét megnyomva váltson a különböző üzemmódok között, majd nyomja meg a megerősítés gombot a kívánt mód kiválasztásához.

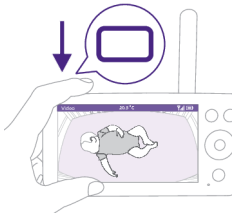

A vezérlőgomb bal vagy jobb oldali részének megnyomásával különböző érzékenységi szinteket választhat ki a különböző üzemmódokhoz.

A kijelzőn megjelenik a kiválasztott üzemmód.

A kiválasztott üzemmód emellett az állapotsoron is megjelenik.

A készülék bekapcsolásakor a legutóbb használt üzemmód lesz aktív.

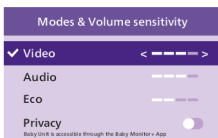





Ha a baba csak halk hangokat ad ki, a bÉbiegység  rz kenys g t magas szintre kell  llítani a sz l i egys gen.

Min l hangosabb a baba hangja, ann l alacsonyabbra  llíthat  az  rz kenys g a sz l i egys gen.

**Megjegyz s:** Audio  s Video m dban folyamatos hang hallható, ha az  rz kenys gi szint a legmagasabb  rt kre van  llítva. Ellenkez  esetben a halk hangok le lesznek n mítva.

**Tipp:** Az  rz kenys gi szintet be lehet  gy  llítani, hogy mindig lehessen hallani a csecsem t,  s m s hangok ne okozzanak zavar  hat st. Ha sok h tt rzej hallható, cs kkentse az  rz kenys get, hogy ne hallja ezeket a hangokat a sz l i egys gen keresztül.

Az  j be llítás ment s hez nyomja meg a meger sítés gombot.

## Vide  zemm d



- 1 Nyomja meg a bekapcsolt sz l i egys g tetej nek bal oldal n található  zemm d gombot.
- 2 A Video m d kiv laszt s hoz nyomja meg a meger sítés gombot.

Ha a Video m d aktív, a kijelz  mindig be van kapcsolva.

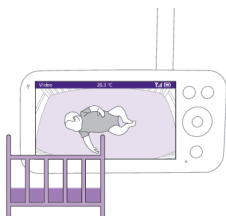

**Megjegyz s:**  llítsa az  rz kenys gi szintet a legmagasabb  rt kre, hogy a sz l i egys gen folyamatos legyen a hang.

## Audio üzemmód



- 1 Nyomja meg a bekapcsolt szülői egység tetejének bal oldalán található üzemmód gombot.
- 2 Az Audio üzemmódba kapcsoláshoz nyomja meg a vezérlőgomb alsó részét.
- 3 Az Audio mód kiválasztásához nyomja meg a megerősítés gombot.

Audio üzemmódban a szülői egység kijelzője kikapcsol.

**Megjegyzés:** Az állapotsor nem látható, ha a kijelző ki van kapcsolva.

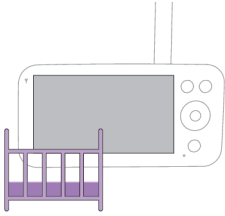

**Megjegyzés:** A fehér kapcsolatjelző fény azt jelzi, hogy a szülői egység még be van kapcsolva, és csatlakoztatva van a bébi egységhez.

**Megjegyzés:** Ha az érzékenység nincs a legmagasabb szintre állítva, a halk hangok némítva lesznek.

**Megjegyzés:** Állítsa az érzékenységi szintet a legmagasabb értékre, hogy a szülői egységen folyamatos legyen a hang. A további tudnivalókat illetően tekintse át az „Üzemmódok és érzékenység” című fejezetet.

Ha a baba bármilyen hangot ad ki, a hangszintjelző fények bekapcsolnak, és a bébi egység által érzékelt hangok továbbítódnak a szülői egységre. Amikor a készülék nem érzékel hangot, a hangszintjelző fények nem világítanak.

## Eco üzemmód



- 1 Nyomja meg a bekapcsolt szülői egység tetejének bal oldalán található üzemmód gombot.
- 2 Az Eco üzemmódba kapcsoláshoz nyomja meg a vezérlőgomb alsó részét.
- 3 Az Eco mód kiválasztásához nyomja meg a megerősítés gombot.

**Megjegyzés:** A kiválasztott üzemmód látható lesz az állapotsorban, ha a kijelző be van kapcsolva. Az állapotsor nem látható, ha a kijelző ki van kapcsolva.

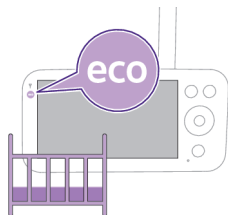

A kijelző és a hangszintjelző fények kikapcsolnak, ha 20 másodpercen át nem észlelhető hang. Az Eco üzemmód jelzőfénye fehérre vált át, jelezve, hogy a szülői egység még be van kapcsolva, és az Eco üzemmód aktív.

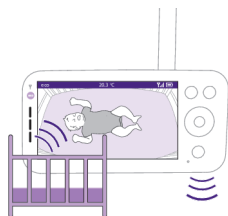

Ha a bébiegység hangot érzékel, a szülői egység kijelzője és a hang azonnal bekapcsol. A videó és a hang eljut a szülői egységhez, és a hangszintjelző fények elkezdnek fehérén világítani.

Amikor a készülék nem érzékel hangot, a hangszintjelző fények nem világítanak.

**Megjegyzés:** Az érzékenységi szint beállításával lehet meghatározni azt a legkisebb hangszintet, amelynél a hang és a kijelző bekapcsol.

## Privát mód



- 1 Nyomja meg a bekapcsolt szülői egység tetejének bal oldalán található üzemmód gombot.
- 2 A Privát módba kapcsoláshoz nyomja meg a vezérlőgomb alsó részét.
- 3 Nyomja meg a megerősítés gombot a Privát mód aktiválásához.

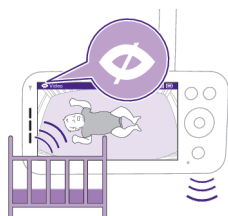

A Privát mód bekapcsolása esetén:

- 1 A gyermekét továbbra is megfigyelheti a szülői egységről.

**Megjegyzés:** Ha a kijelző be van kapcsolva, a privát mód jelzőfénye látható lesz az állapotsoron. Az állapotsor nem látható, ha a kijelző ki van kapcsolva.

- 2 Nem tudja figyelni a babát az alkalmazással.

**Megjegyzés:** A bébiegység állapotjelző fénye kékre vált. Push értesítést fog kapni az alkalmazástól.

**Megjegyzés:** Amikor megpróbálja az alkalmazáson keresztül figyelni a babát, a kijelzőn tájékoztatás jelenik meg arról, hogy a bébiegység Privát módban van.

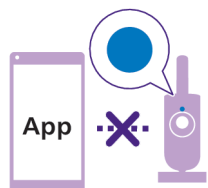

# Altatási hangok

Ha szeretné aktiválni a funkciót a szülői egységről, kövesse az alábbi utasításokat:

- 1 A menü megnyitásához nyomja meg a szülői egység altatási hangok gombját.

**Megjegyzés:** Ha a gombot megnyitott menü mellett nyomja meg, a menü bezáródik.

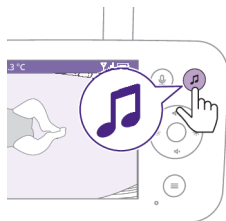

- 2 A vezérlőgomb alsó részének megnyomásával görgessen le a „Hang kiválasztása” menüelemhez, majd nyomja meg a megerősítés gombot az altatási hangok listájába való belépéshez.



- 3 A lista görgetéséhez nyomja meg a vezérlőgomb felső vagy alsó részét.
- 4 Nyomja meg a megerősítés gombot a lejátszani kívánt elem kiválasztásához vagy a kiválasztás megszüntetéséhez. Az első 5 altatódal lejátszásához válassza az „Összes altatódal” lehetőséget.



- 5 Navigáljon a „Lejátszás” lehetőségre, és nyomja meg a megerősítés gombot a kiválasztott hang lejátszásának megkezdéséhez.

Ha szeretné leállítani, nyomja meg ismét a megerősítés gombot.

A szülői egység állapot sorában látható a lejátszott hang neve.

**Tipp:** A kiválasztott hang lejátszásához vagy a leállításához nyomja meg hosszan az altatási hangok gombját.



A szülői egységről állíthatja be a hang vagy az altatódal hangerejét.

A hangerő szint kiválasztásához nyomja meg a vezérlőgomb bal vagy jobb oldalát.





Beállíthat egy időzítőt az altatási hang leállításához. Ezt a szülői egységről végezze el.

A kívánt időpont kiválasztásához nyomja meg a vezérlógomb bal vagy jobb oldalát.

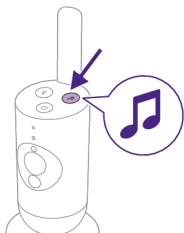

A bébiegység altatási hangok funkciójának aktiválásához nyomja meg a bébiegység altatási hangok gombját.



A szülői egységen legutóbb kiválasztott hang folyamatos lejátszása az időzítő legutóbbi beállításának megfelelően megkezdődik.

A bébiegység altatási hangjainak kikapcsolásához nyomja meg újra a ringató hangok gombját.

## Valódi beszéd

A szülői egységen található valódi beszéd gomb segítségével beszélhet a gyermekéhez.

**1** Nyomja meg a valódi beszéd gombját a szülői egységen.





- 2 A szülői egység kijelzőjén megjelenik a valódi beszéd ikonja, jelezve az aktív kapcsolatot. Beszéljen tisztán a szülői egység elején található mikrofonba 15–30 cm távolságról.



A baba hallja, ahogyan a szülői egységbe beszél. Ezzel egy időben a baba által kiadott hangokat is hallani fogja.

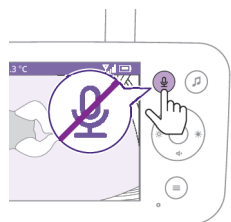

- 3 Ha befejezte a beszélgetést, a valódi beszéd gombjának ismételt megnyomásával kikapcsolhatja a funkciót.

Megjegyzés: Fontos, hogy a használat befejeztével kapcsolja ki a valódi beszédet, hogy elkerülje a bébiegységből érkező váratlan hangokat.

## Tisztítás és karbantartás

**Figyelmeztetés: Ne merítse a szülői egységet, a bébiegységet vagy az adaptert vízbe, és ne tisztítsa vízcsap alatt sem őket.**

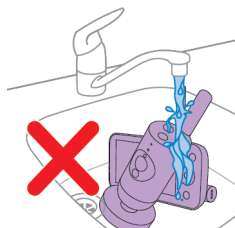

**Figyelmeztetés: Ne használjon sem tisztítósprayt, sem folyékony tisztítószert.**



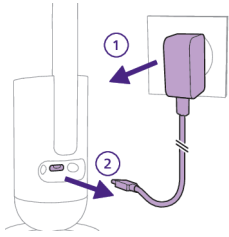

- 1** Kapcsolja ki a bébiegységet, húzza ki a hálózati adaptert a bébiegységből, és húzza ki a hálózati adaptert a fali aljzatból.

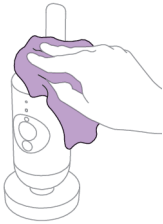

- 2** A bébiegységet száraz ruhával tisztítsa.

Megjegyzés: A kamera működését befolyásolhatja, ha a bébiegység lencséjén ujjlenyomat vagy szennyeződés található. Ne érintse meg az objektívet az ujjával.

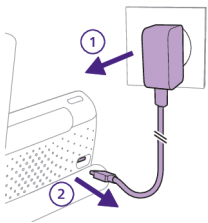

- 3** Kapcsolja ki a szülői egységet, és húzza ki a hálózati adaptert a szülői egységből és a fali aljzatból.

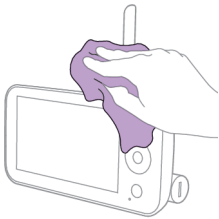

- 4** Tisztítsa meg száraz ruhával a szülői egységet.

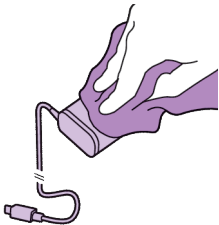

- 5** Az adaptereket száraz ruhával tisztítsa.

## Tárolás

Ha hosszabb ideig nem használja a babaőrzt, hűvös, száraz helyen tárolja a szülői egységet, a bébiegységet és az adaptereket.

Az akkumulátor élettartamának optimalizálása érdekében a hosszú ideig tartó inaktivitás vagy tárolás során ajánlott a szülői egységet 50%-ra feltölteni kikapcsolás előtt.

## Tartozékok rendelése

Ha tartozékokat vagy pótalkatrészt szeretne vásárolni, látogasson el a **[www.philips.com/parts-and-accessories](http://www.philips.com/parts-and-accessories)** weboldalra, vagy forduljon Philips márkakereskedőjéhez. Fordulhat az országában működő Philips-vevőszolgálathoz is (az elérhetőségi információkat megtalálja a nemzetközi garancialevélen).

## Újrahasznosítás



- Ez a szimbólum azt jelenti, hogy az elektromos készülékeket és akkumulátorokat nem szabad háztartási hulladékként kezelni.
- Tartsa be az elektromos készülékek és akkumulátorok külön történő gyűjtésére vonatkozó országos előírásokat.

## A beépített akkumulátor eltávolítása

A beépített akkumulátort csak képzett szakember szerelheti ki a termék hulladékba helyezése előtt. Az akkumulátor eltávolítása előtt ellenőrizze, hogy a készülék hálózati kábele ki van-e húzva a fali aljzatból, és hogy az akkumulátor teljesen lemerült-e.

**Tegye meg a szükséges óvintézkedéseket, amikor szerszámot használ a készülék szétnyitásához, és akkor is, amikor kidobja az akkumulátort.**

**Az elemek/akkumulátorok használatakor ügyeljen arra, hogy a keze, a termék és az elemek/akkumulátorok szárazak legyenek.**

**Az elemek/akkumulátorok véletlen rövidre zárásának elkerülése érdekében eltávolításuk után ügyeljen arra, hogy érintkezőik ne érjenek fémtárgyakhoz (például érme, hajtű, gyűrű). Ne tekerje az elemeket/akkumulátorokat alufóliába. Mielőtt leselejtezi az elemeket/akkumulátorokat, ragassza le érintkezőiket, vagy tegye őket műanyag zacskóba.**

Elvégzés:

- 1 Egy érme segítségével nyissa ki a szülői egység hátulján található akkumulátortartó rekesz nyílásait.
- 2 Távolítsa el a szülői egység alján található 2 gumitalpat.
- 3 Távolítsa el a szülői egység alján látható 2 csavart.
- 4 Húzza szét az akkumulátortartó rekeszt és a szülői egységet.



## 5 Vegye ki az akkumulátort.

Ha az Ön országában nincs gyűjtő/újrahasznosító rendszer az elektronikus termékek számára, védheti a környezetet, ha a termék ártalmatlanítását megelőzően gondoskodik az akkumulátor/elem eltávolításáról és újrahasznosításáról.

# Támogatás

Terméktámogatásért, az energiafogyasztási adatokért és az EU-megfelelőségi nyilatkozatért látogasson el a [www.philips.com/support](http://www.philips.com/support) weboldalra.

# Hibakeresés

Ez a fejezet részletesen foglalkozik a készülékkel kapcsolatban leggyakrabban felmerülő problémákkal. Ha a hibát az alábbi útmutató segítségével sem tudja elhárítani, látogasson el a [www.philips.com/support](http://www.philips.com/support) weboldalra a gyakran felmerülő kérdések listájáért, vagy forduljon az országában illetékes ügyfélszolgálatához.

## SZÜLŐI EGYSÉG

### Probléma

### Megoldás

Miért nem tudom csatlakoztatni a szülői egységet más Philips Avent bébiegységekhez?

A Philips Avent Premium csatlakoztatott babaőrző szülői egysége csak a vele egy csomagban vásárolt bébiegységhez csatlakoztatható.

Ha egyéb Philips Avent babaőrzőket (SCD641, SCD643, SCD921, SCD923) szeretne figyelni, a Philips Avent Baby Monitor+ alkalmazáshoz hozzáadhatja őket.

Miért nem kezdődik el a szülői egység töltése, ha csatlakoztatom a fali aljzathoz?

Lehetséges, hogy az adapter megsérült.

Ellenőrizze, hogy a probléma fennáll-e a csomagban mellékelt másik adapter használatával is. Ha az adapter meghibásodott, a kockázatok elkerülése érdekében mindig eredetire cseréltesse ki. (lásd a „Tartozékok rendelése” című fejezetet)

Lehet, hogy akkumulátorhiba áll fenn.

Ellenőrizze a szülői egységen az akkumulátor állapotjelző fényét. Ha folyamatos piros fényrel világít, forduljon az adott országában működő vevőközpontozhoz.

Miért tarthat 3 óránál tovább a szülői egység töltése?

Lehetséges, hogy a hőmérséklet meghaladta a töltési tűréshatárt, ami biztonságvédelmi mechanizmusként megszakíthatta a töltőáramkört. A töltés folytatásához helyezze a töltőállomást távolabb a hőt kibocsátó eszközöktől, pl. fűtőtest, fűtőnyílás, kályha vagy működése során hőt termelő készülék (pl. erősítő).

Lehet, hogy nem a megfelelő hálózati adaptert használja. Ha a bal oldali ikont látja, az azt jelenti, hogy a készülék nem megfelelő hálózati adaptert észlelt. Az optimális töltési teljesítmény érdekében mindig a mellékelt adaptert használja.



**SZÜLŐI EGYSÉG**

Miért csak akkor működik a babaórzó, ha az egységek a jelen kézikönyvben megadottnál jóval közelebb vannak egymáshoz?

A szülői egység és a bébiegység közötti megadott működési tartomány legfeljebb 400 méter, és csak szabad levegőn és akadálymentes működési tartomány esetén érvényes. A környezettől és egyéb zavaró tényezőktől függően a babaórzó működési tartománya kisebb lehet.

Épületen belül a hatótávolság legfeljebb 50 méter, amit a szülői és a bébiegység között elhelyezkedő válaszfalak és/vagy mennyezetek típusa és száma tovább korlátoz.

Miért nem lehet kapcsolatot létesíteni a szülői egység és a bébiegység között? Miért szűnik meg a kapcsolat időről-időre? Miért szakad meg a hang?

A bébiegység és a szülői egység valószínűleg közel van a működési tartomány külső határához, vagy interferencia lép fel más 2,4 GHz-es vezeték nélküli eszközökkel.

Próbáljon ki egy másik helyet, csökkentse az egységek közötti távolságot, vagy kapcsolja ki az egyéb 2,4 GHz-es vezeték nélküli eszközöket (laptopok, mobiltelefonok, mikrohullámú sütők stb.).

Előfordulhat, hogy a bébiegység router-csatlakozása nem erős vagy nem stabil.

Ellenőrizze a bébiegység routerének jelerősségét a Baby Monitor+ alkalmazásban, ha gyenge, próbálja meg közelebb helyezni a routert a bébiegységhez, vagy használjon Wi-Fi-hatókörnövelőt, hogy erős és állandó kapcsolatot biztosítson az optimális teljesítmény érdekében.

Miért reagál túl gyorsan az alkalmazás/szülői egység a nem a gyermekem által keltett hangokra?

Lehet, hogy túl magasra van beállítva az érzékenységi szint. Ha a baba halk hangokat ad ki, az érzékenységnek magasabbnak kell lennie. Azonban minél zajosabb a gyerekszoba, annál alacsonyabbra állítható az érzékenységi szint. A babaórzó érzékenységét a szülői egység menüjében módosíthatja.

Miért nem hallok hangot a szülői egységből? Miért nem továbbít hangokat a szülői egység?

Előfordulhat, hogy a szülői egység le van némítva. Némítsa el a vezérlőgomb felső részének megnyomásával, és állítsa be a hangerőt.

Előfordulhat, hogy elnémította az alkalmazást. A némítás feloldásához érintse meg a videoképernyőn látható némítás ikont.

Az érzékenység túl alacsonyra van állítva. Növelje a szülői egység vagy az alkalmazás érzékenységét.

Előfordulhat, hogy a bébiegység túl messze van a gyermekétől. Az optimális hangérzékelés érdekében ügyeljen arra, hogy a bébiegység ne legyen 1,5 méternél távolabb a gyermektől.

Miért lép fel interferencia a szülői egységnél? Miért villog a videokijelző a szülői egységen? Miért ad ki zúgó hangot a szülői egység?

Interferencia léphet fel, ha a szülői egység kívül esik a bébiegység hatótávolságán. Ha túl sok fal vagy mennyezet van a szülői egység és a bébiegység között. Vagy ha más 2,4 GHz-es vezeték nélküli eszköz is be van kapcsolva (pl. mikrohullámú sütő, Wi-Fi útválasztó).

Helyezze a szülői egységet egy másik helyre, közelebb a bébiegységhez, vagy kapcsolja ki a többi vezeték nélküli eszközt.

## SenselQ/Sírásfordítás

Probléma	Megoldás
Miért nincs légzés- és mozgáselemzés?	<p>Előfordulhat, hogy nem aktiválta/kapcsolta be a SenselQ funkciót. Töltse le a Philips Avent Baby Monitor+ alkalmazást (lásd „A Baby Monitor+ alkalmazás letöltése” című fejezetet) a telefonjára, majd aktiválja/kapcsolja be a SenselQ funkciót a szülői egység vagy az alkalmazás menüjében.</p> <p>Előfordulhat, hogy a bébiegység nem megfelelően lett beállítva. Ahhoz, hogy megbizonyosodjon arról, hogy minden megfelelően van felszerelve és elhelyezve, elvégezheti a pozicionálás ellenőrzését, amely az alkalmazás Súgó és támogatás menüjének Oktatóanyagok és tippek részében található. A pozicionálás ellenőrzésének elvégzése lehetővé teszi, hogy a SenselQ az engedélyezés után megszakítás nélkül működjön. Kerülje az egyszínű takaró vagy hálósák használatát, és használjon mintás takarót vagy babaruhát a jobb láthatóság érdekében. Győződjön meg arról, hogy van kontraszt a babatakaró/hálósák és a matrachuzat között.</p>
	<p>Előfordulhat, hogy a bébiegység túl messze van a gyermekétől. Ha a kiságyra való tartót használja, ügyeljen arra, hogy a tartó a kiságy hosszú oldalára kerüljön. A fali tartó használatakor ügyeljen arra, hogy a kiságy és a bébiegység közötti távolság ne legyen túl nagy. Ez segít abban, hogy az egész babamatrac területe jól látható legyen, és Ön hatékonyan tudja figyelni a babát.</p>
A Sírásfordítás nem működik, mi a teendő?	<p>Előfordulhat, hogy a Wi-Fi-kapcsolat gyenge vagy nem stabil. Ellenőrizze a Wi-Fi-jelerősséget az alkalmazás beállítási oldalán, mert akkor működik a legjobban, amikor a „Kiváló” vagy „Jó” értéket jeleníti meg.</p> <p>Előfordulhat, hogy a bébiegység nem megfelelően van csatlakoztatva. Győződjön meg arról, hogy a bébiegység megfelelően csatlakozik a szülői egységhez vagy az alkalmazáshoz. Ügyeljen arra, hogy a bébiegységet a baba közelében helyezze el, hogy érzékelje a baba sírását, és minimalizálja a környezeti zajok okozta zavaró hatásokat.</p> <p>Előfordulhat, hogy az előfizetés lejárt. A Sírásfordítás szolgáltatás 90 napos ingyenes próbaidőszakra áll rendelkezésre. Ha továbbra is használni szeretné, akkor fel kell iratkoznia a következő fizetős előfizetési szolgáltatására: Zoundream™.</p> <p>Előfordulhat, hogy túl sok a környezeti zaj. Ne helyezze a bébiegységet hangos források, például televízió vagy hangokat és rezgéseket kibocsátó eszközök, például rezgő üzemmódban lévő okostelefon közelébe. Ezek a zajok zavarhatják a készülék azon képességét, hogy pontosan érzékelje és lefordítsa a baba sírásait.</p>

## ALKALMAZÁS

Probléma	Megoldás
Nem tudok csatlakozni a babaórzóhoz. Minden alkalommal a csatlakozási hiba képernyőre érkezem. Mi a gond?	<p>Ügyeljen, hogy az okoskészüléke ugyanazt a Wi-Fi-hálózatot használja, amelyhez a babaórzót csatlakoztatni kívánja.</p> <p>Ellenőrizze a bébi egység állapotjelző fényét; ha pirosan villog, akkor a megadott Wi-Fi-jelszó hibás volt. Indítsa újra a beállítási folyamatot. Adja meg újra a Wi-Fi jelszót, és ügyeljen, hogy helyes legyen a jelszó.</p> <p>Előfordulhat, hogy az útválasztó SSID azonosítója (a hálózat neve) vagy a jelszó speciális szimbólumokat tartalmaz. Ha igen, módosítsa az útválasztó SSID-jének vagy jelszavának nevét.</p> <p>Ha az állapotjelző fény folyamatosan piros színnel világít, miközben megpróbál csatlakozni, a babaórzó sikeresen csatlakozott az útválasztóhoz, de nem tud csatlakozni az internethez. Ezután ellenőrizze, hogy rendelkezik-e hozzáféréssel a 2,4 GHz-es Wi-Fi-hálózathoz; ehhez próbálja meg más alkalmazások, például a YouTube, a Facebook stb. elérését. Ha más alkalmazások nem reagálnak, ellenőrizze, hogy rendelkezik-e internet-hozzáféréssel. Ha van internet-hozzáférés, előfordulhat, hogy a szerver átmenetileg nem elérhető. Próbálja meg később újra beállítani.</p> <p>Lehet, hogy a babaórzót 5 GHz-es hálózathoz próbálta csatlakoztatni. Ellenőrizze, hogy olyan hálózat SSID-azonosítóját választotta-e, amely támogatja a 2,4 GHz-es frekvenciasávot.</p>
Problémát tapasztalok, amikor a babaórzó leolvassa a QR-kódot az okoskészületemről. Mit tegyek?	<p>Ügyeljen arra, hogy a QR-kódot kb. 20 cm távolságra tartsa a babaórzó lencséjétől. Próbálja meg kissé felfelé, lefelé, balra vagy jobbra mozgatni az okoskészüléket, hogy a QR-kód közvetlenül a babaórzó objektívje előtt legyen. A megfelelő fókuszálás érdekében az okoskészüléket a babaórzó objektívjétől közelebbre vagy távolabbra is helyezheti. Ügyeljen arra, hogy elegendő fény legyen a szobában, de kerülje a túl erős fényt. Amikor a babaórzó beolvassa a QR-kódot, megerősítő hangjelzés hallható, és a bébi egység állapotjelző fénye fehérre vált.</p> <p>Előfordulhat, hogy a keze egy része lefedi a QR-kódot. Tartsa úgy a készüléket, hogy a keze ne takarja el a QR-kódot.</p>
Gyakran megszakad az alkalmazással fennálló kapcsolat. Mi a gond?	<p>Ha a babaórzó előlapján lévő állapotjelző fény folyamatosan fehéren világít, és továbbra is szakadozik a kapcsolat, akkor probléma lehet az útválasztó, az okostelefon vagy a babaórzó internetcsatlakozásával. Ellenőrizze az okostelefon Wi-Fi-jelét vagy a 4G vagy 5G sebességet úgy, hogy videót próbál megtekinteni, pl. a YouTube-on. Vagy indítsa újra a Wi-Fi-útválasztót.</p>
Miért nem tudok élő videoközvetítést nézni az alkalmazásban?	<p>Ellenőrizze a Wi-Fi-jelerősséget az alkalmazás beállítási oldalán, és akkor működik a legjobban, ha a „Kiváló” vagy „Jó” értéket jeleníti meg.</p> <p>Lehet, hogy már három ember figyeli a gyermekét. Az alkalmazás egyszerre csak három ember számára teszi lehetővé a megtekintést. Ha rendszergazdai jogokkal rendelkezik, akkor eltávolíthatja az egyik vendég hozzáférést, hogy Őn is nézhesse gyermekét.</p> <p>Előfordulhat, hogy a privát mód be van kapcsolva, ami átmenetileg megszakítja a kapcsolatot a bébi egységgel. Kikapcsolhatja a privát módot a szülői egységen. (lásd a „Privát mód” című fejezetet)</p>

## ALKALMAZÁS

<p>Miért kapok fekete-fehér képeket a színes képek helyett?</p>	<p>A babaőrző éjjellátó üzemmódra váltott, mert sötét a szoba, amelyben a babaőrző van. Ha elegendő fény van a szobában, előfordulhat, hogy a babaőrző fényérzékelője el van takarva vagy beszennyeződött. Ügyeljen arra, hogy az érzékelő teljesen ki legyen téve a helyiségben lévő fénynek.</p>
<p>Miért nem értesít az alkalmazás, hogy a baba sír?</p>	<p>Ellenőrizze a Wi-Fi-jelerősséget az alkalmazás beállítási oldalán, és akkor működik a legjobban, ha a „Kiváló” vagy „Jó” értéket jeleníti meg. Lehet, hogy túl alacsonyra állította az értesítés hangküszöbét. Ebben az esetben az alkalmazás csak akkor fogja értesíteni, ha a baba sok hangot ad ki. Nyissa meg az alkalmazás beállítását a hangküszöb emeléséhez, hogy hamarabb értesülhessen. Lehet, hogy elnémította az okoskészüléket; ez esetben kapcsolja be a hangerőt. Ellenőrizze, hogy aktiválta-e az értesítési funkciót az alkalmazás beállításában. Ellenőrizze, hogy aktiválta-e az értesítési funkciót az okoskészülék beállításában.</p>
<p>Miért nem tudok egyszerre csatlakozni a partneremmel a babaőrzőhöz?</p>	<p>A másodlagos rendszergazda felhasználónak nem kell újra végigmennie ugyanazon a csatlakozási folyamaton, csak meg kell hívnia partnerét, mint rendszergazda felhasználó az alkalmazáson keresztül.</p>
<p>Miért nem szeretné, hogy a partnere teljes hozzáféréssel rendelkezzen, hívja meg úgy a partnerét, mint vendégfelhasználó. A vendégfelhasználó hozzáférési jogai korlátozva vannak. A részleteket illetően lásd a „Fiókkezelés” című fejezetet.</p>	<p>Ha nem szeretné, hogy a partnere teljes hozzáféréssel rendelkezzen, hívja meg úgy a partnerét, mint vendégfelhasználó. A vendégfelhasználó hozzáférési jogai korlátozva vannak. A részleteket illetően lásd a „Fiókkezelés” című fejezetet.</p>
<p>Miért nem tudok beszélni a bébiégységgel, miután megnyomtam az alkalmazásban lévő valódi beszéd gombot?</p>	<p>Előfordulhat, hogy a valódi beszéd funkció a szülői egységen vagy a partner alkalmazásán keresztül aktív. A szülői egység magasabb prioritású a valódi beszéd funkció használatá során.</p>
<p>Már vendégfelhasználó vagyok, miért nem kapok élő videoközvetítést?</p>	<p>Előfordulhat, hogy a rendszergazda ideiglenesen bekapcsolta a Privát módot. Erről értesítést kellett kapnia. Előfordulhat, hogy a babaőrző offline. Ha értesítést szeretne kapni, amikor a babaőrző a jövőben offline állapotba kerül, kapcsolja be az alkalmazás értesítéseit az alkalmazás beállítások menüjében.</p>
<p>Nyitva kell tartanom az alkalmazást a baba megfigyeléséhez?</p>	<p>Nem, az alkalmazás képes a háttérben megfigyelést végezni, miközben Ön más dolgokkal foglalkozik. Kapcsolja be a háttérben történő megfigyelést a babaőrző beállításainak Monitorozási- és videobeállítások menüjében, és tegye az alkalmazást a háttérbe az okostelefon lezárásával vagy az okostelefon kezdőképernyőjére lépve. Akkor is hallani fogja a baba hangjait, ha az alkalmazás nincs megnyitva. A későbbiekben továbbra is kaphat push értesítéseket.</p>

## ALKALMAZÁS

---

Miért nem hallok hangot több bébiegységből/kamerából?	Az alkalmazás előnézeti oldalán több élő videoközvetítést is megtekinthet megosztott képernyőn, de csak a kiválasztott bébiegység/kamera hangját hallhatja.
A babaőrző feltörésbiztos?	Minden lehetséges intézkedést megteszünk a hackertámadások megelőzése és a legmagasabb szintű biztonság garantálása érdekében. Ez magában foglalja a biztonsági frissítések megfelelő kiadását a szabványaink fenntartása érdekében. Ügyeljen arra, hogy mindig a legújabb alkalmazásoftvert és babaőrző-firmware-t használja. Ha elveszítette az okoskészülékét, állítsa vissza a babaőrző gyári beállításait, hogy törölje a csatlakoztatásait. Emellett másik okoskészülékről is bejelentkezhet az alkalmazásba, és törölheti is a fiókját. Ha Ön az egyetlen rendszergazda, akkor az összes vendégfelhasználó is le lesz választva a babaőrzőről.
Elveszítettem a telefonomat. Hogyan akadályozhatom meg, hogy idegenek lássák a gyermekemet?	Jelentkezzen be az alkalmazásba egy másik okoskészülékről, és törölje a fiókját. Ha Ön az egyetlen rendszergazda, akkor az alkalmazás összes vendégfelhasználója le lesz választva a babaőrzőről. Emellett a babaőrző gyári beállításainak visszaállításával is letilthatja az elvesztett készülék összes csatlakozását. A gyári beállítások visszaállításához tartsa 10 másodpercig lenyomva a bébiegység be-/kikapcsoló gombját.
Miért nem kapok értesítést az alkalmazás vagy a babaőrző szoftverének frissítéseiről?	Előfordulhat, hogy az alkalmazásfrissítéseket manuálisan állította az App Store-ban vagy a Play áruházban. A legfrissebb verzió használatának biztosítása érdekében rendszeresen keressen frissítéseket. Ha elérhető egy frissítés, az App store vagy a Play áruház fel fogja kérni Önt annak telepítésére.

---

## Falra szerelés

Nyomtatási utasítások:

Nyomtassa ki ezt az oldalt 100%-os méretben, és a sablon segítségével jelölje meg pontosan a csavarokhoz való lyukak helyét a falon.

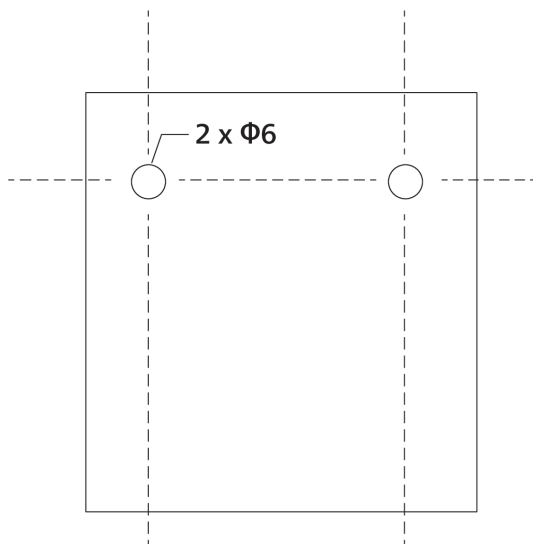

# Introductie

Gefeliciteerd met uw aankoop en welkom bij Philips Avent! Registreer je product op [www.philips.com/welcome](http://www.philips.com/welcome) om optimaal gebruik te kunnen maken van de door Philips Avent geboden ondersteuning.

Philips Avent Premium Connected Baby Monitor met SenseIQ-technologie maakt het onzichtbare zichtbaar voor een gerust gevoel: ouders kunnen eenvoudig en intuïtief zien, horen en weten dat hun baby veilig en gezond is, thuis of onderweg. SenseIQ helpt ouders om verbonden te blijven met draagbare slaap- en ademhalingsfrequentietracking die een realtime beeld geeft van het welzijn van hun baby. Gepersonaliseerde meldingen en automatisch gegenereerde slaaplogboeken geven ouders snel en gemakkelijk inzicht in de slaappatronen en -cycli van hun baby.

## Algemene beschrijving

- 1 Ouderunit
- 2 Link-lampje (Verbinding)
- 3 Lampje met eco-modus
- 4 Geluidsniveaulampjes
- 5 Batterijstatuslampje
- 6 Display
- 7 Bevestigingsknop
- 8 Microfoon
- 9 Menuknop
- 10 Bedieningsknop (menunavigatie/volume/helderheid)
- 11 Terugspreekknop
- 12 Knop voor rustgevende geluiden
- 13 Aan/uitknop
- 14 Vouwbare antenne
- 15 Modusknop
- 16 USB-C-aansluiting
- 17 Luidspreker
- 18 Batterijvak
- 19 Babyunit
- 20 Microfoon
- 21 Camera
- 22 Nachtlampje
- 23 Aan/uit-knop van nachtlampje
- 24 Knop voor rustgevende geluiden
- 25 Aan/uitknop
- 26 Statuslampje
- 27 Omgevingslichtsensor
- 28 Infraroodlicht
- 29 Antenne
- 30 USB-C-aansluiting
- 31 Luidspreker
- 32 Temperatuursensor
- 33 Voedingsadapter (2x)
- 34 Anker (2x)
- 35 Schroef (2x)
- 36 Klem
- 37 Wandhouder
- 38 2-in-1 bevestiging (wiegbevestiging en wandhouder)



# Belangrijke veiligheidsinformatie

Lees deze belangrijke informatie zorgvuldig door voordat u het apparaat gaat gebruiken en bewaar de informatie om de aanwijzingen later opnieuw te kunnen raadplegen.

## BELANGRIJK

**Deze babyfoon is bedoeld als hulpmiddel. De babyfoon is geen vervanging voor verantwoordelijk en adequaat toezicht door volwassenen en moet ook niet als zodanig worden gebruikt.**

Laat uw baby nooit alleen thuis. Zorg dat er altijd iemand aanwezig is om op de baby te letten en ervoor te zorgen.

### Disclaimer

Let op: u gebruikt deze babyfoon op eigen risico. Koninklijke Philips N.V. en haar dochterondernemingen zijn niet verantwoordelijk voor de bediening of uw gebruik van deze babyfoon. Daarom aanvaarden zij geen aansprakelijkheid in verband met uw gebruik van deze babyfoon.

**Philips Avent Premium Connected Baby Monitor is geen medisch hulpmiddel. Philips Avent Baby Monitor+-app is geen medische app.**

De Philips Avent Premium Connected Baby Monitor is op GEEN enkele wijze bedoeld voor het diagnosticeren, behandelen of genezen van een ziekte of andere gezondheidsgerelateerde aandoening, inclusief maar niet beperkt tot SIDS (Sudden Infant Death Syndrome), en is daarom GEEN medisch apparaat. Deze babymonitor is uitsluitend bedoeld voor huishoudelijk gebruik en is een aangesloten consumentenproduct dat is ontworpen en bedoeld om te helpen begrijpen hoe een baby slaapt, beweegt en huilt.

Dit product is NIET bedoeld om ademhalingsonderbrekingen, ademhalingsstoornissen of andere medische aandoeningen op te sporen. Dit product informeert de gebruiker NIET over alle onregelmatigheden, patronen, kreten en/of huidige status van de ademhaling of slaap van de baby.

De Philips Avent Premium Connected Baby Monitor mag nooit een alternatief of een vervanging zijn voor toezicht door een volwassene, noch mag het de beslissing om een medisch deskundige te raadplegen beïnvloeden. Gebruikers dienen een arts te raadplegen als ze zich zorgen maken over de gezondheid van hun baby en mogen NOOIT alleen vertrouwen op de metingen van dit product om een diagnose te stellen en medische beslissingen te nemen over de gezondheid en verzorging van hun baby.

Volg altijd de officiële richtlijnen voor veilig slapen, gezondheid en verzorging om de veiligheid en het welzijn van uw kind te garanderen.

## Gevaar

- Dompel geen enkel deel van de babyfoon in water of een andere vloeistof. Plaats het apparaat niet op plaatsen waar water of andere vloeistoffen op het apparaat kunnen lekken of spatten. Gebruik de babyfoon nooit in een vochtige omgeving of nabij water.

- Plaats nooit objecten boven op de babyfoon en dek deze niet af. Dek de ventilatieopeningen niet af. Installeer dit apparaat volgens de instructies van de fabrikant.

## Waarschuwing

- **Lange kabel. Wurgingsgevaar!**
- Controleer of het voltage dat wordt aangegeven op de adapter, overeenkomt met de plaatselijke netspanning voordat u het apparaat aansluit.
- Breng geen veranderingen aan de adapter of het snoer aan en snijd er niet in, omdat dit een gevaarlijke situatie oplevert.
- Gebruik uitsluitend de meegeleverde adapter.
- Als de adapter beschadigd is, moet u deze altijd laten vervangen door een adapter van het oorspronkelijke type om gevaar te voorkomen.
- Houd de babyfoon en de accessoires uit de buurt van uw baby en kinderen.
- Dit apparaat kan worden gebruikt door kinderen vanaf 8 jaar en door personen met verminderde lichamelijke, zintuiglijke of geestelijke capaciteiten of weinig ervaring en kennis, mits zij toezicht of instructie hebben ontvangen aangaande veilig gebruik van het apparaat, en zij de gevaren van het gebruik begrijpen. Kinderen mogen niet met het apparaat spelen. Kinderen mogen dit product niet reinigen en geen gebruikersonderhoud uitvoeren zonder toezicht.
- Zorg ervoor dat niemand op het netsnoer kan gaan staan of dat het netsnoer bekneld raakt, met name bij de stekkers en stopcontacten en op het punt waar het netsnoer uit het apparaat komt.
- Zorg ervoor dat u de babyfoon zo plaatst dat het snoer een deur of doorgang niet blokkeert. Als u de babyfoon op een tafel of lage kast plaatst, laat het netsnoer dan niet over de rand van de tafel of kast hangen. Zorg ervoor dat het snoer niet op de grond ligt waardoor iemand erover kan struikelen.
- Houd de verpakkingsmaterialen (kartonnen buffers enz.) buiten het bereik van kinderen. De verpakkingsmaterialen zijn geen speelgoed.
- Maak de behuizing van de babyunit of ouderunit niet open om elektrische schokken te voorkomen.

## Veiligheidsinstructies voor batterijen

- Gebruik het product alleen voor het beoogde doel. Lees deze informatie zorgvuldig door voordat u het product, de batterijen en accessoires gaat gebruiken. Bewaar het boekje om indien nodig later te kunnen raadplegen. Onjuist gebruik kan leiden tot gevaar of ernstig letsel. De meegeleverde accessoires kunnen variëren per product.
- Gebruik alleen originele accessoires of verbruiksgoederen van Philips. Gebruik alleen de afneembare \*voedingsunit ASSA105X-050100 (x=B of E) serie .
- Laad het product op, gebruik het en bewaar het bij een temperatuur tussen xx °C en xx °C.
- Houd het product en de batterijen uit de buurt van vuur en stel ze niet bloot aan direct zonlicht of hoge temperaturen.

- Als het product erg heet wordt, een abnormale geur afgeeft, van kleur verandert of als het opladen veel langer duurt dan gewoonlijk, mag u het product niet meer gebruiken of opladen. Neem contact op met Philips.
- Plaats producten en bijbehorende batterijen niet in een magnetron of op een inductiekookplaat.
- Open, wijzig, doorboor, beschadig of demonteer het product of de batterij niet. Zo voorkomt u dat batterijen oververhit raken of giftige of gevaarlijke stoffen afgeven. Laad batterijen niet te lang op, veroorzaak geen kortsluiting en ontlad ze niet.
- Als batterijen beschadigd zijn of lekken, dient u contact met de huid of ogen te vermijden. Spoel onmiddellijk met water en roep medische hulp in als het product toch in contact komt met de huid of ogen.

## Let op

- Installeer dit apparaat niet in de nabijheid van warmtebronnen zoals radiatoren, warmeluchtroosters, kachels of andere apparaten (zoals versterkers) die warmte produceren.
- Zorg ervoor dat uw handen droog zijn wanneer u adapters, stekkers en het netsnoer vastpakt.
- Afdekplaatjes van schroeven/rubberen matjes kunnen losraken van het apparaat. Controleer dit regelmatig.
- Alle vereiste markeringen op de babyunit, de ouderunit en de voedingsadapter bevinden zich aan de onderkant van de babyunit, de ouderunit en de voedingsadapter.
- Het bevestigingsaccessoire werkt het beste op een wieg waarvan de vierkante spijl tussen 15 mm en 32 mm breed is. Gebruik het niet op ronde of zachte rails.
- Als uw babybedje een ronde rand heeft, kunt u de wandhouder het beste aan de wand bevestigen.
- Neem de wiegbeugel uit het wiegje van uw baby en bevestig hem aan de muur wanneer uw baby zichzelf zelfstandig kan optrekken of er tekenen zijn dat hij of zij wil gaan staan.

## Conformiteitsverklaring

Philips Consumer Lifestyle B.V. verklaart hierbij dat dit product voldoet aan de essentiële vereisten en andere relevante bepalingen van richtlijn 2014/53/EG. Een kopie van de EG Conformiteitsverklaring (DoC) is online beschikbaar op [www.philips.com/support](http://www.philips.com/support).

## Elektromagnetische velden (EMV)

Dit Philips apparaat voldoet aan alle toepasselijke richtlijnen en voorschriften met betrekking tot blootstelling aan elektromagnetische velden.

## Algemene informatie

Oplaadbare lithium-ionbatterij (2600 mAh)  
 Modulatietype: IEEE 802.11 b/g/n  
 Bereik bedrijfsfrequentie: 2412 - 2472 MHz

Maximaal radiofrequentievermogen:  $\leq 20$  dBm e.i.r.p

\*Voedingsunit:

Model: ASSA105x-050100 (x = E (stekker EU) / x = B (stekker VK))

Ingangsvormogen: 100-240 V~, 50/60 Hz, 0,35 A

Uitgangsvormogen: 5,0 V DC, 1,0 A, 5,0 W

Gemiddelde actieve efficiëntie:  $\geq 73,62\%$

Stroomverbruik bij nullast:  $< 0,1$  W

## Klaarmaken voor gebruik

### De Baby Monitor+ app downloaden en installeren



Om de functies SenseIQ en huilinterpretatie volledig te ervaren en te activeren, raden wij u aan de Baby Monitor+ app te downloaden voordat u uw babymonitor gebruikt.

Met de Philips Avent Baby Monitor+ app kunt u uw baby overal ter wereld zien en horen en controleren hoe het met de baby gaat via Wi-Fi of mobiel internet.

Controleer voordat u de instellingsprocedure start of:

- u toegang heeft tot draadloos internet (2,4 GHz Wi-Fi).
- u een goed Wi-Fi-sigitaal hebt.

**Opmerking:** Als u een Wifi-extender hebt, zorg er dan voor dat uw router en uw Wifi-extender dezelfde SSID (netwerknaam) hebben en dat u hetzelfde wachtwoord gebruikt voor de router en de Wifi-extender. Zorg er ook voor dat de Wi-Fi-versterker 2,4 GHz Wi-Fi ondersteunt.

- Houd het wachtwoord van uw Wi-Fi-netwerk bij de hand. Sluit de babymonitor altijd aan op een beveiligd netwerk (zie 'Veiligheid en privacy').

- 1 Download de app. Scan de QR-code of zoek op de zoekwoorden 'Philips Avent Baby Monitor+' in de App Store of Google Play Store.
- 2 Start de app.

**Tip:** Verbind uw telefoon met het internet via Wi-Fi. Het gebruik van een gegevensverbinding kan extra kosten van uw provider met zich meebrengen, afhankelijk van uw abonnement.



- 3 Maak uw account aan door de instructies op het scherm te volgen.
  - a Zorg ervoor dat u een werkend e-mailadres gebruikt waarop u altijd bereikbaar bent.
  - b Gebruik een sterk wachtwoord (zie het gedeelte 'Sterke wachtwoorden').
  - c Wanneer u de verificatie-e-mail ontvangt, volgt u de instructies in de e-mail om verder te gaan met het aanmaken van uw account.
- 4 Stel uw babymonitor in door de instructies in de app te volgen.

## Veiligheid en privacy

### Netwerkbeveiliging

Gebruik de app niet op een onbeveiligd Wifi-netwerk. We raden aan de babyfoon alleen te gebruiken op een Wi-Fi-netwerk dat is beveiligd met WPA2-versleuteling of hoger. Met de app kunt u ook het gegevensnetwerk van uw telefoon gebruiken (vaak 4G of 5G).

Wi-Fi-hotspots in openbare ruimten, zoals luchthavens en hotels, zijn handig, maar ze zijn vaak niet veilig.

We raden aan de babyfoon alleen te gebruiken op een Wi-Fi-netwerk dat is beveiligd met WPA2-versleuteling of hoger. We raden u aan de babyfoon niet te gebruiken op een netwerk dat gebruikmaakt van WEP-versleuteling.

**Opmerking:** Wi-Fi-netwerken die geen wachtwoord vereisen, zijn niet veilig.

### Sterke wachtwoorden

Wachtwoorden zijn belangrijk om uw Wi-Fi-netwerk en uw account te beschermen tegen onbevoegde toegang. Hoe sterker uw wachtwoord, hoe beter uw Wi-Fi-netwerk en account zijn beschermd.

De regels voor een sterk wachtwoord zijn:

- 1 Heeft minimaal 8 tekens.
- 2 Bevat niet uw naam, de naam van uw baby, een andere naam of een merknaam.
- 3 Bevat geen compleet woord.
- 4 Wijkt sterk af van de wachtwoorden die u eerder hebt gebruikt.
- 5 Bevat minstens 3 van de 4 soorten van de volgende tekens:
  - a Hoofdletters (A - Z)
  - b Kleine letters (a - z)
  - c Cijfers (0 - 9)
  - d Speciale tekens (bijv. # \$ % &).

### Beveiliging van persoonsgegevens

Om uw persoonlijke gegevens te wissen en dus te beschermen, moet u uw babyunit in de fabriek resetten door de Aan/Uit-knop 10 seconden lang in te drukken wanneer de babyunit is ingeschakeld, voordat u het apparaat weggooit. Het wordt sterk aangeraden om de verbinding tussen de babyunit en de Philips Avent Baby Monitor+ app te verbreken door de optie 'Babymonitor loskoppelen' te selecteren in de instellingen van de babyunit van de app.

Als u een tweedehands eigenaar bent, raden wij u aan de volgende stappen uit te voeren om uw babyunit in de fabriek opnieuw in te stellen om uw apparaat te beveiligen:

- 1 Zet uw babyunit aan.
- 2 Zodra de LED is veranderd van oranje naar groen of wit, drukt u langer dan 10 seconden op de Aan/uit-knop totdat de LED knippert tussen groen en oranje, en de babyunit wordt teruggezet naar de fabrieksinstellingen.

Als u het apparaat niet terugzet naar de fabrieksinstellingen, is Philips niet verantwoordelijk voor de werking en functies van het apparaat en kan uw privacy in het geding komen.

## Accountbeheer

De Admin-gebruiker en gastgebruikers hebben verschillende toegangsrechten. U kunt familie of vrienden uitnodigen als gastgebruiker en ze toestaan uw baby te volgen op hun mobiele apparaten.

	Admin-gebruiker	Gastgebruikers
Monitoren	Video Audio SenseIQ Huilinterpretatie Temperatuur Achtergrondbewaking	Video Audio Achtergrondbewaking
Waarschuwingsmeldingen	Geluidsdetectie Bewegingsdetectie SenseIQ-gerelateerde melding Detectie van huilen Huilinterpretatie Detectie van temperatuurbereik	N.V.T.
Rustgevende functies	Nachtlampje, rustgevende geluiden, slaapliedjes, terugspreek Sprak opnemen	N.V.T.
Accountbeheer	Uitnodiging Admin-gebruiker Uitnodiging voor gastgebruiker	N.V.T.

Opmerking: De Baby Monitor+ app ondersteunt twee beheerdersaccounts; u kunt uw partner uitnodigen om zich als de andere beheerder aan te melden en dezelfde toegangsrechten te delen. Deel de beheerdersgegevens niet met iemand buiten uw gezin.

## Levering van veiligheidsupdates

We houden de beveiliging van de software die in het product wordt gebruikt voortdurend in de gaten. Indien nodig worden veiligheidsupdates geleverd via software-updates. Software-updates kunnen ook worden geleverd om bugfixes en prestatieverbeteringen aan te bieden, of om nieuwe productfuncties te introduceren. Updates kunnen worden geleverd in de firmware van de babyunit of ouderunit of in de mobiele app. Updates worden draadloos aan het product geleverd zonder gebruik van speciale kabels of apparatuur.

Philips zal de noodzakelijke updates gedurende een periode van ten minste twee jaar na de levering van het product verstrekken.

## Compatibiliteit

iOS-systeem: iOS 11.0 of hoger vereist

Android-systeem: Android 6.0 of hoger vereist

Opmerking: De compatibiliteit kan na verloop van tijd veranderen.

## Uw babyunit monteren

Voor een optimale bewakingservaring met de slaaptrackingfunctie van SenseIQ, raden wij u ten zeerste aan om de 2-in-1 houder te gebruiken om de babyunit aan een wieg of aan de wand te bevestigen. Op die manier kunt u de camera op de meest geschikte plek plaatsen met een uitstekend zicht, zodat u de slaap- en ademhalingspatronen van uw baby gemakkelijk en efficiënt kunt volgen.

### Hoe monteert u?



De hoogste matraspositie wordt meestal gebruikt voor pasgeborenen en kleinere baby's.

Wij raden aan om de wiegbevestiging te gebruiken wanneer het matras zich in deze positie bevindt.



Het is aan te raden om het matras naar beneden te schuiven als uw baby zichzelf op zijn knieën kan opduwen en tekenen van rechtop zitten vertoont. In dit geval heeft de wiegbevestiging nog steeds de voorkeur.

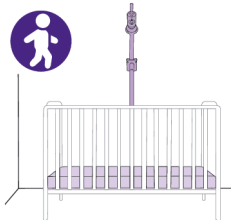

Als uw baby zich zelfstandig kan optrekken en tekenen van staan begint te vertonen, kunt u de matras het beste in de laagste positie laten zakken. Wij raden aan om de wandhouder te gebruiken voor matrassen op lagere posities.

## Do's en Don'ts

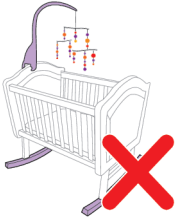

Houd de wieg van uw baby vrij van hangende mobieltjes, speelgoed of bewegende lampjes. Hoe minder voorwerpen het zicht belemmeren, hoe beter uw babymonitor werkt.

De monitor is gevoelig voor beweging, vermijd het gebruik van een schommelend wiegje of kinderbedje.

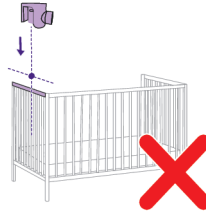

Bevestig uw babyunit niet boven de korte kant van de wieg. Hierdoor kunt u uw baby minder goed zien.

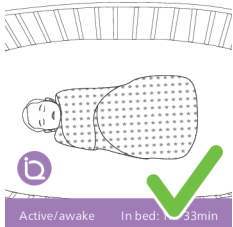

Slaapzakken, beddengoed en kleding met patronen zijn uitstekend te gebruiken met deze babymonitor.

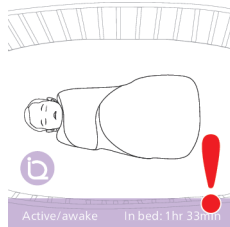

Probeer dikke kleding en beddengoed met allemaal dezelfde kleur te vermijden, omdat de babyunit contrast gebruikt om beweging te detecteren.

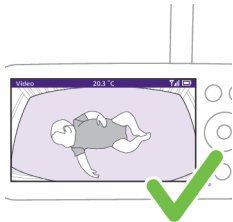

Het matras behoort als een rechte horizontale rechthoek op uw scherm te verschijnen. Hoe rechter het matras op het scherm is, hoe beter.

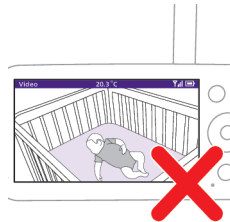

De babyunit of het matras mag niet in een hoek geplaatst worden.



## Wiegbevestiging

Opmerking: Voor wiegen met ronde spijlen gebruikt u de wandhouder.



- 1 Haal de 2-in-1-houder, klem, stroomadapter en babyunit uit de verpakking.

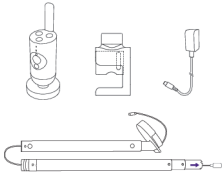

- 2 Voor het beste resultaat monteert u de babyunit in het midden en over de lange kant van de wieg.

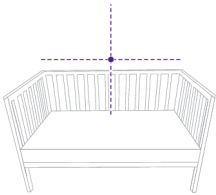

- 3 Bevestig de klem aan het midden van de lange kant van de wieg door deze op de reling te laten zakken.

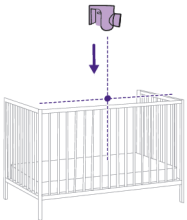

- 4 Draai de knop met de wijzers van de klok mee om hem op de stang vast te zetten.

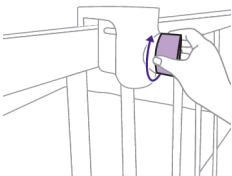

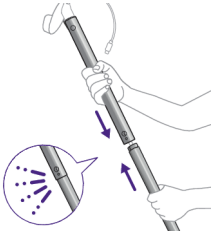

5 Neem de twee staven en duw ze in elkaar om één langere staaf te maken.

Opmerking: U hoort een kleine klik wanneer ze vastzitten.

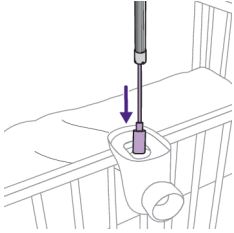

6 Steek vervolgens, met het netsnoer eerst, de stang door de opening van de klem.

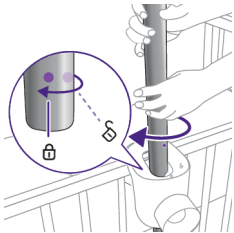

7 Breng de stang op zijn plaats met behulp van de stippen op de stang en de klem, en draai hem 45° met de klok mee om hem vast te zetten.

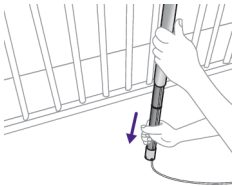

8 De onderkant van de stang is telescopisch, zodat u hem tot aan de vloer kunt uitschuiven. Zorg ervoor dat u het netsnoer in een van de sleuven aan het uiteinde van de stang plaatst, in de richting van een stopcontact.

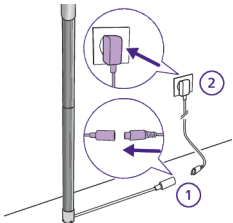

9 Leid het snoer naar de plek waar de vloer en de wand samenkomen. Gebruik de meegeleverde stroomadapter om het snoer aan de stang te bevestigen en in een stopcontact te steken.

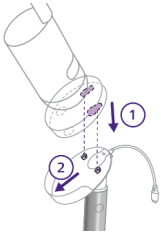

- 10** Bevestig de babyunit aan de wieg door de pinnen op de gaten aan de onderkant van de babyunit te plaatsen en naar beneden te duwen.



- 11** Schuif de babyunit naar voren om hem te vergrendelen en sluit de USB-C-stroomkabel aan op de achterkant van de babyunit.



- 12** Kantel uw baby-unit iets omhoog, omlaag, naar rechts of naar links om ervoor te zorgen dat het matras volledig zichtbaar wordt met uw baby in het midden. Gebruik uw ouderunit of Baby Monitor+ app om er zeker van te zijn dat de babyunit zich in de beste positie bevindt. Stel de babyunit zo af dat het matras van uw baby gecentreerd en horizontaal op het scherm staat.

## Geschikt voor wandmontage

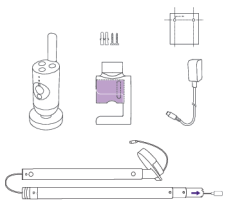

- 1** Haal de 2-in-1-houder, klem, stroomadapter, schroeven en ankers, sjabloon voor de wandhouder en de babyunit uit de verpakking.

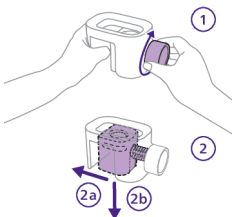

- 2** Haal de wandhouder uit de klem door met één hand de knop linksom te draaien terwijl u met de andere hand de houder naar buiten leidt.

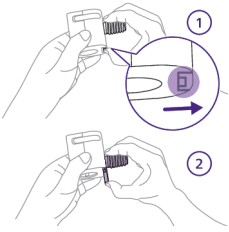

- 3 Verwijder het schroefgedeelte door het met uw duim te ontgrendelen en het naar beneden en eraf te schuiven. U houdt nu het stuk over dat als wandhouder gebruikt gaat worden.

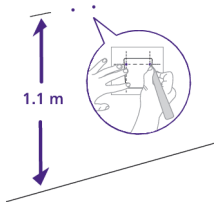

- 4 Zoek de sjabloon voor de wandhouder en gebruik een liniaal om 1,1 meter vanaf de vloer op te meten en markeer waar de twee schroeven moeten komen. Boor kleine gaten in de muur en druk de meegeleverde ankers erin.

Tip: De sjabloon voor de wandhouder (zie het hoofdstuk 'Sjabloon voor de wandhouder') vindt u aan het einde van deze gebruiksaanwijzing.

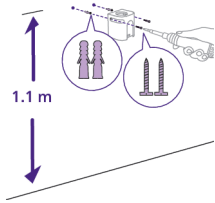

- 5 Pak de wandhouder en lijn de gaten uit met de ankers. Bevestig de wandhouder stevig aan de wand met de bijgeleverde schroeven.

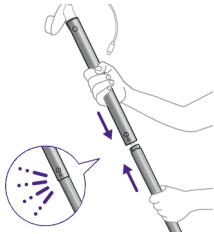

- 6 Neem de twee staven en duw ze in elkaar om één langere staaf te maken.  
Opmerking: U hoort een kleine klik wanneer ze vastzitten.

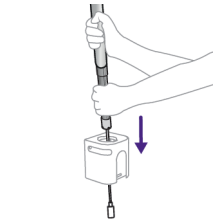

- 7 Steek vervolgens, met het netsnoer eerst, de stang door de opening van de wandhouder.

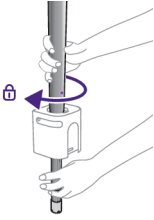

- 8** Ongeveer halverwege zal de stang niet meer naar beneden glijden en moet deze vergrendeld worden. Plaats de stang met behulp van de stippen op de stang en wandhouder op zijn plaats en draai de stang 45° met de klok mee om hem vast te zetten.

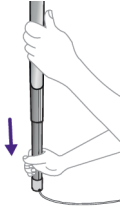

- 9** De onderkant van de stang is telescopisch, zodat u hem tot aan de vloer kunt uitschuiven. Zorg ervoor dat u het netsnoer in een van de sleuven aan het uiteinde van de stang plaatst, in de richting van een stopcontact.

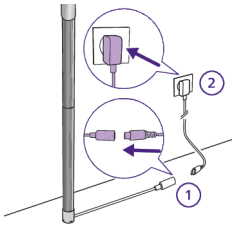

- 10** Leid het snoer naar de plek waar de vloer en de wand samenkomen. Gebruik de meegeleverde stroomadapter om het snoer aan de stang te bevestigen en in een stopcontact te steken.

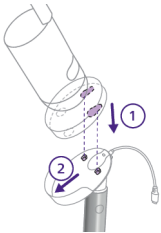

- 11** Bevestig de babyunit aan de wieg door de pinnen op de gaten aan de onderkant van de babyunit te plaatsen en naar beneden te duwen.



- 12** Schuif de babyunit naar voren om hem te vergrendelen en sluit de USB-C-stroomkabel aan op de achterkant van de babyunit.



- 13** Kantel uw baby-unit iets omhoog, omlaag, naar rechts of naar links om ervoor te zorgen dat het matras volledig zichtbaar wordt met uw baby in het midden. Gebruik uw ouderunit of Baby Monitor+ app om er zeker van te zijn dat de babyunit zich in de beste positie bevindt. Stel de babyunit zo af dat het matras van uw baby gecentreerd en horizontaal op het scherm staat.

## Ouderunit

### Display-overzicht

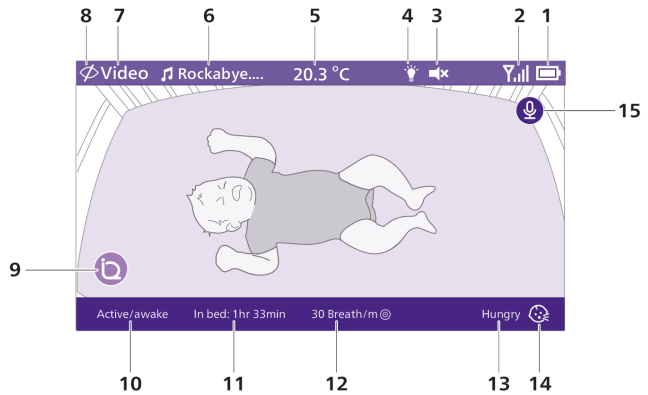

1	Batterijniveau-indicator	9	SenseIQ (Actief)
2	Signaalsterkte-indicator	10	Indicator voor slaapfase
3	Dempen (Aan)	11	Tijd in bed
4	Nachtlampje (Aan)	12	Gemiddelde ademhalingsfrequentie
5	Kamertemperatuur	13	Resultaat huilinterpretatie
6	Geselecteerd rustgevend geluid (Aan)	14	Huilinterpretatie (Actief)
7	Geselecteerde bewakingsmodus voor ouderunit	15	Functie Echt terugspreken (Aan)
8	Privacymodus (Aan)		

## De ouderunit opladen

De ouderunit werkt op een ingebouwde oplaadbare lithium-ion-batterij.

Volg de onderstaande stappen om de ouderunit op te laden:

- 1 Steek de stroomadapter in de ouderunit en in het stopcontact.

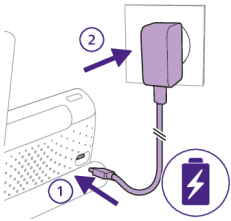

- 2 Het batterijstatuslampje brandt ononderbroken oranje om aan te geven dat de ouderunit aan het opladen is.

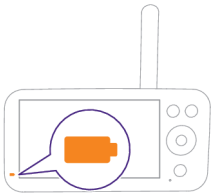

- 3 Wanneer de batterij volledig opgeladen is, wordt het batterijstatuslampje ononderbroken wit.

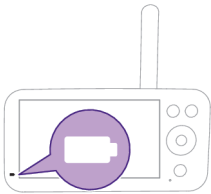

Als u de ouderunit 3 uur lang oplaadt, kunt u hem tot 12 uur lang draadloos gebruiken in de Eco-modus.

Als de ouderunit tijdens het opladen is ingeschakeld, duurt het opladen ongeveer twee keer zo lang.

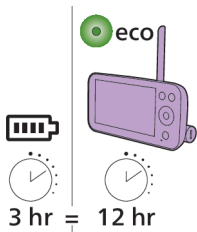

Als de ouderunit niet op het lichtnet is aangesloten en de batterij bijna leeg is (minder dan 10%), knippert het batterijstatuslampje oranje en klinkt de waarschuwing dat de batterij bijna leeg is.

Als de batterij van de ouderunit leeg is en niet op het lichtnet is aangesloten, schakelt de ouderunit uit en gaat de verbinding met de babyunit verloren.

**Tip:** Houd de ouderunit 's nachts aangesloten op het lichtnet, want als de batterij bijna leeg is, kunt u wakker worden door het waarschuwingsgeluid als de batterij bijna leeg is.

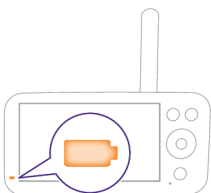

Tip: Om de batterij te sparen schakelt u de ouderunit uit wanneer u deze niet gebruikt.

Opmerking: De batterij loopt geleidelijk en zeer langzaam leeg, ook wanneer de ouderunit is uitgeschakeld.

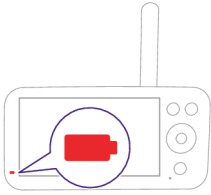

Als het batterijstatuslampje op de basiseenheid ononderbroken rood brandt wanneer deze op het lichtnet is aangesloten, betekent dit dat er een probleem is met de batterij en dat u contact moet opnemen met de Klantenservice in uw land.

## De babyfoon gebruiken

### Uw baby- en ouderunit koppelen

Voor de best mogelijke verbinding plaatst u de babyunit en de wifi-router in dezelfde kamer. Massieve muren of andere elektronica kunnen het signaal verstoren.

**1** Druk gedurende 1,5 seconden op de Aan/uit-knop om de babyunit in te schakelen.

Opmerking: De babyunit wordt automatisch ingeschakeld zodra u deze in het stopcontact steekt.

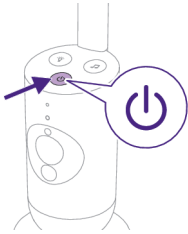

**2** Wanneer de babyunit is ingeschakeld, wordt het statuslampje even oranje tijdens het opstartproces.

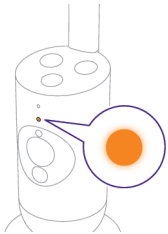

**3** Het statuslampje wordt groen wanneer de babyunit klaar is om te koppelen.

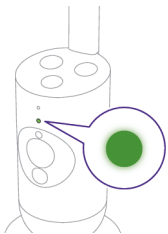



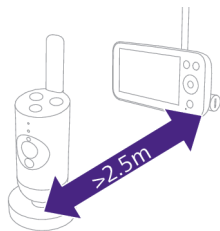

- 4 Zorg ervoor dat de afstand tussen de ouderunit en de babyunit ten minste 2,5 meter bedraagt om rondzingen te voorkomen.

Opmerking: Als u een draadloze telefoon, draadloze video, Wi-Fi-netwerk, magnetron of Bluetooth-apparaat op 2,4 GHz gebruikt en u storing kunt ondervinden op de ouderunit of babyunit, moet u de ouderunit verplaatsen totdat er geen storing meer is.

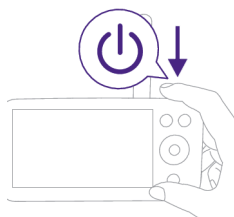

- 5 Druk gedurende 1,5 seconden op de Aan/uit-knop om de ouderunit in te schakelen.

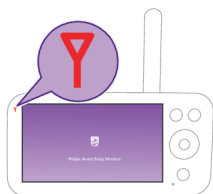

Het display wordt ingeschakeld, het Philips-logo verschijnt op het display en het link-lampje wordt rood. De ouderunit begint naar de babyunit te zoeken.

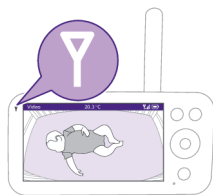

Wanneer de ouder- en babyunit verbonden zijn, wordt het linklampje wit op de ouderunit en verschijnen er één of meer signaalsterktebalken op het display.

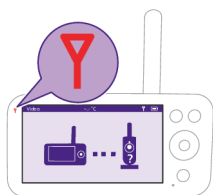

Opmerking: Het duurt ongeveer 15 seconden om de verbinding tussen de ouderunit en de babyunit tot stand te brengen.

Controleer of de babyunit is ingeschakeld. Wanneer de babyunit is uitgeschakeld, wordt op de ouderunit de afbeelding voor buiten bereik weergegeven.

Als er geen verbinding tot stand is gekomen, wordt het linklampje rood, klinkt de ouderunitwaarschuwing ongeveer elke 25 seconden en verschijnt de afbeelding buiten bereik op het display.

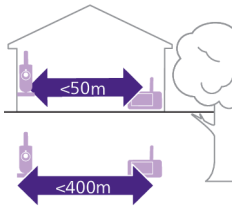

Het bereik is binnenshuis maximaal 50 meter en buitenshuis maximaal 400 meter. Het bedieningsbereik van de babyfoon is afhankelijk van de omgeving en andere factoren die storing veroorzaken. Natte en vochtige materialen veroorzaken zoveel storing dat het bereikverlies kan oplopen tot 100%.

### Droge materialen

### Dikte van het materiaal

### Vermindering van bereik

Hout, pleisterwerk, karton, glas (zonder metaal, bedrading of lood)

< 30 cm

0-10 %

Baksteen, multiplex

< 30 cm

5-35 %

Gewapend beton

< 30 cm

30-100 %

Metalen roosters of stangen

< 1 cm

90-100 %

Metaal- of aluminiumplaten

< 1 cm

100 %

## Funcies en instellingen

### Menufuncties

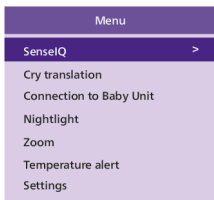

De Philips Avent Premium Connected Baby Monitor is uitgerust met zes uitstekende functies waarmee ouders hun baby gemakkelijk in de gaten kunnen houden. Deze functies omvatten:

**SenseIQ** - gebruikt AI-technologie om de slaap en ademhaling van uw baby te detecteren.

**Huilinterpretatie** - geeft u vertalingen van de huilgeluiden van uw baby, zodat u zijn/haar behoeften beter kunt begrijpen.

**Verbinding met de babyunit** - biedt twee verbindingsopties (Auto en Direct) tussen de babyunit en de ouderunit, zodat u altijd verbonden bent met uw kleintje.

**Nachtlampje** - zorgt voor zachte verlichting om uw baby te kalmeren en een rustgevende slaapomgeving te creëren.

**Zoom** - hiermee kunt u inzoomen op het wiegje van uw baby, zodat u uw kleintje beter kunt bekijken.

**Temperatuurwaarschuwing** - informeert u als de kamertemperatuur van de baby te hoog of te laag is.

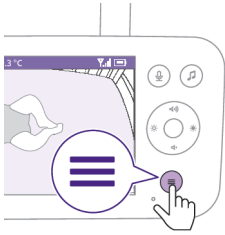

Alle functies die in de volgende secties worden beschreven, kunnen via het menu van de ouderunit of app worden bediend.

- 1 Druk op de menuknop rechtsonder op de Ouderunit om de menulijst te openen.

**Opmerking:** Als u nogmaals op de knop drukt, verlaat u het menu.



- 2 Gebruik de bedieningsknop om door het menu te navigeren. Het geselecteerde menu-item is paars gemarkeerd.

**Opmerking:** als u zich al in een van de submenu's bevindt en u tussen menufuncties wilt schakelen, drukt u nogmaals op de knop menu om terug te gaan naar het hoofdmenu.

**Opmerking:** Als u langer dan 8 seconden op geen enkele knop drukt, wordt het menu afgesloten zonder dat er gewijzigde instellingen worden opgeslagen.

## SenseIQ

Philips Avent Premium Connected Baby Monitor met SenseIQ-technologie analyseert elke beweging en ademhaling om ouders het duidelijkste beeld te geven van het welzijn van hun baby. De intuïtieve en wearable-vrije SenseIQ-technologie geeft realtime updates over de ademhalings- en slaapstatus, zodat ouders gerust kunnen zijn in de wetenschap dat ze altijd verbonden zijn en dat hun baby veilig en gezond is.

Om SenseIQ te activeren, downloadt u de Baby Monitor+ app (zie het hoofdstuk 'De Baby Monitor+ app downloaden') en volgt u de stappen in de app om het aan te zetten.

- 1 Druk op de menuknop rechtsonder op de ouderunit.

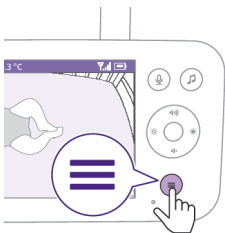

- 2 Selecteer 'SenseIQ' en druk op de bevestigingsknop om het SenseIQ-menu te openen.





- 3 Druk op de bevestigingsknop om de SenselQ-functie aan of uit te zetten.

Het display toont het slaapstadium, de duur van de slaap en de gemiddelde ademhalingsfrequentie in de onderste balk.



zoundream

## Huilinterpretatie

De Huilinterpretatie-service, mogelijk gemaakt door Zoundream™, is een handig hulpmiddel om u te helpen de verschillende huilgeluiden van uw baby te begrijpen en vertelt u wat ze kunnen betekenen. Het is echter belangrijk om te beseffen dat dit hulpmiddel niet bedoeld is om het oordeel van de ouders te vervangen. Philips is niet aansprakelijk voor de resultaten van de vertaling. Het wordt aanbevolen om indien nodig het advies van een medische professional in te winnen.

Om Huilinterpretatie te activeren, downloadt u de Baby Monitor+ app (zie het hoofdstuk 'De Baby Monitor+ app downloaden') en volgt u de stappen in de app om het aan te zetten.

Huilinterpretatie-service is beschikbaar voor een gratis proefperiode van 90 dagen. Daarna kunt u het blijven gebruiken door u aan te melden voor een abonnementsdienst bij Zoundream™. Voorwaarden en bepalingen zijn van toepassing. Het gebruik wordt gemeten in dagen, en elke activiteit binnen een dag wordt beschouwd als een volledige dag gebruik.

**Opmerking: Huilinterpretatie werkt alleen wanneer uw babyunit verbonden is met het internet.**

- 1 Druk op de menuknop rechtsonder op de ouderunit.

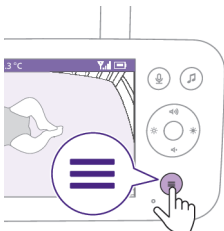



- 2 Kies 'Huilinterpretatie' en druk op de bevestigingsknop om de Huilinterpretatie-functie te openen.



- 3 Druk op de bevestigingsknop om de Huilinterpretatie-functie aan of uit te zetten.

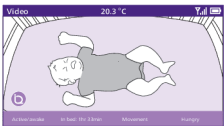

Het display toont het Huilinterpretatie-resultaat in de onderste balk.

**Tip:** Houd apparaten die geluid uitzenden, zoals ventilatoren of apparaten met witte ruis, uit de buurt van de babyunit om te voorkomen dat ze de microfoon storen en de nauwkeurigheid van de functie verstoren.

## Verbinden met de babyunit

Met deze menufunctie kunt u verschillende verbindingsopties kiezen.

**Rechtstreeks:** De ouderunit en babyunit zijn vooraf gekoppeld en maken rechtstreeks verbinding met elkaar.

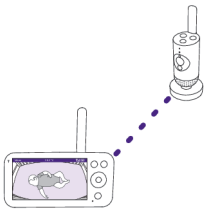

**Auto: Rechtstreeks of Wi-Fi:** Deze instelling optimaliseert de verbinding tussen de babyunit en de ouderunit door automatisch de beste verbinding te kiezen via de directe modus of het Wi-Fi-netwerk.

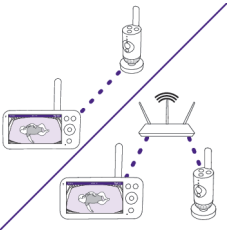

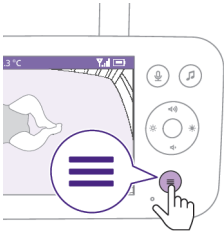

1 Druk op de menuknop rechtsonder op de ouderunit.



2 Selecteer 'Verbinding met de babyunit' en druk op de bevestigingsknop om het menu 'Verbinding met de babyunit' te openen.



3 Druk op het bovenste of onderste deel van de bedieningsknop en op de bevestigingstoets om de gewenste verbinding te kiezen.

### Nachtlampje

Volg de onderstaande instructies om de nachtlampfunctie vanaf de ouderunit te activeren:

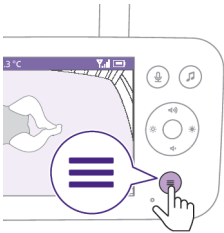

1 Druk op de menuknop rechtsonder op de ouderunit.



2 Selecteer 'Nachtlampje' en druk op de bevestigingsknop om het menu Nachtlampje te openen.

- 3 Druk op de bevestigingsknop om de functie Nachtlampje in en uit te schakelen.

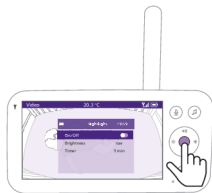

Op het display verschijnt een lichtpictogram in de statusbalk wanneer het nachtlampje aan is.

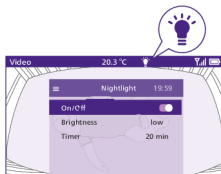

Het nachtlampje van de babyunit gaat branden.

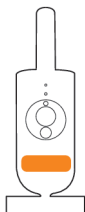

U kunt het helderheidsniveau van het nachtlampje instellen op de ouderunit.

Druk op de linker- of rechterkant van de bedieningsknop voor lage, normale of hoge intensiteit.

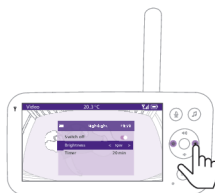

U kunt de timer van het nachtlampje instellen op de ouderunit.

Druk op de linker- of rechterkant van de bedieningsknop om een tijd in te stellen.

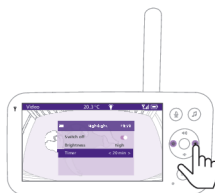

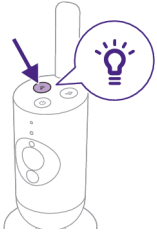

U kunt het nachtlampje ook vanaf de babyunit bedienen.

- 1 Druk op de knop Nachtlampje op de babyunit om de functie in te schakelen.

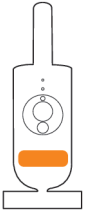

Het nachtlampje gaat branden.

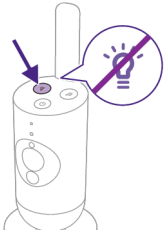

- 2 Druk nogmaals op de knop Nachtlampje om het nachtlampje uit te schakelen.

## Zoomen

- 1 Druk op de menuknop rechtsonder op de ouderunit.

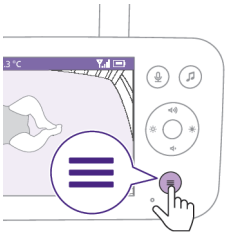

- 2 Selecteer 'Zoomen' en druk op de bevestigingsknop om het zoommenu te openen.







- 3 Druk op de bevestigingsknop om het videobeeld aan te passen. U kunt het bovenste of onderste of rechter- of linkergedeelte van de bedieningsknop gebruiken om het deel van het beeld te kiezen dat op de ouderunit wordt weergegeven.
- 4 Druk op de knop menu om de nieuwe instelling op te slaan en af te sluiten.
- 5 Als u het beeld op de ouderunit wilt uitzoemen, gaat u naar het zoommenu en schakelt u de zoomfunctie uit.

Tip: houd de bevestigingstoets twee seconden lang ingedrukt om snel toegang te krijgen tot de zoomfunctie.

## Temperatuuralarm

Met de temperatuursensor kunt u de temperatuur in de babykamer in de gaten houden.

Opmerking: De huidige temperatuur in de babykamer wordt in de statusbalk van de ouderunit weergegeven.

- 1 Druk op de menuknop rechtsonder op de ouderunit.

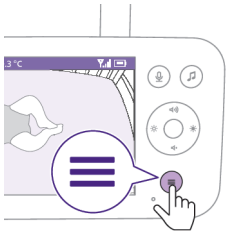

- 2 Kies 'Temperatuurwaarschuwing' en druk op de bevestigingsknop om de temperatuurwaarschuwingfunctie te openen.



- 3 Het temperatuuralarm kan worden in- of uitgeschakeld. Druk op bevestigen om het in of uit te schakelen.

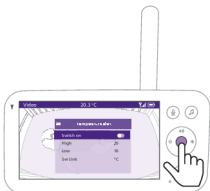

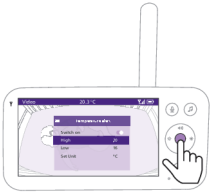

- 4 Als u de maximum- en minimumtemperaturen voor het temperatuuralarm wilt wijzigen, selecteert u de gewenste temperaturen in het menu temperatuur.

Tip: U kunt de temperatuureenheid schakelen tussen C (Celsius) en F (Fahrenheit) door de eenheidsoptie te selecteren.

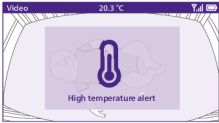

- 5 Druk op het linkerdeel van de bedieningsknop om de nieuwe instellingen op te slaan en terug te keren naar het hoofdmenu.

De ouderunit toont deze waarschuwing wanneer de gemeten temperatuur buiten het bereik tussen de minimum- en maximumwaarden komt.

## Instellingen

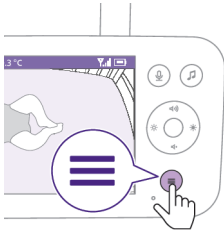

- 1 Druk op de menuknop rechtsonder op de ouderunit.



- 2 Selecteer 'Instellingen' en druk op de bevestigingsknop om het instellingenmenu te openen.



U kunt de taalinstelling van de ouderunit wijzigen.

- 1 Druk op de knop bevestigen om de lijst met talen te openen.
- 2 Druk op het bovenste of onderste gedeelte van de bedieningsknop om door alle talen te bladeren en druk vervolgens op bevestigen om de gewenste taal te selecteren.



- 3 Druk op bevestigen om de nieuwe instelling op te slaan en terug te keren naar het hoofdmenu.



U kunt de huidige firmwareversie van de babymonitor controleren.

- 1 Druk op de knop bevestigen om het menu firmware te openen.

- 2 Het display toont de laatste firmwareversie van de ouder- en babyunit.

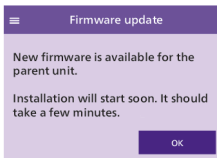
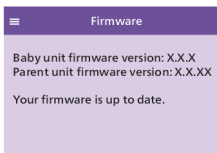

Opmerking: Als er een firmware-update beschikbaar is, wordt deze automatisch geïnstalleerd en ontvangt u een melding.

# Statuslampje

## Oranje

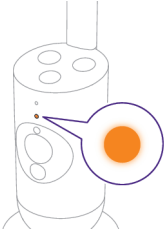

Continu oranje: de babyunit start op.

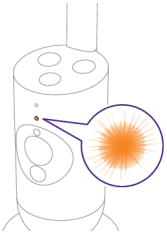

Knipperend oranje: de babyunit voert een upgrade uit van de firmware. Schakel de babyfoon niet uit tijdens de upgrade.

Opmerking: De babyunit kan kort opnieuw opstarten tijdens de firmware-upgrade.

## Groen

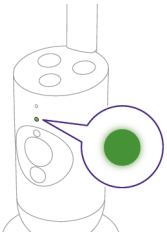

Continu groen: de babyunit is klaar om verbinding te maken met de ouderunit.

## Wit

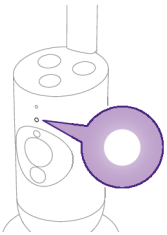

Continu wit: de babyunit is klaar om verbinding te maken met de ouderunit en app.

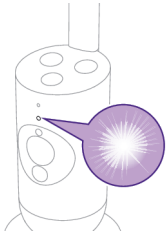

Knippert wit: de babyunit zoekt het thuisnetwerk.

## Rood (alleen instellen)

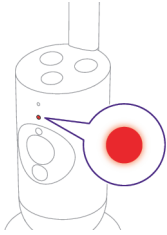

Continu rood: de babyfoon kan geen verbinding maken met het Wi-Fi-netwerk.

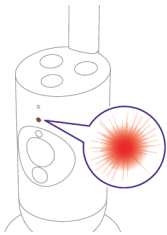

Knipperend rood: u hebt een verkeerde SSID of een verkeerd wachtwoord ingevoerd.

## Paars

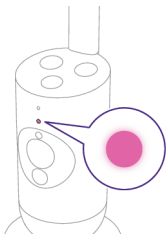

Continu paars: video live streaming is ingeschakeld voor een of meer app-gebruikers.

## Blauw

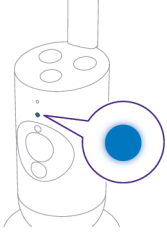

Brandt blauw: privacymodus is geactiveerd.

## Volume

U kunt het luidspreekervolume van de ouderunit op het gewenste niveau instellen.

**1** Druk op het bovenste of onderste gedeelte van de bedieningsknop om het volume aan te passen.



**2** De volumebalk wordt weergegeven op het beeldscherm en toont het geselecteerde volumeniveau.

Opmerking: Als u het volume op een hoog niveau instelt, verbruikt de ouderunit meer energie.

Opmerking: Als de volumebalk helemaal leeg is, is het geluid gedempt. De ouderunit toont een pictogram Dempen in de statusbalk en u zult alleen waarschuwingen en video van de ouderunit ontvangen.

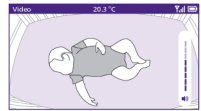

## Displayhelderheid

U kunt de helderheid van het display van de ouderunit op het gewenste niveau instellen.

**1** Druk op het linker- of rechtergedeelte van de bedieningsknop om de helderheid van het display op de ouderunit aan te passen.

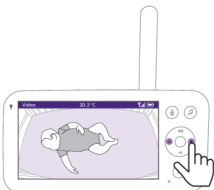

- 2 De helderheidsbalk wordt weergegeven op het beeldscherm en toont de geselecteerde helderheid.

Opmerking: De ouderunit verbruikt meer stroom bij een hogere helderheid.

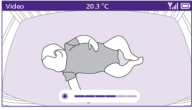

## Geluidsniveaulampjes

De ouderunit controleert voortdurend het geluidsniveau in de kamer van uw baby. De geluidsniveaulampjes op de ouderunit laten u weten of er geluid wordt opgepikt in de babykamer.

Zolang er geen geluid wordt gedetecteerd, zijn de geluidsniveaulampjes uit.

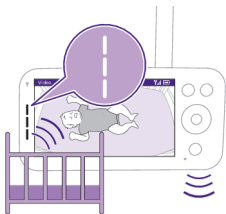
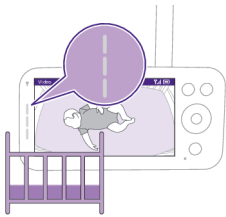

Als de babyunit een geluid opvangt, gaan er een of meer geluidsniveaulampjes op de ouderunit wit branden. Het aantal lampjes is afhankelijk van het volume van het opgevangen geluid.

## Modi en gevoeligheid

Deze babyfoon heeft drie verschillende modi waarmee u kunt kiezen hoe u uw baby in de gaten wilt houden: Video, Audio, Eco.

Het gevoeligheidsniveau van de babyunit bepaalt wat u hoort op de ouderunit. Als het niveau op hoog is ingesteld, hoort u veel geluiden, waaronder zachte achtergrondgeluiden. Als het gevoeligheidsniveau op laag is ingesteld, hoort u alleen de luidere geluiden.

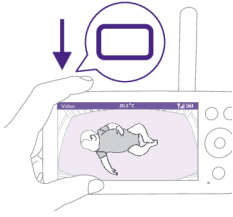

Met de babymonitor aan drukt u op de modusknop linksboven op de ouderunit, drukt u op het bovenste of onderste deel van de bedieningsknop om te schakelen tussen de verschillende modi en drukt u vervolgens op de bevestigingsknop om de gewenste modus te selecteren.



U kunt verschillende gevoeligheidsniveaus voor verschillende modi kiezen door op het linker- of rechtergedeelte van de bedieningsknop te drukken.

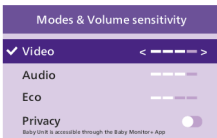

Op de display wordt de geselecteerde modus weergegeven.

De geselecteerde modus wordt weergegeven in de statusbalk.

Wanneer u het apparaat inschakelt, is de modus die het laatst is gebruikt actief.



Als uw baby alleen zachte geluidjes maakt, moet u de gevoeligheid van de babyunit op de ouderunit op een hoger niveau instellen.

Als uw baby hardere geluiden maakt, kunt u een lagere gevoeligheid op de ouderunit instellen.

**Opmerking:** in de audio- en videomodus hoort u constant geluid als het gevoeligheidsniveau op het hoogste niveau is ingesteld. Anders worden lage geluiden gedempt.

**Tip:** U kunt het gevoeligheidsniveau aanpassen, zodat u uw baby altijd hoort zonder dat u last hebt van andere geluiden. Als er veel achtergrondgeluid is, zet dan de gevoeligheid lager zodat u deze geluiden niet hoort via de ouderunit.

Druk op de knop Bevestigen om de instellingen op te slaan.

## Videomodus



1 Druk op de modusknop linksboven op de ouderunit.

2 Druk op de knop Bevestigen om de Videomodus te kiezen.



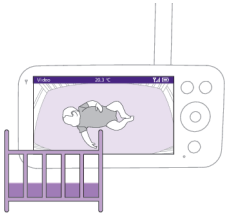

Wanneer de Videomodus is geactiveerd, is het display altijd ingeschakeld.

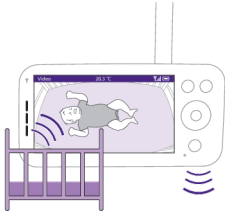

**Opmerking:** Stel het gevoeligheidsniveau in op het hoogste niveau voor continu geluid op de ouderunit.

## Audio-modus



- 1 Druk op de modusknop linksboven op de ouderunit.
- 2 Druk op het onderste gedeelte van de bedieningsknop om over te schakelen naar de audiomodus.
- 3 Druk op de knop Bevestigen om de audiomodus te selecteren.

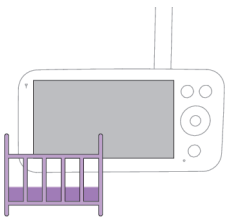

Wanneer de Audio-modus wordt geactiveerd, wordt de display van de ouderunit uitgeschakeld.

**Opmerking:** De statusbalk is niet zichtbaar als de display is uitgeschakeld.



**Opmerking:** Het witte verbindingslampje geeft aan dat de ouderunit nog aan staat en verbonden is met de babyunit.

**Opmerking:** als de gevoeligheid niet op het hoogste niveau is ingesteld, worden lage geluiden gedempt.

**Opmerking:** Stel het gevoeligheidsniveau in op het hoogste niveau voor continu geluid op de ouderunit. Raadpleeg het hoofdstuk 'Modi en gevoeligheid' voor meer informatie.

Als uw baby geluid maakt, gaan de lampjes voor het geluidsniveau branden en worden de geluiden die door de babyunit zijn gedetecteerd naar de ouderunit verzonden. Zolang er geen geluid wordt gedetecteerd, zijn de geluidsniveaulampjes uit.

## Eco-modus



- 1 Druk op de modusknop linksboven op de ouderunit.
- 2 Druk op het onderste gedeelte van de bedieningsknop om over te schakelen naar de Eco-modus.
- 3 Druk op de knop Bevestigen om de eco-modus te selecteren.

**Opmerking:** Als de display is ingeschakeld, wordt de geselecteerde modus in de statusbalk weergegeven. De statusbalk is niet zichtbaar als de display is uitgeschakeld.

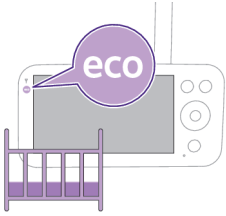

De display- en geluidsniveaulampjes gaan uit als er gedurende 20 seconden geen geluid wordt gedetecteerd. Het lampje van de Ecomodus wordt wit om aan te geven dat de ouderunit nog aan staat en de Ecomodus actief is.



Wanneer geluid wordt opgevangen door de babyunit, gaan het display en het geluidsniveau-lampje van de ouderunit onmiddellijk aan. De video en geluiden worden doorgestuurd naar de ouderunit en de geluidsniveaulampjes worden wit.

Zolang er geen geluid wordt gedetecteerd, zijn de geluidsniveaulampjes uit.

**Opmerking:** Het minimumgeluidsniveau om geluid en display te activeren, wordt bepaald door de gevoeligheidsinstelling.

## Privacymodus



- 1 Druk op de modusknop linksboven op de ouderunit.
- 2 Druk op het onderste deel van de bedieningsknop om over te schakelen naar de Privacy-modus.
- 3 Druk op de bevestigingsknop om de Privacy-modus te activeren.

Wanneer de Privacy-modus is geactiveerd:

- 1 U kunt uw baby nog steeds in de gaten houden via de ouderunit.

**Opmerking:** Wanneer het display aan is, wordt de privacymodusindicator op de statusbalk weergegeven. De statusbalk is niet zichtbaar als de display is uitgeschakeld.

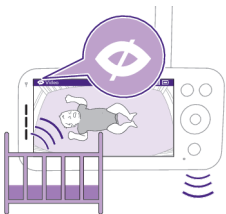



- 2 U kunt uw baby niet in de gaten houden via de app.

Opmerking: Het statuslampje van de babyunit wordt blauw. U ontvangt een pushmelding van de app.

Opmerking: Wanneer u via de app probeert te monitoren, wordt weergegeven dat de babyunit zich in de Privacy-modus bevindt.

## Rustgevende geluiden

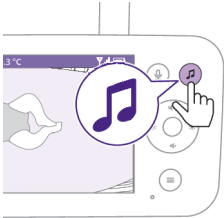

Volg de onderstaande instructies om het te activeren vanaf de ouderunit:

- 1 Druk op de knop met rustgevende geluiden op de ouderunit om het menu te openen.

Opmerking: als u op de knop drukt terwijl het menu al is geopend, wordt het menu gesloten.



- 2 Druk op het onderste gedeelte van de bedieningsknop om naar beneden te scrollen naar het menu-item 'Geluid selecteren', druk op de bevestigingsknop om de lijst met rustgevende geluiden te openen.



- 3 Druk op het bovenste of onderste deel van de bedieningsknop om door de lijst te bladeren.
- 4 Druk op de knop Bevestigen om het geluid dat u wilt afspelen te selecteren of de selectie ongedaan te maken. U kunt ook 'Alle slaapliedjes' selecteren om de eerste 5 slaapliedjes af te spelen.



5 Navigeer naar 'Afspelen' en druk op de bevestigingsknop om het afspelen van het geselecteerde geluid te starten.

Druk opnieuw op de knop Bevestigen om te stoppen.

De statusbalk van de ouderunit toont de naam van het geluid dat wordt afgespeeld.

**Tip:** Druk lang op de knop voor rustgevende geluiden om het afspelen van het geselecteerde geluid te starten of te stoppen.



U kunt het volumeniveau van het geluid of het slaapliedje instellen op de ouderunit.

Druk op de linker- of rechterkant van de bedieningsknop om het volumeniveau aan te passen.



U kunt een timer instellen om het rustgevende geluid te stoppen. Doe dit vanaf de ouderunit.

Druk op de linker- of rechterkant van de bedieningsknop om een tijd in te stellen.

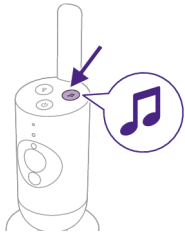

Om de functie rustgevende geluiden vanaf de babyunit te activeren, drukt u op de knop voor rustgevende geluiden op de babyunit.



Het laatst geselecteerde geluid op de ouderunit begint continu af te spelen volgens de laatste timerinstelling.

Om de rustgevende geluiden op de babyunit te stoppen, drukt u nogmaals op de knop voor de rustgevende geluiden.

# Echt terugspreken

U kunt de knop voor Echt terugspreken op de ouderunit gebruiken om tegen uw baby te praten.

- 1 Houd de knop Echt terugspreken op de ouderunit ingedrukt.



- 2 Het display van de ouderunit toont het pictogram voor Echt terugspreken om de actieve verbinding aan te geven. Spreek duidelijk in de microfoon op de voorzijde van de ouderunit op een afstand van 15 tot 30 cm.



De baby kan u horen praten in de ouderunit. Tegelijkertijd hoort u de geluiden die uw baby maakt.



- 3 Druk nogmaals op de knop Terugspreken om deze uit te schakelen wanneer u klaar bent met praten.

**Opmerking:** Het is belangrijk om de terugspreekfunctie uit te schakelen wanneer u klaar bent met het gebruik om onverwachte geluiden van de babyunit te voorkomen.

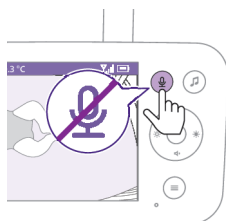

## Reiniging en onderhoud

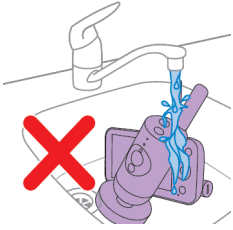

**Waarschuwing:** Dompel de ouderunit, de babyunit en de netspanningsadapters niet onder in water en maak ze niet schoon onder de kraan.



**Waarschuwing:** Gebruik geen reinigingsspray of vloeibare schoonmaakmiddelen.

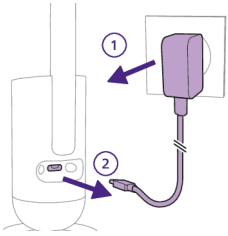

- 1 Schakel de babyunit uit, haal de stekker uit de babyunit en haal de netspanningsadapter uit het stopcontact.



- 2 Maak de babyunit schoon met een droge doek.

**Opmerking:** Vingerafdrukken of stof op de lens van de babyunit zijn van invloed op de prestaties van de camera. Raak de lens niet aan met uw vingers.

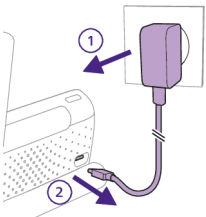

- 3 Schakel de ouderunit uit, verwijder de voedingsadapter uit de ouderunit en uit het stopcontact.

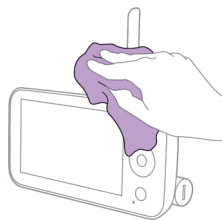

4 Maak de ouderunit schoon met een droge doek.

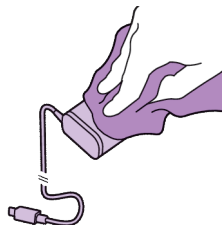

5 Maak de adapters schoon met een droge doek.

## Opbergen

Als u de babymonitor lange tijd niet gaat gebruiken, bewaart u de ouderunit, de babyunit en de adapters op een koele en droge plaats.

Om de levensduur van de batterij te optimaliseren tijdens lange perioden van inactiviteit of opslag, is het aanbevolen om uw ouderunit op te laden tot 50% voordat u deze uitschakelt.

## Accessoires bestellen

Ga voor accessoires of reserveonderdelen naar [www.philips.com/parts-and-accessories](http://www.philips.com/parts-and-accessories) of uw Philips-dealer. U kunt ook contact opnemen met de Philips Klantenservice in uw land (zie de meegeleverde internationale garantieverklaring voor contactgegevens).

## Recyclen



- Dit symbool betekent dat elektrische apparaten en batterijen niet samen met het gewone huishoudelijke afval mogen worden weggegooid.
- Volg de in uw land geldende regels voor de gescheiden inzameling van elektrische producten en batterijen.

# Verwijdering van de ingebouwde oplaadbare batterij

De ingebouwde oplaadbare batterij mag alleen door een gekwalificeerde professional worden verwijderd wanneer u het apparaat afdankt. Haal de stekker van het apparaat uit het stopcontact en zorg ervoor dat de oplaadbare batterij helemaal leeg is voordat u de batterij verwijderd.

**Neem de benodigde voorzorgsmaatregelen wanneer u gereedschap hanteert om het apparaat te openen en wanneer u de oplaadbare batterij verwijderd.**

**Zorg dat uw handen, het product en de batterijen droog zijn wanneer u de batterijen hanteert.**

**Let erop dat na verwijdering de batterijpolen niet contact maken met metalen voorwerpen (zoals een munt, haarspeld of ring), waardoor de batterijen zouden kortsluiten. Wikkel batterijen niet in aluminiumfolie. Plak de batterijpolen af met tape of doe de batterijen in een plastic zak voordat u ze weggooit.**

Procedure:

- 1 Gebruik een muntstuk om de openingen van het batterijvak aan de achterkant van de ouderunit te ontgrendelen.
- 2 Verwijder de 2 rubberen voetjes aan de onderkant van de ouderunit.
- 3 Verwijder de 2 schroeven die nu zichtbaar zijn aan de onderkant van de ouderunit.
- 4 Trek het batterijvak los van de ouderunit.
- 5 Verwijder de batterij.

Als er in uw land geen systeem is voor het inzamelen/recyclen van elektronische producten, kunt u het milieu beschermen door de batterij te verwijderen voordat u het product weggooit.

## Ondersteuning

Voor alle productondersteuning, details over stroomverbruik en de EU-conformiteitsverklaring kunt u terecht op [www.philips.com/support](http://www.philips.com/support).

## Problemen oplossen

Dit hoofdstuk behandelt in het kort de problemen die u kunt tegenkomen tijdens het gebruik van uw apparaat. Als u het probleem niet kunt oplossen met behulp van de onderstaande informatie, gaat u naar [www.philips.com/support](http://www.philips.com/support) voor een lijst met veelgestelde vragen of neemt u contact op met de Klantenservice in uw land.

### OUDERUNIT

#### Probleem

#### Oplissing



## OUDERUNIT

Waarom kan ik mijn ouderunit niet aansluiten op andere Philips Avent Baby Units?

De ouderunit van de Philips Avent Premium Connected Baby Monitor kan alleen worden aangesloten op de babyunit die in hetzelfde pakket wordt geleverd.

Als u andere Philips Avent-babymonitors (SCD641, SCD643, SCD921, SCD923) wilt bekijken, kunt u deze toevoegen in de Philips Avent Baby Monitor+ app.

Waarom wordt de ouderunit niet opgeladen als ik de stekker in het stopcontact steek?

Mogelijk is de adapter beschadigd.

Controleer of dit probleem zich blijft voordoen door de andere adapter van het pakket te gebruiken. Als de adapter beschadigd is, moet u deze altijd laten vervangen door een adapter van het oorspronkelijke type om gevaar te voorkomen. (zie het hoofdstuk 'Accessoires bestellen')

Er kan iets mis zijn met de batterijen.

Controleer het batterijstatuslampje op de ouderunit. Neem contact op met het consumer care centre in uw land als het continu rood blijft.

Waarom kan het opladen van de ouderunit langer dan 3 uur duren?

Mogelijk heeft de temperatuur de laadtolerantie overschreden, waardoor het laadcircuit kan worden onderbroken als veiligheidsmechanisme. Om het laden te hervatten, plaats je het laadstation uit de buurt van warmtebronnen zoals radiatoren, warmeluchtroosters, kachels of andere apparaten (zoals versterkers) die warmte produceren.



Misschien gebruikt u niet de juiste stroomadapter. Als u het pictogram links ziet, betekent dit dat er een onjuiste voedingsadapter is gedetecteerd. Gebruik voor optimale oplaadprestaties altijd de bijgeleverde adapter.

Hoe komt het dat het bereik van mijn babyfoon veel kleiner is dan in de gebruiksaanwijzing staat?

Het opgegeven bereik tussen de ouderunit en babyunit is maximaal 400 meter en is alleen geldig buitenshuis in de open lucht en in het zicht. Dit bereik kan dus kleiner zijn, afhankelijk van de omgeving en andere storende factoren. Binnenshuis is het bereik maximaal 50 meter. Dit bereik wordt ook beperkt door het aantal en het soort muren en/of plafonds tussen de ouderunit en de babyunit.

Waarom kan ik geen verbinding maken tussen de ouder- en babyunit? Waarom valt de verbinding zo nu en dan weg? Waarom wordt het geluid onderbroken?

De babyunit en de ouderunit bevinden zich waarschijnlijk net binnen of buiten het maximale ontvangstbereik of ondervinden hinder van andere draadloze 2,4 GHz-apparaten.

Plaats de units op een andere locatie, verklein de afstand tussen de units of schakel andere draadloze 2,4 GHz-apparaten (laptops, mobiele telefoons, magnetrons enzovoort, uit).

Mogelijk is de routerverbinding van de babyunit niet sterk of stabiel.

Controleer de signaalsterkte van de router van uw babyunit op de Baby Monitor+ app. Als het signaal zwak is, probeer dan de router dichterbij de babyunit te plaatsen of gebruik Wi-Fi-extensies om te zorgen voor een sterke en constante verbinding voor optimale prestaties.

## OUDERUNIT

---

Waarom reageert de app/ouderunit zo snel op andere geluiden en niet alleen op de geluiden die mijn baby maakt?

Het gevoeligheidsniveau is mogelijk te hoog ingesteld. Als uw baby zachte geluidjes maakt, moet u een hogere gevoeligheid instellen. Hoe luidruchtiger de kinderkamer echter is, hoe lager het gevoeligheidsniveau kan worden ingesteld. U kunt de gevoeligheid van uw babymonitor in het menu van de ouderunit wijzigen.

---

Waarom hoor ik geen geluid van de ouderunit? Waarom zendt de ouderunit geen geluid uit?

Mogelijk is de ouderunit gedempt. U kunt het geluid weer inschakelen door op het bovenste gedeelte van de bedieningsknop te drukken en het volume aan te passen.

Mogelijk hebt u het geluid op de app gedempt. Schakel het geluid weer in door op het pictogram Dempnen op het videoscherm te tikken.

---

De gevoeligheid is te laag ingesteld. Verhoog de gevoeligheid in het menu van de ouderunit of de app naar een hoger niveau.

---

De babyunit staat mogelijk te ver van uw baby vandaan. Zorg ervoor dat de babyunit op een afstand van niet meer dan 1,5 meter van uw baby staat voor een optimale geluidsdetectie.

---

Waarom krijg ik storing op de ouderunit? Waarom knippert het videodisplay op de ouderunit? Waarom maakt de ouderunit een zoemend geluid?

Er kan sprake zijn van een storing wanneer de ouderunit zich buiten het bereik van de babyunit bevindt. Als er te veel muren of plafonds zijn tussen de ouderunit en de babyunit. Of als er andere draadloze apparaten van 2,4 GHz zijn ingeschakeld (bijvoorbeeld magnetron, Wi-Fi-router).

Zet de ouderunit op een andere plaats, dichterbij de babyunit of schakel de andere draadloze apparaten uit.

---

## SenseIQ/Huilinterpretatie

Probleem	Oplossing
Waarom is er geen ademhalings- en bewegingsanalyse?	<p>Misschien hebt u de SenseIQ-functie niet geactiveerd/ingeschakeld.</p> <p>Download de Philips Avent Baby Monitor+ app (zie het hoofdstuk 'Download de Baby Monitor+ app') op uw telefoon en activeer / schakel vervolgens de SenseIQ-functie in het menu van de ouderunit of app in.</p>
	<p>Mogelijk is de babyunit niet goed ingesteld.</p> <p>Om er zeker van te zijn dat alles goed gemonteerd en geplaatst is, kunt u een positioneringscontrole uitvoeren die u kunt vinden in het gedeelte Tutorials en tips van het menu Help en ondersteuning in de app. Het voltooiën van de positioneringscontrole zou ervoor moeten zorgen dat SenseIQ zonder onderbreking werkt nadat het is ingeschakeld.</p> <p>Vermijd het gebruik van effen dekens of slaapzakken en gebruik dekens of babykleding met een patroon om de zichtbaarheid te verbeteren. Zorg voor contrast tussen de babydeken/slaapzak en de matrashoes.</p>
	<p>Misschien bevindt de babyunit zich te ver weg van uw baby.</p> <p>Als u de wiegbevestiging gebruikt, zorg er dan voor dat u de bevestiging aan de lange kant van de wieg plaatst. Als u de wandhouder gebruikt, zorg er dan voor dat de afstand tussen het wiegje en de babyunit niet te groot is. Dit zorgt ervoor dat het hele babymatrasgebied duidelijk te zien is en dat u uw baby goed in de gaten kunt houden.</p>
Huilinterpretatie werkt niet, wat moet ik doen?	<p>Mogelijk is de Wi-Fi-verbinding zwak of niet stabiel.</p> <p>Controleer de Wi-Fi-signaalsterkte op de instellingenpagina van de app en het werkt het beste als deze 'Uitstekend' of 'Goed' aangeeft.</p>
	<p>Mogelijk is de verbinding van de babyunit niet goed.</p> <p>Zorg ervoor dat de babyunit correct is aangesloten op de ouderunit of de app.</p> <p>Zorg ervoor dat de babyunit dicht bij de baby is geplaatst om het huilen van de baby te detecteren en storingen door omgevingsgeluid te minimaliseren.</p>
	<p>Mogelijk is het abonnement verlopen.</p> <p>De Huilinterpretatie-service is beschikbaar voor een gratis proefperiode van 90 dagen. Als u het wilt blijven gebruiken, moet u zich aanmelden voor een betaalde abonnementsdienst bij Zoundream.™.</p>
	<p>Mogelijk zijn er te veel omgevingsgeluiden.</p> <p>Plaats de babyunit niet in de buurt van luide bronnen zoals televisies of apparaten die geluid en trillingen produceren, zoals smartphones in de trilstand. Deze geluiden kunnen het vermogen van het apparaat om het gehuil van uw baby nauwkeurig te detecteren en te vertalen verstoren.</p>

## APP

Probleem	Oplossing
Ik kan geen verbinding maken met de babymonitor. Ik blijf iedere keer steken bij een verbindingfout. Wat is er aan de hand?	<p>Zorg ervoor dat uw mobiele apparaat hetzelfde Wi-Fi-netwerk gebruikt als het netwerk waar u de babyfoon op wilt aansluiten.</p> <p>Controleer het statuslampje van de babyunit. Als het rood knippert, was het ingevoerde Wi-Fi-wachtwoord verkeerd. Start het installatieproces opnieuw. Voer het Wi-Fi-wachtwoord in en zorg ervoor dat het wachtwoord klopt.</p> <p>Het kan zijn dat SSID van de router (de netwerknaam) of het wachtwoord speciale symbolen bevatten. Als dit het geval is, kunt u de naam van de SSID van uw router of het wachtwoord wijzigen.</p> <p>Als het statuslampje rood blijft branden terwijl u probeert verbinding te maken, is de babyfoon verbonden met de router, maar kan er geen verbinding tot stand worden gebracht met internet. Controleer vervolgens of u toegang hebt tot 2,4 GHz Wi-Fi door te proberen andere apps te openen, zoals YouTube, Facebook, enz. Als andere apps niet reageren, controleer dan of u toegang hebt tot internet. Als u verbonden bent met het internet is de server mogelijk tijdelijk niet beschikbaar. Probeer later opnieuw in te stellen.</p> <p>Mogelijk hebt u geprobeerd de babymonitor aan te sluiten op een 5 GHz netwerk.</p> <p>Controleer of u een SSID hebt gekozen dat een netwerk van 2,4 GHz ondersteunt.</p>
Ik kan mijn babymonitor de QR-code op mijn smartapparaat niet laten lezen. Wat kan ik doen?	<p>Zorg ervoor dat u de QR-code op ongeveer 20 cm afstand van de lens van de babymonitor houdt. Beweeg uw mobiele apparaat iets omhoog of omlaag of naar links of rechts om er zeker van te zijn dat de QR-code voor Wi-Fi zich recht voor de babyfoon bevindt. U kunt ook proberen het smart-apparaat dichterbij of verder weg van de lens van de babymonitor te plaatsen om goed te kunnen scherpstellen. Zorg ervoor dat er voldoende, maar niet te fel licht is in de kamer. Wanneer de babymonitor de QR-code heeft gelezen, hoort u een bevestigingsgeluid en wordt het statuslampje van de babyunit wit.</p> <p>Misschien bedekt u de QR-code met een gedeelte van uw hand. Houd uw smartphone zo vast dat uw hand de QR-code voor Wi-Fi niet bedekt.</p>
De verbinding met de app wordt vaak verbroken. Wat is er aan de hand?	<p>Als het statuslampje aan de voorkant van de babymonitor continu wit is en de verbinding steeds wegvalt, kan er een probleem zijn met de internetverbinding van uw router, smartphone of babymonitor. Controleer het Wi-Fi-signaal op uw smartphone of de 4G- of 5G-snelheid door te proberen een film te bekijken, bijvoorbeeld op YouTube. Of stel uw Wi-Fi-router opnieuw in.</p>
Waarom kan ik geen video live streaming op de app krijgen?	<p>Controleer de Wi-Fi-signaalsterkte op de instellingenpagina van de app en het werkt het beste als deze 'Uitstekend' of 'Goed' aangeeft.</p> <p>Misschien kijken er al drie mensen naar de baby. Slechts drie mensen kunnen tegelijkertijd met de app naar de baby kijken. Als u beheerdersrechten hebt, kunt u een van de gasten de toegang ontzeggen om zelf te kunnen kijken.</p> <p>Mogelijk is de privacymodus ingeschakeld waardoor de verbinding met de babyunit tijdelijk wordt verbroken. U kunt de privacymodus in de ouderunit uitschakelen. (zie het hoofdstuk 'Privacymodus')</p>

## APP

Waarom krijg ik zwart-witbeelden in plaats van beelden in kleur?	De babyfoon is overgeschakeld naar de nachtzichtmodus, omdat de kamer waarin de babyfoon is geplaatst donker is. Als er voldoende licht is in de kamer, is mogelijk de lichtsensoren boven op de babyfoon afgedekt of vuil. Zorg ervoor dat deze sensor volledig is blootgesteld aan het licht in de kamer.
Waarom meldt de app niet dat de baby huilt?	Controleer de Wi-Fi-signaalsterkte op de instellingenpagina van de app en het werkt het beste als deze 'Uitstekend' of 'Goed' aangeeft.  De geluidsdrempel voor meldingen is mogelijk te laag ingesteld. In dat geval zal de app u alleen waarschuwen als de baby veel geluid produceert. Open de app-instelling om de geluidsdrempel hoger in te stellen, zodat u eerder een melding krijgt.
	U hebt mogelijk het geluid van uw mobiele apparaat gedempt. Zet het geluid aan.
	Controleer of u de meldingsfunctie hebt geactiveerd in de instellingen van de app.
	Controleer of u de meldingsfunctie hebt geactiveerd in de instellingen van uw smart-apparaat.
	Controleer of u rechten hebt als gast om te kijken. De meldingsfunctie is uitgeschakeld voor gastgebruikers.
Waarom kunnen mijn partner en ik niet tegelijkertijd verbinding maken met de babyfoon?	De secundaire admin-gebruiker hoeft niet opnieuw hetzelfde verbindingproces te doorlopen, u hoeft alleen uw partner uit te nodigen als admin-gebruiker via de app.  Als u niet wilt dat uw partner volledige toegang heeft, kunt u uw partner uitnodigen om in te loggen als gastgebruiker. Toegangsrechten van gastgebruikers zijn beperkt. Raadpleeg het hoofdstuk 'Accountbeheer' voor meer informatie.
Waarom kan ik niet met de babyunit praten nadat ik op de knop Echt terugspreken van de app heb gedrukt?	Mogelijk is de functie Echt terugspreken actief via de ouderunit of de app van uw partner. De ouderunit heeft een hogere prioriteit bij het gebruik van de functie Echt terugspreken.
Ik ben al een gastgebruiker, waarom kan ik geen video live streaming krijgen?	Het kan zijn dat de beheerder de privacymodus tijdelijk heeft ingeschakeld. U zou hierover een melding moeten hebben ontvangen.  De babyfoon is mogelijk offline. Als u een melding wilt ontvangen als de babyfoon in de toekomst offline gaat, schakelt u app-meldingen in via de instellingen van de app.
Moet ik de app open houden om mijn baby in de gaten te kunnen houden?	Nee, de app kan op de achtergrond waken terwijl u andere dingen doet. Schakel de achtergrondmonitoring in via het menu 'Monitoring en Video-instellingen' van de instellingen van de babyfoon, zet de app op de achtergrond door de smartphone te vergrendelen of naar het beginscherm van uw smartphone te gaan. U kunt de geluiden van uw baby horen, zelfs als de app niet geopend is. Bovendien kunt u nog steeds pushmeldingen ontvangen.

**APP**

---

Waarom hoor ik geen geluid van meerdere babyunits/camera's?

U kunt meerdere live streamings in gesplitst scherm bekijken op de voorbeeldpagina van de app, maar u kunt alleen het geluid horen van de babyunit/camera die u hebt geselecteerd.

---

Is mijn babyfoon beveiligd tegen hacken?

We nemen alle mogelijke maatregelen om hacken te voorkomen en het hoogste beveiligingsniveau te garanderen. Dit houdt ook in dat we waar nodig beveiligingsupdates uitgeven om onze normen te handhaven. Gebruik altijd de nieuwste app-software en de nieuwste firmware voor de babyfoon. Als u uw mobiele apparaat verliest, zet u de fabrieksinstellingen van de babyfoon weer terug, om alle verbindingen te verwijderen. U kunt u ook aanmelden bij de app op een ander mobiel apparaat en uw account verwijderen. Als u de enige beheerder bent, wordt de verbinding van alle gastgebruikers met de babyfoon verbroken.

---

Ik ben mijn telefoon kwijt. Hoe kan ik voorkomen dat vreemden mijn baby zien?

Meld u aan bij de app vanaf een ander mobiel apparaat en verwijder uw account. Als u de enige beheerder bent, wordt de verbinding tussen alle gastgebruikers van de app en de babyfoon verbroken. U kunt ook de babyfoon weer terugzetten naar de fabrieksinstellingen om alle verbindingen met het apparaat dat u bent kwijtgeraakt te verwijderen. Druk lang (10 seconden) op de Aan/uit-knop van de babyunit om de fabrieksinstelling te herstellen.

---

Waarom krijg ik geen bericht over upgrades van de app of de babymonitorsoftware?

Misschien hebt u de App Updates ingesteld op handmatig in de App store of Play store. Controleer regelmatig op updates om er zeker van te zijn dat u de meest actuele versie gebruikt. Als er een update beschikbaar is, zal de App store of Play store u vragen deze te installeren.

---

# Geslacht voor wandmontage

Afdruk-instructies:

Druk deze pagina af op 100 % en gebruik de sjabloon om nauwkeurig de positie voor de schroefgaten op de wand te markeren.

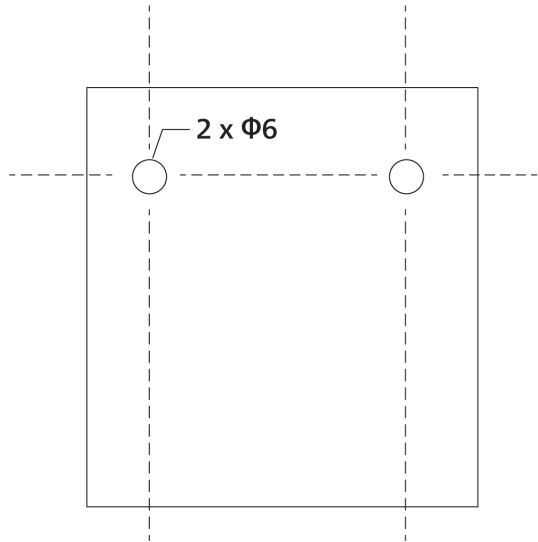

# Innledning

Gratulerer med kjøpet, og velkommen til Philips Avent. For å få fullt utbytte av støtten som Philips Avent tilbyr, må du registrere produktet på **[www.philips.com/welcome](http://www.philips.com/welcome)**.

Philips Avent Premium Connected Baby Monitor med SenseIQ-teknologi gjør det usynlige synlig, slik at du kan føle deg helt trygg. Foreldrene kan enkelt se, høre og forsikre seg om at babyen har det trygt og godt – enten de er hjemme eller bortreist. SenseIQ gjør det mulig for foreldrene å følge med på søvn og pusterytme, for på den måten å danne seg et bilde i sanntid av hvordan babyen har det. Personlige varsler og automatisk genererte søvnlogger gir foreldrene rask og enkel innsikt i babyens søvnmønstre og sykluser.

## Generell beskrivelse

- 1 Foreldreenhet
- 2 Koblingslampe
- 3 Eco-modus-lampe
- 4 Lydnivålamper
- 5 Batteristatuslampe
- 6 Display
- 7 Bekreftelsesknapp
- 8 Mikrofon
- 9 Menyknapp
- 10 Kontrollknapp (meny navigering/volum/lysstyrke)
- 11 Knapp for toveiskommunikasjon
- 12 Knapp for beroligende lyder
- 13 Av/på-knapp
- 14 Foldbar antenne
- 15 Modusknapp
- 16 USB-C-kontakt
- 17 Høytaler
- 18 Batterirom
- 19 Babyenhet
- 20 Mikrofon
- 21 Kamera
- 22 Nattlys
- 23 Nattlysknapp
- 24 Knapp for beroligende lyder
- 25 Av/på-knapp
- 26 Statuslys
- 27 Sensor for omgivelseslys
- 28 Infrarødt lys
- 29 Antenne
- 30 USB-C-kontakt
- 31 Høytaler
- 32 Temperatursensor
- 33 Strømadapter (2 stk.)
- 34 Anker (2 stk.)
- 35 Skruer (2 stk.)
- 36 Klemme
- 37 Brakett for veggmontering
- 38 2-i-1-feste (montering på krybbe og vegg)



# Viktig sikkerhetsinformasjon

Les denne viktige informasjonen nøye før du bruker apparatet, og ta vare på den for senere referanse.

## VIKTIG

**Denne babymonitoren er ment som et hjelpemiddel. Den er ikke en erstatning for ansvarlig og riktig tilsyn fra voksne og skal ikke brukes som dette.**

Du må aldri la babyen være alene hjemme. Sørg alltid for at det er noen til stede som kan passe på og ta vare på babyen.

### Ansvarsfraskrivelse

Vær oppmerksom på at du bruker denne babymonitoren på egen risiko. Koninklijke Philips N.V. og tilhørende selskaper er ikke ansvarlige for funksjonen til eller bruken av denne babymonitoren, og påtar seg derfor intet ansvar i forbindelse med din bruk av den.

**Philips Avent Premium Connected Baby Monitor er ikke en medisinsk enhet. Philips Avent Baby Monitor+-appen er ikke en medisinsk app.**

Philips Avent Premium Connected Baby Monitor er IKKE på noen måte ment å skulle brukes til å diagnostisere, behandle eller lege sykdom eller andre medisinske tilstander, herunder krybbedød, og er derfor IKKE en medisinsk enhet. Babymonitoren er kun ment for å brukes i private husholdninger, og er et tilkoblet forbrukerprodukt som er laget for å gi innsikt i hvordan en baby sover, beveger seg og gråter.

Produktet er IKKE ment å skulle brukes til å registrere apneer, pusteproblemer eller andre medisinske tilstander. Produktet varsler IKKE brukerne om alle eventuelle uregelmessigheter/mønstre i babyens åndedrett, søvn, gråt og/eller gjeldende status.

Philips Avent Premium Connected Baby Monitor skal aldri erstatte tilsyn fra en voksen eller påvirke beslutningen om å kontakte lege. Ved bekymring for babyens helse skal lege kontaktes. Brukeren må ALDRI stole blindt på avlesninger fra dette produktet for å diagnostisere og ta medisinske beslutninger om babyens helse og pleie.

Følg alltid offisielle retningslinjer for søvn, helse og pleie for å ivareta barnets sikkerhet og trivsel.

## Fare

- Ikke senk noen del av babymonitoren i vann eller annen væske. Ikke plasser apparatet på et sted der det kan bli utsatt for vann eller annen væske. Ikke bruk babymonitoren på fuktige steder eller i nærheten av vann.
- Plasser aldri gjenstander oppå babymonitoren, og ikke dekk den til. Ikke blokker noen av ventilasjonsåpningene. Utfør installeringen i henhold til instruksjonene fra produsenten.

## Advarsel

- **Lang kabel. Kvelningsfare!**

- Før du kobler til apparatet, må du kontrollere at spenningen som er angitt på adapteren, stemmer overens med nettspenningen.
- Du må ikke modifisere eller skjære av noen del av adapteren og ledningen, ettersom dette fører til en farlig situasjon.
- Bruk bare adapteren som følger med.
- Hvis adapteren er skadet, må du alltid sørge for å bytte den ut med en av original type for å unngå at det oppstår farlige situasjoner.
- Hold babymonitoren og tilbehøret unna barnet ditt og andre barn.
- Dette apparatet kan brukes av barn over 8 år og av personer med nedsatt sansesevne eller fysisk eller psykisk funksjonsevne, eller personer med manglende erfaring eller kunnskap, dersom de får instruksjoner om sikker bruk av apparatet eller tilsyn som sikrer sikker bruk, og hvis de er klar over risikoen. Barn skal ikke leke med apparatet. Barn skal ikke utføre rengjøring eller vedlikehold uten tilsyn.
- Beskytt strømledningen fra å bli tråkket på eller å havne i klem. Dette gjelder særlig ved støpslene, kontaktene og punktene der de kommer ut fra apparatet.
- Sørg for at du plasserer babymonitoren på en slik måte at ledningen ikke er i veien for en døråpning eller passasje. Hvis du plasserer babymonitoren på et bord eller et lavt skap, må du ikke la strømledningen henge ut over kanten på bordet eller skapet. Pass på at ledningen ikke ligger på gulvet der den utgjør snublefare.
- Oppbevar emballasjen (pappmellomlegg osv.) utlignelig for barn – den er ikke til å leke med.
- For å unngå elektrisk støt må du ikke åpne babymonitoren eller foreldremonitoren.

## Sikkerhetsinstruksjoner for batteri

- Produktet skal bare brukes til det tiltenkte formålet. Les denne informasjonen nøye før du bruker produktet og dets batterier og tilbehør, og ta vare på den for senere bruk. Misbruk kan føre til farlige situasjoner eller alvorlige skader. Tilbehør som følger med, kan variere for ulike produkter.
- Bruk kun originale tilbehørs- eller forbruksdeler fra Philips. Bruk kun den avtakbare \*strømforsyningen ASSA105X-050100 (x = B eller E)-serien.
- Lad opp, bruk og oppbevar produktet ved en temperatur på mellom xx °C og xx °C.
- Hold produktet og batteriene unna ild, og ikke utsett dem for direkte sollys eller høye temperaturer.
- Hvis produktet blir unormalt varmt, avgir lukt, endrer farge eller bruker unormalt lang tid på å lade seg opp, avbryter du bruken og oppladingen og kontakter nærmeste Philips-forhandler.
- Ikke plasser produkter og batterier i mikrobølgeovn eller på en induksjonskokeplate.
- Ikke åpne, endre, punktere, skade eller demontere produktet eller batteriet for å forhindre at batteriene varmes opp eller avgir giftige eller farlige stoffer. Ikke kortslutt, overlad eller foreta omvendt lading av batterier.
- Hvis batteriene er skadet eller lekker, må du passe på at du ikke får batterivæske på huden eller i øynene. Hvis dette skulle skje, må du øyeblikkelig skylle godt med vann og kontakte lege.

## Forsiktig

- Ikke installer apparatet i nærheten av varmekilder, for eksempel radiatorer, varmeventiler, ovner eller andre apparater (inkludert forsterkere) som produserer varme.
- Sørg for at hendene dine er tørre når du håndterer adaptere, støpsler og strømledning.
- Skrudedeksler/gummipute kan fjernes fra apparatet. Kontroller dem jevnlig.
- Alle nødvendige merker på babyenheten, foreldreenheten og strømadapteren finnes nederst på babyenheten, foreldreenheten og strømadapteren.
- Tilbehøret bør fortrinnsvis monteres på en krybbe der tverrstangen har en bredde på mellom 15 og 32 mm. Unngå å bruke det på runde eller myke stenger.
- Hvis babykrybben har runde kanter, bør monteringsbraketten heller festes på veggen.
- Når barnet er i stand til å reise seg eller trekke seg opp på egen hånd, tar du av krybbefestet og monterer det på veggen.

## Samsvarserklæring

Philips Consumer Lifestyle B.V. erklærer herved at dette produktet er i samsvar med de grunnleggende kravene og øvrige relevante bestemmelser i direktiv 2014/53/EU. En kopi av EF-samsvarserklæringen (DoC) er tilgjengelig på [www.philips.com/support](http://www.philips.com/support).

## Elektromagnetiske felt (EMF)

Dette Philips-apparatet overholder alle aktuelle standarder og forskrifter for eksponering for elektromagnetiske felt.

## Generell informasjon

Oppladbart litium-ionbatteri (2600 mAh)

Modulasjonstype: IEEE 802.11 b/g/n

Driftsfrekvensområde: 2412–2472 MHz

Maksimal radiofrekvenseffekt:  $\leq 20$  dBm e.i.r.p

\*Strømforsyning:

Modell: ASSA105x-050100 (x = E (EU-støpsel) / x = B (britisk støpsel))

Inngang: 100-240 V~, 50/60 Hz, 0,35 A

Utgangseffekt: 5,0 V DC, 1,0 A, 5,0 W

Gjennomsnittlig aktiv effektivitet:  $\geq 73,62$  %

Strømforbruk utenom lading:  $< 0,1$  W

# Før bruk

## Last ned Baby Monitor+-appen



For at du skal få maksimalt ut av produktet og kunne aktivere funksjonene SenseIQ og Oversettelse av gråt, anbefaler deg å laste ned Baby Monitor+-appen før du tar i bruk babymonitoren.

Med Philips Avent Baby Monitor+-appen kan du via Wi-Fi eller mobilnett se og høre hvordan det står til med babyen – uansett hvor i verden du befinner deg.

Før du begynner konfigureringen, må du kontrollere følgende:

– Du har trådløs Internett-tilgang (2,4 GHz Wi-Fi).

– Du har godt Wi-Fi-signal.

**Merk:** Hvis du bruker en Wi-Fi-forsterker, må du kontrollere at ruter og Wi-Fi-forsterkeren har samme nettverksnavn (SSID) og passord. Kontroller i tillegg at Wi-Fi-forsterkeren støtter 2,4 GHz Wi-Fi.

– Du har passordet til Wi-Fi-nettverket. Pass på at du alltid kobler babymonitoren til et sikkert nettverk (se 'Sikkerhet og personvern').

**1** Last ned appen. Skann QR-koden eller søk etter "Philips Avent Baby Monitor+" i App Store eller Google Play Store.

**2** Start appen.

**Tips:** Koble telefonen til Internett via Wi-Fi. Bruk av datatilkoblingen kan medføre ekstrakostnader fra leverandøren, avhengig av abonnementet ditt.

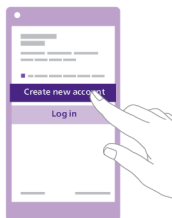

**3** Følg instruksjonene på displayet for å opprette en konto.

a Sørg for at du bruker en e-postadresse som fungerer, og som du alltid har tilgang til.

b Bruk et sterkt passord (se avsnittet "Sterke passord").

c Når du mottar e-postmeldingen med bekreftelse, følger du instruksjonene i e-postmeldingen for å fortsette med opprettelsen av kontoen.

**4** Følg instruksjonene i appen for å konfigurere babymonitoren.

## Sikkerhet og personvern

### Nettverksikkerhet

Ikke bruk appen på et usikret Wi-Fi-nettverk. Vi anbefaler at du bare bruker babymonitoren på et Wi-Fi-nettverk som er beskyttet med WPA2-kryptering eller høyere. Med appen kan du også bruke telefonens datanettverk (ofte kalt 4G eller 5G).

Wi-Fi-tilgangspunkt på offentlige steder, som flyplasser og hoteller, er praktiske, men de er ofte ikke sikre.

Vi anbefaler at du bare bruker babymonitoren på et Wi-Fi-nettverk som er beskyttet med WPA2-kryptering eller høyere. Vi anbefaler at du ikke bruker babymonitoren på et nettverk som bruker WEP-kryptering.

**Merk: Wi-Fi-nettverk som ikke krever passord er ikke sikre.**

### Sterke passord

Passord er avgjørende for å beskytte Wi-Fi-nettverket og kontoen mot uautorisert tilgang. Jo sterkere passordet er, desto bedre beskyttet er Wi-Fi-nettverket og kontoen.

Reglene for et sterkt passord er:

- 1 Har minst 8 tegn.
- 2 Inneholder ikke navnet ditt, babyens navn, et annet ekte navn eller et merkenavn.
- 3 Inneholder ikke et fullstendig ord.
- 4 Er svært forskjellig fra passord du har brukt tidligere.
- 5 Inneholder minst 3 av 4 typer tegn:
  - a Store bokstaver (A–Z)
  - b Små bokstaver (a–z)
  - c Tall (0–9)
  - d Spesialtegn (f.eks. # \$ % &).

### Privat datasikkerhet

For å slette og dermed beskytte de private dataene dine, tilbakestiller du babyenheten til fabrikkinnstillingene ved å holde inne Av/På-knappen i 10 sekunder når babyenheten er på, før du kaster enheten. Det anbefales på det sterkeste å koble fra babyenheten fra Philips Avent Baby Monitor+-appen ved å velge alternativet "Koble fra babymonitor" i babyenhetsinnstillingene i appen.

Hvis du har kjøpt enheten brukt, anbefaler vi at du utfører følgende trinn for å gjenopprette fabrikkinnstillingene:

- 1 Slå på babyenheten.
- 2 Når LED-lampen har byttet fra oransje til grønn eller hvit, holder du inne Av/På-knappen i mer enn 10 sekunder til LED-lampene blinker mellom grønt og oransje. Fabrikkinnstillingene blir da gjenopprettet.

Hvis du ikke utfører en tilbakestilling til fabrikkinnstillingene, står ikke Philips ansvarlig for prestasjonen og funksjonen til enheten, og personvernet ditt kan være i fare.

## Administrere konto

Det finnes forskjellige tilgangsrettigheter for admin-brukeren og gjestebbrukere. Du kan invitere slektninger og venner som gjestebbrukere og la dem overvåke babyen på smartenheter.

	Admin-bruker	Gjestebbrukere
Overvåking	Video Lyd SenseIQ Oversettelse av gråt Temperatur Bakgrunnsobservasjon	Video Lyd Bakgrunnsobservasjon
Alarmvarsel	Lydregistrering Bevegelsesdeteksjon SenseIQ-tilknyttet varslings Registrering av gråt Oversettelse av gråt Deteksjon av temperaturområde	I/T
Beroligende funksjoner	Nattlys, beroligende lyder, vuggesanger, toveiskommunikasjon Taleopptak	I/T
Administrere konto	Invitasjon til admin-bruker Invitasjon til gjestebbruker	I/T

**Merk:** Ettersom Baby Monitor+-appen støtter to admin-kontoer, kan du invitere partneren din til å registrere seg som andre administrator og få de samme tilgangsrettighetene. Ikke del påloggingsinformasjon for admin-kontoen med noen utenfor husholdningen din.

## Levering av sikkerhetsoppdateringer

Vi overvåker kontinuerlig sikkerheten til programvaren som brukes i produktet. Sikkerhetsoppdateringer kommer om nødvendig gjennom programvareoppdateringer. Det kan også komme programvareoppdateringer for å gjøre feilrettinger og ytelsesforbedringer, eller for å introdusere nye produktfunksjoner. Oppdateringer kan bli gitt til fastvaren til babyenheten og foreldreenheten, eller i mobil-appen. Oppdateringer leveres trådløst til produktet uten bruk av spesielle kabler eller spesialstyr.

Philips vil levere de nødvendige oppdateringene i minst to år etter at produktet er levert.

## Kompatibilitet

iOS-system: Krever iOS 11.0 eller nyere

Android-system: Krever Android 6.0 eller nyere

**Merk:** Kompatibiliteten kan endre seg med tiden.

# Monter babyenheten

For best mulig overvåkning med SenseIQ-funksjonen for søvnregistrering er det sterkt anbefalt å feste babyenheten til krybben eller en vegg ved hjelp av 2-i-1-festet. Du kan da posisjonere kameraet slik at du får optimal sikt og kan følge med på babyens søvn- og pustemønstre enkelt og effektivt.

## Hvordan går det med monteringen?



Den høyeste madrassstillingen brukes vanligvis for nyfødte og små babyer. Vi anbefaler å bruke krybbefestet når madrassen er i denne stillingen.



Vi anbefaler å flytte ned madrassen når babyen er i stand til å skyve seg opp på knærne, og viser tegn på å kunne sette seg opp. Krybbefestet er imidlertid fortsatt å foretrekke.

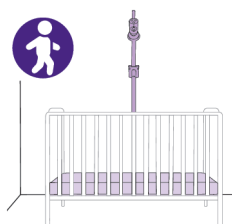

Når babyen begynner å trekke seg opp på egen hånd og viser tegn på å reise seg, bør madrassen senkes til laveste posisjon. Vi anbefaler å bruke veggfestet når madrassen er i lav stilling.

## Hva du bør og ikke bør gjøre



Prøv å holde babysengen og soveområdet fritt for uroer, leker eller lys i bevegelse. Jo færre gjenstander som forstyrrer sikten, desto bedre fungerer babymonitoren.

Babymonitoren er følsom for bevegelse, så unngå bruk av gyngeseng eller babykurv.

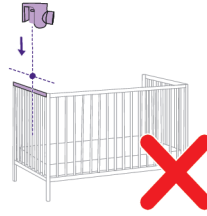

Unngå å montere babyenheten over kortsiden av sengen. Dette begrenser hvor godt du kan se babyen.



b

Active/awake In bed: 33min

Soveposer, sengetøy og mønstrede klær fungerer utmerket med denne babymonitoren.



b

Active/awake In bed: 1hr 33min

Forsøk å unngå tykke klær og sengetøy i samme farge, da babyenheten registrerer bevegelse ved hjelp av kontrast.

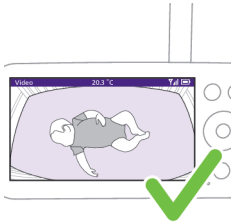

Madrasen skal vises som et rett horisontalt rektangel på skjermen. Jo rettere madrasen er på skjermen, desto bedre.

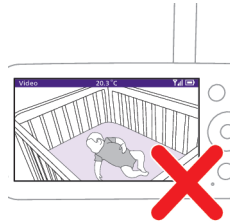

Babyenheten eller madrassen skal ikke plasseres i en vinkel.



## Feste på seng



Merk: Bruk veggfestet for krybber med runde sprinkler.

- 1 Ta ut 2-i-1-festet, klemmen, strømadapteren og babyenheten.

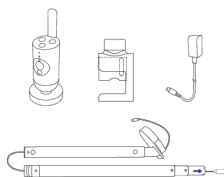

- 2 Monter babyenheten sentrert og over langsiden av senga for best resultat.

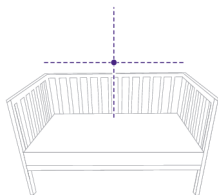

- 3 Fest klemmen til midten av langsiden på krybben ved å senke den ned på sprinkelkanten.

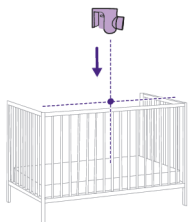

- 4 Fest den på sprinkelen ved å vri knotten med klokken.

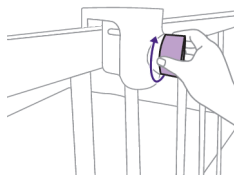

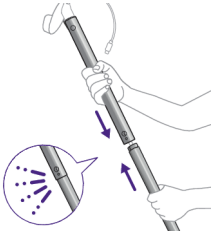

5 Sett de to stengene sammen for å lage en lang stang.

Merk: Du hører et lite klink når den går i inngrep.

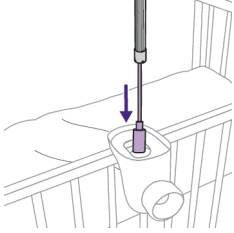

6 Før deretter stangen gjennom klemmeåpningen med strømledningen først.

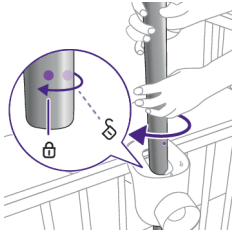

7 Juster stangen til riktig posisjon ved hjelp av prikkene på stangen og klemmen, og roter den 45° med klokken for å låse den på plass.

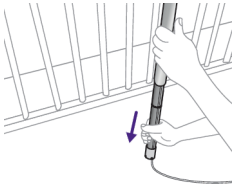

8 Den nederste delen av stanga er teleskopisk, slik at du kan forlenge den ned til gulvet. Påse at du plasserer strømledningen i ett av sporene i enden av røret mot et strømuttak.

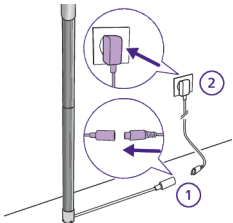

9 Legg ledningen der gulvet og veggen møtes. Bruk den medfølgende strømadapteren til å feste ledningen fra stangen og plugg den inn i et strømuttak.

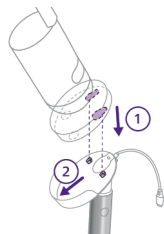

- 10** Fest babyenheten til krybben ved å justere knottene og hullene nederst på babyenheten og trykke ned.



- 11** Skyv babyenheten frem for å låse den på plass og koble til USB-C-strømledningen til baksiden av babyenheten.



- 12** Vipp babyenheten litt opp, ned, til høyre eller venstre, slik at madrassen blir helt synlig og babyen er i midten. Bruk foreldreenheten eller Baby Monitor+-appen for å forsikre deg om at babyenheten er optimalt plassert. Juster babyenheten slik at madrassen blir vist sentrert og jevnt på displayet.

## Veggmontering

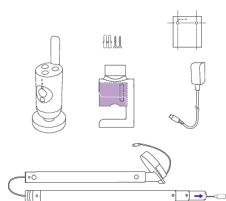

- 1** Ta ut 2-i-1-festet, klemmen, strømadapteren, skruene og ankrene, veggmonteringsmal og babyenheten.

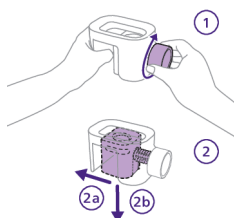

- 2** Ta veggmonteringsbraketten ut av klemmen ved å vri knotten mot klokken med én hånd samtidig som du fører braketten ut med motsatt hånd.

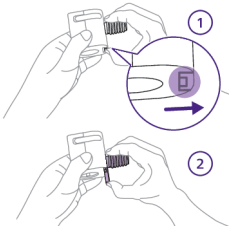

- 3 Fjern skruedelen ved å låse den opp med tommelen og skyve den ned og av. Du står nå igjen med delen som skal brukes som veggfeste.

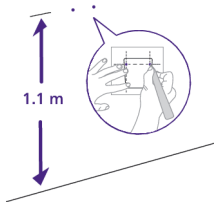

- 4 Finn veggmonteringsmalen og bruk en linjal til å måle 1,1 meter opp fra gulvet og merk av hvor de to skruene skal være. Bor små hull i veggen og skyv inn de medfølgende ankrene.

Tips: Du finner veggmonteringsmalen (se kapitlet "Veggmonteringsmal") bakerst i denne brukerhåndboken.

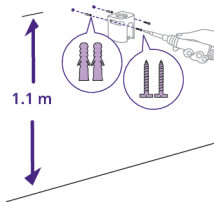

- 5 Hent braketten for veggmontering og juster hullene i forhold til ankrene. Bruk de medfølgende skruene til å feste braketten trygt på veggen.

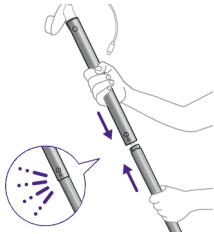

- 6 Sett de to stengene sammen for å lage en lang stang.

Merk: Du hører et lite klikk når den går i inngrep.

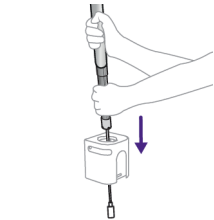

- 7 Før deretter stangen gjennom åpningen i braketten med strømledningen først.

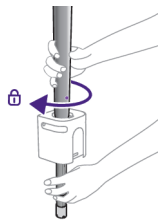

- 8** Når stangen er halvveis gjennom, vil den ikke lenger kunne gli gjennom klemmen og må låses i posisjon. Bruk prikkene på stangen og braketten til å finne riktig posisjon, og roter stangen 45° med klokken for å låse den på plass.

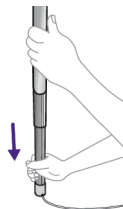

- 9** Den nederste delen av stanga er teleskopisk, slik at du kan forlenge den ned til gulvet. Påse at du plasserer strømledningen i ett av sporene i enden av røret mot et strømuttak.

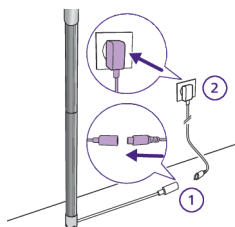

- 10** Legg ledningen der gulvet og veggen møtes. Bruk den medfølgende strømadapteren til å feste ledningen fra stangen og plugg den inn i et strømuttak.

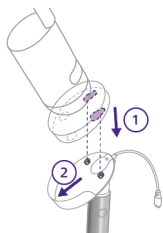

- 11** Fest babyenheten til krybben ved å justere knottene og hullene nederst på babyenheten og trykke ned.



- 12** Skyv babyenheten frem for å låse den på plass og koble til USB-C-strømledningen til baksiden av babyenheten.

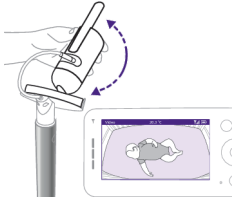

- 13** Vipp babyenheten litt opp, ned, til høyre eller venstre, slik at madrassen blir helt synlig og babyen er i midten. Bruk foreldreenheten eller Baby Monitor+-appen for å forsikre deg om at babyenheten er optimalt plassert. Juster babyenheten slik at madrassen blir vist sentrert og jevnt på displayet.

## Foreldreenhet

### Displayoversikt

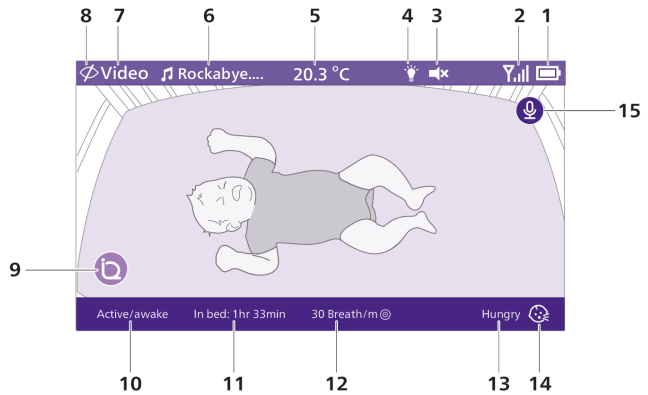

1	Indikator for batterinivå	9	SenseIQ (Aktiver)
2	Indikator for signalstyrke	10	Indikator for søvnfase
3	Lyd utkoblet (På)	11	Varighet i seng
4	Nattlys (På)	12	Gjennomsnittlig pusterytme
5	Romtemperatur	13	Oversettelse av gråt-resultat
6	Valgt beroligende lyd (På)	14	Oversettelse av gråt (Aktivert)
7	Valgt overvåkningsmodus på foreldreenhet	15	Funksjon for toveiskommunikasjon (På)
8	Privat modus (På)		

## Lade foreldreenheten

Foreldreenheten drives av et innebygget utskiftbart litium-ion-batteri.

Følg trinnene under for å lade foreldreenheten:

**1** Koble strømadapteren til foreldreenheten og stikkkontakten.

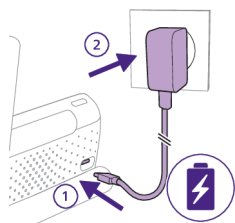

**2** Indikatorlampen for batteristatus lyser oransje for å vise at foreldreenheten lades.

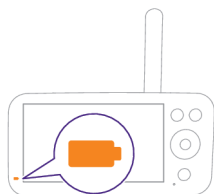

**3** Når batteriet er fulladet, lyser batteriets statuslampe hvitt.

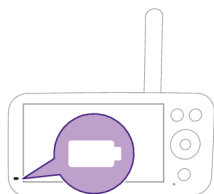

Når du lader foreldreenheten i tre timer, kan den brukes trådløst i ca. 12 timer i Eco-modus.

Hvis foreldreenheten er slått på under lading, vil ladingen ta omtrent dobbelt så lang tid.

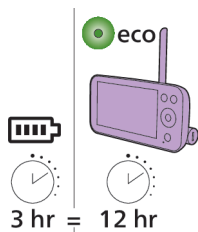

Når foreldreenheten ikke er koblet til strømnettet og batteriet er nesten utladet (mindre enn 10 % gjenstår), vil indikatoren for batteristatus blinke oransje, og det høres en varsellyd for lavt batterinivå.

Hvis foreldreenheten ikke er koblet til strømnettet og batteriet er utladet, vil foreldreenheten slå seg av og tilkoblingen til babyenheten brytes.

**Tips:** La foreldreenheten være koblet til strømnettet om natten, da varsellyden for lavt batteri ellers vil kunne vekke deg hvis batteriet skulle lade seg ut i løpet av natten.

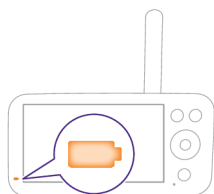

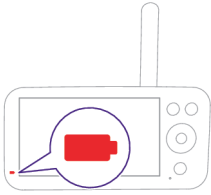

**Tips:** Du kan spare batteri ved å slå av foreldreenheten når du ikke bruker den.

**Merk:** Batteriet lades gradvis og sakte ut, selv når foreldreenheten er slått av.

Hvis lampen for batteristatus lyser rødt når foreldreenheten er koblet til strømnettet, er noe galt med batteriet. Kontakt i dette tilfellet forbrukerstøtten i landet du bor i.

## Bruke babymonitoren

### Slik parer du baby- og foreldreenheten

Ha babyenheten og Wi-Fi-ruteren i samme rom for å oppnå best mulig tilkobling. Vegger eller annen elektronikk kan forstyrre signalet.

**1** Hold inne Av/på-knappen i 1,5 sekund for å slå på babyenheten.

**Merk:** Babyenheten slår seg på automatisk når du kobler den til strømuttaket.

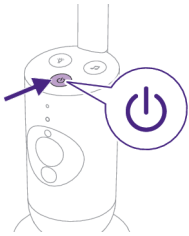

**2** Når babyenheten slås på, vil statuslampen lyse oransje et lite øyeblikk under oppstart.

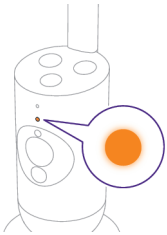

**3** Når babyenheten er klar til å pares, blir statuslampen grønn.

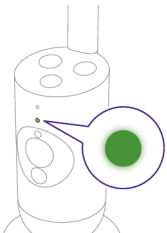



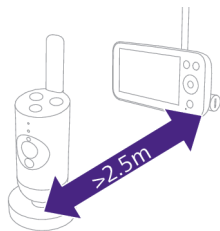

- 4 Kontroller at foreldre-enheden og baby-enheden er minst 2,5 meter fra hverandre, slik at akustisk tilbakekobling unngås.

Merk: Hvis du bruker trådløs telefon, trådløs video, Wi-Fi-nettverk, mikrobølgeovn eller Bluetooth på 2,4 GHz og du får forstyrrelser på enten foreldre- eller baby-enheden, flytter du foreldre-enheden lengre unna inntil det ikke oppstår forstyrrelser.

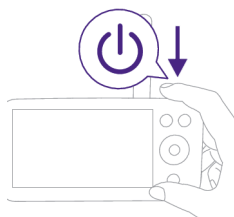

- 5 Hold inne Av/på-knappen i 1,5 sekund for å slå på foreldre-enheden.

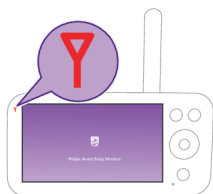

Displayet skrur på, Philips-skjoldet vises på displayet, og koblingslampen lyser rødt. Foreldre-enheden begynner å søke etter baby-enheden.

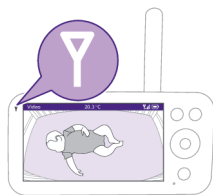

Når foreldre-enheden og baby-enheden er sammenkoblet, vil koblingslampen lyse hvitt på foreldre-enheden, og det blir vist én eller flere streker for signalstyrke på displayet.

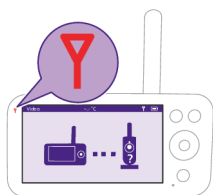

Merk: Det tar ca. 15 sekunder å opprette en kobling mellom foreldre-enheden og baby-enheden.

Kontroller at baby-enheden er slått på. Når baby-enheden er slått av, vil displayet på foreldre-enheden vise utenfor rekkevidde-bildet.

Hvis det ikke er opprettet kobling, lyser koblingslampen rødt, lydvarselet på foreldre-enheden høres hvert 25. sekund, og utenfor rekkevidde-bildet vises på displayet.

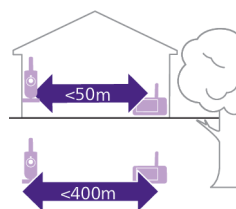

Driftsrekkevidden er opptil 50 meter innendørs og 400 meter utendørs. Driftsrekkevidden til babymonitoren varierer avhengig av omgivelsene og faktorer som skaper forstyrrelser. Våte og fuktige materialer forårsaker så mye forstyrrelser at tapet av rekkevidde er på opptil 100 %.

### Tørre materialer

### Materialtykkelse

### Tap av rekkevidde

Tre, gips, papp, glass (uten metall, ledninger eller bly)	< 30 cm	0-10 %
Murstein, kryssfinér	< 30 cm	5-35 %
Armert betong	< 30 cm	30-100 %
Metallrister eller stenger	< 1 cm	90-100 %
Metall- eller aluminiumsplater	< 1 cm	100 %

## Funksjoner og innstillinger

### Menyfunksjoner

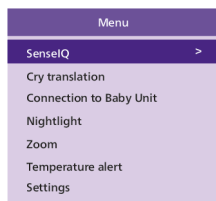

Philips Avent Premium Connected Baby Monitor er utstyrt med seks praktiske funksjoner som gjør det enkelt for foreldrene å følge med på hvordan babyen har det. Disse funksjonene innbefatter:

**SenseIQ** – bruker kunstig intelligens for å registrere babyens søvn og pustemønstre.

**Oversettelse av gråt** – oversetter babyens gråt slik at du enklere forstår hva babyen trenger.

**Tilkobling til babyenheten** – tilbyr to alternativer for tilkobling (Automatisk og Direkte) av baby- og foreldreenheten, for å sikre at du alltid har kontakt med den lille.

**Nattlys** – gir en myk og behagelig belysning som roer babyen og hjelper den å sove.

**Zoom** – gir deg muligheten til å zoome inn på krybben, slik at du kan ta en nærmere titt på den lille.

**Temperaturvarsel** – gir deg beskjed hvis det er for varmt eller kaldt i rommet som babyen er i.

Alle funksjonene som beskrives i de følgende delene, kan betjenes ved hjelp av menyen på foreldreenheten eller i appen.

- 1 Trykk på menyknappen nederst til høyre på foreldreenheten for å åpne menylisten.

**Merk:** Du går ut av menyen når du trykker på menyknappen igjen.

- 2 Bruk kontrollknappen til å navigere gjennom menyen. Det valgte menyelementet er merket lilla.

**Merk:** Hvis du allerede er på en av undermenyene og ønsker å bytte mellom menyfunksjoner, trykker du på menyknappen igjen for å gå tilbake til hovedmenyen.

**Merk:** Hvis du er på en meny og det går 8 sekunder uten at du trykker en knapp, avsluttes menyen uten at endrede innstillinger lagres.

## SenseIQ

Philips Avent Premium Connected Baby Monitor med SenseIQ-teknologi analyserer samtlige bevegelser og åndedrag, slik at foreldrene får et tydeligst mulig bilde av hvordan babyen har det. Den intuitive SenseIQ-teknologien genererer pust- og søvnstatusoppdateringer i sanntid, slik at foreldrene til enhver tid har kontakt med babyen og kan føle seg trygge på at alt står bra til.

For å aktivere SenseIQ laster du ned Baby Monitor+-appen (se kapitlet "Last ned Baby Monitor+-appen") og følger trinnene i appen for å slå på funksjonen.

- 1 Trykk på menyknappen nederst til høyre på foreldreenheten.

- 2 Velg "SenseIQ" og trykk på bekreftelsesknappen for å åpne SenseIQ-funksjonen.



- Trykk på bekreftelsesknappen for å slå på eller av SenseIQ-funksjonen.

Søvn fase, varighet i seng og gjennomsnittlig pusterytme blir vist på linjen nederst på displayet.



zoundream

### Oversettelse av gråt

Oversettelse av gråt, fra Zoundream™, gir deg et nyttig verktøy for å forstå hva babyens ulike typer gråt betyr. Dette verktøyet er imidlertid ikke ment å skulle erstatte foreldrenes egen vurdering. Philips kan ikke holdes ansvarlig for oversettelsesresultatene. Det anbefales å kontakte helsepersonell for å få rådgivning ved behov.

For å aktivere Oversettelse av gråt laster du ned Baby Monitor+-appen (se kapitlet "Last ned Baby Monitor+-appen") og følger trinnene i appen for å slå på funksjonen.

Oversettelse av gråt er tilgjengelig i en 90-dagers gratis prøveperiode. Hvis du ønsker å fortsette å bruke tjenesten etter at prøveperioden er utløpt, kjøper du et abonnement hos Zoundream™. Vilkår og betingelser gjelder. Bruken måles i dager, og enhver aktivitet i løpet av en dag anses som at tjenesten har vært i bruk hele dagen.

**Merk: Oversettelse av gråt fungerer kun når babyenheten er koblet til Internett.**

- Trykk på menyknappen nederst til høyre på foreldreenheten.

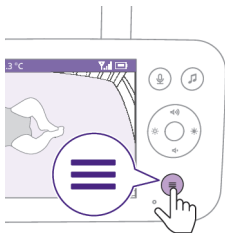

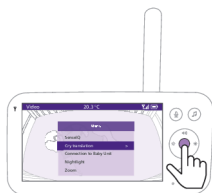

- 2 Velg "Oversettelse av gråt" og trykk på bekreftelsesknappen for å åpne funksjonen Oversettelse av gråt.

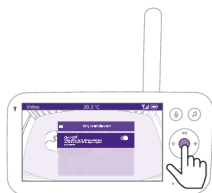

- 3 Trykk på bekreftelsesknappen for å slå på eller av funksjonen Oversettelse av gråt.



Resultatene for "Oversettelse av gråt" blir vist på linjen nederst på displayet.

Tips: Hold enheter som lager lyd – f.eks. vifter eller maskiner som genererer hvit støy – unna babyenheten, slik at de ikke forstyrrer mikrofonen og går ut over nøyaktigheten til funksjonen.

## Tilkobling til babyenheten

Du kan velge forskjellige tilkoblingsalternativer med denne menyfunksjonen.

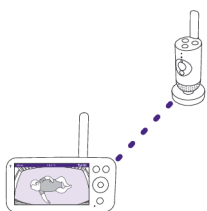

**Direkte:** Foreldre- og babyenheten er allerede parett, og kobles til hverandre direkte.

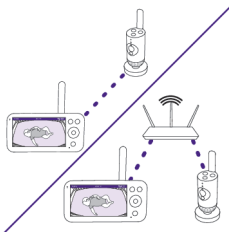

**Automatisk: Direkte eller Wi-Fi:** Denne innstillingen optimaliserer tilkoblingen mellom baby- og foreldreenheten ved automatisk å velge den beste tilkoblingen med enten direktemodus eller Wi-Fi-nettverk.

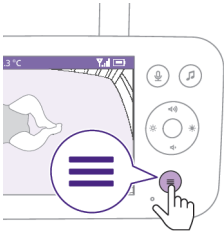

1 Trykk på menyknappen nederst til høyre på foreldreenheten.



2 Velg "Koble til babyenheten" og trykk på bekreftelsesknappen for å åpne menyen for tilkobling av babyenheten.



3 Trykk på øvre eller nedre del av kontrollknappen og bekreftelsesknappen for å velge ønsket tilkobling.

## Nattlys

Følg instruksjonene under for å aktivere nattlysfunksjonen fra foreldreenheten:

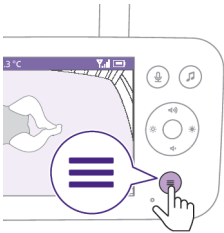

1 Trykk på menyknappen nederst til høyre på foreldreenheten.



2 Velg "Nattlys" og trykk på bekreftelsesknappen for å slå på nattlysfunksjonen.

3 Trykk på bekreftelsesknappen for å slå av eller på nattlysfunksjonen.

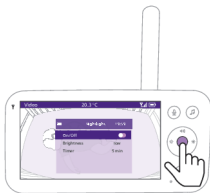

Det blir vist et lys-ikon på statuslinjen når nattlyset er slått på.

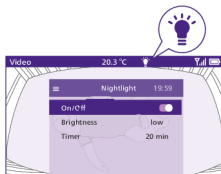

Nattlyset på babyenheten slås på.

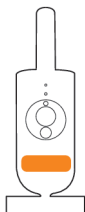

Du kan stille inn lysstyrken på nattlyset fra foreldreenheten.

Trykk på venstre eller høyre del av kontrollknappen for å velge lav, middels eller høy.

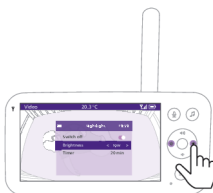

Du kan stille inn timeren for nattlyset fra foreldreenheten.

Trykk på venstre eller høyre del av kontrollknappen for å velge ønsket tid.

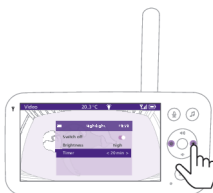

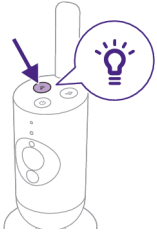

Du kan også styre nattlyset fra babyenheten.

- 1 Trykk på nattlysknappen på babyenheten for å slå på funksjonen.

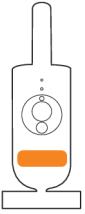

Nattlyset slås på.

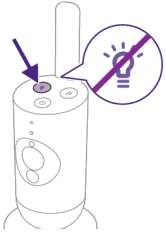

- 2 Trykk en gang til på nattlysknappen for å slå av funksjonen.

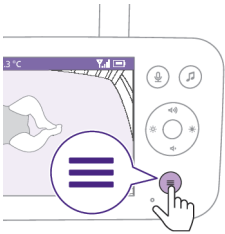

## Zoom

- 1 Trykk på menyknappen nederst til høyre på foreldreenheten.



- 2 Velg "Zoom" og trykk på bekreftelsesknappen for å åpne zoom-funksjonen.





- 3 Trykk på bekreftelsesknappen for å justere videobildet. Du kan bruke øvre/nedre/høyre/venstre del av kontrollknappen til å velge hvilken del av bildet som skal vises på foreldreenheten.
- 4 Trykk på menyknappen for å lagre den nye innstillingen og avslutte.
- 5 Hvis du vil zoome ut på bildet på foreldreenheten, går du til zoom-menyen og slår av zoom-funksjonen.

Tips: Trykk lenge på bekræft-knappen i to sekunder for å få rask tilgang til zoomefunksjonen.

## Temperaturvarsel

Med temperatursensoren kan du overvåke temperaturen på barnerommet.

Merk: Temperaturen i babyrommet vises på statuslinjen på foreldreenheten.

- 1 Trykk på menyknappen nederst til høyre på foreldreenheten.

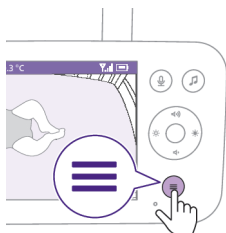

- 2 Velg "Temperaturvarsel" og trykk på bekreftelsesknappen for å åpne Temperaturvarsel-funksjonen.

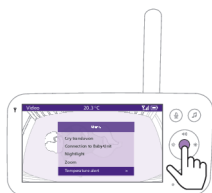

- 3 Temperaturvarselet kan slås av eller på; trykk på bekreftelsesknappen for å slå det på eller av.

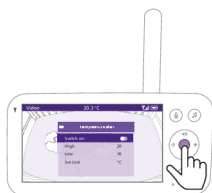

- 4 Hvis du vil endre maksimums- og minimumstemperaturen for temperaturvarselet, velger du de ønskede temperaturene i temperaturmenyen.

Tips: Du kan veksle mellom å vise temperaturen i C (Celsius) og F (Fahrenheit) ved å velge ønsket enhet.

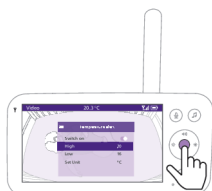

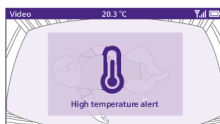

- Trykk på venstre del av kontrollknappen for å lagre de nye innstillingene og gå tilbake til hovedmenyen.

Foreldreenheten viser dette varselet når den målte temperaturen er utenfor minimums- og maksimumsverdiene.

## Innstillinger

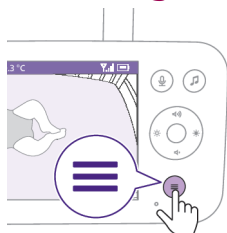

- Trykk på menyknappen nederst til høyre på foreldreenheten.

- Velg "Innstillinger" og trykk på bekreftelsesknappen for å åpne innstillingsmenyen.



Du kan endre språket på foreldreenheten.

- Trykk på bekreftelsesknappen for å inn på listen over språk.
- Trykk på øvre eller nedre del av kontrollknappen for å rulle gjennom alle språk, og trykk på bekreftelsesknappen for å velge ønsket språk.

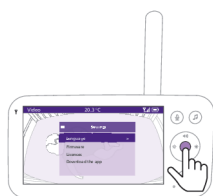

- Trykk på bekreftelsesknappen for å lagre de nye innstillingene og gå tilbake til hovedmenyen.



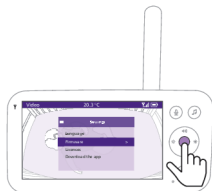

Du kan sjekke den aktuelle fastwareversjonen til babymonitoren.

1 Trykk på bekreftelsesknappen for å gå inn i menyen.

2 Displayet viser nyeste fastwareversjon på foreldre- og babyenheten.

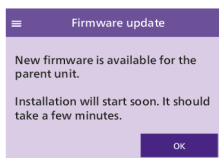
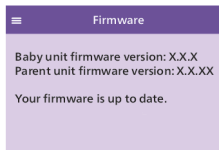

Merk: Hvis en fastwareoppdatering er tilgjengelig, vil den bli installert automatisk, og du får beskjed om dette.

## Statuslys

### Oransje

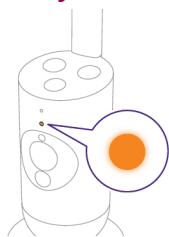

Lyser oransje: Babyenheten starter.

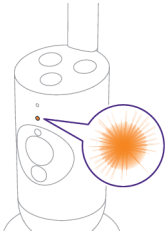

Blinker oransje: Fastvaren på babyenheten oppgraderes. Ikke slå den av under oppgraderingen.

**Merk:** Babyenheten kan starte opp kort under fastvareoppgraderingen.

## Grønn

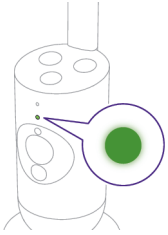

Lyser grønt: Babyenheten er klar til å pares med foreldreenheten.

## Hvit

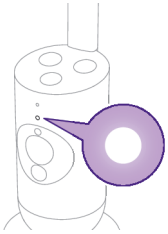

Lyser hvitt: Babyenheten er klar til å kobles til foreldreenheten og appen.

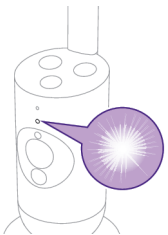

Blinker hvitt: Babyenheten søker etter hjemmenettverket.

## Rødt (kun under oppsett)

Lyser rødt: Babymonitoren kunne ikke koble seg til Internett.

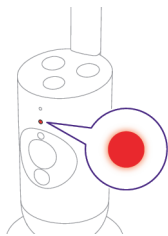

Blinker rødt: Du har lagt inn feil SSID eller passord.

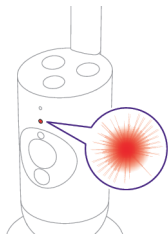

## Lilla

Lyser lilla Direktestrømming av video slås på for én eller flere appbrukere.

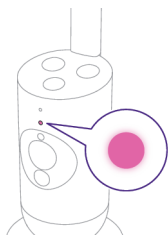

## Blå

Lyser kontinuerlig blått: Privat modus er aktivert.

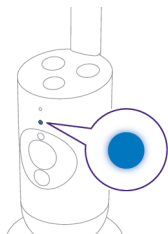

## Volum

Du kan justere høyttalervolumet på foreldreenheten etter ønske.



- 1 Trykk på øvre eller nedre del av kontrollknappen for å justere volumet.

- 2 Volumlinjen vises på displayet for å vise det valgte volumet.

Merk: Hvis volumet er stilt inn på et høyt nivå, bruker foreldreenheten mer strøm.

Merk: Når volumlinjen er på minimumsnivået, er volumet dempet. Foreldreenheten viser et ikon for utkoblet lyd på statuslinjen, og du mottar kun varsler og video fra foreldreenheten.



## Visningslysstyrke

Du kan justere lysstyrken på displayet til foreldreenheten etter ønske.

- 1 Trykk på venstre eller høyre del av kontrollknappen for å justere lysstyrken på displayet på foreldreenheten.



- 2 Lysstyrkelinjen vises på displayet for å vise den valgte lysstyrken.

Merk: Foreldreenheten bruker mer strøm ved høyere lysstyrke.



## Lydnivålamper

Foreldreenheten overvåker kontinuerlig lydnivået på barnerommet. Lydnivålampene på foreldreenheten varsler deg ved lyd i babyrommet.

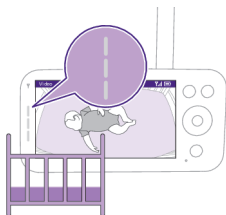

Så lenge ingen lyder registreres, er lydnivålampen slukket.

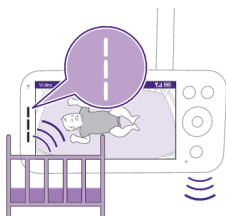

Når babyenheten registrerer en lyd, vil én eller flere av lampene for lydnivå på foreldreenheten lyse hvitt. Antall lys avhenger av hvor høy lyd som registreres.

## Moduser og følsomhet

Babymonitoren har tre moduser som lar deg velge hvordan du vil overvåke babyen: Video, Audio, Eco.

Følsomhetsnivået på babyenheten avgjør hva du hører gjennom foreldreenheten. Når nivået er satt høyt, vil du høre mange lyder, inkludert myke bakgrunnslyder. Når følsomhetsnivået er satt lavt, vil du bare høre de høyere lydene.

Mens babymonitoren er på, trykker du på modusknappen øverst til venstre på foreldreenheten. Trykk så på øvre eller nedre del av kontrollknappen for å veksle mellom de ulike modusene, og trykk deretter på bekreftelsesknappen for å velge ønsket modus.

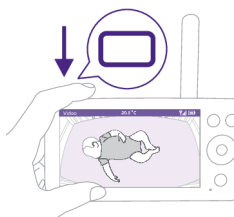

Du kan velge forskjellige følsomhetsnivåer for forskjellige moduser ved å trykke på venstre eller høyre del av kontrollknappen.



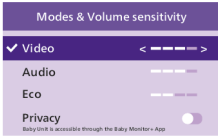

Displayet viser valgt modus.

Den valgte modusen vises også på statuslinjen.

Når du slår på enheten, vil modusen som sist ble brukt, være aktiv.



Hvis babyen kun lager lave lyder, går du til foreldreenheten og stiller følsomheten for babyenheten til et høyt nivå.

Jo høyere lyd babyen lager, desto lavere kan følsomheten stilles inn på foreldreenheten.

**Merk:** I lyd- og videomodus vil du ha kontinuerlig lyd når følsomhetsnivået er satt til høyeste lysstyrke. Ellers vil lave lyder dempes.

**Tips:** Følsomhetsnivået kan justeres slik at du alltid hører babyen, uten å bli forstyrret av andre lyder. Hvis det er mye bakgrunnsstøy, skrur du ned følsomheten slik at du ikke hører disse lydene via foreldreenheten.

Trykk på bekreftelsesknappen for å lagre de nye innstillingene.

## Video-modus



1 Trykk på modusknappen øverst til venstre på foreldreenheten.

2 Trykk på bekreftelsesknappen for å velge videomodus.

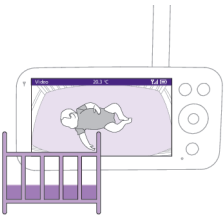

Når videomodus er aktivert, er displayet alltid på.

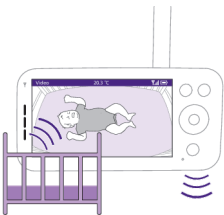

**Merk:** Still følsomheten til høyeste nivå for å ha kontinuerlig lyd på foreldreenheten.



## Lydmodus

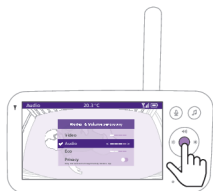

- 1 Trykk på modusknappen øverst til venstre på foreldreheten.
- 2 Trykk på den nedre delen av kontrollknappen for å bytte til lydmodus.
- 3 Trykk på bekreftelsesknappen for å velge lydmodus.

Når lydmodus er aktivert, vil displayet på foreldreheten slå seg av.

**Merk:** Statuslinjen er ikke synlig når skjermen er slått av.

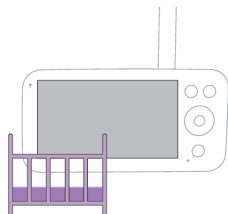

**Merk:** Den hvite koblingslampen viser at foreldreheten fortsatt er på og koblet til babyheten.

**Merk:** Når følsomhetsnivået ikke er angitt til høyeste nivå, blir lave lyder dempet.

**Merk:** Still følsomheten til høyeste nivå for å ha kontinuerlig lyd på foreldreheten. Se kapitlet "Modus og følsomhet" for mer informasjon.

Hvis babyen lager lyd, slås lydnivålampene på, og lydene som registreres av babyheten, overføres til foreldreheten. Så lenge ingen lyder registreres, er lydnivålampen slukket.

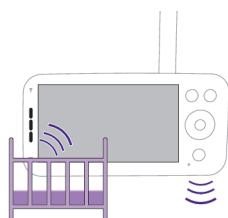

## Eco-modus



- 1 Trykk på modusknappen øverst til venstre på foreldreheten.
- 2 Trykk på den nedre delen av kontrollknappen for å skifte til Eco-modus.
- 3 Trykk på bekreftelsesknappen for å velge Eco-modus.

**Merk:** Når skjermen er på, vises den valgte modusen på statuslinjen. Statuslinjen er ikke synlig når skjermen er slått av.

Displayet og lydnivålampene slås av når det ikke registreres noe lyd på 20 sekunder. Eco-moduslampen lyser hvitt for å vise at foreldreheten fremdeles er på og at Eco-modus er aktivert.

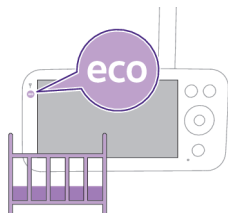

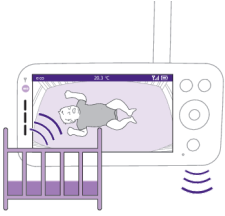

Når lyden registreres på babyenheten, vil displayet og lydnivålampen på foreldreenheten slå seg på umiddelbart. Video og lyd overføres til foreldreenheten, og lydnivålampene lyser hvitt.

Så lenge ingen lyder registreres, er lydnivålampen slukket.

**Merk:** Minimumsnivået for å aktivere lyden og skjermen er definert av følsomhetsinnstillingen.

## Privat modus



- 1 Trykk på modusknappen øverst til venstre på foreldreenheten.
- 2 Trykk på nedre del av kontrollknappen for å bytte til Privat modus.
- 3 Trykk på bekreftelsesknappen for å aktivere Privat modus.

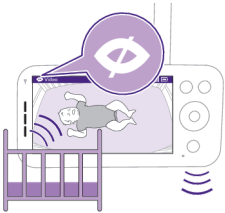

Når Privat modus er aktivert:

- 1 Du kan fremdeles overvåke babyen fra foreldreenheten.

**Merk:** Når displayet er på, vil indikatoren for privat modus bli vist på statuslinjen. Statuslinjen er ikke synlig når skjermen er slått av.

- 2 Du kan ikke overvåke babyen fra appen.

**Merk:** Statuslampen på babyenheten blir blå. Du mottar et push-varsel fra appen.

**Merk:** Ved forsøk på overvåkning via appen vil det komme opp et varsel om at babyenheten er i privat modus.



## Beroligende lyder

Følg instruksjonene under for å aktivere funksjonen fra foreldreenheten:

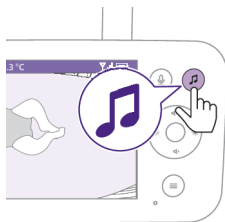

- 1 Trykk på knappen for beroligende lyder på foreldreenheten for å åpne menyen.

Merk: Hvis du trykker på knappen mens menyen allerede er åpen, lukkes menyen.

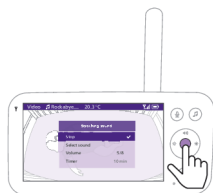

- 2 Trykk på den nedre delen av kontrollknappen for å bla ned til menyelementet "Velg lyd", og trykk på bekreftelsesknappen for å gå til listen over beroligende lyder.



- 3 Trykk på øvre eller nedre del av kontrollknappen for å bla gjennom listen.
- 4 Trykk på bekreftelsesknappen for å velge eller oppheve den du vil spille av. Du kan også velge "Alle vuggesanger" for å spille av de fem første vuggesangene.



- 5 Gå til "Spill av", og trykk på bekreftelsesknappen for å begynne å spille av den valgte lyden.

Hvis du vil stoppe, trykker du på bekreftelseknappen på nytt.

Statuslinjen på foreldreenheten viser navnet på lyden som spilles av.

Tips: Hold inne knappen for beroligende lyder for å starte eller stoppe avspilling av lyden som er valgt.



Du kan stille inn volumnivået for lyden eller vuggevisen fra foreldreenheten. Trykk på venstre eller høyre del av kontrollknappen for å velge volumnivået.



Du kan stille inn en timer for å stoppe den beroligende lyden. Gjør dette fra foreldreheten.

Trykk på venstre eller høyre del av kontrollknappen for å velge ønsket tid.

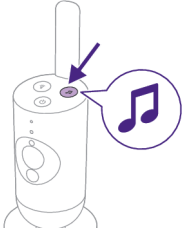

Hvis du vil aktivere funksjonen for beroligende lyder fra babyenheten, trykker du på knappen for beroligende lyder på babyenheten.



Den sist valgte lyden på foreldreheten begynner å spilles av kontinuerlig i henhold til den siste timerinnstillingen.

Du stopper de beroligende lydene på babyenheten ved å trykke en gang til på knappen for beroligende lyder.

## Toveiskommunikasjon

Du kan bruke knappen for toveiskommunikasjon på foreldreheten for å snakke til babyen.

**1** Trykk på knappen for toveiskommunikasjon på foreldreheten.





- 2 Displayet på foreldreenheten viser ikonet for toveiskommunikasjon, som indikerer den aktive tilkoblingen. Snakk tydelig inn i mikrofonen foran på foreldreenheten med en avstand på 15–30 cm.



Babyen kan høre at du snakker i foreldreenheten. Samtidig hører du lyder som babyen lager.

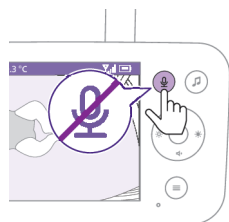

- 3 Trykk på knappen for toveiskommunikasjon igjen for å slå av når du er ferdig med å snakke.

Merk: For å unngå at det kommer uventede lyder fra babyenheten, er det viktig at du slår av toveiskommunikasjonen etter bruk.

## Rengjøring og vedlikehold

**Advarsel: Ikke legg foreldreenheten, babyenheten eller strømadapterne i bløt, og ikke rengjør dem under springen.**

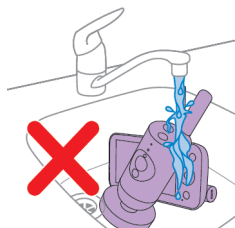

**Advarsel: Ikke bruk rengjøringspray eller flytende rengjøringsmidler.**



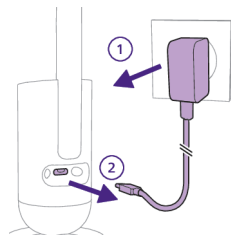

- 1 Slå av babyenheten, ta strømadapteren ut av babyenheten, og ta strømadapteren ut av stikkontakten.

- 2 Rengjør babyenheten med en tørr klut.

Merk: Fingeravtrykk eller smuss på linsen på babyenheten kan virke inn på kameraytelsen. Unngå å røre linsen med fingrene.



- 3 Slå av foreldreenheten, og ta strømadapteren ut av foreldreenheten og stikkontakten.

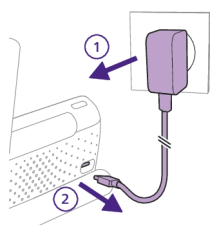

- 4 Rengjør foreldreenheten med en tørr klut.

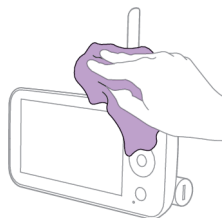

- 5 Rengjør adapterne med en tørr klut.

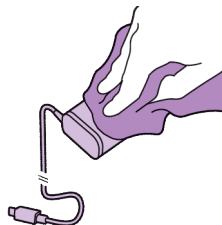

## Oppbevaring

Hvis du ikke skal bruke babymonitoren på en lang stund, bør du oppbevare foreldreenheten, babyenheten og adapterne på et kjølig og tørt sted.

For å optimalisere batterilevetiden når produktet ikke skal brukes på lengre tid, anbefales det at du lader foreldreenheten til 50 % før du slår den av.

## Bestille tilbehør

For å kjøpe tilbehør eller reservedeler, besøk [www.philips.com/parts-and-accessories](http://www.philips.com/parts-and-accessories) eller gå til din Philips-forhandler. Du kan også kontakte Philips-kundeservice i landet der du bor (se den internasjonale garantibrosjyren for kontaktinformasjon).

## Resirkulering



- Dette symbolet betyr at elektriske produkter og batterier ikke skal kastes sammen med vanlig husholdningsavfall.
- Pass på å overholde nasjonale regler og forskrifter for avhending av elektriske produkter og batterier.

## Fjerning av innebygd oppladbart batteri

Det innebygde oppladbare batteriet må bare fjernes av en kvalifisert tekniker når apparatet kastes. Før du fjerner batteriet, må du sjekke at støpset til apparatet er tatt ut av stikkkontakten, og at batteriet er helt tomt.

**Følg nødvendige sikkerhetsregler når du bruker verktøy for å åpne apparatet, og når du kaster det oppladbare batteriet.**

**Pass på at du er tørr på hendene og at produktet og batteriene er i tørr stand når du håndterer batteriene.**

**Ikke la batteripolene på de fjernede batteriene komme i kontakt med metallgjenstander (f.eks. mynter, hårnåler, ringer), da dette kan føre til at batteriene kortsluttes. Ikke pakk inn batteriene i aluminiumsfolie. Teip over batteripolene eller legg batteriene i en plastpose før du kasserer dem.**

Fremgangsmåte:

- 1 Bruk en mynt til å låse opp åpningene i batterirommet bak på foreldreenheten.
- 2 Ta av de to gummiføttene nederst på foreldreenheten.
- 3 Skru ut de to skruene som nå er synlige nederst på foreldreenheten.
- 4 Trekk batterirommet fra foreldreenheten.
- 5 Ta ut batteriet.

Hvis du ikke har et leverings-/resirkuleringssystem for elektroniske produkter i landet ditt, kan du bevare miljøet ved å ta ut og resirkulere batteriet før du kaster produktet.

## Støtte

Gå til [www.philips.com/support](http://www.philips.com/support) for å få produktstøtte, finne informasjon om strømforbruk og lese EU-samsvarserklæringen.

## Feilsøking

Dette kapitlet oppsummerer de vanligste problemene du kan oppleve med apparatet. Hvis du ikke kan løse problemet ved hjelp av informasjonen nedenfor, kan du gå til [www.philips.com/support](http://www.philips.com/support) for å se en liste over vanlige spørsmål, eller du kan kontakte forbrukerstøtten i landet der du bor.

### FORELDREENHET

Problem	Løsning
Hvorfor får jeg ikke koblet foreldreenheten til andre Philips Avent-babyenheter?	Philips Avent Premium Connected Baby Monitor-foreldreenheten kan kun kobles til babyenheten som medfølger i pakken.  Hvis du ønsker å vise andre Philips Avent-babymonitører (SCD641, SCD643, SCD921, SCD923), kan du legge dem til i Philips Avent Baby Monitor+-appen.
Hvorfor lades ikke foreldreenheten når jeg kobler den til strømnettet?	Adapteren kan være skadet. Bruk den andre adapteren som fulgte med, for å sjekke om problemet vedvarer. Hvis adapteren er skadet, må du få den byttet ut med en original adapter for å unngå at det oppstår farlige situasjoner. (se kapitlet "Bestille tilbehør")  Kanskje det er feil på batteriet. Kontroller statuslampen for batteriet på foreldreenheten. Om den lyser kontinuerlig rødt, ta kontakt med forbrukerstøttesenteret i landet ditt.
Hvorfor kan det ta mer enn tre timer å lade foreldreenheten?	Kanskje temperaturen har overskredet ladetoleransen, noe som kan koble ut ladekretsen som en sikkerhetsmekanisme. Hvis du vil gjenoppta ladingen, flytter du ladestasjonen bort fra varmekilder som radiatorer, varmeventiler, komfyr eller andre apparater (inkludert forsterkere) som produserer varme.  Det kan være at du ikke bruker riktig strømadapter. Hvis du ser ikonet på venstre side, betyr det at det er oppdaget feil strømadapter. Bruk alltid medfølgende adapter for optimal ladeytelse.
Hvorfor fungerer babymonitoren bare på mye kortere avstand enn det som er angitt i denne brukerhåndboken?	Den angitte driftsrekkevidden mellom foreldreenheten og babyenheten er opptil 400 meter, men dette gjelder bare utendørs i friluft og i synslinje. Avhengig av omgivelsene og andre forstyrrende faktorer kan driftsrekkevidden være kortere.  Inne i huset er driftsrekkevidden opptil 50 meter, og begrenses blant annet av antall og typer vegger og/eller tak mellom foreldreenheten og babyenheten.





## FORELDREENHET

<p>Hvorfor kan jeg ikke opprette forbindelse mellom foreldreenheten og babyenheten? Hvorfor forsvinner forbindelsen av og til? Hvorfor er det forstyrrelser på lyden?</p>	<p>Babyenheten og foreldreenheten er sannsynligvis på grensen for driftsrekkevidden, eller det er forstyrrelser fra andre trådløse enheter på 2,4 GHz.</p> <p>Prøv en annen plassering, reduser avstanden mellom enhetene, eller slå av andre trådløse enheter på 2,4 GHz (bærbare datamaskiner, mobiltelefoner, mikrobølgeovner osv.).</p>
	<p>Det kan være at rutertilkoblingen til babyenheten er svak eller ustabil. Kontroller styrken på rutertilkoblingen til babyenheten i Baby Monitor+-appen. Hvis den er svak, flytter du ruterer nærmere babyenheten eller bruker Wi-Fi-forsterkere for å sikre en sterk og stabil tilkobling.</p>
<p>Hvorfor reagerer appen/foreldreenheten for raskt på andre lyder enn de babyen lager?</p>	<p>Følsomhetsnivået kan være stilt inn for høyt. Hvis babyen lager myke lyder, må følsomheten være høyere. Det er imidlertid slik at jo mer bråk det er på barnerommet, desto lavere kan du stille følsomhetsnivået. Du kan endre følsomheten til babymonitoren fra menyen på foreldreenheten.</p>
<p>Hvorfor kommer det ikke lyd fra foreldreenheten? Hvorfor overfører ikke foreldreenheten lyd?</p>	<p>Lyden på foreldreenheten kan være utkoblet. Skru av dempingen ved å trykke på den øvre delen av kontrollknappen for å justere volumet.</p> <p>Du kan ha slått av lyden i appen. Opphev demping ved å trykke på demp-ikonet på videodisplayet.</p>
	<p>Følsomheten er for lav. Juster opp følsomheten i menyen på foreldreenheten eller i appen.</p>
	<p>Babyenheten kan være for langt unna babyen. Pass på at babyenheten ikke er mer enn 1,5 meter unna babyen, slik at lyder fanges opp effektivt.</p>
<p>Hvorfor oppstår det forstyrrelser i foreldreenheten? Hvorfor flimrer videodisplayet på foreldreenheten? Hvorfor kommer det en summelyd fra foreldreenheten?</p>	<p>Det kan oppstå forstyrrelser hvis foreldreenheten er utenfor rekkevidde for babyenheten. Hvis det er for mange vegger eller tak mellom foreldreenheten og babyenheten. Eller når andre trådløse enheter på 2,4 GHz er slått på (for eksempel en mikrobølgeovn eller Wi-Fi-ruter).</p> <p>Plasser foreldreenheten nærmere babyenheten, eller slå av andre trådløse enheter.</p>

## SenseIQ / Oversettelse av gråt

Problem	Løsning
Hvorfor får jeg ikke pust- og bevegelsesanalyser?	<p>Det kan hende du ikke har aktivert / slått på SenseIQ-funksjonen.</p> <p>Last ned Philips Avent Baby Monitor+-appen (se kapitlet "Last ned Baby Monitor+-appen") til telefonen, og aktiver / slå på SenseIQ-funksjonen i menyen på foreldreenheten eller i appen.</p>
	<p>Det kan hende at babyenheten ikke er riktig konfigurert.</p> <p>For å forsikre deg om at alt er riktig montert og posisjonert, kan du gjøre en kontroll av posisjonen slik det beskrives under "Veiledninger og tips" i hjelpe- og støtte menyen i appen. Når du har fullført kontrollen av posisjonen, skal SenseIQ kunne fungere uten forstyrrelser etter aktivering.</p> <p>Bruk mønstrede tepper eller babyklær for å forbedre synligheten, og unngå ensfargede tepper/soveposer. Forsikre deg om at det er kontrast mellom babyteppet/soveposen og madrassstrekket.</p>
	<p>Det kan være at babyenheten er for langt unna babyen.</p> <p>Pass på når du bruker krybbefestet at du plasserer det på langsiden av krybben. Pass på at det ikke blir for stor avstand mellom krybben og babyenheten når du bruker veggfestet. Dette vil være med på å sikre at hele madrassområdet er godt synlig, slik at du effektivt kan følge med på hvordan babyen har det.</p>
Oversettelse av gråt fungerer ikke. Hva gjør jeg?	<p>Det kan være at Wi-Fi-tilkoblingen er svak eller ustabil.</p> <p>Sjekk at Wi-Fi-signalstyrken på innstillingssiden i appen blir vist som "God" eller "Svært god".</p>
	<p>Det kan være problemer med tilkoblingen til babyenheten.</p> <p>Kontroller at babyenheten er riktig koblet til foreldreenheten eller appen.</p> <p>Pass på at babyenheten er plassert nær babyen, slik at babyens gråt fanges opp og eventuelle forstyrrelser gjennom støy fra omgivelsene minimeres.</p>
	<p>Abonnementet kan være utløpt.</p> <p>Oversettelse av gråt er tilgjengelig i en 90-dagers gratis prøveperiode. For å fortsette å bruke tjenesten etter denne prøveperioden, må du kjøpe et abonnement hos Zoundream™.</p>
	<p>Det kan være for mye støy i omgivelsene.</p> <p>Unngå å plassere babyenheten nær støykilder som f.eks. fjernsyn eller enheter som genererer lyd og vibrasjon (f.eks. smarttelefoner i vibrasjonsmodus). Slik støy kan gjøre det vanskeligere for enheten å fange opp og oversette babyens gråt riktig.</p>

## APP

Problem	Løsning
Jeg klarer ikke å koble til babymonitoren. Jeg ender opp med skjermbildet for tilkoblingsfeil hver gang jeg prøver. Hva er galt?	<p>Kontroller at smartenhetene dine bruker samme Wi-Fi-nettverk som du ønsker å koble babymonitoren til.</p> <p>Kontroller statuslampen på babyenheten. Hvis den blinker rødt, har du lagt inn feil Wi-Fi-passord. Start konfigurasjonsprosessen på nytt. Oppgi Wi-Fi-passordet på nytt og forsikre deg om at det er riktig.</p> <p>Det kan hende at ruterens SSID (nettverksnavnet) eller passordet inneholder spesialtegn. Hvis det gjør det, endrer du navnet på ruterens SSID eller passordet.</p> <p>Hvis statuslampen lyser kontinuerlig rødt under forsøk på å koble til, er babymonitoren koblet til ruterens, men klarer ikke å koble til internett. Kontroller deretter om du har tilgang til 2,4 GHz Wi-Fi ved å prøve å få tilgang til andre apper som f.eks. YouTube eller Facebook. Hvis andre apper ikke svarer, kontrollerer du at du har inernetttilgang. Hvis det er inernetttilgang, kan det være at serveren for tiden ikke er tilgjengelig. Prøv å konfigurere igjen senere.</p> <p>Kanskje du har prøvd å koble babymonitoren til et 5 GHz-nettverk. Kontroller at du har valgt en SSID til et nettverk som støtter 2,4 GHz.</p>
Jeg har problemer med å få babymonitoren til å lese QR-koden på smartenheten. Hva kan jeg gjøre?	<p>Hold QR-koden ca. 20 cm fra linsen på babymonitoren. Prøv å dra smartenheten noe opp, ned, til venstre eller høyre, for å sikre at QR-koden er rett foran linsen på babymonitoren. Du kan også bevege smartenheten nærmere eller lenger unna babymonitorens linse, for å få riktig fokus. Sikre at det er nok lys i rommet, men unngå for sterkt lys. Etter at babymonitoren har lest QR-koden, høres et bekreftende lydssignal og statuslampen på babyenheten vil lyse hvitt.</p> <p>Kanskje du dekker til deler av QR-koden med hånden? Hold enheten på en slik måte at du ikke dekker til QR-koden med hånden.</p>
Jeg mister ofte tilkoblingen til appen. Hva er galt?	<p>Hvis statuslampen foran på babymonitoren lyser hvitt, men du fortsatt mister forbindelsen, kan det være et problem med inernetttilkoblingen til ruterens, smarttelefonen eller babymonitoren. Kontroller Wi-Fi-signalet på smarttelefonen eller 4G- eller 5G-hastigheten ved å forsøke å se en film på f.eks. YouTube. Eller tilbakestill Wi-Fi-ruterens.</p>
Hvorfor får jeg ikke til å strøme video direkte på appen?	<p>Sjekk at Wi-Fi-signalstyrken på innstillingssiden i appen blir vist som "God" eller "Svært god".</p> <p>Kanskje det allerede er tre personer som overvåker babyen? Appen tillater bare at tre personer ser på samtidig. Hvis du har administratorrettigheter, kan du fjerne tilgang for en av gjestene, for å kunne se selv.</p> <p>Det kan hende at Privat modus er slått på. Tilkoblingen til babyenheten blir da midlertidig brutt. Du kan slå av Privat modus på foreldreenheten. (se kapitlet "Privat modus")</p>
Hvorfor får jeg svart/hvitt-bilder i stedet for farger?	<p>Babymonitoren har byttet til nattsyn-modus fordi rommet babymonitoren står i, er mørkt.</p> <p>Hvis det er nok lys i rommet, kan problemet være at lyssensoren på babymonitoren er tildekket eller skitten. Sørg for at denne sensoren er fullt eksponert for lyset i rommet.</p>

## APP

Hvorfor varsler ikke appen meg om at babyen gråter?	<p>Sjekk at Wi-Fi-signalstyrken på innstillingssiden i appen blir vist som "God" eller "Svært god".</p> <hr/> <p>Lyderskelen for varsling stilt for lavt. I så fall vil appen bare varsle deg når babyen lager mye lyd. Åpne appinnstillingene for å stille opp lyderskelen, slik at du blir varslet tidligere.</p> <hr/> <p>Kanskje du har dempet smarttelefonen – slå på volumet.</p> <hr/> <p>Kontroller at du har aktivert varslingsfunksjonen i appinnstillingene.</p> <hr/> <p>Kontroller at du har aktivert varslingsfunksjonen i innstillingene på smartenheten.</p> <hr/> <p>Sjekk om du har visningsrettigheter som gjest. Varslingsfunksjonen er deaktivert for gjestebbrukere.</p>
Hvorfor kan ikke partneren min og jeg koble til babymonitoren samtidig?	<p>Det er ikke nødvendig for den andre administratoren å gå gjennom samme tilkoblingsprosess – du trenger bare å invitere partneren din som administratorbruker via appen.</p> <hr/> <p>Hvis du ikke ønsker at partneren din skal ha full tilgang, kan du invitere partneren din til å logge på som gjestebbruker. Tilgangsrettigheter for gjestebbrukere er begrenset. Se kapitlet "Kontoadministrasjon" for mer informasjon.</p>
Hvorfor kan jeg ikke snakke med babyenheten etter at jeg har trykket på knappen for toveiskommunikasjon i appen?	<p>Det kan hende at funksjonen for toveiskommunikasjon er aktivert via foreldreenheten eller partnerens app.</p> <p>Foreldreenheten har høyere prioritet når du bruker funksjonen for toveiskommunikasjon.</p>
Jeg er allerede gjestebbruker. Hvorfor får jeg ikke til å strømme video direkte?	<p>Kanskje administratoren midlertidig har slått på privatmodus? Du skal ha mottatt en melding om dette.</p> <hr/> <p>Babymonitoren kan være frakoblet. Hvis du vil motta et varsel når babymonitoren frakobles i fremtiden, slår du på varsler i appens innstillingsmeny.</p>
Må jeg ha appen åpen for å overvåke babyen?	<p>Nei, appen kan overvåke i bakgrunnen mens du gjør andre ting.</p> <p>Slå på bakgrunnsovervåkning i menyen "Innstillinger for overvåkning og video" i Babymonitor-innstillingene og la appen kjøre i bakgrunnen ved å låse eller gå til startskjermen på smarttelefonen. Du vil kunne høre lydene som babyen lager, også når appen ikke er åpen. I tillegg kan du fortsatt motta push-varslere.</p>
Hvorfor kommer det ikke lyd fra flere av babyenhetene/kameraene?	<p>Du kan se flere direktestrømminger i delt skjerm-format på forhåndsvisningssiden i appen, men du kan kun høre lyd fra babyenheten/kameraet du har valgt.</p>

## APP

---

Er babymonitoren beskyttet mot hacking?	Vi iverksetter alt av tiltak for å hindre hacking og sørge for et høyest mulig sikkerhetsnivå. Dette innbefatter utsendelse av sikkerhetsoppdateringer som skal se til at standardene våre opprettholdes. Sørg for at du alltid bruker den nyeste app-programvaren og babymonitor-fastvaren. Hvis du mister smartenheten, må du tilbake stille babymonitoren til fabrikkinnstillingene for å fjerne enhver tilkobling. Du kan også logge på appen fra en annen smartenhet, og slette kontoen. Hvis du er den eneste administratoren, vil alle gjestebrukere også bli koblet fra babymonitoren.
Jeg har mistet telefonen min. Hvordan kan jeg forhindre at fremmede ser på babyen?	Logg på appen fra en annen smartenhet og slett kontoen din. Hvis du er den eneste administratoren, vil dette koble alle gjestebrukere av appen fra babymonitoren. Du kan også tilbake stille babymonitoren til fabrikkinnstillinger for å aktivere alle tilkoblinger til enheten du har mistet. Hold inne Av/på-knappen på babyenheten i 10 sekunder for å gjenopprette fabrikkinnstillingene.
Hvorfor blir jeg ikke varslet om oppgraderingene av appen eller programvaren til babymonitoren?	Det kan hende du har valgt å utføre appoppdateringer manuelt i App store eller Play store. Se jevnlig etter oppdateringer for å sikre at du til enhver tid har nyeste versjon. Hvis en oppdatering er tilgjengelig, vil App store eller Play store oppfordre deg til å installere den.

---

# Veggmontering

Utskriftsinstruksjoner:

Skriv ut denne siden i skala 100 %, og bruk malen til å markere den nøyaktige plasseringen av skru hullene i veggen.

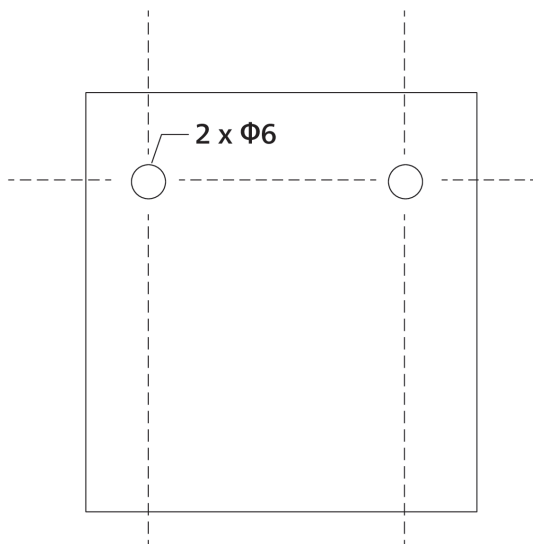

# Wstęp

Gratulujemy zakupu i witamy wśród klientów firmy Philips Avent! Aby w pełni skorzystać z oferowanej przez firmę Philips Avent pomocy, zarejestruj swój produkt na stronie [www.philips.com/welcome](http://www.philips.com/welcome).

Dzięki elektronicznej niani Philips Avent Premium Connected Baby Monitor z technologią SenseIQ masz pewność, że nic nie umknie Twojej uwadze. Możesz w prosty i intuicyjny sposób zobaczyć, usłyszeć i dowiedzieć się, czy Twoje dziecko ma się dobrze — bez względu na to, czy przebywasz w domu, czy poza nim. Za sprawą trackera snu i częstości oddechów, który nie wymaga noszenia na ciele, technologia SenseIQ zapewnia Ci stałą łączność i wgląd w samopoczucie dziecka w czasie rzeczywistym. Z kolei spersonalizowane powiadomienia i automatycznie generowane dzienniki snu pozwalają szybko i prosto zaobserwować oraz zrozumieć wzorce i cykle snu dziecka.

## Opis ogólny

- 1 Odbiornik
- 2 Wskaźnik połączenia
- 3 Wskaźnik trybu Eco
- 4 Wskaźniki poziomu dźwięku
- 5 Wskaźnik stanu akumulatora
- 6 Wyświetlacz
- 7 Przycisk potwierdzenia
- 8 Mikrofon
- 9 Przycisk MENU
- 10 Przycisk regulacji (nawigacja menu/głośność/jasność)
- 11 Przycisk dwukierunkowej komunikacji
- 12 Przycisk uspokajających dźwięków
- 13 Włącznik/Wyłącznik
- 14 Składana antena
- 15 Przycisk trybu
- 16 Gniazdo USB-C
- 17 Głośnik
- 18 Komora akumulatora
- 19 Nadajnik
- 20 Mikrofon
- 21 Kamera
- 22 Lampka nocna
- 23 Przycisk lampki nocnej
- 24 Przycisk uspokajających dźwięków
- 25 Włącznik/Wyłącznik
- 26 Wskaźnik stanu
- 27 Czujnik jasności otoczenia
- 28 Lampka podczerwieni
- 29 Antena
- 30 Gniazdo USB-C
- 31 Głośnik
- 32 Czujnik temperatury
- 33 Zasilacz (2 szt.)
- 34 Kołek rozporowy (2 szt.)
- 35 Śruba (2 szt.)
- 36 Zacisk
- 37 Wspornik do montażu ściennego

38 Uchwyt 2 w 1 (do montażu na łóżeczku lub na ścianie)

## Ważne informacje dotyczące bezpieczeństwa

Przed rozpoczęciem korzystania z urządzenia, zapoznaj się dokładnie z tą ulotką informacyjną i zachowaj ją w razie potrzeby.

### WAŻNE

**Elektroniczna niania służy jedynie jako pomoc w opiece. Nie powinno zastępować odpowiedzialnego nadzoru osoby dorosłej.**

Nigdy nie zostawiaj dziecka samego w domu. Zawsze zostawiaj dziecko pod opieką kogoś, kto będzie w stanie go pilnować i się nim zaopiekować.

### Ograniczenie odpowiedzialności

Należy pamiętać, że podczas korzystania z elektronicznej niani cała odpowiedzialność spoczywa na użytkowniku. Firma Koninklijke Philips N.V. i jej spółki zależne nie odpowiadają za działanie elektronicznej niani ani za korzystanie z niej i nie będą odpowiedzialne za skutki używania tego urządzenia.

**Elektroniczna niania Philips Avent Premium Connected Baby Monitor nie jest urządzeniem medycznym. Aplikacja Philips Avent Baby Monitor+ nie jest aplikacją medyczną.**

Elektroniczna niania Philips Avent Premium Connected Baby Monitor w ŻADEN sposób nie jest przeznaczona do diagnozowania, leczenia ani wyleczenia jakiegokolwiek choroby lub innego stanu związanego ze zdrowiem, w tym między innymi zespołu nagłej śmierci niemowląt (SIDS), a zatem NIE jest wyrobem medycznym. Elektroniczna niania jest przeznaczona wyłącznie do użytku domowego. To połączone z Internetem produkt konsumencki zaprojektowany i przeznaczony do pomocy w zrozumieniu sposobu, w jaki dziecko śpi, oddycha, porusza się i płacze.

Ten produkt NIE jest przeznaczony do wykrywania przerw w oddychaniu, zaburzeń oddychania ani innych schorzeń. Ten produkt NIE powiadamia użytkowników o wszystkich możliwych nieprawidłowościach lub wzorach w oddychaniu lub śnie, płaczu ani aktualnych stanach dziecka.

Elektroniczna niania Philips Avent Premium Connected Baby nigdy nie powinna zastępować nadzoru osoby dorosłej ani wpływać na decyzję o konsultacji z lekarzem. Użytkownicy powinni skonsultować się z lekarzem, jeśli obawiają się o zdrowie swojego dziecka i NIGDY nie powinni polegać wyłącznie na odczytach z tego produktu w celu diagnozowania i podejmowania decyzji medycznych dotyczących zdrowia i opieki nad dzieckiem.

Należy zawsze przestrzegać oficjalnych wytycznych dotyczących bezpiecznego snu, zdrowia i opieki, aby zapewnić dziecku bezpieczeństwo i dobre samopoczucie.

### Niebezpieczeństwo

- Nigdy nie zanurzaj żadnej części urządzenia w wodzie ani innym płynie. Nie umieszczaj urządzenia w miejscu, gdzie może zostać ochlapanie wodą lub innym płynem. Nigdy nie używaj elektronicznej niani w wilgotnych miejscach ani w pobliżu wody.



- Nigdy nie umieszczaj żadnych przedmiotów na elektronicznej niani ani nie przykrywaj jej. Nie blokuj żadnych otworów wentylacyjnych. Urządzenie należy zainstalować zgodnie z instrukcjami producenta.

## Ostrzeżenie

- **Długi kabel. Ryzyko uduszenia!**
- Przed podłączeniem urządzenia sprawdź, czy napięcie podane na zasilaczu jest zgodne z napięciem w sieci elektrycznej.
- Ze względów bezpieczeństwa nie modyfikuj ani nie odcinaj żadnej części zasilacza i jego przewodu.
- Korzystaj wyłącznie z zasilacza dołączonego do urządzenia.
- Ze względów bezpieczeństwa w przypadku uszkodzenia zasilacza wymień go na oryginalny zasilacz tego samego typu.
- Elektroniczną nianię i jej akcesoria należy trzymać poza zasięgiem dzieci.
- Niniejsze urządzenie może być użytkowane przez dzieci w wieku co najmniej 8 lat i przez osoby o obniżonych możliwościach fizycznych, umysłowych i osoby o braku doświadczenia i znajomości urządzenia, jeżeli zapewniony zostanie nadzór lub instruktaż odnośnie do użytkowania urządzenia w bezpieczny sposób, tak aby związane z tym zagrożenia były zrozumiałe. Dzieci nie powinny bawić się urządzeniem. Dzieci bez nadzoru nie powinny wykonywać czyszczenia i konserwacji urządzenia.
- Zabezpiecz przewód zasilający w taki sposób, aby nie mógł być deptany ani uciskany, zwłaszcza przy wtykach, gniazdach oraz w miejscach, w których przewód wychodzi z urządzenia.
- Umieść elektroniczną nianię w taki sposób, aby przewód nie znajdował się w progu lub przejściu. Jeśli umieścisz elektroniczną nianię na stole lub na niskiej szafce, zadбай o to, żeby kabel zasilający nie zwisał z krawędzi stołu lub blatu. Upewnij się, że przewód nie leży na podłodze, gdzie ktoś może się o niego potknąć.
- Elementy opakowania (tekturowe pudła itp.) przechowuj w miejscu niedostępnym dla dzieci, ponieważ nie służą do zabawy.
- Nie należy otwierać obudowy nadajnika ani odbiornika, gdyż grozi to porażeniem prądem.

## Instrukcje dotyczące bezpieczeństwa podczas korzystania z akumulatorów

- Należy używać produktu wyłącznie zgodnie z jego przeznaczeniem. Przed rozpoczęciem korzystania z produktu oraz jego akumulatorów i akcesoriów należy dokładnie zapoznać się z tymi informacjami i zachować je na przyszłość. Niewłaściwe użytkowanie może prowadzić do zagrożenia lub poważnych obrażeń ciała. Akcesoria znajdujące się w zestawie mogą się różnić w zależności od produktu.
- Używaj wyłącznie oryginalnych akcesoriów i elementów zużywalnych firmy Philips. Korzystaj jedynie z odłączanego zasilacza serii ASSA 105X-050100 (x = B lub E).
- Ładuj, używaj i przechowuj produkt w temperaturze od xx °C do xx °C.
- Produkt i akumulatory należy chronić przed ogniem i nie wystawiać ich na bezpośrednie działanie promieni słonecznych lub wysokich temperatur.

- Jeśli urządzenie nadmiernie się nagrzewa, wydziela nieprzyjemny zapach, zmienia kolor lub jeśli ładowanie trwa znacznie dłużej niż zwykle, zaprzestań korzystania z urządzenia i ładowania go oraz skontaktuj się z firmą Philips.
- Nie umieszczaj urządzeń i ich akumulatorów w kuchenkach mikrofalowych lub na kuchenkach indukcyjnych.
- Nie wolno otwierać, modyfikować, przekłuwać, uszkadzać ani rozmontowywać produktu lub akumulatorów, aby nie dopuścić do przegrzania albo uwolnienia toksycznych lub niebezpiecznych substancji. Nie wolno doprowadzać do zwarcia, przeładowywać ani ładować akumulatorów w odwrotnym ustawieniu.
- W przypadku uszkodzenia lub wycieku z akumulatora należy unikać kontaktu ze skórą lub oczami. Jeśli do tego dojdzie, należy niezwłocznie dokładnie przemyć to miejsce wodą i skontaktować się z lekarzem.

## Uwaga

- Nie instaluj urządzenia w pobliżu źródeł ciepła, takich jak grzejniki, wloty ciepłego powietrza, kuchenki i inne urządzenia (w tym wzmacniacze), które wytwarzają ciepło.
- Podczas pracy z adapterami, wtyczkami i przewodem sieciowym upewnij się, że Twoje ręce są suche.
- Pokrywy śrub / gumowa podkładka mogą odkleić się od urządzenia. Należy regularnie sprawdzać ich stan.
- Wszystkie wymagane oznaczenia na nadajniku, odbiorniku i zasilaczu znajdują się na spodzie nadajnika, odbiornika i zasilacza.
- Akcesorium do montażu najlepiej sprawdza się w przypadku łóżeczka, w którym szerokość kwadratowego pręta wynosi od 15 do 32 mm. Unikaj stosowania go na okrągłych lub miękkich drążkach.
- Jeśli łóżeczko Twojego dziecka ma zaokrągloną krawędź, wspornik montażowy najlepiej zamontować na ścianie.
- Gdy dziecko potrafi samodzielnie się podciągnąć lub podejmuje próby stawiania, zdejmij uchwyt do łóżeczka z łóżeczka dziecka i zamontuj go na ścianie.

## UPROSZCZONA DEKLARACJA ZGODNOŚCI UE

Philips Consumer Lifestyle B.V. niniejszym oświadcza, że typ urządzenia radiowego SCD971 i SCD973 jest zgodny z dyrektywą 2014/53/UE. Pełny tekst deklaracji zgodności UE jest dostępny pod następującym adresem internetowym: [www.philips.com/support](http://www.philips.com/support). Kopia Deklaracji zgodności UE jest dostępna na stronie [www.philips.com/support](http://www.philips.com/support).

## Pola elektromagnetyczne (EMF)

To Philips urządzenie spełnia wszystkie normy i jest zgodne z wszystkimi przepisami dotyczącymi narażenia na działanie pól elektromagnetycznych.

## Informacje ogólne

Akumulator litowo-jonowy (2600 mAh)

Typ modulacji: IEEE 802.11 b/g/n

Zakres częstotliwości pracy: 2412–2472 MHz

Maksymalna moc częstotliwości radiowej: ≤20 dBm e.i.r.p

Zasilacz:

Model: ASSA105x-050100 (x = E (wtyczka UE) / x = B (wtyczka UK))

Wejście: 100-240 V~, 50/60 Hz, 0,35 A

Wyjście: 5,0 V DC, 1,0 A, 5,0 W

Średnia sprawność podczas pracy: ≥ 73,62%

Pobór mocy bez obciążenia: < 0,1 W

## Przygotowanie do użycia

### Pobierz aplikację Baby Monitor+



Przed użyciem elektronicznej niani zalecamy pobranie aplikacji Baby Monitor+, która umożliwia aktywację funkcji SenseIQ i Interpretacja płaczu oraz pełne wykorzystanie ich potencjału.

Dzięki aplikacji Philips Avent Baby Monitor+ możesz zobaczyć i usłyszeć swoje dziecko oraz sprawdzić jego samopoczucie z dowolnego miejsca na świecie, łącząc się z siecią Wi-Fi lub korzystając z Internetu przez telefon komórkowy.

Przed rozpoczęciem konfiguracji upewnij się, że:

- masz bezprzewodowy dostęp do Internetu (Wi-Fi 2,4 GHz),
- masz mocny sygnał Wi-Fi,

**Uwaga:** Jeżeli korzystasz ze wzmacniacza Wi-Fi, upewnij się, że router i wzmacniacz posiadają ten sam identyfikator SSID (nazwę sieci) oraz że korzystasz z tego samego hasła do obu urządzeń. Upewnij się również, że wzmacniacz sygnału sieci bezprzewodowej obsługuje sygnał Wi-Fi o częstotliwości 2,4 GHz.

– masz pod ręką hasło swojej sieci Wi-Fi. Elektroniczna niania powinna być zawsze połączona z bezpieczną siecią (patrz „Bezpieczeństwo i prywatność”).

- 1 Pobierz aplikację. Zeskanuj kod QR albo wyszukaj w sklepie App Store lub Google Play słowa kluczowe „Philips Avent Baby Monitor+”.
- 2 Uruchom aplikację.

**Wskazówka:** Połącz telefon z Internetem za pośrednictwem sieci Wi-Fi. Korzystanie z połączenia transmisji danych może wiązać się z dodatkowymi opłatami naliczanymi przez operatora, w zależności od abonamentu.



- 3 Postępuj zgodnie z instrukcjami wyświetlanymi na ekranie, aby utworzyć konto.
  - a Upewnij się, że korzystasz z działającego adresu e-mail, za pomocą którego zawsze można się z Tobą skontaktować.
  - b Użyj silnego hasła (patrz rozdział „Silne hasła”).
  - c Po otrzymaniu wiadomości e-mail z weryfikacją postępuj zgodnie z zawartymi w niej instrukcjami, aby kontynuować tworzenie konta.
- 4 Postępuj zgodnie z instrukcjami wyświetlanymi w aplikacji, aby skonfigurować elektroniczną nianię.

## Bezpieczeństwo i prywatność

### Bezpieczeństwo sieci

Nie używaj aplikacji w niezabezpieczonej sieci Wi-Fi. Zalecamy korzystanie z elektronicznej niani wyłącznie w sieci Wi-Fi chronionej szyfrowaniem WPA2 lub wyższym. Aplikacja umożliwia także korzystanie z sieci danych telefonu (określanej często jako 4G lub 5G).

Punkty dostępu Wi-Fi w miejscach publicznych, takich jak lotniska i hotele, są wygodne, ale często nie są bezpieczne.

Zalecamy korzystanie z elektronicznej niani wyłącznie w sieci Wi-Fi chronionej szyfrowaniem WPA2 lub wyższym. Nie zalecamy korzystania z elektronicznej niani w sieci, w której jest stosowane szyfrowanie WEP.

**Uwaga: Sieci Wi-Fi, które nie wymagają hasła, nie są bezpieczne.**

### Silne hasła

Hasła są niezbędne do ochrony sieci Wi-Fi i konta przed nieautoryzowanym dostępem. Im silniejsze hasło, tym lepsza ochrona sieci Wi-Fi i konta.

Zasady silnego hasła są następujące:

- 1 Ma co najmniej 8 znaków.
- 2 Nie zawiera imienia i nazwiska, imienia dziecka, innego prawdziwego imienia i nazwiska ani nazwy marki.
- 3 Nie zawiera pełnego słowa.
- 4 Różni się znacznie od haseł używanych wcześniej.
- 5 Zawiera znaki z co najmniej 3 spośród 4 następujących kategorii:
  - a wielkie litery (A–Z),
  - b małe litery (a–z),
  - c cyfry (0–9),
  - d znaki specjalne (np. #, \$, % lub &).

### Bezpieczeństwo danych osobowych

Aby usunąć, a tym samym chronić swoje dane osobowe, przed wyrzuceniem urządzenia przywróć ustawienia fabryczne elektronicznej niani, naciskając i przytrzymując włącznik/wyłącznik przez 10 sekund, gdy urządzenie jest włączone. Zdecydowanie zaleca się odłączenie nadajnika od aplikacji Philips Avent Baby Monitor+ przez wybranie opcji „Odłącz elektroniczną nianię” w ustawieniach nadajnika w aplikacji.

Jeśli jesteś posiadaczem używanego urządzenia, zalecamy wykonanie następujących kroków w celu przywrócenia ustawień fabrycznych nadajnika i zabezpieczenia urządzenia:

- 1 Włącz nadajnik.
- 2 Gdy dioda LED zmieni kolor z pomarańczowego na zielony lub biały, naciśnij włącznik/wyłącznik i przytrzymaj przez ponad 10 sekund, aż dioda LED zacznie błyskać na zielono i pomarańczowo i zostaną przywrócone ustawienia fabryczne nadajnika.

Jeśli nie przywrócisz ustawień fabrycznych, firma Philips nie będzie odpowiedzialna za wydajność i funkcje urządzenia, a Twoja prywatność może zostać naruszona.

## Zarządzanie kontem

Istnieją różne uprawnienia dostępu dla użytkowników Administrator i Gość. Możesz zaprosić krewnych lub znajomych jako gości i pozwolić im monitorować swoje dziecko za pomocą urządzeń przenośnych.

	Administrator	Użytkownicy-goście
Monitorowanie	Wideo Audio SenseIQ Interpretacja płaczu Temperatura Monitorowanie w tle	Wideo Audio Monitorowanie w tle
Powiadomienie o alarmach	Wykrywanie dźwięku Wykrywanie ruchu Powiadomienie powiązane z funkcją SenseIQ Wykrywanie płaczu Interpretacja płaczu Wykrywanie zakresu temperatury	nie dot.
Funkcje uspokajające	Lampka nocna, uspokajające dźwięki, kołysanki, funkcja komunikacji dwukierunkowej Nagrywanie głosu	nie dot.
Zarządzanie kontem	Zaproszenie dla administratora Zaproszenie dla gościa	nie dot.

**Uwaga:** Aplikacja Baby Monitor+ obsługuje dwa konta administratora. Możesz zaprosić partnera do zalogowania się jako drugi administrator, który będzie miał takie same prawa dostępu. Nie udostępniaj danych uwierzytelniających administratora osobom spoza Twojego gospodarstwa domowego.

## Zapewnienie aktualizacji zabezpieczeń

Nieustannie monitorujemy bezpieczeństwo oprogramowania używanego w produkcie. W razie potrzeby aktualizacje zabezpieczeń będą dostarczane w ramach aktualizacji oprogramowania. Aktualizacje oprogramowania mogą być również dostarczane w celu rozwiązania problemów i poprawy wydajności lub wprowadzania nowych funkcji produktu. Aktualizacje mogą dotyczyć oprogramowania sprzętowego nadajnika i odbiornika oraz aplikacji mobilnej. Aktualizacje są dostarczane bezprzewodowo do produktu bez użycia specjalnych kabli lub sprzętu.

Firma Philips będzie dostarczać niezbędne aktualizacje przez okres co najmniej dwóch lat od daty dostawy produktu.

## Zgodność

System iOS: wymagany jest system iOS w wersji 11.0 lub nowszej

System Android: wymagany jest system Android w wersji 6.0 lub nowszej

**Uwaga:** Z czasem wymagania dotyczące zgodności mogą ulec zmianie.

## Montowanie nadajnika

W celu uzyskania optymalnej jakości monitorowania z funkcją śledzenia snu SenseIQ zdecydowanie zalecamy skorzystanie z uchwytu 2 w 1 do montażu nadajnika na łóżeczku lub ścianie. W ten sposób możesz umieścić kamerę w najdogodniejszym miejscu zapewniającym doskonały widok, co pozwala na łatwe i wydajne monitorowanie snu oraz wzorców oddychania dziecka.

### Jaki sposób montażu chcesz zastosować?



W przypadku noworodków i niemowląt materac umieszcza się zwykle w najwyższej pozycji.

Gdy materac znajduje się w tej pozycji, zalecamy skorzystanie z uchwytu do montażu na łóżeczku.



Gdy dziecko zaczyna się wspierać na kolanach i podejmuje próby siadania, wskazane jest przesunięcie materaca w dół. W takim przypadku preferowaną opcją nadal pozostaje montaż uchwytu na łóżeczku.

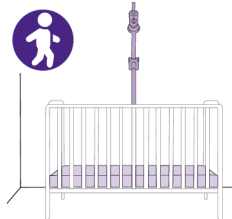

Gdy dziecko potrafi samodzielnie się podciągnąć i podejmuje próby stawania, najlepiej jest maksymalnie obniżyć materac. Gdy materac znajduje się w najniższej pozycji, zalecamy skorzystanie z uchwytu do montażu urządzenia na ścianie.

## Co robić, a czego unikać?

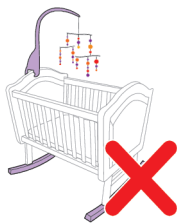

Postaraj się, aby łóżeczko i miejsce do spania dziecka były wolne od wiszących mobilów, zabawek i ruchomych świateł. Im mniej przedmiotów zasłania widok, tym lepiej urządzenie będzie działać.

Ponieważ elektroniczna niania jest wrażliwa na ruch, nie korzystaj z łóżeczka kołyszącego ani kołyski.



Lepiej nie montować nadajnika nad krótszym bokiem łóżeczka. Ograniczy to widok na dziecko.



Śpiworki, pościel i wzorzyste ubrania doskonale nadają się do użycia z tym modelem elektronicznej niani.



Staraj się unikać grubych ubrań i pościeli w tym samym kolorze, ponieważ nadajnik wykorzystuje kontrast do wykrywania ruchu.

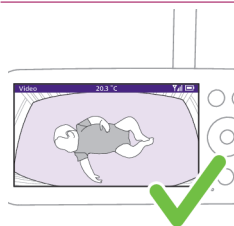

Materac powinien pojawić się na ekranie jako prosty poziomy prostokąt. Im bardziej prosty jest materac widoczny na ekranie, tym lepiej.

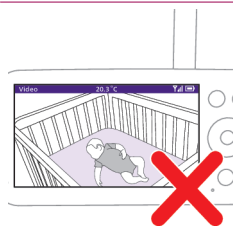

Nadajnik i materac nie powinny być ustawione pod kątem.

## Uchwyt na łóżeczko

Uwaga: W przypadku łóżeczek z zaokrąglonymi prętami należy użyć uchwytu do montażu urządzenia na ścianie.



- 1 Wyjmij uchwyt 2 w 1, zacisk, zasilacz i nadajnik.

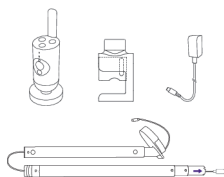

- 2 Aby uzyskać najlepsze rezultaty, zamontuj nadajnik pośrodku nad dłuższym bokiem łóżeczka.

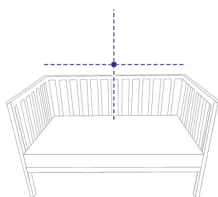

- 3 Zamocuj zacisk pośrodku dłuższego boku łóżeczka, zakładając go na poręcz.

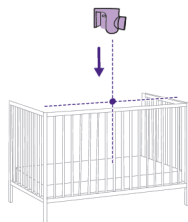

- 4 Zabezpiecz uchwyt na pręcie, obracając pokrętkę w kierunku zgodnym z ruchem wskazówek zegara.

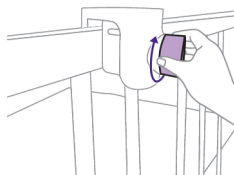



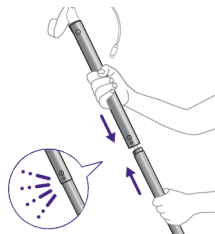

5 Weź dwa drążki i złóż je razem, aby utworzyć jeden dłuższy drążek.

Uwaga: Po poprawnym zabezpieczeniu uchwytu usłyszysz kliknięcie.

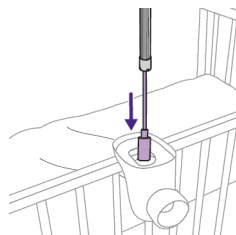

6 Następnie, zaczynając od przewodu zasilającego, przełóż drążek przez otwór w zacisku.

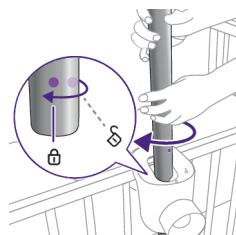

7 Korzystając z kropek na drążku i zacisku, ustaw drążek we właściwej pozycji i obróć go o 45° w kierunku zgodnym z ruchem wskazówek zegara, aby go zablokować.

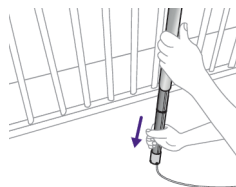

8 Dolna część drążka ma mechanizm teleskopowy, dzięki czemu można ją wysunąć w dół aż do podłogi. Pamiętaj, aby umieścić przewód zasilający w jednej ze szczelin znajdujących się na końcu rurki, kierując go w stronę gniazdka elektrycznego.

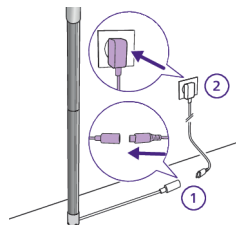

9 Poprowadź przewód w miejscu styku podłogi i ściany. Korzystając z dostarczonego zasilacza, podłącz przewód biegnący od drążka i podłącz go do gniazdka elektrycznego.

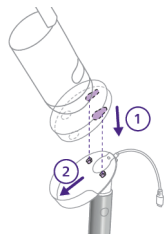

**10** Zamocuj nadajnik na podstawce, dopasowując kołki do otworów w dolnej części nadajnika i dociskając go w dół.



**11** Przesuń nadajnik do przodu, aby zablokować go na miejscu, i podłącz przewód zasilający USB-C z tyłu nadajnika.



**12** Przechyl nadajnik lekko w górę, w dół, w prawo lub w lewo, aby zapewnić pełną widoczność materaca z dzieckiem pośrodku. Użyj odbiornika lub aplikacji Baby Monitor+, aby się upewnić, że nadajnik znajduje się w optymalnej pozycji. Wyreguluj nadajnik tak, aby cały materac był wyśrodkowany i wypoziomowany na ekranie.

## Uchwyt ścienny

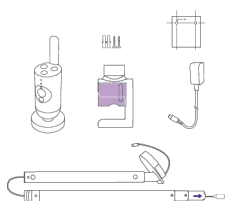

**1** Wyjmij uchwyt 2 w 1, zacisk, zasilacz, śruby i kołki, szablon uchwyty ściennego oraz nadajnik.

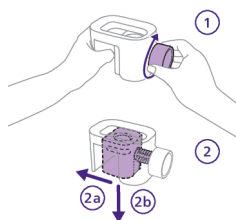

**2** Wyjmij z zacisku wspornik do montażu naściennego. W tym celu jedną ręką obróć pokrętkę w kierunku przeciwnym do ruchu wskazówek zegara, jednocześnie drugą ręką wyciągając wspornik.

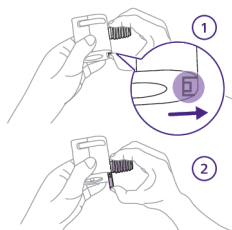

- 3 Wyjmij część śrubową, odblokowując ją kciukiem, zsuwając w dół i zdejmując. Pozostał Ci teraz element, który będzie służył jako uchwyt ścienny.

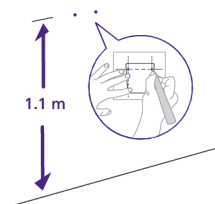

- 4 Znajdź szablon uchwyty ściennego i odmierz linijką odległość 1,1 metra od podłogi. Następnie zaznacz miejsca, w których powinny się znaleźć dwie śruby. Wywierć w ścianie małe otwory i wciśnij w nie kołki dołączone do zestawu.

Wskazówka: Szablon uchwyty ściennego (patrz rozdział „Szablon uchwyty ściennego”) znajduje się na końcu tej instrukcji obsługi.

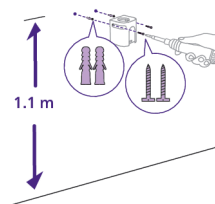

- 5 Weź wspornik do montażu naściennego i dopasuj otwory do kołków. Za pomocą śrub dołączonych do zestawu przymocuj bezpiecznie wspornik do montażu naściennego do ściany.

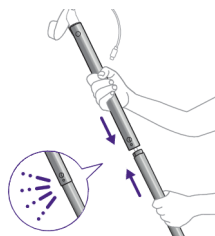

- 6 Weź dwa drążki i złoż je razem, aby utworzyć jeden dłuższy drążek.

Uwaga: Po poprawnym zabezpieczeniu uchwyty usłyszysz kliknięcie.

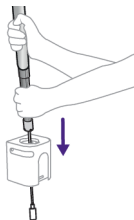

- 7 Następnie, zaczynając od przewodu zasilającego, przełóż drążek przez otwór we wsporniku do montażu naściennego.

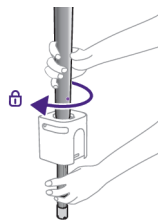

- 8** Mniej więcej w połowie drążek przestanie przesuwac się w dół i należy go zablokować w odpowiedniej pozycji. Korzystając z kropki na drążku i wsporniku do montażu ściennego, ustaw drążek we właściwej pozycji i obróć go o 45° w kierunku zgodnym z ruchem wskazówek zegara.

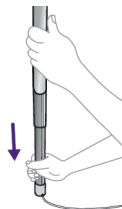

- 9** Dolna część drążka ma mechanizm teleskopowy, dzięki czemu można ją wysunąć w dół aż do podłogi. Pamiętaj, aby umieścić przewód zasilający w jednej ze szczelin znajdujących się na końcu rurki, kierując go w stronę gniazdka elektrycznego.

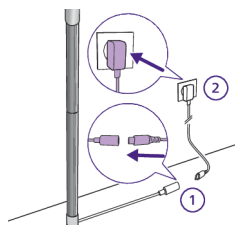

- 10** Poprowadź przewód w miejscu styku podłogi i ściany. Korzystając z dostarczonego zasilacza, podłącz przewód biegnący od drążka i podłącz go do gniazdka elektrycznego.

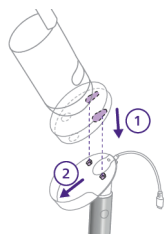

- 11** Zamocuj nadajnik na podstawce, dopasowując kołki do otworów w dolnej części nadajnika i dociskając go w dół.



- 12** Przesuń nadajnik do przodu, aby zablokować go na miejscu, i podłącz przewód zasilający USB-C z tyłu nadajnika.



- 13** Przechyl nadajnik lekko w górę, w dół, w prawo lub w lewo, aby zapewnić pełną widoczność materaca z dzieckiem pośrodku. Użyj odbiornika lub aplikacji Baby Monitor+, aby się upewnić, że nadajnik znajduje się w optymalnej pozycji. Wyreguluj nadajnik tak, aby cały materac był wyśrodkowany i wypoziomowany na ekranie.

## Odbiornik

### Opis wyświetlacza

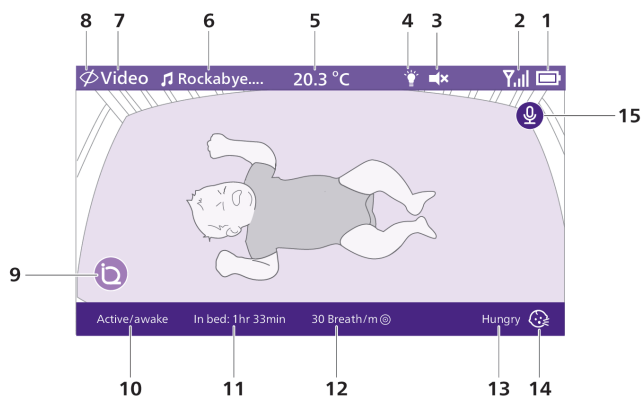

1	Wskaźnik poziomu naładowania akumulatora	9	Wskaźnik funkcji SenseIQ (włączonej)
2	Wskaźnik siły sygnału	10	Wskaźnik fazy snu
3	Wyciszenie (włączone)	11	Czas przebywania w łóżeczku
4	Lampka nocna (włączona)	12	Średnia częstość oddechów
5	Temperatura w pomieszczeniu	13	Wyniki funkcji Interpretacja płaczu
6	Wybrany uspokajający dźwięk (włączony)	14	Interpretacja płaczu (włączona)
7	Wybrany tryb monitorowania na odbiorniku	15	Funkcja komunikacji dwukierunkowej (włączona)
8	Tryb prywatności (włączony)		

## Ładowanie odbiornika

Odbiornik jest zasilany wbudowanym akumulatorem litowo-jonowym.

Aby naładować odbiornik, wykonaj następujące czynności:

**1** Podłącz zasilacz do odbiornika i gniazdka elektrycznego.

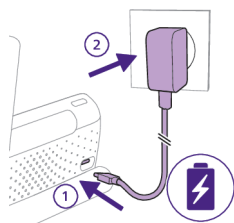

**2** Gdy włączy się pomarańczowy wskaźnik stanu akumulatora, oznacza to, że trwa ładowanie odbiornika.

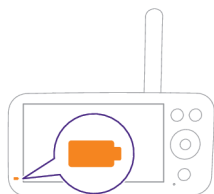

**3** Po całkowitym naładowaniu akumulatora, wskaźnik stanu akumulatora zacznie świecić na biało w sposób ciągły.

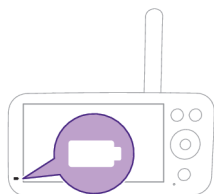

Po ładowaniu odbiornika przez 3 godziny można go używać bezprzewodowo do 12 godzin w trybie Eco.

Jeśli podczas ładowania odbiornik jest włączony, ładowanie trwa około dwa razy dłużej.

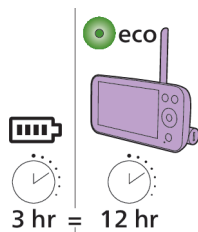

Gdy odbiornik nie jest podłączony do zasilania sieciowego i akumulator jest niemal całkowicie rozładowany (poniżej 10% poziomu naładowania), wskaźnik stanu akumulatora miga na pomarańczowo i emitowane jest ostrzeżenie o niskim poziomie naładowania akumulatora.

Jeśli akumulator odbiornika rozładowuje się i nie zostanie podłączony do zasilania sieciowego, odbiornik wyłączy się i połączenie z nadajnikiem zostanie przerwane.

Wskazówka: W nocy odbiornik powinien być podłączony do sieci elektrycznej, ponieważ jeśli spadnie poziom naładowania akumulatora,

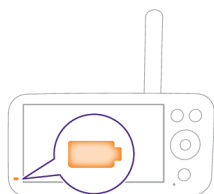

sygnał dźwiękowy informujący o niskim poziomie naładowania może Cię obudzić.

Wskazówka: W celu oszczędzania energii akumulatora należy wyłączyć odbiornik, gdy nie jest używany.

Uwaga: Akumulator stopniowo i bardzo powoli rozładowuje się, nawet gdy odbiornik jest wyłączony.

Jeśli wskaźnik stanu akumulatora odbiornika świeci na czerwono w sposób ciągły, gdy odbiornik jest podłączony do zasilania sieciowego, oznacza to, że występuje problem z akumulatorem. W takim przypadku należy skontaktować się z Centrum Obsługi Klienta w swoim kraju.

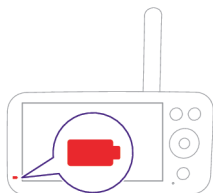

## Korzystanie z elektronicznej niani

### Jak sparować odbiornik z nadajnikiem?

Aby uzyskać najlepsze możliwe połączenie, umieść nadajnik i router Wi-Fi w tym samym pomieszczeniu. Lite ściany oraz inne urządzenia elektroniczne mogą zakłócać sygnał.

**1** Naciśnij i przytrzymaj włącznik/wyłącznik przez 1,5 s, aby wyłączyć nadajnik.

Uwaga: Nadajnik włączy się automatycznie, gdy podłączysz go do gniazdka elektrycznego.

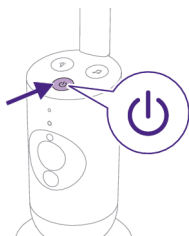

**2** Podczas włączania nadajnika wskaźnik na chwilę zapala się na pomarańczowo, sygnalizując proces uruchamiania.

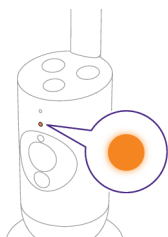

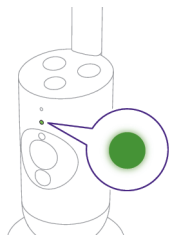

- 3** Gdy nadajnik będzie gotowy do parowania, wskaźnik stanu zaświeci się na zielono.

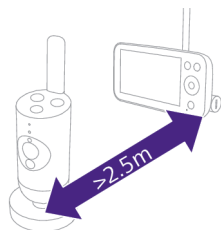

- 4** Nadajnik powinien znajdować się w odległości co najmniej 2,5 metra od odbiornika, aby uniknąć efektu sprzężeń akustycznych.

Uwaga: W przypadku korzystania z telefonu bezprzewodowego, bezprzewodowego wideo, sieci Wi-Fi, kuchenki mikrofalowej lub urządzenia z funkcją Bluetooth na częstotliwości 2,4 GHz i występowania zakłóceń w działaniu odbiornika lub nadajnika należy odsunąć odbiornik od źródła zakłóceń aż do ich ustąpienia.

- 5** Naciśnij i przytrzymaj włącznik/wyłącznik przez 1,5 s, aby wyłączyć odbiornik.

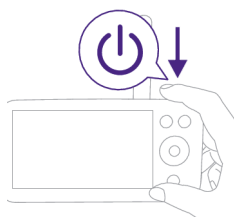

Wyświetlacz włączy się, na wyświetlaczu pojawi się ekran Philips, a wskaźnik połączenia zmieni kolor na czerwony. Odbiornik rozpocznie wyszukiwanie nadajnika.



Gdy odbiornik i nadajnik są połączone, wskaźnik połączenia na odbiorniku zmienia kolor na biały, a na wyświetlaczu pojawia się co najmniej jeden pasek siły sygnału.

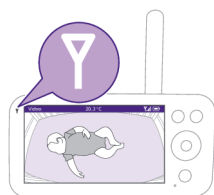



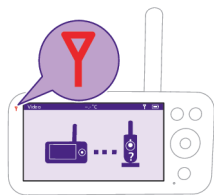

**Uwaga:** Ustanowienie połączenia między nadajnikiem a odbiornikiem trwa około 15 sekund.

Upewnij się, że nadajnik jest włączony. Po wyłączeniu nadajnika na odbiorniku wyświetli się symbol położenia poza zasięgiem.

Jeśli nie zostanie nawiązane połączenie, wskaźnik połączenia zacznie świecić na czerwono, co 25 sekund będzie emitowany sygnał dźwiękowy odbiornika, a na wyświetlaczu pojawi się symbol położenia poza zasięgiem.

Zasięg działania wynosi do 50 metrów w pomieszczeniach i 400 metrów na zewnątrz. Zasięg działania elektronicznej niani zmienia się w zależności od otoczenia i czynników powodujących zakłócenia. Mokre i wilgotne materiały powodują tak duże zakłócenia, że utrata zasięgu wynosi do 100%.

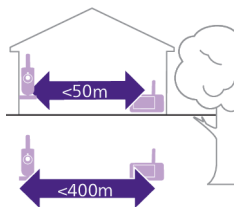

### Suche materiały

### Grubość materiału

### Utrata zasięgu

Drewno, tynk, tektura, szkło (bez metalowych, druczianych i ołowianych części)

< 30 cm

0-10 %

Cegła, sklejka

< 30 cm

5-35 %

Żelbeton

< 30 cm

30-100 %

Metalowe kraty lub pręty

< 1 cm

90-100 %

Blacha metalowa lub aluminiowa

< 1 cm

100 %

## Funkcje i ustawienia

### Funkcje menu

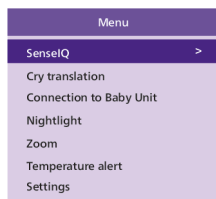

Elektroniczna niania Philips Avent Premium Connected Baby Monitor jest wyposażona w sześć fantastycznych funkcji, dzięki którym rodzice z łatwością mogą monitorować swoje dziecko. Oto one:

**SenseIQ** — funkcja wykorzystująca technologię sztucznej inteligencji do wykrywania snu i oddechu dziecka.

**Interpretacja płaczu** — funkcja objaśniająca płacz dziecka, dzięki której możesz lepiej zrozumieć jego potrzeby.

**Połączenie z nadajnikiem** — funkcja umożliwiająca dwa rodzaje połączenia (automatyczne i bezpośrednie) między nadajnikiem a odbiornikiem, dzięki której zawsze będziesz w kontakcie ze swoim maluszkiem.

**Lampka nocna** — funkcja umożliwiająca włączenie łagodnego, kojącego światła, które uspokaja dziecko i zapewnia mu spokojne otoczenie do snu.

**Powiększanie** — funkcja powiększenia widoku łóżeczka dziecka, dzięki której możesz lepiej przyjrzeć się maluszkowi.

**Alarm temperaturowy** — funkcja informująca o zbyt wysokiej lub zbyt niskiej temperaturze w pokoju dziecka.

Wszystkie funkcje opisane w poniższych sekcjach można obsługiwać z poziomu menu odbiornika lub aplikacji.

- 1 Naciśnij przycisk menu w prawym dolnym rogu odbiornika, aby otworzyć listę pozycji menu.

**Uwaga:** Ponowne naciśnięcie przycisku menu spowoduje wyjście z menu.

- 2 Do poruszania się po menu służy przycisk regulacji. Wybrana pozycja menu jest podświetlona na fioletowo.

**Uwaga:** Jeśli znajdujesz się w jednym z podmenu i chcesz się przełączać między funkcjami menu, ponownie naciśnij przycisk menu, aby powrócić do menu głównego.

**Uwaga:** Jeśli znajdujesz się w menu, ale przez 8 sekund nie naciśniesz żadnego przycisku, opuścisz menu bez zapisania zmian.

## SenseIQ

Elektroniczna niania Philips Avent Premium Connected Baby Monitor z technologią SenseIQ analizuje każdy ruch i oddech dziecka, dając rodzicom jasny obraz jego samopoczucia. Intuicyjna i niewymagająca noszenia na ciele technologia SenseIQ generuje w czasie rzeczywistym aktualizacje statusu oddechu i snu, dzięki czemu rodzice wiedzą, że ich dziecko ma się dobrze, a oni zawsze mają z nim kontakt.

Aby aktywować funkcję SenseIQ, pobierz aplikację Baby Monitor+ (patrz rozdział „Pobierz aplikację Baby Monitor+”) i wykonaj czynności przedstawione w aplikacji w celu włączenia tej funkcji.

- 1 Naciśnij przycisk menu w prawym dolnym rogu odbiornika.

- 2 Wybierz pozycję „SenseIQ” i naciśnij przycisk potwierdzenia, aby uzyskać dostęp do funkcji SenseIQ.

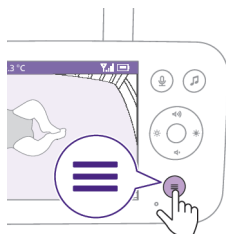
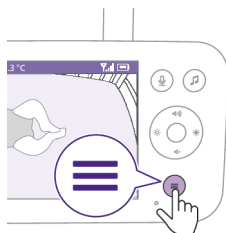

- Naciśnij przycisk potwierdzenia, aby włączyć lub wyłączyć funkcję SenseIQ.

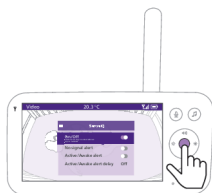

Informacje o fazie snu, czasie przebywania w łóżeczku i średniej częstotliwości oddechu są widoczne na pasku u dołu wyświetlacza.

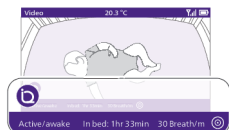

zoundream

### Interpretacja płaczu

Funkcja Interpretacja płaczu, oparta na technologii Zoundream™, to przydatne narzędzie, które pomoże Ci zrozumieć różne rodzaje płaczu dziecka i podpowie, co mogą oznaczać. Należy jednak pamiętać, że narzędzie to nie ma na celu zastąpienia osądu rodzica. Firma Philips nie odpowiada za wyniki interpretacji. W razie potrzeby zaleca się konsultację z lekarzem.

Aby aktywować funkcję Interpretacja płaczu, pobierz aplikację Baby Monitor+ (patrz rozdział „Pobierz aplikację Baby Monitor+”) i wykonaj czynności przedstawione w aplikacji w celu włączenia usługi.

Usługa Interpretacja płaczu jest dostępna w ramach 90-dniowego bezpłatnego okresu próbnego. Po skorzystaniu z bezpłatnego okresu próbnego możesz dalej korzystać z usługi, subskrybując ją za pośrednictwem platformy Zoundream™. Obowiązują zasady i warunki. Użycie będzie mierzone w dniach. Każda aktywność w danym dniu będzie traktowana jako cały dzień korzystania z usługi.

**Uwaga:** Funkcja Interpretacja płaczu działa tylko wtedy, gdy nadajnik jest podłączony do Internetu.

- Naciśnij przycisk menu w prawym dolnym rogu odbiornika.

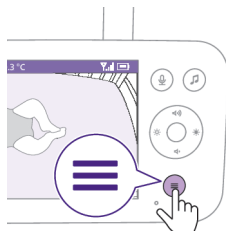

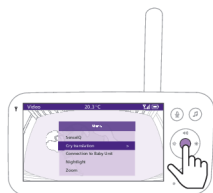

- 2 Wybierz pozycję „Interpretacja płaczu” i naciśnij przycisk potwierdzenia, aby uzyskać dostęp do funkcji Interpretacja płaczu.

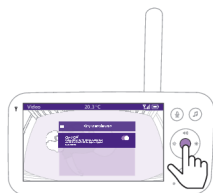

- 3 Naciśnij przycisk potwierdzenia, aby włączyć lub wyłączyć funkcję Interpretacja płaczu.



Wyniki funkcji Interpretacja płaczu są widoczne na dolnym pasku na wyświetlaczu.

**Wskazówka:** Unikaj umieszczania w pobliżu nadajnika urządzeń emitujących dźwięki, takich jak wentylatory lub urządzenia generujące biały szum. Pozwoli to zapobiec wychwytywaniu zakłóceń przez mikrofon i negatywnemu wpływowi na prawidłowe działanie funkcji.

## Połączenie z nadajnikiem

Za pomocą tej funkcji menu można wybrać różne opcje połączenia.

**Połączenie bezpośrednie:** odbiornik i nadajnik są wstępnie sparowane i nawiążą połączenie bezpośrednio.

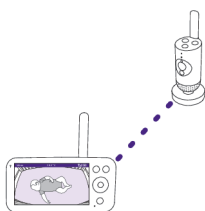

**Połączenie automatyczne — bezpośrednie lub za pośrednictwem sieci Wi-Fi:** to ustawienie umożliwia optymalizację połączenia między nadajnikiem a odbiornikiem przez automatyczny wybór najlepszego połączenia — bezpośredniego lub za pośrednictwem sieci Wi-Fi.

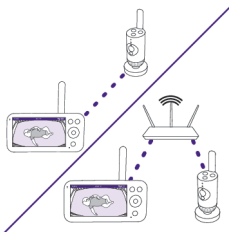

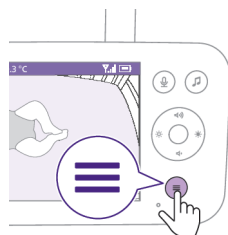

1 Naciśnij przycisk menu w prawym dolnym rogu odbiornika.

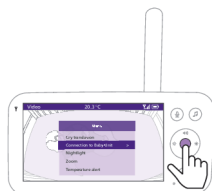

2 Wybierz pozycję „Połączenie z nadajnikiem” i naciśnij przycisk potwierdzenia, aby otworzyć menu połączenia z nadajnikiem.

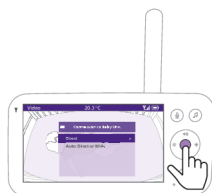

3 Naciśnij górną lub dolną część przycisku regulacji i przycisk potwierdzenia, aby wybrać żądane połączenie.

### Lampka nocna

Aby włączyć funkcję lampki nocnej za pośrednictwem odbiornika, postępuj zgodnie z poniższymi instrukcjami:

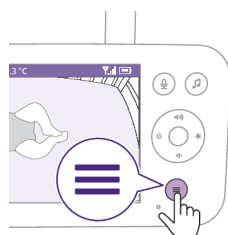

1 Naciśnij przycisk menu w prawym dolnym rogu odbiornika.



2 Wybierz pozycję „Lampka nocna” i naciśnij przycisk potwierdzenia, aby przejść do funkcji lampki nocnej.

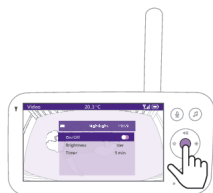

- 3** Naciśnij przycisk potwierdzenia, aby włączyć lub wyłączyć funkcję lampki nocnej.

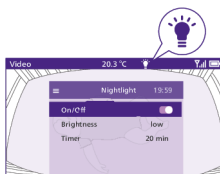

Gdy lampka nocna jest włączona, na pasku stanu na wyświetlaczu jest widoczna ikona światła.

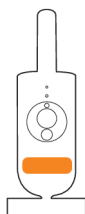

Zaświeci się lampka nocna nadajnika.

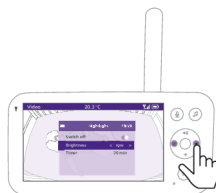

Korzystając z odbiornika, możesz ustawić poziom jasności lampki nocnej. Naciśnij lewą lub prawą część przycisku regulacji, aby wybrać niską, średnią lub wysoką wartość.



Korzystając z odbiornika, możesz też ustawić zegar programowany lampki nocnej. Naciśnij lewą lub prawą część przycisku regulacji, aby wybrać preferowany zegar programowany.

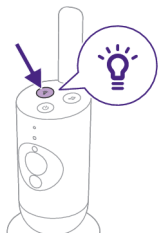

Lampką nocną możesz również sterować za pomocą nadajnika.

- 1 Naciśnij przycisk lampki nocnej na nadajniku, aby ją włączyć.

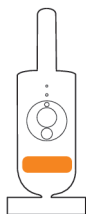

Lampka nocna zostanie włączona.

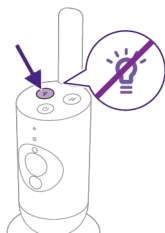

- 2 Ponownie naciśnij przycisk lampki nocnej, aby ją wyłączyć.

## Powiększanie

- 1 Naciśnij przycisk menu w prawym dolnym rogu odbiornika.

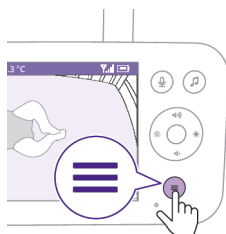

- 2 Wybierz pozycję „Powiększanie” i naciśnij przycisk potwierdzenia, aby uzyskać dostęp do funkcji powiększania.





- 3 Naciśnij przycisk potwierdzenia, aby dostosować obraz na wyświetlaczu. Za pomocą górnej/dolnej/prawej/lewej części przycisku regulacji możesz wybrać, która część obrazu będzie wyświetlana na odbiorniku.
- 4 Naciśnij przycisk menu, aby zapisać nowe ustawienie i wyjść z menu.
- 5 Jeśli chcesz pomniejszyć obraz w odbiorniku, przejdź do menu powiększania i wyłącz funkcję powiększania.

Wskazówka: Naciśnij i przytrzymaj przez dwie sekundy przycisk potwierdzenia, aby uzyskać szybki dostęp do funkcji powiększania.

## Alarm temperaturowy

Czujnik temperatury umożliwia monitorowanie temperatury w pokoju dziecka.

Uwaga: Wskazanie aktualnej temperatury w pokoju dziecka jest widoczne na pasku stanu odbiornika.

- 1 Naciśnij przycisk menu w prawym dolnym rogu odbiornika.

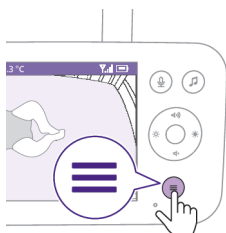

- 2 Wybierz pozycję „Alarm temperaturowy” i naciśnij przycisk potwierdzenia, aby uzyskać dostęp do funkcji alarmu temperaturowego.

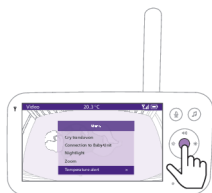

- 3 Alarm temperaturowy można włączyć lub wyłączyć poprzez wciśnięcie przycisku potwierdzenia.

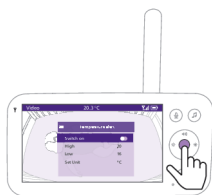

- 4 Aby zmienić maksymalną i minimalną temperaturę dla alarmu temperaturowego, wybierz żądane temperatury w menu temperatury.

Wskazówka: Temperaturę można ustawić w skali Celsjusza (C) lub Fahrenheita (F), wybierając odpowiednią opcję.

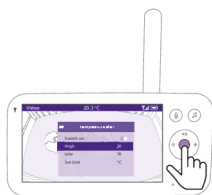



- 5 Naciśnij lewą część przycisku regulacji, aby zapisać nowe ustawienie i powrócić do menu głównego.

Na wyświetlaczu odbiornika pojawi się ten alarm, gdy zmierzona temperatura wykracza poza zakres między wartością minimalną a maksymalną.



## Ustawienia

- 1 Naciśnij przycisk menu w prawym dolnym rogu odbiornika.

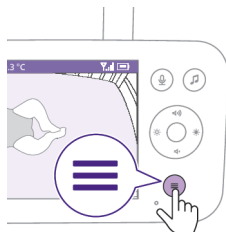

- 2 Wybierz pozycję „Ustawienia” i naciśnij przycisk potwierdzenia, aby uzyskać dostęp do menu ustawień.



Możesz zmienić ustawienie języka odbiornika.

- 1 Naciśnij przycisk potwierdzenia, aby uzyskać dostęp do listy języków.
- 2 Naciśnij górną lub dolną część przycisku regulacji, aby przewinąć listę wszystkich języków, a następnie naciśnij przycisk potwierdzenia, aby wybrać żądany język.

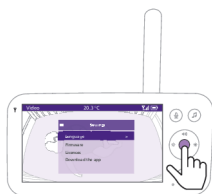

- 3 Naciśnij przycisk potwierdzenia, aby zapisać nowe ustawienie i powrócić do menu głównego.



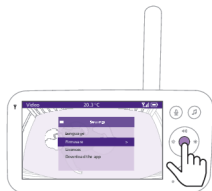

Możesz sprawdzić bieżącą wersję oprogramowania sprzętowego elektronicznej niani.

**1** Naciśnij przycisk potwierdzenia, aby przejść do menu oprogramowania sprzętowego.

**2** Na wyświetlaczu będzie widoczna najnowsza wersja oprogramowania sprzętowego odbiornika i nadajnika.

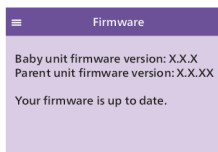

**Uwaga:** Jeśli będzie dostępna aktualizacja oprogramowania sprzętowego, zostanie zainstalowana automatycznie, a Ty otrzymasz powiadomienie.

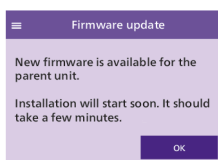

## Wskaźnik stanu

### Pomarańczowy

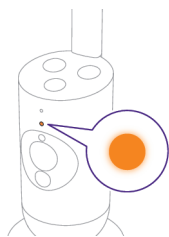

Wskaźnik świeci na pomarańczowo w sposób ciągły: trwa uruchamianie nadajnika.

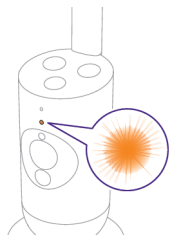

Wskaźnik miga na pomarańczowo: trwa aktualizacja oprogramowania sprzętowego nadajnika. Nie wyłączaj go podczas aktualizacji.

**Uwaga:** Podczas aktualizacji oprogramowania sprzętowego nadajnik może się na krótką chwilę wyłączyć.

## Zielony

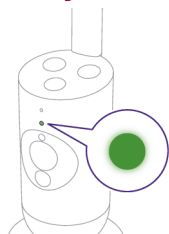

Wskaźnik świeci na zielono w sposób ciągły: nadajnik jest gotowy do połączenia z odbiornikiem.

## Biały

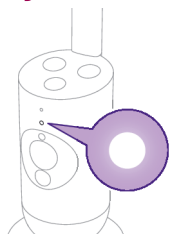

Wskaźnik świeci na biało w sposób ciągły: nadajnik jest gotowy do połączenia z odbiornikiem i aplikacją.

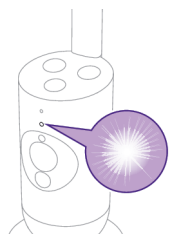

Wskaźnik miga na biało: trwa wyszukiwanie sieci domowej przez nadajnik.

## **Czerwony (tylko przy konfiguracji)**

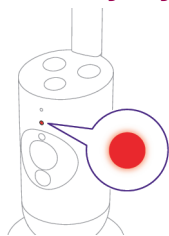

Wskaźnik świeci na czerwono w sposób ciągły: elektroniczna niania nie może połączyć się z Internetem.

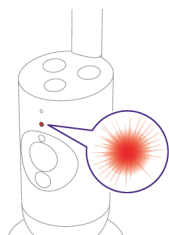

Wskaźnik miga na czerwono: wprowadzono nieprawidłowy identyfikator SSID lub nieprawidłowe hasło.

## **Fioletowy**

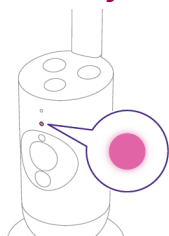

Wskaźnik świeci na fioletowo w sposób ciągły: transmisja strumieniowa wideo na żywo jest włączona dla co najmniej jednego użytkownika aplikacji.

## **Niebieski**

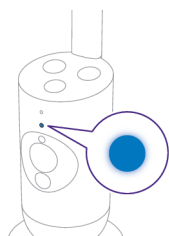

Wskaźnik świeci na niebiesko w sposób ciągły: tryb prywatności jest włączony.

## **Głośność**

Istnieje możliwość regulacji głośności głośnika odbiornika.

- 1 Naciśnij górną lub dolną część przycisku regulacji, aby dostosować głośność.

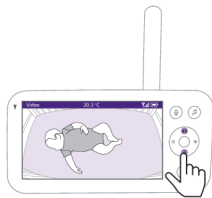

- 2 Na wyświetlaczu pojawi się pasek głośności pokazujący bieżący poziom.

Uwaga: Jeśli ustawiony jest wysoki poziom głośności, odbiornik zużywa więcej energii.

Uwaga: Jeżeli pasek głośności jest na poziomie minimalnym, dźwięk jest wyciszony. Na pasku stanu odbiornika widoczna jest wtedy ikona wyciszenia, a użytkownik otrzymuje z odbiornika tylko alarmy i obraz wideo.



## Jasność wyświetlacza

Istnieje możliwość regulacji jasności wyświetlacza odbiornika.

- 1 Naciśnij lewą lub prawą część przycisku regulacji, aby dostosować jasność wyświetlacza odbiornika.

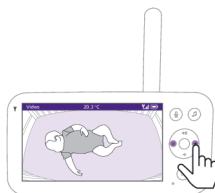

- 2 Zostanie wyświetlony pasek jasności pokazujący wybrany poziom jasności.

Uwaga: Odbiornik zużywa więcej energii przy większej jasności.



## Wskaźniki poziomu dźwięku

Odbiornik stale monitoruje poziom dźwięku w pokoju dziecka. Wskaźniki poziomu dźwięku na odbiorniku pozwalają sprawdzić, czy w pokoju dziecka są jakieś odgłosy.

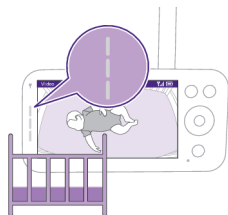

Dopóki nadajnik nie wykrywa żadnego dźwięku, wskaźniki poziomu hałasu nie świecą się.

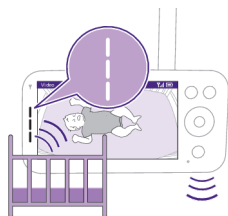

Gdy nadajnik wykryje dźwięk, co najmniej jeden wskaźnik poziomu dźwięku na odbiorniku zmienia kolor na biały. Liczba świateł zależy od głośności odbieranego dźwięku.

## Tryby i czułość

Elektroniczna niania ma trzy różne tryby, które umożliwiają wybór sposobu monitorowania dziecka: Video, Audio, Eco.

Poziom czułości nadajnika określa, co słycać przez odbiornik. Po ustawieniu wysokiego poziomu słycać wiele dźwięków, w tym ciche dźwięki tła. Gdy poziom czułości jest ustawiony na niski, słycać tylko głośniejsze dźwięki.

Gdy elektroniczna niania jest włączona, naciśnij przycisk trybu u góry po lewej stronie odbiornika, a następnie naciśnij górną lub dolną część przycisku regulacji, aby przełączać się między poszczególnymi trybami. Naciśnij przycisk potwierdzenia, aby zatwierdzić wybrany tryb.

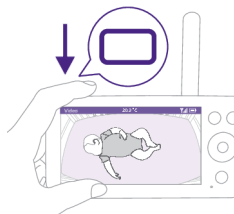

Naciskając lewą lub prawą część przycisku regulacji, można wybrać różne poziomy czułości dla różnych trybów.



Na wyświetlaczu pojawi się oznaczenie wybranego trybu.  
Wybrany tryb jest również wyświetlany na pasku stanu.  
Po włączeniu urządzenia aktywny będzie ostatnio używany tryb.

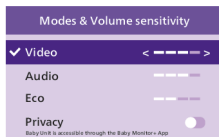

Jeśli dziecko wydaje tylko ciche dźwięki, należy ustawić wysoki poziom czułości nadajnika na odbiorniku.

Im głośniejsze dźwięki wydaje dziecko, tym mniejszą czułość można ustawić w odbiorniku.

**Uwaga:** W trybie audio i wideo dźwięk będzie ciągły, gdy poziom czułości zostanie ustawiony na najwyższy. W przeciwnym razie ciche dźwięki zostaną wyciszone.

**Wskazówka:** Poziom czułości można tak wyregulować, aby zawsze było słycać dziecko bez zakłócenia przez inne dźwięki. Jeśli w tle jest dużo szumów, należy zmniejszyć czułość, aby nie były one słyszalne przez odbiornik.

Naciśnij przycisk potwierdzenia, aby zapisać nowe ustawienie.

## Tryb Video

- 1 Naciśnij przycisk trybu w lewym górnym rogu odbiornika.
- 2 Naciśnij przycisk potwierdzenia, aby wybrać tryb wideo.



Przy włączonym trybie wideo wyświetlacz jest zawsze włączony.

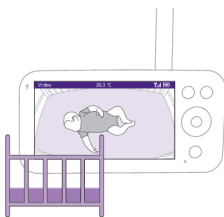

**Uwaga:** Jeśli chcesz, aby w odbiorniku był emitowany ciągły dźwięk, ustaw najwyższy poziom czułości.



## Tryb Audio



- 1 Naciśnij przycisk trybu w lewym górnym rogu odbiornika.
- 2 Naciśnij dolną część przycisku regulacji, aby przełączyć na tryb audio.
- 3 Naciśnij przycisk potwierdzenia, aby wybrać tryb audio.

Po aktywowaniu trybu Audio wyświetlacz odbiornika jest wyłączany.

**Uwaga:** Pasek stanu nie jest widoczny, gdy wyświetlacz jest wyłączony.

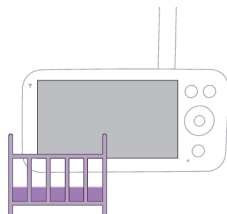

**Uwaga:** Biały wskaźnik połączenia oznacza, że odbiornik jest nadal włączony i połączony z nadajnikiem.

**Uwaga:** Jeśli czułość nie jest ustawiona na najwyższym poziomie, dźwięki o niskiej głośności zostaną wyciszone.

**Uwaga:** Jeśli chcesz, aby w odbiorniku był emitowany ciągły dźwięk, ustaw najwyższy poziom czułości. Więcej informacji można znaleźć w rozdziale „Tryby i czułość”.

Jeśli dziecko zacznie wydawać dźwięki, wskaźniki poziomu głośności włączą się, a dźwięki wykryte przez nadajnik zostaną przesłane do odbiornika. Dopóki nadajnik nie wykrywa żadnego dźwięku, wskaźniki poziomu głośności nie świecą się.

## Tryb Eco

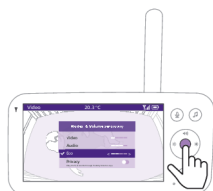

- 1 Naciśnij przycisk trybu w lewym górnym rogu odbiornika.
- 2 Naciśnij dolną część przycisku regulacji, aby przełączyć na tryb Eco.
- 3 Naciśnij przycisk potwierdzenia, aby wybrać tryb Eco.

**Uwaga:** Po włączeniu wyświetlacza wybrany tryb będzie wyświetlany na pasku statusu. Pasek stanu nie jest widoczny, gdy wyświetlacz jest wyłączony.



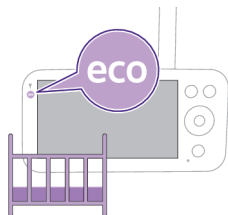

Wskaźniki wyświetlacza i poziomu dźwięku wyłączają się, gdy przez 20 sekund nie zostanie wykryty dźwięk. Wskaźnik trybu Eco zmienia kolor na biały, co oznacza, że odbiornik jest nadal włączony i aktywny jest tryb Eco.

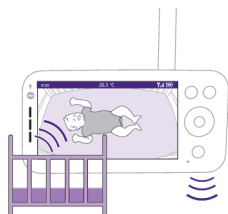

W przypadku wykrycia dźwięku przez nadajnik natychmiast włącza się wyświetlacz i wskaźnik poziomu głośności w odbiorniku. Obraz i dźwięk są przekazywane do odbiornika, a wskaźniki poziomu dźwięku świecą na biało. Dopóki nadajnik nie wykrywa żadnego dźwięku, wskaźniki poziomu głośności nie świecą się.

**Uwaga:** Minimalny poziom dźwięku, który uaktywnia ekran i dźwięk, jest definiowany przez ustawienie czułości.

## Tryb prywatności



- 1 Naciśnij przycisk trybu w lewym górnym rogu odbiornika.
- 2 Naciśnij dolną część przycisku regulacji, aby przełączyć na tryb prywatności.
- 3 Naciśnij przycisk potwierdzenia, aby włączyć tryb prywatności.

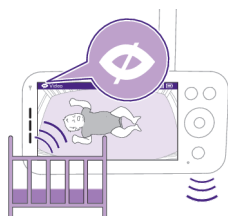

Gdy tryb prywatności jest włączony:

- 1 Nadal możesz monitorować dziecko za pomocą odbiornika.

**Uwaga:** Gdy wyświetlacz jest włączony, na pasku stanu jest wyświetlany wskaźnik trybu prywatności. Pasek stanu nie jest widoczny, gdy wyświetlacz jest wyłączony.

- 2 Nie możesz monitorować dziecka za pośrednictwem aplikacji.

**Uwaga:** Wskaźnik stanu nadajnika zaświeci się na niebiesko. Otrzymasz powiadomienie push z aplikacji.

**Uwaga:** Przy próbie monitorowania dziecka za pośrednictwem aplikacji wyświetli się powiadomienie, że w nadajniku włączono tryb prywatności.

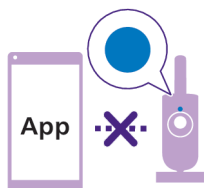

# Uspokajające dźwięki

Aby włączyć tę funkcję za pośrednictwem odbiornika, wykonaj następujące czynności:

- 1 Naciśnij przycisk uspokajających dźwięków na odbiorniku, aby otworzyć menu.

Uwaga: Naciśnięcie przycisku, gdy menu jest już otwarte, spowoduje zamknięcie menu.

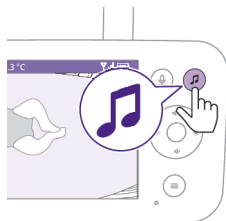

- 2 Naciśnij dolną część przycisku regulacji, aby przewinąć do pozycji menu „Wybierz dźwięk”, a następnie naciśnij przycisk potwierdzenia, aby przejść do listy uspokajających dźwięków.



- 3 W celu przewinięcia listy należy nacisnąć górną lub dolną część przycisku regulacji.
- 4 Naciśnij przycisk potwierdzenia, aby wybrać ten, który chcesz odtworzyć lub aby usunąć jego zaznaczenie. Możesz także wybrać opcję „Wszystkie kołysanki”, aby odtworzyć 5 pierwszych kołysanek.



- 5 Przejdź do opcji „Odtwórz” i naciśnij przycisk potwierdzenia, aby rozpocząć odtwarzanie wybranego dźwięku.

Aby zatrzymać, ponownie naciśnij przycisk potwierdzenia.

Na pasku stanu odbiornika jest wyświetlana nazwa odtwarzanego dźwięku.

Wskazówka: Naciśnij i przytrzymaj przycisk uspokajających dźwięków, aby rozpocząć lub zatrzymać odtwarzanie wybranego dźwięku.



Możesz ustawić poziom głośności dźwięku lub kołysanki w odbiorniku.

Naciśnij lewą lub prawą część przycisku regulacji, aby wybrać poziom głośności.





Można ustawić zegar programowany, który wyłączy uspokajający dźwięk. Wykonaj tę czynność za pomocą odbiornika.

Naciśnij lewą lub prawą część przycisku regulacji, aby wybrać preferowany zegar programowany.

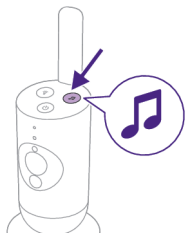

Aby włączyć funkcję uspokajających dźwięków za pośrednictwem nadajnika, naciśnij przycisk uspokajających dźwięków na nadajniku.



Ostatni dźwięk wybrany w odbiorniku będzie odtwarzany w sposób ciągły zgodnie z ostatnim ustawieniem zegara programowanego.

Aby wyłączyć uspokajające dźwięki za pośrednictwem nadajnika, ponownie naciśnij przycisk uspokajających dźwięków.

## Komunikacja dwukierunkowa

Możesz użyć przycisku komunikacji dwukierunkowej na odbiorniku, aby mówić do dziecka.

**1** Naciśnij przycisk komunikacji dwukierunkowej na odbiorniku.





- 2 Na wyświetlaczu odbiornika pojawi się ikona komunikacji dwukierunkowej, wskazująca aktywne połączenie. Mów wyraźnie do mikrofonu znajdującego się z przodu odbiornika z odległości 15–30 cm.

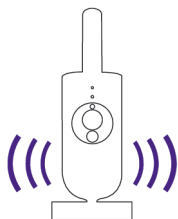

Dziecko słyszy Cię, gdy mówisz do odbiornika. Jednocześnie słyszysz wszystkie dźwięki wydawane przez dziecko.

- 3 Naciśnij ponownie przycisk komunikacji dwukierunkowej, aby wyłączyć funkcję, gdy skończysz mówić.

**Uwaga:** Pamiętaj o wyłączeniu funkcji komunikacji dwukierunkowej, gdy skończysz mówić, aby zapobiec emitowaniu nieoczekiwanych dźwięków przez nadajnik.

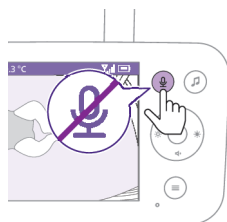

## Czyszczenie i konserwacja

**Ostrzeżenie:** Nie zanurzaj nadajnika, odbiornika ani zasilaczy w wodzie ani nie myj ich pod bieżącą wodą.

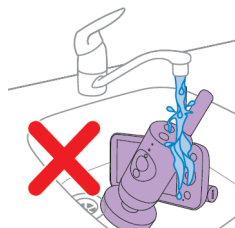

**Ostrzeżenie:** Nie używaj sprayu do czyszczenia ani środków czyszczących w płynie.



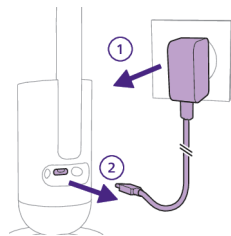

- 1** Wyłącz nadajnik, odłącz zasilacz od nadajnika i wyjmij zasilacz z gniazdka elektrycznego.



- 2** Przetrzyj nadajnik suchą szmatką.

Uwaga: Odciski palców lub brud na soczewce nadajnika mogą wpływać na działanie kamery. Należy unikać dotykania obiektywu palcami.

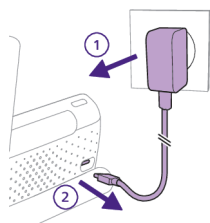

- 3** Wyłącz odbiornik, a następnie odłącz zasilacz od odbiornika i gniazdka elektrycznego.

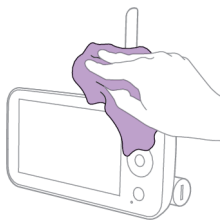

- 4** Przetrzyj odbiornik suchą szmatką.

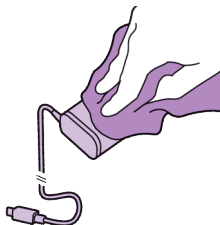

- 5** Zasilacze można czyścić suchą szmatką.

## Przechowywanie

Jeśli nie zamierzasz używać elektronicznej niani przez dłuższy czas, przechowuj odbiornik, nadajnik i zasilacze w chłodnym i suchym miejscu.

Aby zadbać o możliwie najdłuższą żywotność akumulatora podczas dłuższych okresów niekorzystania z urządzenia lub przechowywania, przed wyłączeniem odbiornika zaleca się naładowanie go do poziomu 50%.

## Zamawianie akcesoriów

Akcesoria i części zamienne można kupić na stronie [www.philips.com/parts-and-accessories](http://www.philips.com/parts-and-accessories) lub u sprzedawcy produktów firmy Philips. Można też skontaktować się z Centrum Obsługi Klienta firmy Philips w swoim kraju (dane kontaktowe znajdują się na międzynarodowej karcie gwarancyjnej).

## Recykling



- Ten symbol oznacza, że produktów elektrycznych oraz akumulatorów lub baterii do nich, po okresie ich użytkowania, nie można wyrzucać wraz z innymi odpadami pochodzącymi z gospodarstw domowych.
- Użytkownik ma obowiązek oddać zużyty produkt oraz baterie i/lub akumulatory do podmiotu prowadzącego zbieranie zużytego sprzętu elektrycznego i elektronicznego, tworzącego system zbierania takich odpadów - w tym do odpowiedniego sklepu, lokalnego punktu zbiórki lub jednostki gminnej. Zużyty sprzęt oraz baterie i akumulatory mogą mieć szkodliwy wpływ na środowisko i zdrowie ludzi z uwagi na potencjalną zawartość niebezpiecznych substancji, mieszanin oraz części składowych.
- Gospodarstwo domowe spełnia ważną rolę w przyczynianiu się do ponownego użycia i odzysku surowców wtórnych, w tym recyklingu, zużytego sprzętu. Na tym etapie kształtuje się postawy, które wpływają na zachowanie wspólnego dobra jakim jest czyste środowisko naturalne.

## Usuwanie wbudowanego akumulatora

Po wyrzuceniu urządzenia wbudowany akumulator może zostać wyjęty wyłącznie przez wykwalifikowanego specjalistę. Przed wyjęciem akumulatora upewnij się, że urządzenie jest odłączone od gniazdka elektrycznego, a akumulator jest całkowicie rozładowany.

**Przestrzegaj wszystkich niezbędnych środków bezpieczeństwa podczas otwierania urządzenia za pomocą narzędzi i podczas utylizacji akumulatora.**

**Podczas obchodzenia się z bateriami lub akumulatorami upewnij się, że Twoje ręce, urządzenie oraz baterie lub akumulatory są suche.**

**Aby uniknąć przypadkowego zwarcia baterii lub akumulatora po wyjęciu, nie pozwól, aby styki baterii lub akumulatora zetknęły się z metalowymi przedmiotami (np. monetami, spinkami do włosów, pierścionkami). Nie zawijaj baterii lub akumulatorów w folię**

**aluminiową. Przed wyrzuceniem baterii lub akumulatorów należy włożyć je do plastikowej torebki lub zakleić ich styki taśmą.**

Czynności:

- 1 Za pomocą monety odblokuj otwory w komorze akumulatora z tyłu odbiornika.
- 2 Zdejmij 2 gumowe nóżki znajdujące się na spodzie odbiornika.
- 3 Wykręć 2 śruby widoczne po zdjęciu gumowych nóżek w dolnej części odbiornika.
- 4 Odłącz komorę akumulatora od odbiornika.
- 5 Wyjmij akumulator.

Jeśli w Twoim kraju zamieszkania nie obowiązuje system gromadzenia/utyliczacji odpadów elektrycznych, możesz chronić środowisko, wyjmując z urządzenia akumulator przed jego wyrzuceniem i przekazując go do powtórnego przetworzenia.

## Pomoc techniczna

Aby uzyskać pomoc dotyczącą produktu, informacje o poborze mocy lub poznać treść deklaracji zgodności UE, odwiedź stronę [www.philips.com/support](http://www.philips.com/support).

## Rozwiązywanie problemów

W tym rozdziale opisano najczęstsze problemy, z którymi można się zetknąć, korzystając z urządzenia. Jeśli poniższe wskazówki okażą się niewystarczające do rozwiązania problemu, odwiedź stronę [www.philips.com/support](http://www.philips.com/support), na której znajduje się lista często zadawanych pytań, lub skontaktuj się z Centrum Obsługi Klienta w swoim kraju.

### ODBIORNIK

Problem	Rozwiązanie
Dlaczego nie mogę nawiązać połączenia między moim odbiornikiem a innymi nadajnikami Philips Avent?	Odbiornik elektronicznej niani Philips Avent Premium Connected Baby Monitor może łączyć się tylko z nadajnikiem znajdującym się w tym samym zestawie.  Jeśli chcesz oglądać obraz z innych elektronicznych niań Philips Avent (SCD641, SCD643, SCD921, SCD923), możesz je dodać w aplikacji Philips Avent Baby Monitor+.
Dlaczego po podłączeniu odbiornika do zasilania nie rozpoczyna się ładowanie jego akumulatora?	Być może zasilacz jest uszkodzony. Sprawdź, czy problem występuje również z drugim zasilaczem dołączonym do zestawu. Ze względów bezpieczeństwa w przypadku uszkodzenia zasilacza wymień go na oryginalny zasilacz tego samego typu (patrz rozdział „Zamawianie akcesoriów”).  Być może wystąpił błąd akumulatora. Sprawdź wskaźnik stanu akumulatora na odbiorniku. Jeśli świeci na czerwono, skontaktuj się z centrum obsługi klienta w swoim kraju.

**ODBIORNIK**

Dlaczego ładowanie akumulatora odbiornika trwa dłużej niż 3 godziny?

Być może temperatura przekroczyła maksymalną wysokość przyjętą dla ładowania i to, w ramach mechanizmu zabezpieczającego, spowodowało odcięcie obwodu ładowania. Aby wznowić ładowanie, odsuń stację ładującą od źródeł ciepła, takich jak grzejniki, wloty ciepłego powietrza, kuchenki i inne urządzenia (w tym wzmacniacze) wytwarzające ciepło.

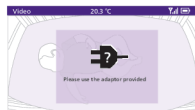

Być może nie używasz odpowiedniego zasilacza. Jeśli zobaczysz ikonę po lewej stronie, oznacza to, że wykryto nieprawidłowy zasilacz. Zawsze używaj dostarczonego zasilacza, aby uzyskać optymalną wydajność ładowania.

Dlaczego elektroniczna niania ma znacznie mniejszy zasięg niż podano w tej instrukcji obsługi?

Deklarowany zasięg działania odbiornika i nadajnika wynosi maksymalnie 400 metrów i dotyczy wyłącznie otwartej przestrzeni, w której urządzenia znajdują się w linii wzroku. Zasięg pracy urządzenia może być ograniczony przez warunki otoczenia i czynniki zakłócające działanie.

W domu zasięg działania urządzenia wynosi maksymalnie 50 m i jest ograniczony przez liczbę i rodzaj ścian i/lub sufitów znajdujących się między nadajnikiem a odbiornikiem.

Dlaczego nie mogę nawiązać połączenia między odbiornikiem a nadajnikiem? Dlaczego od czasu do czasu połączenie zostaje przerwane? Dlaczego występują zakłócenia dźwięku?

Nadajnik i odbiornik prawdopodobnie znajdują się blisko zewnętrznych granic zasięgu działania lub występują zakłócenia pochodzące od innych urządzeń bezprzewodowych działających w częstotliwości 2,4 GHz.

Spróbuj innej lokalizacji, zmniejsz odległość między urządzeniami lub wyłącz inne urządzenia bezprzewodowe 2,4 GHz (laptopy, telefony komórkowe, kuchenki mikrofalowe itp.).

Być może połączenie nadajnika z routerem nie jest wystarczająco silne lub stabilne.

Sprawdź siłę sygnału routera, z którym łączy się nadajnik, korzystając z aplikacji Baby Monitor+. Jeśli siła sygnału jest słaba, spróbuj umieścić router bliżej nadajnika lub użyj wzmacniacza sygnału sieci bezprzewodowej, aby zapewnić silne i stabilne połączenie sprzyjające optymalnemu działaniu.

Dlaczego aplikacja/odbiornik reaguje zbyt szybko na inne dźwięki zamiast na te wydawane przez moje dziecko?

Być może ustawiono zbyt wysoki poziom czułości. Gdy dziecko wydaje łagodne dźwięki, czułość musi być wyższa. Natomiast im jest głośniejszy w pokoju dziecęcym, tym niższy poziom czułości należy ustawić. Czułość elektronicznej niani można zmienić w menu odbiornika.



## ODBIORNIK

---

Dlaczego nie słyszę dźwięku z odbiornika?  
Dlaczego odbiornik nie przekazuje dźwięków?

Być może odbiornik jest wyciszony. Wyłącz wyciszenie poprzez naciśnięcie górnej części przycisku regulacji i wyreguluj głośność.

Być może włączono wyciszenie w aplikacji. Wyłącz wyciszenie, dotykając ikony wyciszenia na ekranie wideo.

---

Ustawiona czułość jest zbyt niska. Zwiększ poziom czułości na wyższy w menu odbiornika lub w aplikacji.

---

Nadajnik może znajdować się zbyt daleko od dziecka. Aby zapewnić optymalne wykrywanie dźwięku, nadajnik powinien znajdować się w odległości nie większej niż 1,5 m od dziecka.

---

Dlaczego w odbiorniku występują zakłócenia?  
Dlaczego wyświetlacz odbiornika miga?  
Dlaczego odbiornik emituje sygnał dźwiękowy?

Mogą wystąpić zakłócenia, gdy odbiornik znajduje się poza zasięgiem nadajnika, gdy między odbiornikiem a nadajnikiem znajduje się zbyt wiele ścian lub stropów bądź też gdy włączone są inne urządzenia bezprzewodowe działające w częstotliwości 2,4 GHz (np. mikrofalówka, router Wi-Fi).

Umieść odbiornik w innym miejscu, bliżej nadajnika, lub wyłącz inne urządzenia bezprzewodowe.

---

**Funkcja SenseIQ / Interpretacja płaczu**

<b>Problem</b>	<b>Rozwiązanie</b>
Dlaczego nie otrzymuję analizy oddechu i ruchu?	<p>Być może funkcja SenseIQ nie została aktywowana/włączona.</p> <p>Pobierz na telefon aplikację Philips Avent Baby Monitor+ (patrz rozdział „Pobierz aplikację Baby Monitor+”), a następnie aktywuj/włącz funkcję SenseIQ w menu odbiornika lub aplikacji.</p> <p>Być może nadajnik nie został poprawnie skonfigurowany.</p> <p>Możesz sprawdzić, czy urządzenia są poprawnie zamontowane i czy znajdują się we właściwych miejscach, korzystając z dostępnej w aplikacji sekcji Samouczki i wskazówki, którą znajdziesz w menu Pomoc i wsparcie techniczne. Dzięki temu funkcja SenseIQ po włączeniu powinna działać bez zakłóceń.</p> <p>Unikaj używania koczków i śpiworków w jednolitych kolorach. Zamiast tego wybieraj wzorzyste kocyki lub ubranka dla dziecka, które zapewnią lepszą widoczność. Upewnij się, że kocyk/śpiworek dla dziecka i osłona materaca są w kontrastujących kolorach.</p>
	<p>Nadajnik może znajdować się zbyt daleko od dziecka.</p> <p>W przypadku korzystania z uchwytu na łóżeczko upewnij się, że uchwyt zamontowany jest na dłuższym boku łóżeczka. W przypadku korzystania z uchwytu do montażu ściennego upewnij się, że odległość między łóżeczkiem a nadajnikiem nie jest zbyt duża. Dzięki temu cały materac będzie wyraźnie widoczny, co umożliwi skuteczne monitorowanie dziecka.</p>
Co zrobić, gdy funkcja Interpretacja płaczu nie działa?	<p>Być może połączenie z siecią Wi-Fi jest słabe lub niestabilne.</p> <p>Sprawdź siłę sygnału Wi-Fi na stronie ustawień aplikacji. Funkcja działa najlepiej, gdy siła połączenia jest „Doskonała” lub „Dobra”.</p> <p>Być może nadajnik nie jest prawidłowo połączony.</p> <p>Upewnij się, że nadajnik jest prawidłowo połączony z odbiornikiem lub aplikacją.</p> <p>Upewnij się, że nadajnik znajduje się w pobliżu dziecka, aby umożliwić urządzeniu wykrywanie płaczu dziecka i ograniczyć wpływ zakłóceń z otoczenia.</p> <p>Być może Twoja subskrypcja usługi Interpretacja płaczu wygasła.</p> <p>Usługa Interpretacja płaczu jest dostępna w ramach 90-dniowego bezpłatnego okresu próbnego. Jeśli chcesz nadal z niej korzystać, możesz to zrobić, odpłatnie subskrybując usługę za pośrednictwem platformy Zoundream™.</p> <p>Być może w otoczeniu jest zbyt wiele dźwięków.</p> <p>Unikaj umieszczania nadajnika w pobliżu źródeł głośniejszych dźwięków, takich jak telewizory, lub przy wydających dźwięki i wibrujących urządzeniach, takich jak smartfony w trybie wibracji. Takie dźwięki mogą ograniczać zdolność urządzenia do trafnego wykrywania i interpretowania płaczu dziecka.</p>

## APLIKACJA

Problem	Rozwiązanie
<p>Nie mogę połączyć się z elektroniczną nianią. Za każdym razem pojawia się ekran błędu połączenia. Dlaczego?</p>	<p>Upewnij się, że urządzenie inteligentne korzysta z tej samej sieci Wi-Fi, z którą chcesz połączyć elektroniczną nianię.</p> <hr/> <p>Sprawdź wskaźnik stanu nadajnika. Jeśli miga na czerwono, wprowadzone hasło sieci Wi-Fi jest nieprawidłowe. Uruchom ponownie proces konfiguracji. Wprowadź ponownie hasło sieci Wi-Fi i upewnij się, że jest ono prawidłowe.</p> <hr/> <p>Być może identyfikator SSID routera (nazwa sieci) lub hasło zawierają specjalne symbole. Jeśli tak, zmień nazwę SSID routera lub hasło.</p> <hr/> <p>Jeśli podczas próby nawiązania połączenia wskaźnik stanu świeci na czerwono, elektroniczna niania nawiązała połączenie z routerem, ale nie nawiązała połączenia z Internetem. Następnie sprawdź, czy masz dostęp do sieci Wi-Fi o częstotliwości 2,4 GHz, próbując uzyskać dostęp do innych aplikacji, takich jak YouTube, Facebook itp. Jeśli inne aplikacje nie odpowiadają, upewnij się, że masz dostęp do Internetu. Jeśli jest dostęp do Internetu, serwer może być tymczasowo niedostępny. Spróbuj skonfigurować ponownie później.</p> <hr/> <p>Być może elektroniczna niania łączyła się z siecią o częstotliwości 5 GHz. Sprawdź, czy wybrano identyfikator SSID sieci obsługującej częstotliwość 2,4 GHz.</p>
<p>Elektroniczna niania ma problem z odczytem kodu QR z mojego urządzenia. Co mogę zrobić?</p>	<p>Trzymaj urządzenie wyświetlające kod QR w odległości ok. 20 cm od obiektywu elektronicznej niani. Spróbuj lekko przesunąć urządzenie w górę, w dół, w lewo lub w prawo, aby kod QR znalazł się bezpośrednio przed obiektywem elektronicznej niani. Możesz także spróbować zbliżyć urządzenie do obiektywu elektronicznej niani lub je od niej oddalić, aby umożliwić właściwe ustawienie ostrości. Upewnij się, że w pomieszczeniu jest wystarczająca ilość światła, ale unikaj zbyt jasnego światła. Gdy elektroniczna niania odczyta kod QR, usłyszysz dźwięk potwierdzenia, a wskaźnik stanu nadajnika zaświeci się na biało.</p> <hr/> <p>Być może część dłoni zakrywa kod QR. Trzymaj urządzenie w taki sposób, aby dłoń nie zasłaniała kodu QR.</p>
<p>Często tracę połączenie z aplikacją. Dlaczego?</p>	<p>Jeśli wskaźnik stanu z przodu elektronicznej niani świeci ciągłym białym światłem, a nadal tracisz połączenie z Internetem, może to oznaczać problem z połączeniem internetowym routera, urządzenia przenośnego lub elektronicznej niani. Sprawdź sygnał Wi-Fi w urządzeniu przenośnym lub prędkość sieci 4G/5G, włączając film, np. w serwisie YouTube. Można też zresetować router Wi-Fi.</p>
<p>Dlaczego nie mogę oglądać transmisji strumieniowej wideo na żywo w aplikacji?</p>	<p>Sprawdź siłę sygnału Wi-Fi na stronie ustawień aplikacji. Funkcja działa najlepiej, gdy siła połączenia jest „Doskonała” lub „Dobra”.</p> <hr/> <p>Być może dziecko jest już monitorowane przez trzy osoby. Aplikacja umożliwia jednocześnie monitorowanie tylko przez trzy osoby. Jeśli masz uprawnienia administratora, możesz usunąć dostęp dla jednego z gości.</p> <hr/> <p>Być może została włączona funkcja prywatności, która tymczasowo przerywa połączenie z nadajnikiem. Funkcję prywatności można wyłączyć w odborniku (patrz rozdział „Tryb prywatności”).</p>

**APLIKACJA**

Dlaczego obrazy są czarno-białe zamiast kolorowe?	Elektroniczna niania została przełączona w tryb noktowizyjny, ponieważ pomieszczenie, w którym się znajduje, jest ciemne. Jeśli w pomieszczeniu jest wystarczająca ilość światła, możliwe, że czujnik światła na elektronicznej niani jest zasłonięty lub zabrudzony. Upewnij się, że do czujnika dociera światło obecne w pomieszczeniu.
Dlaczego aplikacja nie informuje mnie, że dziecko płacze?	Sprawdź siłę sygnału Wi-Fi na stronie ustawień aplikacji. Funkcja działa najlepiej, gdy siła połączenia jest „Doskonała” lub „Dobra”.  Być może ustawiono zbyt niski próg dźwięku dla powiadomienia. W takim przypadku aplikacja powiadomi Cię tylko o tym, że dziecko wydaje dużo dźwięków. Otwórz ustawienie w aplikacji i zmień próg dźwięku na wyższy, aby mieć pewność, że otrzymasz powiadomienie wcześniej.  Być może urządzenie przenośne zostało wyciszone, włącz dźwięk.  Sprawdź, czy w ustawieniach aplikacji jest włączona funkcja powiadamiania.  Sprawdź, czy funkcja powiadamiania jest włączona w ustawieniach urządzenia przenośnego.  Sprawdź, czy masz uprawnienia wyświetlania jako gość. Funkcja powiadamiania jest wyłączona dla użytkowników-gości.
Dlaczego mój partner nie może połączyć się z elektroniczną nianią w tym samym czasie?	Drugi administrator nie musi ponownie przechodzić tego samego procesu nawiązywania połączenia. Wystarczy, że zaprosisz partnera jako administratora za pośrednictwem aplikacji.  Jeśli nie chcesz, aby Twój partner miał pełny dostęp, zaproś go do zalogowania się jako gość. Dostęp użytkowników-gości jest ograniczony. Szczegółowe informacje można znaleźć w rozdziale „Zarządzanie kontem”.
Dlaczego nie mogę mówić do nadajnika po naciśnięciu przycisku komunikacji dwukierunkowej z poziomu aplikacji?	Być może funkcja komunikacji dwukierunkowej jest włączona w odbiorniku lub w aplikacji Twojego partnera. Odbiornik ma wyższy priorytet w korzystaniu z funkcji komunikacji dwukierunkowej.
Jestem użytkownikiem-gościem. Dlaczego nie mogę oglądać transmisji strumieniowej wideo na żywo?	Być może administrator tymczasowo włączył tryb prywatności. Powinieneś otrzymać powiadomienie na ten temat.  Elektroniczna niania może być w trybie offline. Aby w przyszłości otrzymywać powiadomienia, gdy elektroniczna niania przejdzie w tryb offline, włącz powiadomienia aplikacji w menu ustawień aplikacji.
Czy aplikacja musi być otwarta, aby można było monitorować dziecko?	Nie, aplikacja może działać w tle podczas wykonywania innych czynności. Włącz monitorowanie w tle w menu ustawień monitorowania i wideo, które znajduje się w ustawieniach nadajnika. Pozwól aplikacji działać w tle, zablokowując smartfon lub przechodząc na nim do ekranu głównego. Usłyszysz dźwięki wydawane przez dziecko nawet wtedy, gdy aplikacja nie będzie otwarta. Możesz ponadto nadal otrzymywać powiadomienia push.

**APLIKACJA**

---

Dlaczego nie słyszę dźwięków, gdy korzystam z kilku różnych nadajników/kamer?	Możesz oglądać wiele transmisji na żywo jednocześnie w trybie podziału ekranu na stronie podglądu w aplikacji, ale dźwięk będziesz słyszeć tylko z wybranego przez siebie nadajnika / wybranej kamery.
Czy elektroniczna niania jest zabezpieczona przed hakerami?	Podejmujemy wszelkie możliwe środki, aby zapobiegać atakom hakerów i zapewnić najwyższy poziom bezpieczeństwa. Obejmuje to aktualizowanie zabezpieczeń zgodnie z potrzebą w celu utrzymania naszych standardów. Pamiętaj, aby zawsze korzystać z najnowszej wersji aplikacji i oprogramowania sprzętowego elektronicznej niani. W przypadku utraty urządzenia przenośnego przywróć ustawienia fabryczne elektronicznej niani, aby usunąć z niej wszelkie połączenia. Można także zalogować się do aplikacji z innego urządzenia przenośnego i usunąć swoje konto. Jeśli jesteś jedynym administratorem, wszyscy użytkownicy-goście również zostaną odłączeni od elektronicznej niani.
Mój telefon zaginął. Co zrobić, aby moje dziecko nie było oglądane przez osoby obce?	Zaloguj się do aplikacji z innego urządzenia przenośnego i usuń konto. Jeśli jesteś jedynym administratorem, spowoduje to odłączenie wszystkich użytkowników-gości aplikacji od elektronicznej niani. Można także przywrócić ustawienia fabryczne elektronicznej niani, aby wyłączyć wszystkie połączenia z utraconym urządzeniem. Naciśnij i przytrzymaj wyłącznik nadajnika przez 10 sekund, aby przywrócić ustawienia fabryczne.
Dlaczego nie otrzymuję powiadomień o aktualizacjach aplikacji lub oprogramowania elektronicznej niani?	Być może wybrano opcję ręcznego aktualizowania aplikacji w sklepie App Store lub Google Play. Aby mieć pewność, że korzystasz z najnowszej wersji, regularnie sprawdzaj dostępność aktualizacji. Gdy aktualizacja jest dostępna, sklep App Store lub Google Play generuje komunikat z informacją o konieczności aktualizacji oprogramowania.

---

# Uchwyt ścienny

Instrukcje drukowania:

Wydrukuj tę stronę w skali 100 % i za pomocą szablonu dokładnie zaznacz położenie otworów na śruby na ścianie.

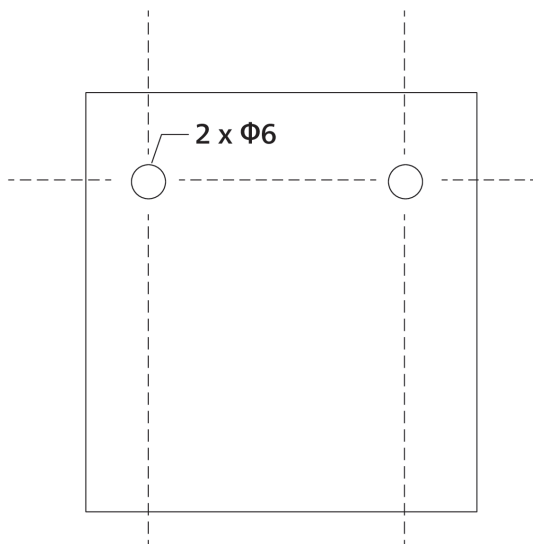

# Introdução

Parabéns pela sua compra e bem-vindo à Philips Avent! Para usufruir de todas as vantagens da assistência oferecida pela Philips Avent, registe o seu produto em **[www.philips.com/welcome](http://www.philips.com/welcome)**.

O Intercomunicador Conectado Premium para bebés Philips Avent com tecnologia SenseIQ torna o invisível visível para uma tranquilidade total. É simples e intuitivo para os pais verem, ouvirem e saberem que o seu bebé está seguro em casa ou fora. A tecnologia SenseIQ ajuda os pais a manterem-se ligados com monitorização de sono e da frequência respiratória sem necessidade de sensores portáteis, que fornece uma visão geral em tempo real do bem-estar do bebé. As notificações personalizadas e os registos de sono gerados automaticamente fornecem aos pais informações e conhecimentos rápidos e fáceis relativamente aos padrões e ciclos de sono do bebé.

## Descrição geral

- 1 Unidade dos pais
- 2 Luz de ligação
- 3 Luz de modo Eco
- 4 Luzes de nível de som
- 5 Luz de estado das pilhas
- 6 Visor
- 7 Botão de confirmar
- 8 Microfone
- 9 Botão de menu
- 10 Botão de controlo (navegação no menu/volume/brilho)
- 11 Botão de função de conversa em tempo real
- 12 Botão de sons tranquilizantes
- 13 Botão ligar/desligar
- 14 Antena rebatível
- 15 Botão de modo
- 16 Tomada USB-C
- 17 Altifalante
- 18 Compartimento das pilhas
- 19 Unidade do bebé
- 20 Microfone
- 21 Câmara
- 22 Luz de presença
- 23 Botão da luz de presença
- 24 Botão de sons tranquilizantes
- 25 Botão ligar/desligar
- 26 Luz de estado
- 27 Sensor de luz ambiente
- 28 Luz infravermelha
- 29 Antena
- 30 Tomada USB-C
- 31 Altifalante
- 32 Sensor da temperatura
- 33 Transformador (2x)
- 34 Bucha (2x)
- 35 Parafuso (2x)
- 36 Grampo
- 37 Suporte para instalação na parede

38 Suporte 2 em 1 (montagem no berço e na parede)

## Informações de segurança importantes

Leia atentamente estas informações importantes antes de utilizar o aparelho e guarde-as para uma consulta futura.

### IMPORTANTE

**Este intercomunicador para bebé é um equipamento auxiliar. Não substitui a supervisão responsável e adequada de um adulto e não deve ser utilizado como tal.**

Nunca deixe o seu bebé sozinho em casa. Certifique-se sempre de que há alguém presente para cuidar do bebé e das respetivas necessidades.

#### Isenção de responsabilidade

Tenha em atenção que a utilização deste intercomunicador para bebé acontece por sua conta e risco. Koninklijke Philips N.V. e as suas empresas subsidiárias não são responsáveis pelo funcionamento deste intercomunicador para bebé nem pela sua utilização do mesmo e, consequentemente, não aceitam qualquer responsabilidade relacionada com a utilização deste intercomunicador para bebé por parte do utilizador.

**O Intercomunicador para bebé ligado Philips Avent Premium não é um dispositivo médico. A aplicação Philips Avent Baby Monitor+ não é um dispositivo médico.**

O intercomunicador conectado para bebé Premium Philips Avent NÃO se destina a diagnosticar, tratar ou curar qualquer doença ou outra condição médica relacionada, incluindo, entre outros, a Síndrome de Morte Súbita do Lactente (SMSL), e, por isso, NÃO é um dispositivo médico. Este intercomunicador para bebé destina-se apenas a uso doméstico e é um produto de consumo conectado concebido e destinado a ajudar a compreender a forma como um bebé dorme, se move e chora.

Este produto NÃO se destina a detetar interrupções na respiração, distúrbios respiratórios ou outras condições médicas. Este produto NÃO notifica o utilizador relativamente a todas as irregularidades respiratórias ou do sono do bebé, padrões, choros e/ou atuais estados que possam ocorrer.

O intercomunicador conectado para bebé Premium Philips Avent nunca deve substituir a supervisão por um adulto nem afetar a decisão de consultar um médico. Os utilizadores devem consultar um médico caso estejam preocupados com a saúde do seu bebé e NUNCA devem basear-se apenas nas leituras deste produto para diagnosticar e tomar decisões médicas relativamente à saúde e aos cuidados com o seu bebé.

Siga sempre as diretrizes oficiais de sono seguro, saúde e cuidados para garantir a saúde e o bem-estar do seu filho



## Perigo

- Nunca mergulhe qualquer parte do intercomunicador em água ou noutro líquido. Não coloque o aparelho num local onde possa pingar ou ser salpicada água ou outro líquido. Nunca utilize o intercomunicador para bebé em locais húmidos ou próximo de água.
- Nunca cubra nem coloque qualquer objeto sobre o intercomunicador para bebé. Não bloqueie as ranhuras de ventilação. Instale de acordo com as instruções do fabricante.

## Aviso

- **Cabo comprido. Perigo de estrangulamento!**
- Verifique se a voltagem indicada no transformador corresponde à voltagem elétrica local antes de ligar o aparelho.
- Não modifique nem corte qualquer peça do transformador e do cabo, pois pode causar uma situação de perigo.
- Utilize apenas o transformador fornecido.
- Se o transformador se danificar, só deverá ser substituído por uma peça de origem a fim de evitar situações de perigo.
- Mantenha o intercomunicador para bebé e os respetivos acessórios afastados do bebé e de crianças.
- Este aparelho pode ser utilizado por crianças com idade igual ou superior a 8 anos e por pessoas com capacidades físicas, sensoriais ou mentais reduzidas, ou com falta de experiência e conhecimento, caso sejam supervisionadas ou lhes tenham sido dadas instruções relativas à utilização segura do aparelho e se tiverem sido alertadas para os perigos envolvidos. As crianças não podem brincar com o aparelho. A limpeza e a manutenção pelo utilizador não podem ser efetuadas por crianças sem supervisão.
- Evite que o cabo de alimentação seja pisado ou comprimido de algum modo, sobretudo nas fichas, tomadas e no ponto de saída do aparelho.
- Certifique-se de que coloca o intercomunicador para bebé de forma a que o fio não obstrua uma porta ou passagem. Se colocar o intercomunicador para bebé sobre uma mesa ou armário baixo, não deixe o cabo de alimentação suspenso no rebordo da mesa ou do armário. Certifique-se de que o fio não fica no chão, onde possa representar um risco de queda.
- Mantenha os materiais da embalagem (proteções em cartão, etc.) fora do alcance das crianças, uma vez que não são para uso recreativo.
- Para prevenir os choques elétricos, não abra o compartimento da unidade do bebé nem da unidade dos pais.

## Instruções de segurança das pilhas/baterias

- Utilize o produto apenas para o fim a que se destina. Leia cuidadosamente estas informações antes de utilizar o produto e as respetivas pilhas/baterias e acessórios, e guarde-as para referência futura. A utilização incorreta pode originar perigos ou ferimentos graves. Os acessórios fornecidos podem variar consoante os diferentes produtos.
- Utilize apenas acessórios ou consumíveis originais da Philips. Utilize apenas uma unidade de alimentação amovível\* da série ASSA105X-050100 (x = B ou E).

- Carregue, utilize e guarde o produto a uma temperatura entre xx °C e xx °C.
- Mantenha o produto e as baterias afastados de qualquer chama e não os exponha à luz solar direta ou a temperaturas elevadas.
- Se o produto aquecer anormalmente ou libertar odor, mudar de cor ou o tempo de carregamento for muito superior ao habitual, não utilize nem carregue o produto e contacte a Philips.
- Não coloque produtos e pilhas em fornos micro-ondas ou em fogões de indução.
- Não abra, modifique, fure, danifique nem desmonte o produto ou a bateria para evitar que as baterias aqueçam ou libertem substâncias tóxicas ou perigosas. Não provoque curto-circuitos, sobrecarregue nem inverta a carga das pilhas/baterias.
- Se as pilhas estiverem danificadas ou com fugas, evite o contacto com a pele ou os olhos. Se isto acontecer, lave abundantemente com água e procure assistência médica.

## Cuidado

- Não instale o aparelho perto de fontes de calor como radiadores, condutas de ar quente, fogões ou outros aparelhos (incluindo amplificadores) que emitam calor.
- Certifique-se de que as suas mãos estão secas quando manusear os transformadores, as fichas e o cabo de alimentação.
- As tampas dos parafusos/almofadas de borracha podem soltar-se do aparelho, pelo que deve verificar regularmente.
- Todas as marcas necessárias na unidade do bebé, na unidade dos pais e no transformador estão localizadas na parte inferior da unidade do bebé, na unidade dos pais e no transformador.
- O acessório de montagem funciona melhor num berço que tenha uma barra quadrada com largura entre 15 mm e 32 mm. Evite utilizá-lo em barras redondas ou macias.
- Se o berço tiver extremidades redondas, recomendamos que monte o suporte para montagem na parede.
- Remova o suporte do berço do bebé e monte-o na parede assim que o bebé se conseguir levantar sozinho ou der indícios de que já consegue estar em pé sem ajuda.

## Declaração de Conformidade

A Philips Consumer Lifestyle B.V. declara, por este meio, que este produto cumpre os requisitos essenciais e outras disposições relevantes da Diretiva 2014/53/UE. Está disponível uma cópia da Declaração de Conformidade (DC) CE online em [www.philips.com/support](http://www.philips.com/support).

## Campos electromagnéticos (CEM)

Este aparelho Philips cumpre todas as normas e regulamentos aplicáveis relativos à exposição a campos eletromagnéticos.

## Informações gerais

Bateria de íões de lítio recarregável (2600 mAh)

Tipo de modulação: IEEE 802.11 b/g/n

Gama de frequência de operação: 2412–2472 MHz

Potência máxima de radiofrequência:  $\leq 20$  dBm e.i.r.p

\*Unidade de alimentação:

Modelo: ASSA105x-050100 (x = E (ficha para a UE) / x = B (ficha para o Reino Unido))

Entrada: 100-240 V~, 50/60 Hz, 0,35 A

Saída: 5,0 VCC, 1,0 A, 5,0 W

Eficiência média no estado ativo:  $\geq 73,62\%$

Consumo de energia sem carga:  $< 0,1$  W

## Preparar para a utilização

### Transferir a aplicação Baby Monitor+



Para usufruir plenamente e ativar as funcionalidades SenseIQ e Tradução do choro, recomendamos a transferência da aplicação Baby Monitor+ antes de utilizar o intercomunicador para bebé.

Com a aplicação Philips Avent Baby Monitor+, pode ver e ouvir o seu bebé e verificar o respetivo bem-estar a partir de qualquer ponto do mundo utilizando Wi-Fi ou Internet móvel.

Antes de começar o procedimento de configuração, assegure-se de que:

- Tem acesso à Internet sem fios (Wi-Fi de 2,4 GHz).
- Tem um bom sinal Wi-Fi.

**Nota:** se utilizar um extensor de Wi-Fi, certifique-se de que o router e o extensor de Wi-Fi dispõem do mesmo SSID (nome de rede) e que a palavra-passe é a mesma para ambos. Garanta também que o extensor de Wi-Fi suporta uma Wi-Fi de 2,4 GHz.

- Tem a palavra-passe da sua rede Wi-Fi à mão. Ligue sempre o intercomunicador para bebé a uma rede segura (consultar «Segurança e privacidade»).

- 1 Transfira a aplicação. Efetue a leitura do código QR ou procure as palavras-chave "Philips Avent Baby Monitor+" na App Store ou Google Play Store.
- 2 Inicie a aplicação.

**Sugestão:** ligue o seu telemóvel à Internet através de Wi-Fi. A utilização de uma ligação de dados pode implicar custos adicionais do seu fornecedor, dependendo da subscrição.



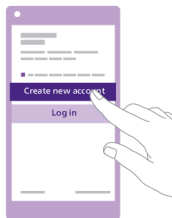

- 3** Crie a sua conta seguindo as instruções apresentadas no ecrã.
  - a Certifique-se de que utiliza um endereço de e-mail válido através do qual pode ser contactado em qualquer altura.
  - b Use uma palavra-passe forte (consulte a secção "Palavras-passe fortes").
  - c Quando receber o e-mail de verificação, siga as instruções no e-mail para continuar a criar a sua conta.
- 4** Configure o seu intercomunicador para bebé seguindo as instruções na aplicação.

## Segurança e privacidade

### Segurança de rede

Não utilize a aplicação numa rede Wi-Fi não protegida. Recomendamos que utilize o intercomunicador para bebé apenas numa rede Wi-Fi protegida com encriptação WPA2 ou superior. Com a aplicação, também pode utilizar a rede de dados do seu telemóvel (frequentemente designada por 4G ou 5G).

Os hotspots Wi-Fi em locais públicos, como aeroportos e hotéis, são convenientes, mas muitas vezes não são seguros.

Recomendamos que utilize o intercomunicador para bebé apenas numa rede Wi-Fi protegida com encriptação WPA2 ou superior. Recomendamos que não utilize o intercomunicador para bebé numa rede que utilize encriptação WEP.

**Nota: as redes Wi-Fi que não requerem uma palavra-passe não são seguras.**

### Palavras-passe fortes

As palavras-passe são essenciais para proteger a sua rede Wi-Fi e a sua conta contra o acesso não autorizado. Quanto mais forte for a palavra-passe, mais protegida está a rede Wi-Fi e a conta.

As regras para uma palavra-passe forte são as seguintes:

- 1 Tem pelo menos 8 caracteres.
- 2 Não contém o seu nome, o nome do seu bebé ou outro nome real ou de uma marca.
- 3 Não contém uma palavra completa.
- 4 É muito diferente de palavras-passe que tenha utilizado anteriormente.
- 5 Contém pelo menos 3 ou 4 tipos dos seguintes caracteres:
  - a Maiúsculas (A - Z)
  - b Minúsculas (a - z)
  - c Carateres numéricos (0 - 9)
  - d Carateres especiais (por exemplo, #,%&).

### Segurança de dados pessoais

Para eliminar e, por conseguinte, proteger os seus dados pessoais, proceda à reposição das definições de fábrica da unidade do bebé premindo continuamente o botão ligar/desligar durante 10 segundos com a unidade do bebé ligada, antes de eliminar o dispositivo. Recomenda-se vivamente que desligue a unidade do bebé da aplicação Philips Avent Baby Monitor+ selecionando a opção "Desconectar Baby Monitor" nas definições da unidade do bebé na aplicação.

Se for um proprietário de segunda mão, recomendamos que realize os seguintes passos para proceder à reposição das definições de fábrica da unidade do bebé de forma a proteger o dispositivo:

- 1 Ligue a unidade do bebé.
- 2 Quando o LED tiver mudado de laranja para verde ou branco, prima o botão ligar/desligar durante mais de 10 segundos até o LED ficar intermitente entre verde e laranja, e a unidade do bebé irá repor as definições de fábrica.

Caso não realize a reposição das definições de fábrica, a Philips não será responsável pelo desempenho e funcionalidades do dispositivo, e a sua privacidade pode ser comprometida.

## Gestão de conta

Existem diferentes direitos de acesso para o utilizador Administrador e para os utilizadores temporários. Pode convidar familiares ou amigos como utilizadores temporários e permitir-lhes monitorizar o seu bebé nos respetivos dispositivos inteligentes.

	Utilizador administrador	Utilizador temporário
Monitorização	Vídeo Áudio SenseIQ Tradução do choro Temperatura Monitorização em segundo plano	Vídeo Áudio Monitorização em segundo plano
Notificação de alertas	Deteção de som Deteção de movimento Notificação associada a SenseIQ Deteção de choro Tradução do choro Deteção do intervalo de temperaturas	N/A
Funcionalidades para tranquilizar	Luz de presença, sons tranquilizantes, canções de embalar, função de conversação em tempo real Gravação de voz	N/A
Gestão de conta	Convite de utilizador administrador Convite de utilizador temporário	N/A

**Nota:** A aplicação Baby Monitor+ suporta duas contas de administrador, podendo convidar o seu parceiro para se inscrever como o outro administrador e partilhar os mesmos direitos de acesso. Não partilhe credenciais de administrador com ninguém fora do seu agregado familiar direto.

## Disponibilidade de atualizações de segurança

Monitorizamos continuamente a segurança do software utilizado no produto. Se necessário, as atualizações de segurança serão disponibilizadas através de atualizações de software. Também podem ser disponibilizadas atualizações de software para fornecer correções de erros e melhorias de desempenho, ou para introduzir novas funcionalidades de produto. Podem ser fornecidas atualizações para o firmware da unidade do bebé e da unidade dos pais, ou na aplicação móvel. As atualizações são disponibilizadas ao produto sem a utilização de cabos ou equipamentos especiais.

A Philips fornecerá as atualizações necessárias durante um período de, pelo menos, dois anos após a entrega do produto.

## Compatibilidade

Sistema iOS: Requer o iOS 11.0 ou posterior

Suporte Android: Requer o Android 6.0 ou posterior

Nota: A compatibilidade está sujeita a alterações ao longo do tempo.

## Montagem da Unidade do bebé

Para a experiência de monitorização ideal com a funcionalidade de monitorização do sono oferecida pela SenseIQ, recomendamos vivamente a utilização do suporte 2 em 1 para instalar a unidade do bebé no berço ou numa parede. Desta forma, poderá posicionar a câmara na localização mais adequada com uma excelente vista, permitindo-lhe monitorizar os padrões de sono e respiração do seu bebé de forma fácil e eficiente.

### Como está a montar?



A posição mais elevada do colchão é geralmente utilizada para recém-nascidos e bebés mais pequenos.

Quando o colchão está nesta posição, recomendamos que utilize o suporte de berço.



É aconselhável baixar o colchão quando o bebé conseguir colocar-se de joelhos e der sinais de conseguir sentar-se. Neste caso, ainda é preferível utilizar o suporte de berço.

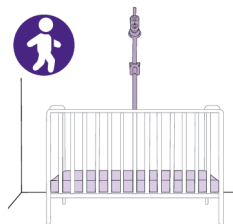

Quando o bebé começar a erguer-se sozinho e a ficar de pé sem ajuda, é aconselhável colocar o colchão na posição mais baixa. Recomendamos que utilize o suporte de parede quando o colchão estiver em posições mais baixas.

## O que fazer e o que não fazer

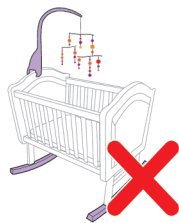

Evite colocar móveis suspensos, brinquedos ou luzes em movimento no berço e na área de descanso do bebé. Quanto menos objetos obstruírem a vista, melhor funcionará o intercomunicador para bebé.

Como o intercomunicador é sensível ao movimento, evite utilizar um berço ou uma alcofa de balanço.



Evite montar a Unidade do bebé no lado mais curto do berço. Caso contrário, terá uma visibilidade limitada do bebé.

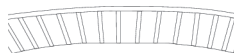

Sacos de dormir, roupa de cama e vestuário com padrões são excelentes para usar com este intercomunicador para bebé.



Tente evitar tecidos grossos e roupa de cama de uma só cor, visto que a unidade do bebé utiliza o contraste para detetar o movimento.

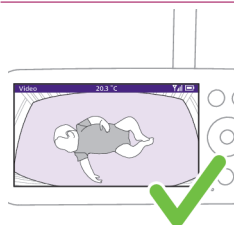

O colchão deve aparecer como um retângulo horizontal reto no ecrã. Quanto mais direito o colchão aparecer no ecrã, melhor.

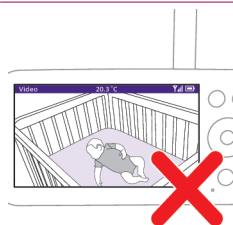

Nem a Unidade do bebé nem o colchão devem ser colocados em ângulo.



## Montagem no berço

Nota: para berços com barras arredondadas, utilize o suporte de parede.



- 1 Retire o suporte 2 em 1, o grampo, o transformador e a unidade do bebé.

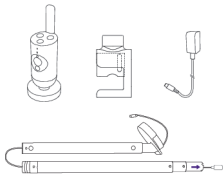

- 2 Para obter os melhores resultados, monte a Unidade do bebé centrada e no lado mais comprido do berço.

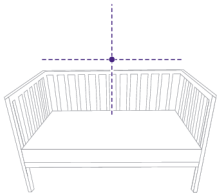

- 3 Coloque o grampo a meio do lado comprido do berço, encaixando-o na grade.

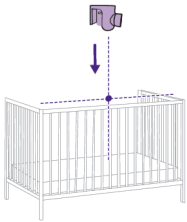

- 4 Rode o botão no sentido dos ponteiros do relógio para o fixar na barra.

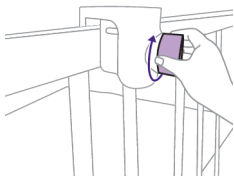

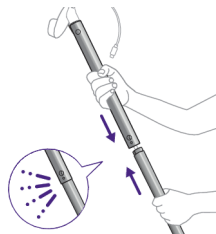

**5** Encaixe as duas hastes para formar uma haste mais longa.

Nota: Irá ouvir um pequeno clique quando estiver fixo.

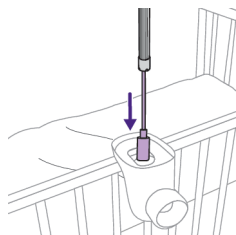

**6** Em seguida, com o cabo de alimentação primeiro, insira a haste na abertura do grampo.

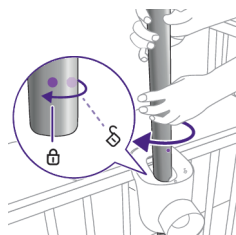

**7** Alinhe a haste na respetiva posição utilizando os pontos na haste e no grampo e rode 45° no sentido dos ponteiros do relógio para bloquear.

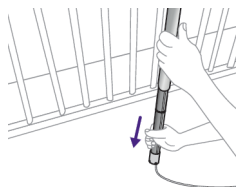

**8** A parte inferior da haste é telescópica, pelo que pode esticá-la até ao chão. Certifique-se de que passa o cabo de alimentação através de uma das ranhuras existentes na extremidade do tubo, em direção a uma tomada elétrica.

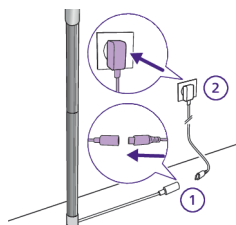

**9** Passe o cabo junto ao rodapé. Com o transformador fornecido, ligue o cabo da haste e ligue-o a uma tomada elétrica.

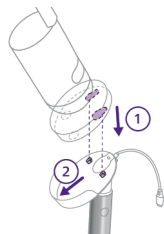

- 10** Encaixe a unidade do bebé na respetiva base alinhando os pinos com os orifícios na parte inferior da unidade do bebé e empurrando para baixo.

- 11** Deslize a unidade do bebé para a frente para a fixar e ligue o cabo de alimentação USB-C na parte posterior da unidade do bebé.



- 12** Incline a unidade do bebé ligeiramente para cima, para baixo, para a direita ou para a esquerda, de forma a garantir que o colchão fique totalmente visível e o bebé fique no centro. Utilize a unidade dos pais ou a aplicação Baby Monitor+ para se certificar de que a unidade do bebé está na melhor posição possível. Ajuste a unidade do bebé de modo a ver o colchão do bebé centrado e nivelado no ecrã.



## Montagem na parede

- 1** Retire o suporte 2 em 1, o grampo, o transformador, os parafusos e buchas, o modelo de montagem na parede e a unidade do bebé.

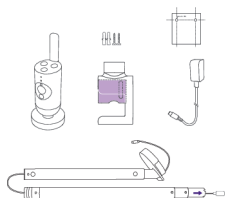

- 2** Remova o suporte de montagem na parede do grampo rodando o botão no sentido inverso ao dos ponteiros do relógio com uma mão, enquanto puxa o suporte para fora com a outra.

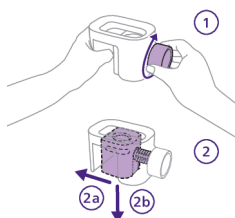

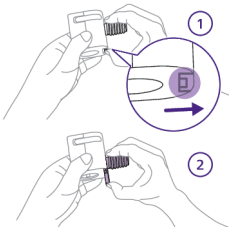

- 3** Remova a secção roscada desbloqueando-a com o polegar e deslizando-a para baixo e para fora. Ficará, assim, com a peça a utilizar como suporte de parede.

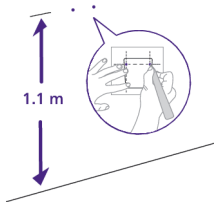

- 4** Localize o modelo de montagem na parede, utilize uma régua para medir 1,1 metros a partir do chão e marque a localização dos dois parafusos. Faça uns orifícios pequenos na parede e insira as buchas fornecidas.

Sugestão: o modelo de montagem na parede (consulte o capítulo "Modelo de montagem na parede") está disponível no final deste manual do utilizador.

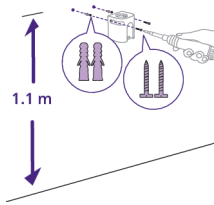

- 5** Pegue no suporte de montagem na parede e alinhe os orifícios com as buchas. Fixe bem o suporte de montagem na parede à parede utilizando os parafusos fornecidos.

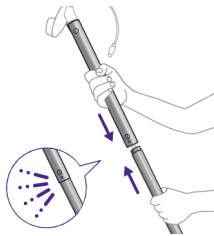

- 6** Encaixe as duas hastes para formar uma haste mais longa.  
 Nota: Irá ouvir um pequeno clique quando estiver fixo.

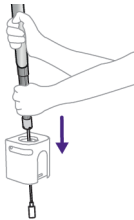

- 7** Em seguida, com o cabo de alimentação primeiro, insira a haste na abertura do suporte de montagem na parede.

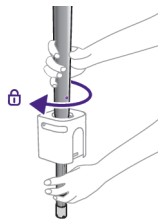

- 8** Quando metade da haste estiver inserida, esta deixará de deslizar através do suporte e terá de ser fixada. Utilizando os pontos na haste e no suporte de montagem na parede, alinhe a haste na respetiva posição e rode-a 45° no sentido dos ponteiros do relógio para a fixar.

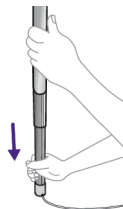

- 9** A parte inferior da haste é telescópica, pelo que pode esticá-la até ao chão. Certifique-se de que passa o cabo de alimentação através de uma das ranhuras existentes na extremidade do tubo, em direção a uma tomada elétrica.

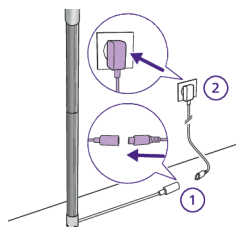

- 10** Passe o cabo junto ao rodapé. Com o transformador fornecido, ligue o cabo da haste e ligue-o a uma tomada elétrica.

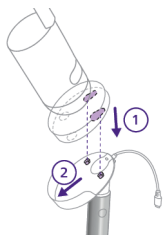

- 11** Encaixe a unidade do bebé na respetiva base alinhando os pinos com os orifícios na parte inferior da unidade do bebé e empurrando para baixo.



- 12** Deslize a unidade do bebé para a frente para a fixar e ligue o cabo de alimentação USB-C na parte posterior da unidade do bebé.



**13** Incline a unidade do bebê ligeiramente para cima, para baixo, para a direita ou para a esquerda, de forma a garantir que o colchão fique totalmente visível e o bebê fique no centro. Utilize a unidade dos pais ou a aplicação Baby Monitor+ para se certificar de que a unidade do bebê está na melhor posição possível. Ajuste a unidade do bebê de modo a ver o colchão do bebê centrado e nivelado no crã.

## Unidade dos pais

### Visão geral do ecrã

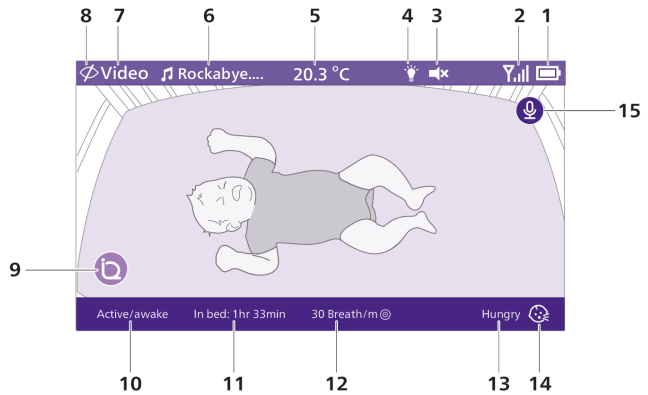

1	Indicador do nível da bateria	9	SenseIQ (ativo)
2	Indicador da força do sinal	10	Indicador de fase de sono
3	Sem som (ligado)	11	Duração na cama
4	Luz de presença (ligada)	12	Frequência respiratória média
5	Temperatura ambiente	13	Resultado da Tradução do choro
6	Som tranquilizante selecionado (ligado)	14	Tradução do choro (ativa)
7	Modo de monitorização da unidade dos pais selecionado	15	Funcionalidade de conversação em tempo real (ligada)
8	Modo de privacidade (ligado)		

## Carregar a unidade dos pais

A unidade dos pais funciona com uma bateria de iões de lítio recarregável incorporada.

Siga os passos abaixo para carregar a unidade dos pais:

**1** Ligue o transformador à unidade dos pais e à tomada elétrica.

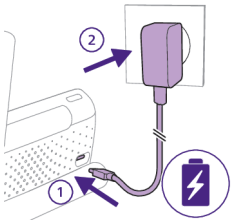

**2** O indicador do estado da bateria fica laranja fixo para indicar que a unidade dos pais está a carregar.

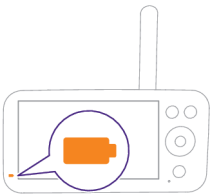

**3** Quando a bateria estiver totalmente carregada, a luz de estado da bateria fica branca fixa.

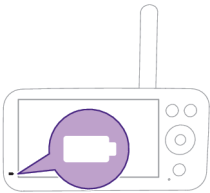

Se carregar a unidade dos pais durante 3 horas, pode ser utilizada sem fios durante até 12 horas no modo Eco.

Se a unidade dos pais estiver ligada durante o carregamento, o carregamento demora aproximadamente o dobro.

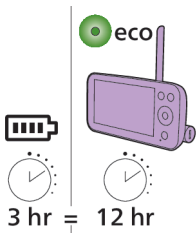

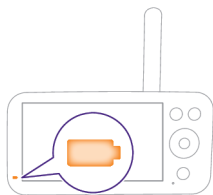

Quando a unidade dos pais não está ligada à corrente elétrica e a bateria está praticamente vazia (inferior a 10%), a luz do estado da bateria fica intermitente a laranja e o alerta de bateria fraca é emitido.

Se a bateria da unidade dos pais estiver vazia e não estiver ligada à corrente elétrica, a unidade dos pais desliga-se e a ligação à unidade do bebé perde-se.

Sugestão: mantenha a unidade dos pais ligada à corrente elétrica durante a noite dado que, se a bateria ficar fraca, o som de alerta de bateria fraca poderá acordá-lo.

Sugestão: para poupar bateria, desligue a unidade dos pais quando não estiver a ser utilizada.

Nota: a bateria descarrega gradualmente e de forma muito lenta, mesmo quando a unidade dos pais está desligada.

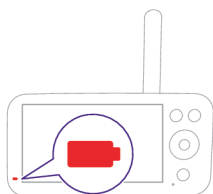

Se a luz de estado da bateria da unidade dos pais ficar vermelha fixa quando está ligada à corrente elétrica, tal significa que existe um problema com a bateria e deverá contactar o Centro de Apoio ao Cliente do seu país.

## Utilizar o intercomunicador para bebé

### Como emparelhar as unidades do bebé e dos pais

Para obter a melhor ligação possível, coloque a Unidade do bebé na mesma divisão do router Wi-Fi. Paredes maciças ou outros aparelhos eletrónicos podem interferir com o sinal.

- 1 Para ligar a unidade do bebé, prima o botão ligar/desligar durante 1,5 segundos.

Nota: a unidade do bebé irá ligar automaticamente quando a ligar à tomada elétrica.

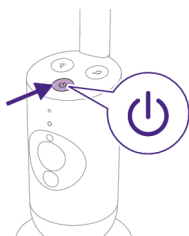

- 2 Quando a unidade do bebé é ligada, a luz de estado fica momentaneamente laranja durante o processo de arranque.

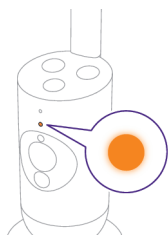



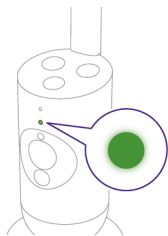

- 3 A luz de estado mudará para verde quando a unidade do bebé estiver pronta a emparelhar.

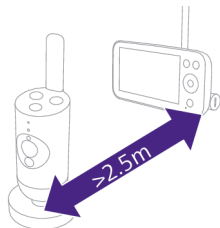

- 4 Certifique-se de que a unidade dos pais e a unidade do bebé se encontram, no mínimo, a uma distância de 2,5 metros uma da outra, de forma a evitar o feedback acústico.

Nota: se utilizar um telefone sem fios, um dispositivo de vídeo sem fios, uma rede Wi-Fi, um micro-ondas ou um dispositivo Bluetooth a 2,4 GHz e surgirem interferências na unidade dos pais ou na unidade do bebé, afaste a unidade dos pais até a interferência desaparecer.

- 5 Para ligar a unidade dos pais, prima o botão ligar/desligar durante 1,5 segundos.

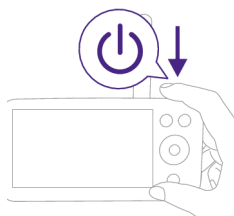

O visor liga-se, o escudo da Philips é apresentado no visor e a luz de ligação fica vermelha. A unidade dos pais começa a procurar a unidade do bebé.

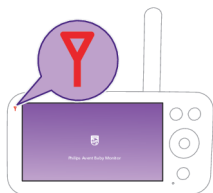

Quando a unidade dos pais e a unidade do bebé estão associadas, a luz de ligação acende-se a branco na unidade dos pais e uma ou mais barras de intensidade do sinal são apresentadas no visor.

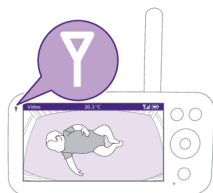

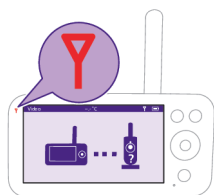

Nota: Demora cerca de 15 segundos a estabelecer a ligação entre a unidade dos pais e a unidade do bebé.

Certifique-se de que a unidade do bebé está ligada. Quando a unidade do bebé está desligada, o visor da unidade dos pais apresenta a imagem de unidade fora do alcance.

Se não for estabelecida qualquer ligação, a luz de ligação fica vermelha, o alerta da unidade dos pais é emitido a cada 25 segundos e a imagem de unidade fora do alcance é apresentada no visor.

O alcance de funcionamento é de até 50 metros no interior e 400 metros no exterior. O alcance de funcionamento do intercomunicador para bebé varia consoante o ambiente circundante e outros fatores que causem interferência. Os materiais molhados e húmidos causam tanta interferência que a perda de alcance pode chegar a 100%.

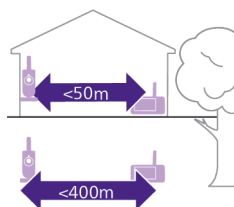

### Materiais secos

### Espessura do material

### Perda de alcance

Madeira, estuque, cartão, vidro (sem metal, fios ou chumbo)	< 30 cm	0-10 %
Tijolo, contraplacado	< 30 cm	5-35 %
Betão reforçado	< 30 cm	30-100 %
Grelhas ou barras de metal	< 1 cm	90-100 %
Folhas de metal ou de alumínio	< 1 cm	100 %

## Funcionalidades e definições

### Funções do menu

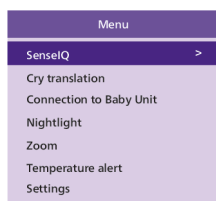

O Intercomunicador para bebé ligado Philips Avent Premium está equipado com seis excelentes funcionalidades para ajudar os pais a monitorizar facilmente o respetivo bebé. Estas funcionalidades incluem:

**SenseIQ:** utiliza tecnologia de IA para detetar o sono e a respiração do seu bebé.

**Tradução do choro:** traduz os diferentes choros do bebé, de modo a que possa compreender melhor as respetivas necessidades.

**Ligação à unidade do bebé:** permite duas opções de ligação (Automática e Direta) entre a unidade do bebé e a unidade dos pais para garantir que está sempre ligado ao seu bebé.

**Luz de presença:** fornece uma iluminação suave para acalmar o bebé e criar um ambiente de sono calmante.

**Zoom:** permite aumentar o zoom no berço do bebé, fornecendo-lhe uma visão mais próxima do seu bebé.

**Alerta de temperatura:** informa se a temperatura do quarto do bebé for demasiado alta ou baixa.

Todas as funções descritas nas secções seguintes podem ser operadas através do menu da unidade dos pais ou da aplicação.

- 1 Prima o botão de menu no canto inferior direito da unidade dos pais para entrar na lista de menus.

**Nota:** prima novamente o botão de menu para sair do menu.

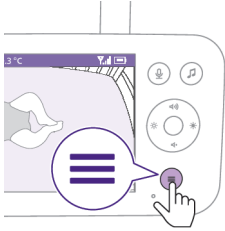

- 2 Utilize o botão de controlo para navegar no menu. O item de menu selecionado é realçado a roxo.

**Nota:** se já estiver num dos submenus e pretender alternar entre as funções do menu, prima novamente o botão de menu para regressar ao menu principal.

**Nota:** se estiver no menu, mas não premir um botão durante 8 segundos, o menu é fechado sem guardar as definições alteradas.



## SenselQ

O Intercomunicador para bebé ligado Philips Avent Premium com tecnologia SenselQ analisa cada movimento e respiração para fornecer aos pais a imagem mais clara sobre o bem-estar do bebé. Intuitiva e sem necessidade de utilização de sensores portáteis, a tecnologia SenselQ fornece atualizações de estado de respiração e sono em tempo real, de modo a que os pais possam ficar tranquilos sabendo que estarão sempre ligados e que o bebé está seguro.

Para ativar a tecnologia SenselQ, transfira a aplicação Baby Monitor+ (consulte o capítulo "Transferir a aplicação Baby Monitor+") e siga os passos na mesma para a ativar.

- 1 Prima o botão de menu no canto inferior direito da unidade dos pais.

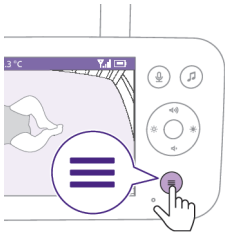

- 2 Selecione "SenselQ" e prima o botão de confirmação para aceder à funcionalidade SenselQ.

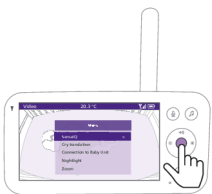

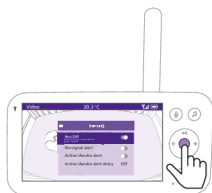

- 3 Prima o botão de confirmação para ativar ou desativar a funcionalidade SenseIQ.

O visor apresenta a fase de sono, a duração na cama e a frequência respiratória média na barra inferior.

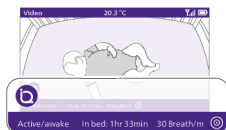

zoundream

### Tradução do choro

O serviço Tradução do choro, com tecnologia Zoundream™, oferece uma ferramenta útil para o ajudar a compreender os diferentes choros do seu bebé e indica o que poderão significar. Contudo, é importante não esquecer que esta ferramenta não substitui a avaliação parental. A Philips não é responsável pelos resultados da tradução. Recomendamos que procure aconselhamento médico quando necessário.

Para ativar a tecnologia Tradução do choro, transfira a aplicação Baby Monitor+ (consulte o capítulo "Transferir a aplicação Baby Monitor+") e siga os passos na aplicação para a ativar.

O serviço Tradução do choro está disponível num período de teste gratuito de 90 dias. Após esse período, poderá continuar a utilizar o serviço registando-se num serviço de subscrição junto da Zoundream™. Aplicam-se termos e condições. A utilização será medida em dias e qualquer atividade num determinado dia será considerada como um dia completo de utilização.

**Nota:** a Tradução do choro só funciona quando a unidade do bebé está ligada à Internet.

- 1 Prima o botão de menu no canto inferior direito da unidade dos pais.

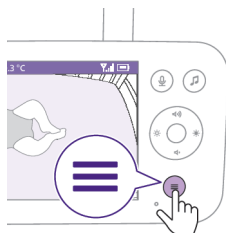



- 2 Selecione "Tradução do choro" e prima o botão de confirmação para aceder à funcionalidade Tradução do choro.



- 3 Prima o botão de confirmação para ativar ou desativar a funcionalidade Tradução do choro.

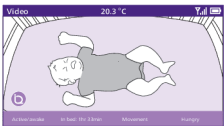

O visor apresenta o resultado da Tradução do choro na barra inferior.

Sugestão: mantenha quaisquer dispositivos que emitam sons, tais como ventoinhas ou máquinas de ruído branco, afastados da unidade do bebé para evitar interferências com o microfone e perturbação da precisão da funcionalidade.

## Ligação à unidade do bebé

Podem escolher diferentes opções de ligação com esta função do menu.

**Direta:** a unidade dos pais e a unidade do bebé estão pré-emparelhadas e irão ligar uma à outra diretamente.

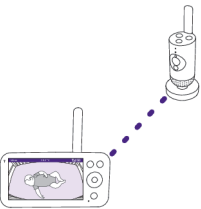

**Automática: Direta ou Wi-Fi:** esta definição otimiza a ligação entre a unidade do bebé e a unidade dos pais escolhendo automaticamente a melhor ligação utilizando o modo direto ou uma rede Wi-Fi.

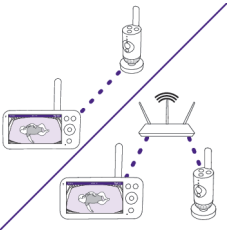

- 1 Prima o botão de menu no canto inferior direito da unidade dos pais.

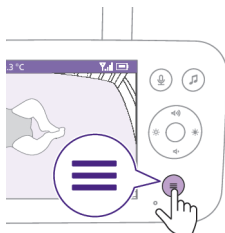

- 2 Selecione "Ligação à unidade do bebé" e prima o botão de confirmação para aceder ao menu Ligação à unidade do bebé.

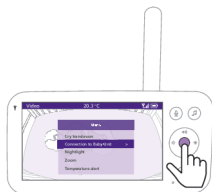

- 3 Prima a parte superior ou inferior do botão de controlo e o botão de confirmação para escolher a ligação pretendida.

### Luz de presença

Para ativar a função Luz de presença na unidade dos pais, siga as instruções abaixo:

- 1 Prima o botão de menu no canto inferior direito da unidade dos pais.

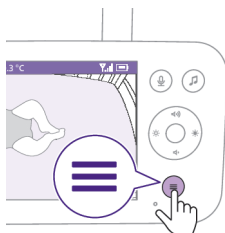

- 2 Selecione "Luz de presença" e prima o botão de confirmação para aceder à funcionalidade Luz de presença.





- 3 Prima o botão de confirmação para ligar e desligar a funcionalidade Luz de presença.

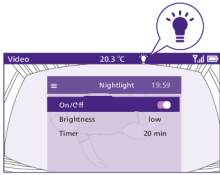

O visor apresenta um ícone de luz na barra de estado quando a luz de presença está ligada.

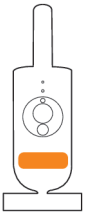

A luz de presença da unidade do bebé acende-se.



Pode definir o nível de luminosidade da luz de presença na unidade dos pais. Prima a parte esquerda ou direita do botão de controlo para selecionar baixo, médio ou alto.



Pode definir o temporizador da luz de presença na unidade dos pais. Prima a parte esquerda ou direita do botão de controlo para selecionar o tempo pretendido.

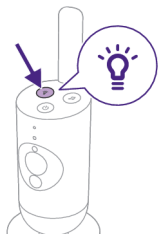

Também pode controlar a luz de presença na unidade do bebé.

- 1 Prima o botão da luz de presença na unidade do bebé para ligar a função.

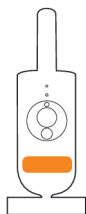

A luz de presença acende-se.

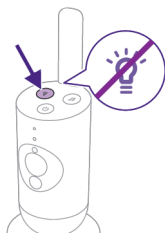

- 2 Prima novamente o botão da luz de presença para a desligar.

## Zoom

- 1 Prima o botão de menu no canto inferior direito da unidade dos pais.

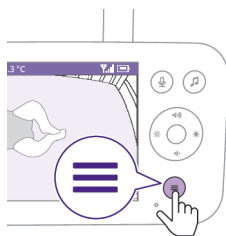

- 2 Seleccione "Zoom" e prima o botão de confirmação para aceder à funcionalidade de zoom.







- 3 Prima o botão de confirmação para ajustar a imagem do vídeo. Pode utilizar a parte superior/inferior/direita/esquerda do botão de controlo para escolher a parte da imagem que será apresentada na unidade dos pais.
- 4 Prima o botão de menu para guardar a nova definição e sair.
- 5 Se pretender reduzir o zoom da imagem na unidade dos pais, aceda ao menu de zoom e desative a respetiva função.

Sugestão: mantenha premido o botão de confirmação durante dois segundos para aceder rapidamente à função de zoom.

## Alerta de temperatura

O sensor de temperatura permite-lhe monitorizar a temperatura no quarto do seu bebé.

Nota: a temperatura atual no quarto do bebé é apresentada na barra de estado da unidade dos pais.

- 1 Prima o botão de menu no canto inferior direito da unidade dos pais.

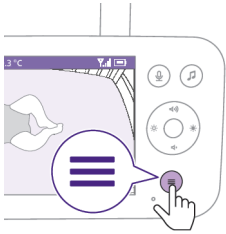

- 2 Seleccione "Alerta de temperatura" e prima o botão de confirmação para aceder à funcionalidade de alerta de temperatura.



- 3 O alerta de temperatura pode ser ligado ou desligado; prima o botão de confirmação para o ligar ou desligar.

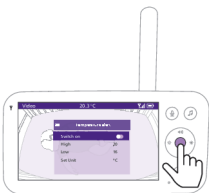

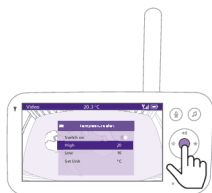

- 4 Para alterar as temperaturas máxima e mínima do alerta de temperatura, selecione as temperaturas pretendidas no respetivo menu.

Sugestão: É possível alternar a unidade de temperatura entre C (Celsius) para F (Fahrenheit) selecionando a opção de unidade.

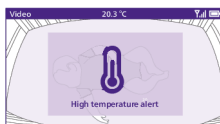

- 5 Prima a parte esquerda do botão de controlo para guardar a nova definição e regressar ao menu principal.

A unidade dos pais apresenta este alerta quando a temperatura medida ultrapassa o intervalo entre os valores mínimo e máximo.

## Definições

- 1 Prima o botão de menu no canto inferior direito da unidade dos pais.

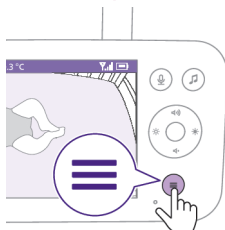

- 2 Selecione "Definições" e prima o botão de confirmação para aceder ao menu de definições.



Pode alterar a definição de idioma da unidade dos pais.

- 1 Prima o botão de confirmação para aceder à lista de idiomas.
- 2 Prima a parte superior ou inferior do botão de controlo para percorrer todos os idiomas e, em seguida, prima o botão de confirmação para selecionar o idioma pretendido.

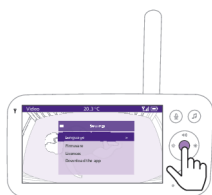

- 3 Prima o botão de confirmação para guardar a nova definição e regressar ao menu principal.



Pode consultar a versão do firmware atual do intercomunicador para bebé.

- 1 Prima o botão de confirmação para aceder ao menu de firmware.



- 2 O visor apresenta a versão mais recente do firmware da unidade dos pais e da unidade do bebé.

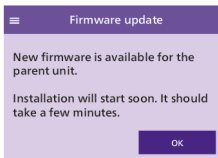
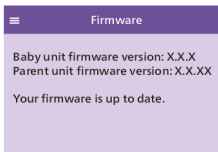

Nota: se estiver disponível uma atualização de firmware, esta será automaticamente instalada e receberá uma notificação.

## Luz de estado

### Laranja

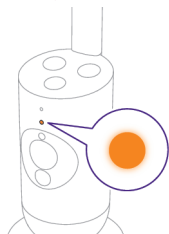

Laranja fixo: a unidade do bebé está a arrancar.

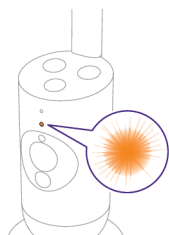

Laranja intermitente: a unidade do bebé está a atualizar o firmware. Não o desligue durante a atualização.

Nota: a unidade do bebé poderá ser reiniciada durante a atualização do firmware.

### Verde

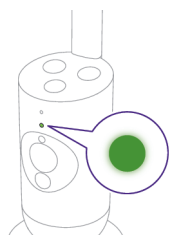

Verde fixo: a unidade do bebé está pronta a ligar à unidade dos pais.

### Branco

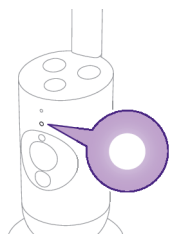

Branco fixo: a unidade do bebé está pronta a ligar à unidade dos pais e à aplicação.

Luz intermitente branca: a unidade do bebé está a procurar a rede doméstica.

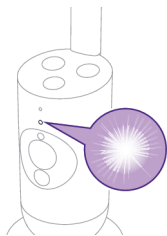

## Vermelho (apenas configuração)

Vermelho fixo: o intercomunicador para bebé não conseguiu ligar-se à Internet.

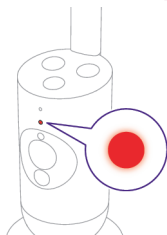

Vermelho intermitente: introduziu uma SSID ou palavra-passe errada.

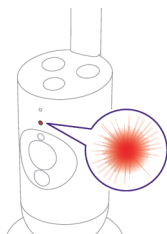

## Roxo

Roxo fixo: a transmissão de vídeo em direto está ativada para um ou mais utilizadores da aplicação.

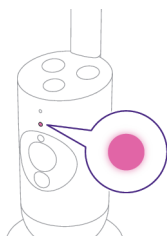

## Azul

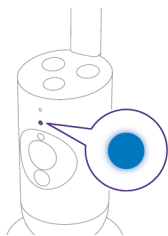

Azul fixo: o modo de privacidade está ativo.

## Volume

Pode ajustar o volume do altifalante da unidade dos pais para o nível que preferir.

- 1 Prima a parte superior ou inferior do botão de controlo para ajustar o volume.

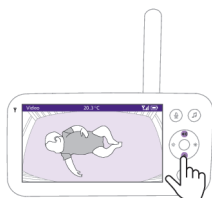

- 2 A barra do volume é apresentada no visor para indicar o nível de volume selecionado.

Nota: se o volume estiver num nível demasiado alto, a unidade dos pais consome mais energia.

Nota: se a barra de volume estiver no mínimo, significa que não há som. A unidade dos pais apresenta um ícone de sem som na barra de estado e apenas receberá alertas e vídeos da mesma.



## Brilho do visor

Pode ajustar a luminosidade do visor da unidade dos pais para o nível que preferir.

- 1 Prima a parte esquerda ou direita do botão de controlo para ajustar a luminosidade do visor na unidade dos pais.

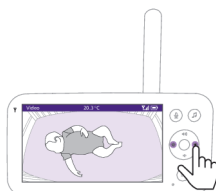

- 2 A barra do volume é apresentada no visor para indicar o nível de luminosidade selecionado.

Nota: a unidade dos pais consome mais energia com uma luminosidade mais elevada.



## Luzes de nível de som

A unidade dos pais monitoriza continuamente o nível de som no quarto do bebé. As luzes do nível de som na unidade dos pais indicam se existe algum som captado no quarto do bebé.

Enquanto não for detetado nenhum som, as luzes do nível de som estão apagadas.

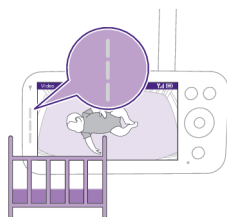

Quando a unidade do bebé capta um som, uma ou mais luzes do nível de som na unidade dos pais ficam brancas. O número de luzes depende do volume do som captado.

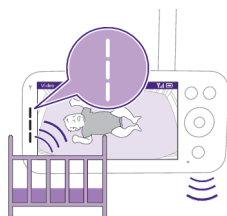

## Modos e sensibilidade

Este intercomunicador para bebé tem três modos diferentes que lhe permitem escolher como pretende monitorizar o seu bebé: Video, Audio, Eco.

O nível de sensibilidade da unidade do bebé define o que ouve através da unidade dos pais. Quando o nível estiver definido para alto, ouvirá muitos sons, incluindo sons de fundo suaves. Quando o nível de sensibilidade está definido para baixo, ouvirá apenas os sons mais altos.

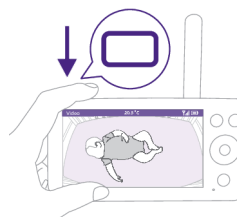

Com o intercomunicador para bebé ligado, prima o botão de modo no canto superior esquerdo da unidade dos pais, prima a parte superior ou inferior do botão de controlo para alternar entre estes modos diferentes e, em seguida, prima o botão de confirmação para selecionar o modo pretendido.



Pode escolher diferentes níveis de sensibilidade para diferentes modos ao premir a parte esquerda ou direita do botão de controlo.

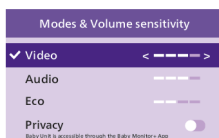

O visor apresenta o modo selecionado.

O modo selecionado também é indicado na barra de estado.

Ao ligar o dispositivo, estará ativo o modo utilizado pela última vez.



Se o bebé fizer apenas sons suaves, a sensibilidade da unidade do bebé tem de ser definida para um nível elevado na unidade dos pais.

Quanto mais altos forem os sons produzidos pelo seu bebé, menor é a sensibilidade necessária a ser definida na unidade dos pais.

**Nota:** nos modos de áudio e vídeo, ouvirá um som contínuo quando o nível de sensibilidade estiver definido para o máximo. Caso contrário, os sons baixos serão silenciados.

**Sugestão:** é possível ajustar o nível de sensibilidade para que oiça sempre o bebé sem perturbações de outros sons. Quando houver muito ruído de fundo, reduza a sensibilidade para não ouvir estes sons através da unidade dos pais.

Prima o botão de confirmação para guardar a nova definição.

## Modo Vídeo



- 1 Prima o botão de modo no canto superior esquerdo da unidade dos pais.
- 2 Prima o botão de confirmação para selecionar o modo de vídeo.



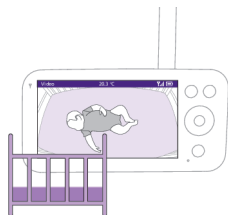

Quando o modo de vídeo está ativado, o visor está sempre ligado.

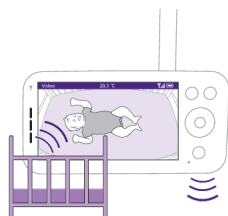

**Nota:** defina o nível de sensibilidade para o máximo para ouvir um som contínuo na unidade dos pais.

## Modo Áudio

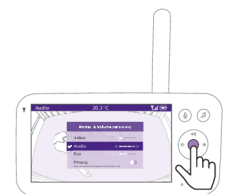

- 1 Prima o botão de modo no canto superior esquerdo da unidade dos pais.
- 2 Prima a parte inferior do botão de controlo para mudar para o modo de áudio.
- 3 Prima o botão de confirmação para selecionar o modo de áudio.

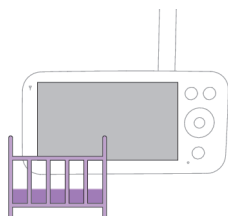

Quando o modo Áudio é ativado, o visor da unidade dos pais desliga-se.

**Nota:** A barra de estado não é visível quando o visor está desligado.

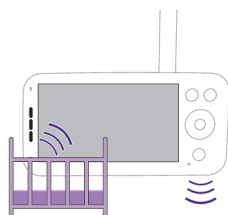

**Nota:** a luz de ligação branca indica que a unidade dos pais ainda está ligada e conectada à unidade do bebé.

**Nota:** quando a sensibilidade não estiver definida para o nível máximo, os sons baixos serão silenciados.

**Nota:** defina o nível de sensibilidade para o máximo para ouvir um som contínuo na unidade dos pais. Consulte o capítulo "Modos e sensibilidade" para obter mais informações.

Se o bebé produzir algum som, as luzes do nível de som acendem-se e os sons detetados pela unidade do bebé são transmitidos para a unidade dos pais. Enquanto não for detetado nenhum som, as luzes do nível de som estão apagadas.

## Modo Eco

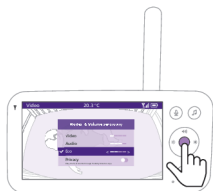

- 1 Prima o botão de modo no canto superior esquerdo da unidade dos pais.
- 2 Prima a parte inferior do botão de controlo para mudar para o modo Eco.
- 3 Prima o botão de confirmação para selecionar o modo Eco.

Nota: quando o visor está ligado, o modo selecionado é apresentado na barra de estado. A barra de estado não é visível quando o visor está desligado.

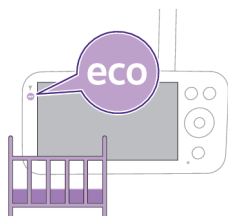

As luzes do visor e do nível de som desligam-se quando não é detetado som durante 20 segundos. A luz de modo Eco fica branca para indicar que a unidade dos pais ainda está ligada e que o modo Eco está ativo.

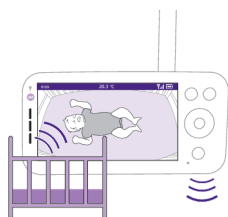

Se for detetado som pela unidade do bebé, o visor e a luz do sinal sonoro da unidade dos pais são imediatamente ligados. O vídeo e os sons são transmitidos para a unidade dos pais e as luzes do nível de som ficam brancas.

Enquanto não for detetado nenhum som, as luzes do nível de som estão apagadas.

Nota: o nível de som mínimo para ativar o visor e o som é estabelecido pela definição de sensibilidade.

## Modo de privacidade



- 1 Prima o botão de modo no canto superior esquerdo da unidade dos pais.
- 2 Prima a parte inferior do botão de controlo para mudar para o modo Privacidade.
- 3 Prima o botão de confirmação para ativar o modo Privacidade.

Quando o modo Privacidade está ativado:

- 1 Pode continuar a monitorizar o bebé na unidade dos pais.

Nota: quando o visor estiver ligado, o indicador do modo de privacidade é apresentado na barra de estado. A barra de estado não é visível quando o visor está desligado.

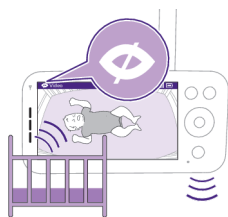



**2** Não é possível monitorizar o bebé na aplicação.

Nota: a luz de estado da unidade do bebé fica azul. Receberá uma notificação push da aplicação.

Nota: quando tentar monitorizar através da aplicação, será informado que a unidade do bebé está no modo Privacidade.

## Sons tranquilizantes



Para os ativar na unidade dos pais, siga as instruções abaixo:

**1** Prima o botão de sons tranquilizantes na unidade dos pais para abrir o menu.

Nota: premir o botão enquanto o menu está aberto irá fechar o menu.



**2** Prima a parte inferior do botão de controlo para percorrer até ao item de menu "Selecionar som" e prima o botão de confirmação para aceder à lista de sons tranquilizantes.



**3** Prima a parte superior ou inferior do botão de controlo para percorrer a lista.

**4** Prima o botão de confirmação para seleccionar ou anular a seleção do que pretende reproduzir. Também pode seleccionar a opção "Todas as canções de embalar" para reproduzir as primeiras 5 canções de embalar.



5 Navegue até à opção "Reproduzir" e prima o botão de confirmação para começar a reproduzir o som selecionado.

Se pretender parar, prima novamente o botão de confirmação.

A barra de estado da unidade dos pais apresenta o nome do som que está a ser reproduzido.

Sugestão: mantenha premido o botão de sons tranquilizantes para começar ou parar o som selecionado.



Pode definir o nível de volume do som ou da canção de embalar na unidade dos pais.

Prima a parte esquerda ou direita do botão de controlo para seleccionar o nível de volume.



Pode definir um temporizador para parar o som tranquilizante. Faça-o na unidade dos pais.

Prima a parte esquerda ou direita do botão de controlo para seleccionar o tempo pretendido.

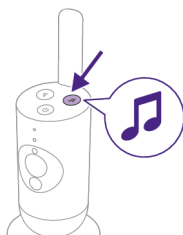

Para ativar a funcionalidade de sons tranquilizantes na unidade do bebé, prima o respetivo botão de sons tranquilizantes.



O último som selecionado na unidade dos pais é reproduzido continuamente de acordo com a última definição do temporizador.

Para parar os sons tranquilizantes na unidade do bebé, pressione novamente o respetivo botão.

## Função de conversação em tempo real

Pode utilizar o botão de função de conversação em tempo real na unidade dos pais para falar com o bebé.

- 1 Prima o botão de função de conversação em tempo real na unidade dos pais.



- 2 O visor da unidade dos pais apresenta o ícone da função de conversação em tempo real, indicando a ligação ativa. Fale claramente para o microfone na parte dianteira da unidade dos pais a uma distância entre 15-30 cm.



O bebé pode ouvi-lo a falar para a unidade dos pais. Ao mesmo tempo, ouvirá todos os sons que o seu bebé fizer.



- 3 Prima novamente o botão de função de conversação em tempo real para desligar quando terminar de falar.

**Nota:** é importante desativar a conversação em tempo real quanto terminar a respetiva utilização para evitar a emissão de sons inesperados pela unidade do bebé.

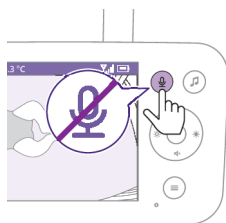

## Limpeza e manutenção

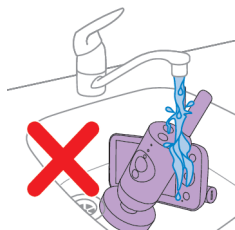

**Advertência: não mergulhe a unidade dos pais, a unidade do bebé e os transformadores em água e não os lave sob água corrente.**



**Advertência: não utilize sprays de limpeza ou produtos de limpeza líquidos.**

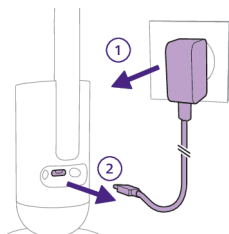

- 1 desligue a unidade do bebé, retire o transformador da unidade do bebé e retire o transformador da tomada elétrica.



- 2 Limpe a unidade do bebé com um pano seco.

**Nota: dedadas ou sujidade na lente da unidade do bebé poderão afetar o desempenho da câmara. Evite tocar na lente com os dedos.**

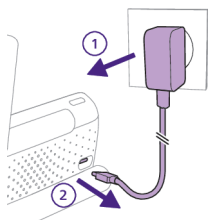

- 3 Desligue a unidade dos pais e retire o transformador da unidade dos pais e da tomada elétrica.

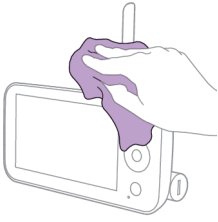

4 Limpe a unidade dos pais com um pano seco.

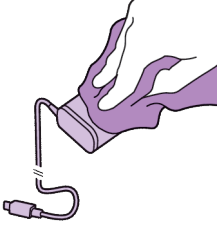

5 Limpe os transformadores com um pano seco.

## Armazenamento

Quando não pretender utilizar o intercomunicador para bebé durante um longo período de tempo, guarde a unidade dos pais, a unidade do bebé e os transformadores num local fresco e seco.

Para otimizar a vida útil da bateria durante longos períodos de inatividade ou armazenamento, é recomendado carregar a unidade dos pais até aos 50% antes de a desligar.

## Encomendar acessórios

Para comprar acessórios ou peças sobresselentes, visite

**[www.philips.com/parts-and-accessories](http://www.philips.com/parts-and-accessories)** ou dirija-se ao seu revendedor Philips. Também pode contactar o centro de apoio ao cliente da Philips no seu país (consulte os detalhes de contacto no folheto da garantia internacional).

## Reciclagem



- Este símbolo significa que os produtos elétricos e as pilhas não devem ser eliminados juntamente com os resíduos domésticos comuns.
- Cumpra as regras nacionais de recolha seletiva de produtos elétricos e pilhas.

## Remoção das pilhas/baterias recarregáveis incorporadas

A bateria recarregável incorporada pode ser removida apenas por um profissional qualificado ao eliminar o aparelho. Antes de retirar a bateria, certifique-se de que o aparelho está desligado da tomada elétrica e que a bateria está completamente esgotada.

**Tome as precauções de segurança necessárias quando manusear ferramentas para abrir o aparelho e quando se desfizer da bateria recarregável.**

**Quando manusear pilhas, certifique-se de que as suas mãos, o produto e as pilhas estão secos.**

**Para evitar um curto-circuito acidental nas pilhas após a remoção, evite o contacto dos terminais das pilhas com objetos metálicos (por exemplo, moedas, ganchos de cabelo, anéis). Não envolva as pilhas em folha de alumínio. Isole os terminais das pilhas ou coloque-as num saco de plástico antes de lhes dar o destino correto.**

Procedimento:

- 1 Utilize uma moeda para desbloquear as aberturas do compartimento da bateria na parte posterior da unidade dos pais.
- 2 Retire os 2 pés de borracha da parte inferior da unidade dos pais.
- 3 Retire os 2 parafusos que estão agora visíveis na parte inferior da unidade dos pais.
- 4 Separe o compartimento da bateria da unidade dos pais.
- 5 Retire a bateria.

Se não existir qualquer sistema de recolha/reciclagem para produtos eletrónicos no seu país, pode proteger o ambiente ao retirar e reciclar a bateria antes de eliminar o produto.

## Assistência

Para obter suporte de produtos, detalhes de consumo de energia e a Declaração de conformidade da UE, aceda a [www.philips.com/support](http://www.philips.com/support).

## Resolução de problemas

Este capítulo resume os problemas mais comuns que podem surgir no aparelho. Se não conseguir resolver o problema com as informações fornecidas a seguir, visite [www.philips.com/support](http://www.philips.com/support) para consultar uma lista de perguntas frequentes ou contacte o Centro de Apoio ao Cliente no seu país.

### UNIDADE DOS PAIS

Problema

Solução



## UNIDADE DOS PAIS

Por que motivo não consigo estabelecer uma ligação entre a minha unidade dos pais e outras unidades do bebé Philips Avent?

A unidade dos pais do Intercomunicador para bebé ligado Philips Avent Premium só pode ligar-se à unidade do bebé que é fornecida na mesma embalagem.

Se pretender ver outros intercomunicadores para bebé Philips Avent (SCD641, SCD643, SCD921, SCD923), pode adicioná-los na aplicação Philips Avent Baby Monitor+.

Por que razão a unidade dos pais não carrega quando a ligo à corrente?

O transformador poderá estar danificado.

Verifique se este problema persiste utilizando o outro transformador fornecido na embalagem. Se o transformador estiver danificado, substitua-o por um original para evitar riscos. (Consulte o capítulo "Encomendar acessórios".)

Talvez tenha ocorrido um erro da bateria.

Verifique a luz de estado da bateria na unidade dos pais. Se estiver vermelha fixa, contacte o centro de apoio ao cliente do seu país.

Por que motivo o tempo de carregamento da unidade dos pais excede as 3 horas?

É possível que a temperatura tenha excedido a tolerância de carregamento, o que pode potencialmente interromper o circuito de carregamento como um mecanismo de segurança. Para retomar o carregamento, afaste a estação de carregamento de quaisquer fontes de calor como radiadores, condutas de ar quente, fogões ou outros aparelhos (incluindo amplificadores) que emitam calor.



Poderá não estar a utilizar o transformador correto. Se vir o ícone à esquerda, significa que foi detetado um transformador incorreto. Para um desempenho de carregamento ideal, utilize sempre o transformador fornecido.

Por que motivo o intercomunicador para bebé apenas funciona a uma distância muito inferior à especificada neste manual do utilizador?

O alcance de funcionamento especificado entre a unidade dos pais e a unidade do bebé é de até 400 metros e só é válido no exterior ao ar livre e na linha de visão. Dependendo do ambiente circundante e de outros fatores de perturbação, o alcance de funcionamento poderá ser menor.

Dentro de casa, o alcance de funcionamento é de até 50 metros, sendo também limitado pelo número e o tipo de paredes e/ou tetos entre a unidade dos pais e a unidade do bebé.

Por que motivo não consigo estabelecer uma ligação entre a unidade dos pais e a unidade do bebé? Porque é que a ligação se perde de vez em quando? Porque existem interrupções de som?

Provavelmente, a unidade do bebé e a unidade dos pais estão próximas dos limites máximos da distância de funcionamento ou existe uma interferência de outros dispositivos sem fios de 2,4 GHz.

Experimente um local diferente, diminua a distância entre as unidades ou desligue outros dispositivos sem fios de 2,4 GHz (computadores portáteis, telemóveis, micro-ondas, etc.).

É possível que a ligação ao router da unidade do bebé não seja forte ou estável. Verifique a força do sinal do router da unidade do bebé na aplicação Baby Monitor+. Se o sinal for fraco, tente mover o router para uma localização mais próxima da unidade do bebé ou utilizar extensores de Wi-Fi para garantir uma ligação forte e estável para um desempenho ideal.

**UNIDADE DOS PAIS**

---

Por que motivo a aplicação/unidade dos pais reage demasiado depressa a outros sons que não os do meu bebé?

O nível de sensibilidade pode estar demasiado elevado. Quando o seu bebé faz sons suaves, a sensibilidade tem de ser superior. No entanto, quanto mais ruidoso for o quarto do bebé, menor é o nível de sensibilidade que pode ser definido. Pode alterar a sensibilidade do intercomunicador para bebé no menu da unidade dos pais.

---

Por que motivo não ouço som a partir da unidade dos pais? Por que motivo a unidade dos pais não está a emitir sons?

É possível que a unidade dos pais esteja sem som. Reponha o som e ajuste o volume ao premir a parte superior do botão de controlo.

É possível que tenha cortado o som da aplicação. Reponha o som ao tocar no ícone de corte de som no visor de vídeo.

---

A sensibilidade está definida para um nível demasiado baixo. Aumente a sensibilidade no menu da unidade dos pais ou na aplicação para um nível superior.

---

A unidade do bebé pode estar demasiado afastada do bebé. Certifique-se de que a unidade do bebé não está a mais de 1,5 metros de distância do bebé para uma deteção ideal de som.

---

Porque é que obtenho interferência na unidade dos pais? Por que motivo o visor na unidade dos pais está intermitente? Porque é que a unidade dos pais produz um zumbido?

Pode ocorrer interferência quando a unidade dos pais está fora do alcance da unidade do bebé. Existem demasiadas paredes ou tetos a separar a unidade dos pais e a unidade do bebé. Ou quando outros dispositivos sem fios de 2,4 GHz estão ligados (por exemplo, micro-ondas, router Wi-Fi).

Coloque a unidade dos pais num local diferente, mais próximo da unidade do bebé, ou desligue outros dispositivos sem fios.

---

## SenseIQ/Tradução do choro

Problema	Solução
Por que motivo não existe análise de respiração e movimento?	<p>É possível que não tenha ativado a funcionalidade SenseIQ.</p> <p>Transfira a aplicação Philips Avent Baby Monitor+ (consulte o capítulo "Transferir a aplicação Baby Monitor+") no seu telemóvel e, em seguida, ative a funcionalidade SenseIQ no menu da unidade dos pais ou da aplicação.</p>
	<p>É possível que a unidade do bebé não esteja corretamente configurada.</p> <p>Para garantir que todos os componentes estão bem montados e posicionados, pode efetuar uma verificação de posicionamento que pode encontrar na secção Tutoriais e sugestões do menu Ajuda e suporte na aplicação. Concluir a verificação de posicionamento deverá permitir que a tecnologia SenseIQ funcione sem interrupções depois de a ativar.</p> <p>Evite utilizar um cobertor ou saco de dormir de cor sólida e utilize cobertores ou roupas de bebé com padrões para melhorar a visibilidade. Certifique-se de que existe contraste entre o cobertor/saco de dormir do bebé e a capa do colchão.</p>
	<p>É possível que a unidade do bebé esteja demasiado afastada do bebé.</p> <p>Quando utilizar o suporte de berço, certifique-se de que o coloca no lado mais comprido do berço. Quando utilizar o suporte de parede, garanta que a distância entre o berço e a unidade do bebé não é demasiado grande. Isto ajudará a assegurar que toda a área do colchão do bebé é claramente visível e que pode monitorizar o seu bebé de forma eficaz.</p>
A Tradução do choro não está a funcionar. O que devo fazer?	<p>É possível que a ligação Wi-Fi seja fraca ou instável.</p> <p>Verifique a força do sinal da Wi-Fi na página de definições da aplicação, sendo que esta funcionalidade funciona melhor quando a força do sinal é "Excelente" ou "Boa".</p>
	<p>É possível que a ligação da unidade do bebé não seja boa.</p> <p>Certifique-se de que a unidade do bebé está corretamente ligada à unidade dos pais ou à aplicação.</p> <p>Certifique-se de que a unidade do bebé é colocada junto ao bebé para detetar o seu choro e minimizar a interferência do ruído ambiente.</p>
	<p>É possível que a subscrição tenha expirado.</p> <p>O serviço Tradução do choro está disponível num período de teste gratuito de 90 dias. Se pretender continuar a utilizá-lo, terá de se registar num serviço de subscrição pago junto da Zoundream™.</p>
	<p>É possível que existam demasiados ruídos ambiente.</p> <p>Evite posicionar a unidade do bebé junto a fontes sonoras ruidosas, tais como televisões ou dispositivos que produzam sons e vibrações, tais como smartphones no modo de vibração. Estes ruídos podem interferir com a capacidade de o dispositivo detetar e traduzir com precisão os choros do bebé.</p>

## APLICAÇÃO

Problema	Solução
<p>Não consigo estabelecer ligação ao intercomunicador para bebé. Aparece sempre o ecrã de erro de ligação. Qual é o problema?</p>	<p>Certifique-se de que o dispositivo inteligente utiliza a mesma rede Wi-Fi à qual pretende ligar o intercomunicador para bebé.</p> <hr/> <p>Verifique a luz de estado da unidade do bebé; se estiver intermitente a vermelho, a palavra-passe de Wi-Fi introduzida está incorreta. Reinicie o processo de configuração. Volte a introduzir a palavra-passe de Wi-Fi e certifique-se de que está correta.</p> <hr/> <p>É possível que o SSID do router (o nome da rede) ou a palavra-passe contenham símbolos especiais. Se for o caso, altere o nome do SSID do router ou a palavra-passe em conformidade.</p> <hr/> <p>Se a luz de estado se mantiver acesa a vermelho fixa durante a tentativa de ligação, o intercomunicador para bebé foi ligado com sucesso ao router, mas não consegue estabelecer ligação à Internet. Em seguida, verifique se tem acesso a Wi-Fi de 2,4 GHz ao tentar aceder a outras aplicações como o YouTube, Facebook, etc. Se as outras aplicações não responderem, certifique-se de que tem acesso à Internet. Se tiver acesso à Internet, o servidor poderá estar temporariamente indisponível. Tente configurar novamente mais tarde.</p> <hr/> <p>É possível que tenha tentado ligar o intercomunicador para bebé a uma rede de 5 GHz.</p> <p>Verifique se escolheu um SSID de uma rede que suporte 2,4 GHz.</p>
<p>O intercomunicador para bebé não está a ler o código QR no meu dispositivo inteligente. O que posso fazer?</p>	<p>Certifique-se de que mantém o código QR a aprox. 20 cm de distância da lente do intercomunicador para bebé. Tente mover o dispositivo inteligente ligeiramente para cima, para baixo, para a esquerda ou para a direita para garantir que o código QR está diretamente em frente à lente do intercomunicador para bebé. Também pode tentar aproximar ou afastar o dispositivo inteligente da lente do intercomunicador para bebé para permitir uma focagem adequada. Certifique-se de que existe luz suficiente na divisão, mas evite uma luz demasiado brilhante. Depois de o intercomunicador para bebé ler o código QR, ouve um som de confirmação e a luz de estado da unidade do bebé fica branca.</p>
<p>Perco frequentemente a ligação à aplicação. Qual é o problema?</p>	<p>É possível que parte da sua mão esteja a cobrir o código QR. Segure o dispositivo de forma a que a sua mão não cubra o código QR.</p> <hr/> <p>Se a luz de estado na parte dianteira do intercomunicador para bebé estiver branca fixa e continuar a perder a ligação, poderá haver um problema com a ligação à Internet do seu router, smartphone ou intercomunicador para bebé. Verifique o sinal Wi-Fi no seu smartphone ou a velocidade 4G ou 5G ao tentar ver um filme, por exemplo, no YouTube. Ou reponha o router Wi-Fi.</p>

## APLICAÇÃO

Por que motivo não obtenho transmissão de vídeo em direto na aplicação?

Verifique a força do sinal da Wi-Fi na página de definições da aplicação, sendo que esta funcionalidade funciona melhor quando a força do sinal é "Excelente" ou "Boa".

É possível que já estejam três pessoas a monitorizar o bebé. A aplicação só permite que três pessoas vejam em simultâneo. Se tiver direitos de administrador, pode remover o acesso de um dos utilizadores temporários para poder ver o bebé.

É possível que o modo de privacidade esteja ativado, que irá desligar temporariamente a ligação com a unidade do bebé. Pode desativar o modo de privacidade na unidade dos pais. (Consulte o capítulo "Modo de privacidade".)

Por que razão obtenho imagens a preto e branco em vez de imagens a cores?

O intercomunicador para bebé mudou para o modo de visão noturna porque a divisão onde o intercomunicador para bebé está colocado está escura. Se houver luz suficiente na divisão, o sensor de luz no intercomunicador para bebé pode estar coberto ou sujo. Certifique-se de que este sensor está totalmente exposto à luz na divisão.

Por que razão a aplicação não me notifica que o bebé está a chorar?

Verifique a força do sinal da Wi-Fi na página de definições da aplicação, sendo que esta funcionalidade funciona melhor quando a força do sinal é "Excelente" ou "Boa".

Pode ter definido um valor demasiado baixo para o limiar de som da notificação. Nesse caso, a aplicação apenas o notificará quando o bebé produzir sons muito altos. Abra as definições da aplicação para aumentar o limiar de som e garantir que é notificado mais cedo.

É possível que tenha cortado o som do dispositivo inteligente, pelo que deve ligar o volume.

Verifique se ativou a função de notificação nas definições da aplicação.

Verifique se ativou a função de notificação nas definições do dispositivo inteligente.

Verifique se tem direitos de visualização como utilizador temporário. A função de notificação está desativada para utilizadores temporários.

Por que motivo eu e o meu parceiro não conseguimos ligar ao intercomunicador para bebé ao mesmo tempo?

O utilizador administrador secundário não tem de efetuar o mesmo processo de ligação novamente. Apenas terá de convidar o seu parceiro como utilizador administrador através da aplicação.

Se não pretender que o seu parceiro tenha acesso total, convide o seu parceiro a iniciar sessão como utilizador temporário. Os direitos de acesso dos utilizadores temporários têm limitações. Consulte o capítulo "Gestão de conta" para obter mais informações.

Por que motivo não posso falar com a unidade do bebé depois de premir o botão de conversa em tempo real na aplicação?

É possível que a funcionalidade de conversa em tempo real esteja ativa através da unidade dos pais ou da aplicação do seu parceiro.

A unidade dos pais tem uma prioridade mais elevada ao utilizar a função de conversa em tempo real.

**APLICAÇÃO**

---

Já sou um utilizador convidado. Por que motivo não obtenho transmissão de vídeo em direto?	<p>É possível que o administrador tenha ativado temporariamente o modo de privacidade. Deverá ter recebido uma notificação a esse respeito.</p> <hr/> <p>O intercomunicador pode estar offline. Para receber uma notificação quando o intercomunicador para bebé ficar offline no futuro, ligue as notificações da aplicação no menu de definições da aplicação.</p>
Tenho de manter a aplicação aberta para monitorizar o meu bebé?	<p>Não, a aplicação pode monitorizar em segundo plano enquanto faz outras coisas.</p> <p>Ative a monitorização em segundo plano a partir do menu Definições de monitorização e vídeo das definições da unidade do bebé, coloque a aplicação em segundo plano bloqueando o smartphone ou acedendo ao ecrã inicial do seu smartphone. Irá conseguir ouvir os sons do seu bebé, mesmo se a aplicação não estiver aberta. Além disso, continuará a receber notificações push.</p>
Por que motivo não consigo ouvir som a partir de múltiplas unidades do bebé/câmaras?	<p>Pode ver múltiplas transmissões em direto em formato de ecrã dividido na página de pré-visualização da aplicação, mas apenas pode ouvir som da unidade do bebé/câmara selecionada.</p>
O intercomunicador para bebé está protegido contra piratas informáticos?	<p>Tomamos todas as medidas possíveis para evitar a pirataria informática e garantir o mais elevado nível de segurança. Isto inclui o lançamento de atualizações de segurança conforme adequado para manter os nossos padrões. Certifique-se de que utiliza sempre o software da aplicação e o firmware do intercomunicador para bebé mais recentes. Se perder o dispositivo inteligente, reponha as definições de fábrica do intercomunicador para bebé para remover quaisquer ligações. Também pode iniciar sessão na aplicação noutra dispositivo inteligente e eliminar a sua conta. Se for o único administrador, todos os utilizadores convidados também serão desligados do intercomunicador para bebé.</p>
Perdi o meu telemóvel. Como posso evitar que alguém desconhecido veja o meu bebé?	<p>Inicie sessão na aplicação noutra dispositivo inteligente e elimine a sua conta. Se for o único administrador, isto irá desligar todos os utilizadores convidados da aplicação do intercomunicador para bebé. Também pode repor as definições de fábrica do intercomunicador para bebé para desativar todas as ligações ao dispositivo que perdeu. Prima continuamente o botão ligar/desligar da unidade do bebé durante 10 segundos para repor as definições de fábrica.</p>
Por que motivo não sou notificado sobre as atualizações da aplicação ou do software do intercomunicador para bebé?	<p>É possível que tenha configurado as atualizações de aplicações para manuais na App Store ou Play Store. Para garantir que está a utilizar a versão mais atual, verifique periodicamente a existência de atualizações. Se existir uma atualização disponível, a App Store ou Play Store irá solicitar que a instale.</p>

---

# Montagem na parede

Instruções de impressão:

Imprima esta página na escala de 100 % e utilize o modelo para marcar com precisão a posição dos orifícios dos parafusos na parede.

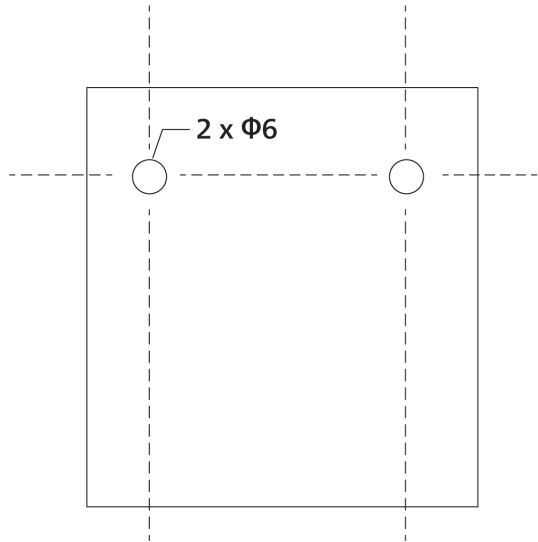

# Introducere

Felicitări pentru achiziție și bun venit la Philips Avent! Pentru a beneficia pe deplin de asistența oferită de Philips Avent, înregistrați-vă produsul la [www.philips.com/welcome](http://www.philips.com/welcome).

Sistemul Philips Avent Premium Connected Baby Monitor cu tehnologia SenseIQ. Facem invizibilul vizibil pentru a te asigura că bebelușul este bine. Este simplu și intuitiv, astfel încât părinții să poată vedea, auzi și ști că bebelușul este în siguranță, indiferent dacă se află acasă sau nu. SenseIQ le asigură părinților posibilitatea de a rămâne conectați, cu o soluție de monitorizare a somnului și ratei respirației bebelușului care nu trebuie purtată și care furnizează o imagine în timp real a stării de bine a bebelușului. Notificările personalizate și jurnalele de somn generate automat le transmit părinților informații rapide și simple pentru a înțelege tiparele și ciclurile de somn ale bebelușului.

## Descriere generală

- 1 Unitatea pentru părinte
- 2 Led de conectare
- 3 Led pentru modul Eco
- 4 Ledurile pentru nivelul de sunet
- 5 Indicator de stare a bateriei
- 6 Afișaj
- 7 Buton de confirmare
- 8 Microfon
- 9 Buton de meniu
- 10 Buton de comandă (navigare meniu/volum/luminozitate)
- 11 Buton de comunicare cu copilul
- 12 Buton pentru sunete liniștitoare
- 13 Buton de pornire/oprire
- 14 Antenă pliabilă
- 15 Butonul de mod
- 16 Port USB-C
- 17 Difuzor
- 18 Compartiment baterie
- 19 Unitate pentru copil
- 20 Microfon
- 21 Cameră video
- 22 Lumina de veghe
- 23 Buton pentru lumina de veghe
- 24 Buton pentru sunete liniștitoare
- 25 Buton de pornire/oprire
- 26 Indicatorul de stare
- 27 Senzor de lumină ambiantă
- 28 Lumină cu infraroșu
- 29 Antenă
- 30 Port USB-C
- 31 Difuzor
- 32 Senzor de temperatură
- 33 Adaptor de alimentare (2x)
- 34 Ancoră (2x)
- 35 Șurub (2x)
- 36 Clemă
- 37 Suport de montare pe perete



38 Suport 2-în-1 (montare pe pătut și pe perete)

## Informații importante privind siguranța

Citiți cu atenție aceste informații importante înainte de a utiliza aparatul și păstrați-le pentru consultare ulterioară.

### IMPORTANT

**Acest sistem de monitorizare pentru bebeluș este conceput ca un produs care să vină în ajutorul părinților sau supraveghetorilor copilului. Nu este un substitut pentru supravegherea responsabilă a bebelușului de către un adult și nu trebuie folosit ca atare.**

Nu îți lăsa niciodată bebelușul singur în casă. Asigură-te întotdeauna că este prezentă o persoană pentru a avea grijă de bebeluș și pentru a-i satisface nevoile.

#### Declinarea responsabilității

Te rugăm să reții că utilizezi acest sistem de monitorizare pentru bebeluș pe propriul risc. Koninklijke Philips N.V. și filialele sale nu sunt responsabile pentru operarea acestui sistem de monitorizare pentru bebeluși sau utilizarea sa de către tine, în consecință, nu acceptă nicio răspundere în legătură cu utilizarea de către tine a acestui sistem de monitorizare pentru copii.

**Sistemul Philips Avent Premium Connected Baby Monitor nu este un dispozitiv medical. Aplicația Philips Avent Baby Monitor+ nu este o aplicație de uz medical.**

Sistemul Philips Avent Premium Connected Baby Monitor NU este conceput pentru diagnosticarea, tratarea sau vindecarea bolilor sau a oricăror alte afecțiuni de natură medicală, inclusiv, dar fără a se limita la, sindromul morții subite la sugari (SMSS) și, prin urmare, nu este un dispozitiv medical. Acest sistem de monitorizare pentru bebeluși este destinat uzului casnic și este un produs de consum conectat, proiectat și conceput pentru a înțelege modul în care dorm, se mișcă și plâng bebelușii.

Acest produs NU este conceput pentru a detecta întreruperea respirației, tulburările respiratorii sau alte afecțiuni medicale. Acest produs NU va notifica utilizatorii cu privire la toate neregularitățile care pot apărea în respirația sau somnul bebelușului, tiparele, plânsul și/sau stările acestuia.

Sistemul Philips Avent Premium Connected Baby Monitor nu trebuie să înlocuiască niciodată supravegherea unui adult sau să influențeze decizia de a consulta un medic. Dacă sunt îngrijorați cu privire la starea de sănătate a bebelușului, utilizatorii trebuie să consulte un medic și nu trebuie să se bazeze NICIODATĂ exclusiv pe valorile măsurate de acest produs pentru diagnosticare și luarea deciziilor medicale în ceea ce privește sănătatea și îngrijirea bebelușului.

Respectă întotdeauna recomandările oficiale privind siguranța somnului, sănătatea și îngrijirea, pentru a proteja siguranța și starea de bine a copilului

## Pericol

- Nu introduce nicio componentă a sistemului de monitorizare pentru bebeluș în apă sau în alte lichide. Nu amplasa aparatul acolo unde apa sau orice alt lichid poate picura pe acesta sau îl poate stropi. Nu utiliza niciodată sistemul de monitorizare pentru copii în locuri umede sau în apropierea apei.
- Nu pune niciun obiect pe sistemul de monitorizare pentru bebeluș și nu îl acoperi. Nu bloca niciun orificiu de ventilare. Instalează sistemul în conformitate cu instrucțiunile producătorului.

## Avertisment

- **Cablul lung. Pericol de strangulare!**
- Înainte de a conecta aparatul, verifică dacă tensiunea indicată pe adaptor corespunde tensiunii de alimentare locale.
- Nu modifica și nu tăia nicio parte a adaptorului și a cablului său, deoarece acest lucru conduce la situații periculoase.
- Folosește doar adaptorul inclus.
- Dacă adaptorul este deteriorat, înlocuiește-l întotdeauna cu unul original, pentru a evita orice pericol.
- Nu lăsați sistemul de monitorizare pentru bebeluș și accesoriile acestuia în apropierea bebelușului sau a copiilor.
- Acest aparat poate fi utilizat de către persoane care au capacități fizice, senzoriale sau mentale reduse sau care sunt lipsite de experiență și cunoștințe și copii cu vârsta minimă de 8 ani dacă sunt supravegheați sau instruiți cu privire la utilizarea în condiții de siguranță a aparatului și înțeleg pericolele implicate. Copiii nu trebuie să se joace cu aparatul. Curățarea și întreținerea de către utilizator nu trebuie realizate de către copii nesupravegheați.
- Protejați cablul de alimentare la rețea, asigurându-vă că nu este călcat sau străpuns în special la ștecher, la fișele accesibile și în locul unde iese din aparat.
- Asigură-te că așezi sistemul de monitorizare pentru bebeluș astfel încât cablul acestuia să nu obstrucționeze o ușă sau un loc de trecere. Dacă așezi sistemul de monitorizare pentru bebeluș pe o masă sau pe un dulap de mică înălțime, nu lăsa cablul de alimentare să atârne peste marginea mesei sau a blatului. Cablul nu trebuie să stea pe podea acolo unde prezintă pericol de împiedicare.
- Nu lăsați ambalajele (separatoare din carton etc.) la îndemâna copiilor, deoarece nu sunt jucării.
- Pentru a preveni electrocutarea, nu deschide carcasa unității pentru bebeluș sau a unității pentru părinte.

## Instrucțiuni de siguranță pentru baterii

- Folosește produsul numai în scopul pentru care a fost conceput. Citește cu atenție aceste informații înainte de a utiliza produsul și bateriile și accesoriile acestuia și păstrează-le pentru consultare ulterioară. Utilizarea greșită poate duce la pericole sau vătămări corporale grave. Accesoriile incluse pot varia pentru diferite produse.
- Utilizați numai accesorii sau consumabile Philips originale. Folosește numai \*unitatea de alimentare detașabilă din seria ASSA105X-050100 (x=B sau E).

- Încărcați, utilizați și depozitați produsul la o temperatură cuprinsă între xx °C și xx °C.
- Ferește produsul și bateriile de foc și nu le expune la lumina directă a soarelui sau la temperaturi ridicate.
- Dacă produsul se încălzește în mod anormal, emană un miros anormal, își schimbă culoarea sau dacă încărcarea sa durează mai mult decât de obicei, încetați utilizarea și încărcarea produsului și contactați Philips.
- Nu așezați produsele și bateriile acestora în cuptoare cu microunde sau pe mașinile de gătit cu inducție.
- Nu deschide, modifica, perfora, deteriora sau demonta produsul sau bateria pentru a preveni încălzirea bateriilor și eliberarea de substanțe toxice sau periculoase. Nu scurtcircuita, supraîncărca sau încărca invers bateriile.
- Dacă bateriile sunt deteriorate sau prezintă scurgeri, evitați contactul cu pielea sau cu ochii. Dacă se întâmplă acest lucru, clătiți bine cu apă imediat și solicitați asistență medicală.

## Atenție

- Nu instala aparatul în apropierea surselor de căldură precum calorifere, guri de aerisire, sobe sau alte aparate (inclusiv amplificatoare) care produc căldură.
- Asigură-te că ai mâinile uscate când manevrezi adaptoare, ștechere și cablul de alimentare.
- Suportul de cauciuc/capacele șuruburilor se pot desprinde de pe aparat, așa că verifică-le periodic.
- Toate marcajele necesare de pe unitatea pentru bebeluș, unitatea pentru părinte și adaptorul de alimentare se află în partea inferioară a unităților pentru bebeluș și părinte și a adaptorului.
- Accesoriul de montare funcționează cel mai bine pe un pătuț a cărui bară pătrată are lățimea cuprinsă între 15 mm și 32 mm. Nu îl utilizați pe bare rotunde sau moi.
- Dacă pătuțul are o margine rotundă, cel mai bine este să montați suportul pe perete.
- Îndepărtați suportul pentru pătuț de pe pătuțul bebelușului și montați-l pe perete atunci când bebelușul dvs. se poate ridica singur sau dă semne că stă în picioare.

## Declarație de conformitate

Prin prezenta, Philips Consumer Lifestyle B.V. declară că acest produs este în conformitate cu cerințele esențiale și cu alte prevederi relevante ale Directivei 2014/53/UE. O copie a Declarației de conformitate CE (DoC) este disponibilă online la [www.philips.com/support](http://www.philips.com/support).

## Câmpuri electromagnetice (EMF)

Acest aparat Philips respectă toate standardele și reglementările aplicabile privind expunerea la câmpuri electromagnetice.

## Informații generale

Baterie reîncărcabilă litiu-ion (2600 mAh)

Tip modulație: IEEE 802.11 b/g/n

Interval frecvență de operare: 2412 -2472 MHz

Puterea maximă de radiofrecvență:  $\leq 20$  dBm e.i.r.p

\*Unitate de alimentare:

Model: ASSA105x-050100 (x = E (ștecher pentru UE)/x = B (ștecher pentru Regatul Unit))

Putere de intrare: 100-240 V~, 50/60 Hz, 0,35 A

Putere de ieșire: 5,0 V c.c., 1,0 A, 5,0 W

Eficiență activă medie:  $\geq 73,62$  %

Consum de energie în regim fără sarcină:  $< 0,1$  W

## Pregătirea pentru utilizare

### Descărcă aplicația Baby Monitor+



Pentru o experiență completă a caracteristicilor SenseIQ și Traducere pentru plânsul copilului, îți recomandăm să descarci aplicația Baby Monitor+ înainte de a începe să folosești sistemul de monitorizare pentru bebeluși.

Aplicația Philips Avent Baby Monitor+ îți permite să vezi și să auzi bebelușul, să verifici starea sa de bine de oriunde din lume, prin Wi-Fi sau o rețea mobilă de internet.

Înainte de a începe procedura de configurare, trebuie să te asiguri că:

– Ai acces wireless la internet (Wi-Fi de 2,4 GHz).

– Ai semnal Wi-Fi bun.

**Notă:** Dacă utilizați un extender Wi-Fi, asigurați-vă că routerul și extenderul Wi-Fi au același SSID (nume de rețea) și că folosiți aceeași parolă pentru router și extender. De asemenea, asigură-te că extenderul Wi-Fi acceptă Wi-Fi de 2,4 GHz.

– Ai la îndemână parola rețelei Wi-Fi. Conectează întotdeauna sistemul de monitorizare pentru bebeluși la o rețea securizată (consultați „Securitate și confidențialitate”).

1 Descărcați aplicația. Scanează codul QR sau căută cuvintele cheie „Philips Avent Baby Monitor+” în App Store sau Google Play Store.

2 Lansează aplicația.

**Sugestie:** Conectează telefonul la internet prin Wi-Fi. Utilizarea unei conexiuni de date poate implica costuri suplimentare de la furnizor, în funcție de abonament.





- 3** Urmează instrucțiunile de pe ecran pentru a crea un cont.
  - a Asigură-te că utilizezi o adresă de e-mail funcțională, la care poți fi oricând contactat(ă).
  - b Folosește o parolă puternică (vezi secțiunea „Parole puternice”).
  - c Când primești e-mailul de verificare, urmează instrucțiunile din e-mail pentru a continua crearea contului.
- 4** Urmează instrucțiunile din aplicație pentru a configura sistemul de monitorizare pentru bebeluși.

## Securitate și confidențialitate

### Securitatea rețelei

Nu utilizați aplicația într-o rețea Wi-Fi nesecurizată. Te sfătuim să utilizezi sistemul de monitorizare pentru copii numai într-o rețea Wi-Fi protejată cu WPA2 sau o criptare superioară. Cu aplicația, poți utiliza și rețeaua de date a telefonului (denumită adesea 4G sau 5G).

Hotspoturile Wi-Fi din locuri publice, cum ar fi aeroporturi și hoteluri, sunt convenabile, dar adesea nu sunt sigure.

Te sfătuim să utilizezi sistemul de monitorizare pentru copii numai într-o rețea Wi-Fi protejată cu WPA2 sau o criptare superioară. Te sfătuim să nu utilizezi sistemul de monitorizare pentru copii într-o rețea care utilizează criptare WEP.

**Notă: Rețelele Wi-Fi care nu necesită parolă nu sunt securizate.**

### Parole puternice

Parolele sunt esențiale pentru a-ți proteja rețeaua Wi-Fi și contul împotriva accesului neautorizat. Cu cât parola este mai puternică, cu atât rețeaua Wi-Fi și contul tău sunt mai bine protejate.

Regulile pentru o parolă puternică sunt:

- 1 Are cel puțin 8 caractere.
- 2 Nu conține numele tău, numele bebelușului, un alt nume real sau un nume de marcă.
- 3 Nu conține un cuvânt complet.
- 4 Este foarte diferită de parolele pe care le-ai folosit înainte.
- 5 Conține cel puțin 3 din următoarele 4 tipuri de caractere:
  - a Litere mari (A - Z)
  - b Litere mici (a - z)
  - c Caractere numerice (0 - 9)
  - d Caractere speciale (de ex., # \$ % &).

### Securitatea datelor cu caracter personal

Înainte de a scoate dispozitivul din uz, pentru a șterge și, prin urmare, pentru a proteja datele cu caracter personal, resetează unitatea pentru bebeluș la setările din fabrică prin apăsarea lungă a butonului de pornire/oprire timp de 10 secunde atunci când unitatea pentru bebeluș este pornită. Îți recomandăm cu tărie să deconectezi unitatea pentru bebeluș de la aplicația Philips Avent Baby Monitor+, prin selectarea opțiunii „Deconectare sistem de monitorizare pentru bebeluș” din setările unității pentru bebeluș ale aplicației.

Dacă deții un dispozitiv obținut la mâna a doua, pentru a-l securiza îți recomandăm să efectuezi pașii următori pentru a reseta unitatea pentru bebeluș la setările din fabrică:

- 1 Pornește unitatea pentru bebeluș.
- 2 După ce LED-ul a trecut de la portocaliu la verde sau alb, apăsăți butonul de pornire/oprire timp de minimum 10 secunde până când LED-ul clipește între verde și portocaliu, apoi unitatea pentru bebeluș va fi resetată la setările din fabrică.

În cazul în care nu efectuezi resetarea la setările din fabrică, Philips nu va fi responsabil pentru performanța și funcționalitățile dispozitivului, iar confidențialitatea ta ar putea să fie compromisă.

## Gestionarea contului

Există drepturi de acces diferite pentru utilizatorul administrator și utilizatorii invitați. Poți invita rude sau prieteni ca utilizatori invitați și le poți permite să monitorizeze bebelușul pe dispozitivele lor inteligente.

	Utilizator administrator	Utilizator invitat
Monitorizare	Video Audio SenseIQ Traducere pentru plânsul copilului Temperatură Monitorizare în fundal	Video Audio Monitorizare în fundal
Notificare prin alerte	Detectarea sunetului Detectarea mișcării Notificări asociate SenseIQ Detectarea plânsului Traducere pentru plânsul copilului Detectarea intervalului de temperatură	N/A
Funcții de liniștire	Lumină de veghe, sunete liniștitoare, cântece de leagăn, funcție Talkback Înregistrare vocală	N/A
Gestionarea contului	Invitarea utilizatorilor de tip administrator Invitarea de utilizatori invitați	N/A

**Notă:** Aplicația Baby Monitor+ acceptă două conturi de administrator. Îți poți invita partenerul (partenera) să se înregistreze ca administrator, cu aceleași drepturi de acces. Nu oferi datele de conectare de administrator niciunei persoane din afara familiei apropiate.

## Furnizarea de actualizări de securitate

Monitorizăm continuu securitatea software-ului utilizat în produs. Dacă este necesar, actualizările de securitate vor fi oferite prin actualizări de software. De asemenea, pot fi furnizate actualizări de software pentru a oferi remedieri de erori și îmbunătățiri ale performanței sau pentru a introduce noi funcții ale produsului. Se pot furniza actualizări ale firmware-ului unității pentru bebeluș și al unității pentru părinte sau în aplicația mobilă. Actualizările sunt trimise wireless pe produs fără utilizarea de cabluri sau echipamente speciale.

Philips va furniza actualizările necesare pe o perioadă de cel puțin doi ani de la livrarea produsului.

## Compatibilitate

Sistem iOS: Necesită iOS 11.0 sau o versiune ulterioară

Sistem Android: Necesită Android 6.0 sau o versiune ulterioară

**Notă:** În timp, compatibilitatea poate suferi modificări.

## Montarea unității pentru bebeluș

Pentru o experiență de monitorizare optimă în ceea ce privește caracteristica de monitorizare a somnului oferită de SenseIQ, recomandăm folosirea suportului 2-în-1 pentru a prinde unitatea pentru bebeluș de pătuț sau de perete. În acest mod, vei putea amplasa camera în cea mai bună poziție și vei obține imagini excelente, ceea ce îți va permite să monitorizezi simplu și eficient tiparele de somn și respirație ale bebelușului.

### Cum dorești să efectuezi montajul?



În general, pentru nou-născuți și bebeluși, salteaua este montată în poziția cea mai de sus.

Atunci când salteaua se află în această poziție, îți recomandăm să folosești suportul pentru pătuț.



Este recomandat să muți salteaua mai jos atunci când bebelușul se poate ridica în cele patru membre și dă semne că se poate ridica în picioare. În acest caz, suportul pentru pătuț este încă soluția preferată.

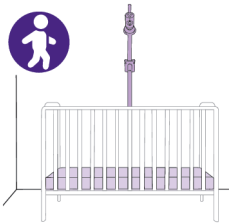

Atunci când bebelușul începe să se poată ridica singur sau dă semne că stă în picioare, este indicat să muți salteaua în poziția cea mai de jos. Atunci când salteaua se află în poziția cea mai de jos, îți recomandăm să folosești suportul pentru perete.



## Recomandări și avertizări

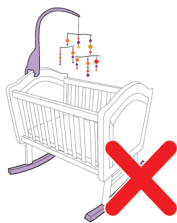

Evită să pui obiecte mobile suspendate, jucării sau lumini dinamice în zona pătuțului și de somn. Cu cât sunt mai puține obiecte în câmpul vizual, cu atât mai bine va funcționa sistemul de monitorizare pentru bebeluș.

Sistemul de monitorizare pentru bebeluș este sensibil la mișcare, evită folosirea unui pătuț sau scaun balansoar.



Evită montarea unității pentru bebeluș pe latura scurtă a pătuțului. Acest lucru va limita vizibilitatea bebelușului.

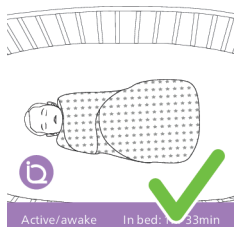

Sacii de dormit, așternuturile și hainele cu model sunt foarte potrivite pentru sistemul de monitorizare pentru bebeluș.



Încearcă să eviți hainele și așternuturile de pat groase de aceeași culoare, deoarece unitatea pentru bebeluș folosește contrastul pentru a detecta mișcarea.

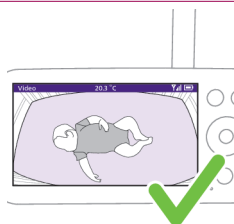

Salteaua trebuie să apară pe ecran sub forma unui dreptunghi în poziție orizontală. Cu cât salteaua este mai dreaptă pe ecran, cu atât mai bine va fi.

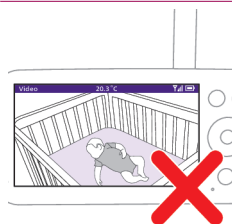

Unitatea pentru bebeluș sau salteaua nu trebuie să fie poziționate în unghi.

## Montare pe pătuț

Notă: Pentru pătuțurile cu bare rotunjite, folosește suportul pentru perete.

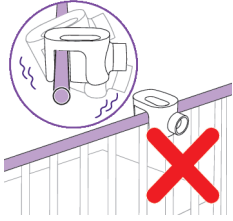

- 1 Scoate suportul 2-în-1, clema, adaptorul de alimentare și unitatea pentru bebeluș.

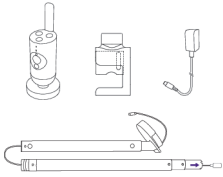

- 2 Pentru cele mai bune rezultate, montează unitatea pentru bebeluș centrată pe latura lungă a pătuțului.

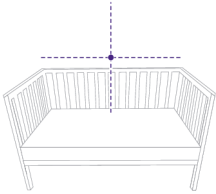

- 3 Atașează clema în mijlocul laturii lungi a pătuțului, coborând-o pe șină.

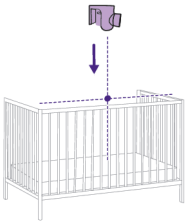

- 4 Rotește butonul în sensul acelor de ceasornic pentru a-l fixa pe bară.

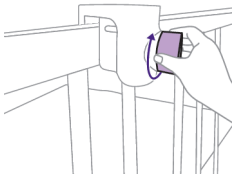

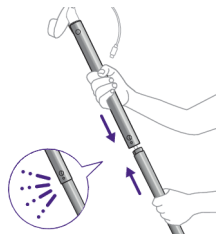

5 Cuplează cei doi stâlpi pentru a obține un singur stâlp mai lung.

Notă: Vei auzi un clic ușor atunci când sistemul este fixat.

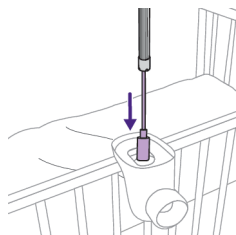

6 În continuare, cu cablul de alimentare în față, introdu stâlpul prin orificiul clemei.

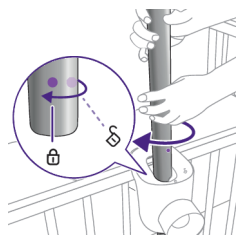

7 Folosind punctele de pe stâlp și clemă, aliniază stâlpul pe poziție și rotește-l cu 45° în sensul acelor de ceasornic pentru a-l bloca.

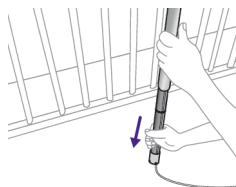

8 Baza stâlpului este telescopică, așa că îl poți extinde până la podea. Nu uita să plasați cablul de alimentare în una dintre fantele de la capătul tubului, orientate către o priză de alimentare.

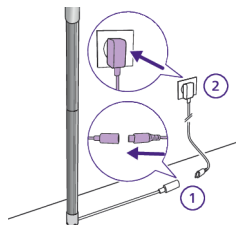

9 Trasează cablul de-a lungul îmbinării dintre podea și perete. Folosind adaptorul de alimentare furnizat, atașează cablul de la stâlp și conectează-l la o priză de alimentare.

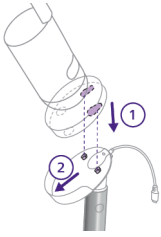

**10** Aliniază cârligele suportului și orificiile de la baza unității pentru bebeluș pentru a atașa unitatea pentru bebeluș de suport, apoi împinge în jos.



**11** Glisează unitatea pentru bebeluș înainte pentru a o fixa pe poziție și conectează cablul de alimentare USB-C în spatele unității pentru bebeluș.

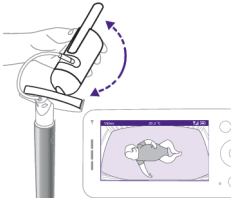

**12** Înclină ușor unitatea pentru bebeluș în sus, în jos, la dreapta sau la stânga, pentru a te asigura că salteaua este vizibilă complet și bebelușul se află în centru. Folosește unitatea pentru părinte sau aplicația Baby Monitor+ pentru a te asigura că unitatea pentru bebeluș este în cea mai bună poziție. Reglează poziția unității pentru bebeluș până când imaginea saltelei este dreaptă și se află în centrul ecranului.

## Montarea pe perete

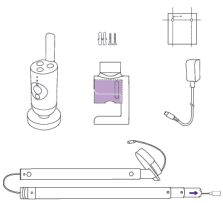

**1** Scoate suportul 2-în-1, clemă, adaptorul de alimentare, șuruburile și ancorele, șablonul de montare pe perete și unitatea pentru bebeluș.

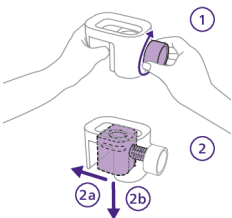

**2** Scoate suportul de montare pe perete din clemă rotind butonul în sens invers acelor de ceasornic cu o mână, în timp ce ghidezi suportul în afară cu mâna cealaltă.

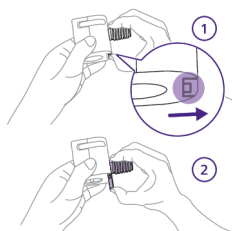

- 3 Scoate secțiunea de înșurubare deblocând-o cu degetul mare și glisând-o în jos pentru a o scoate. Ce a rămas acum este piesa care va fi utilizată pe post de suport de perete.

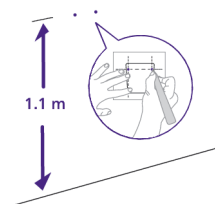

- 4 Găsește șablonul de montare pe perete și folosește o riglă pentru a măsura 1,1 metri deasupra podelei, apoi marchează punctele unde vor intra cele două șuruburi. Realizează găuri mici în perete și introdu în ele ancorele furnizate.

Sugestie: Șablonul pentru montare pe perete (vezi capitolul „Șablonul de montare pe perete”) poate fi găsit la finalul acestui manual de utilizare.

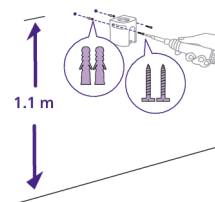

- 5 la suportul de montare pe perete și aliniaza orificiile cu ancorele. Folosind șuruburile furnizate, fixează bine suportul pe perete.

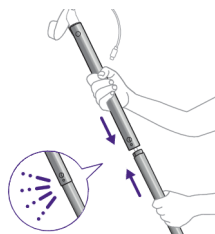

- 6 Cuplează cei doi stâlpi pentru a obține un singur stâlp mai lung.

Notă: Vei auzi un clic ușor atunci când sistemul este fixat.

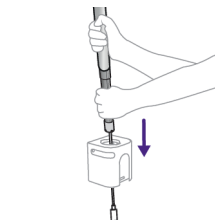

- 7 În continuare, cu cablul de alimentare în față, introdu stâlpul prin orificiul suportului de montare pe perete.

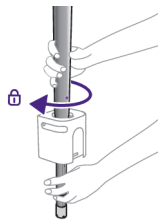

**8** La jumătatea lungimii, stâlpul nu va mai glisa prin clemă și trebuie fixat pe poziție. Folosind punctele de pe stâlp și suportul de montare pe perete, aliniaza stâlpul pe poziție și rotește-l cu 45° în sensul acelor de ceasornic pentru a-l bloca.

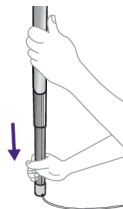

**9** Baza stâlpului este telescopică, așa că îl poți extinde până la podea. Nu uita să plasați cablul de alimentare în una dintre fantele de la capătul tubului, orientate către o priză de alimentare.

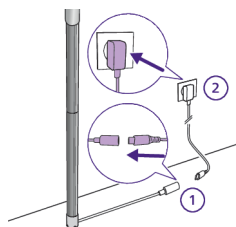

**10** Trasează cablul de-a lungul îmbinării dintre podea și perete. Folosind adaptorul de alimentare furnizat, atașează cablul de la stâlp și conectează-l la o priză de alimentare.

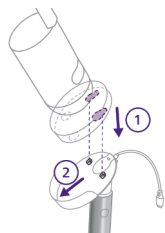

**11** Aliniaza cârligele suportului și orificiile de la baza unității pentru bebeluș pentru a atașa unitatea pentru bebeluș de suport, apoi împinge în jos.



**12** Glisează unitatea pentru bebeluș înainte pentru a o fixa pe poziție și conectează cablul de alimentare USB-C în spatele unității pentru bebeluș.



- 13** Înclină ușor unitatea pentru bebeluș în sus, în jos, la dreapta sau la stânga, pentru a te asigura că salteaua este vizibilă complet și bebelușul se află în centru. Folosește unitatea pentru părinte sau aplicația Baby Monitor+ pentru a te asigura că unitatea pentru bebeluș este în cea mai bună poziție. Reglează poziția unității pentru bebeluș până când imaginea saltelei este dreaptă și se află în centrul ecranului.

## Unitate pentru părinte

### Prezentare generală a afișajului

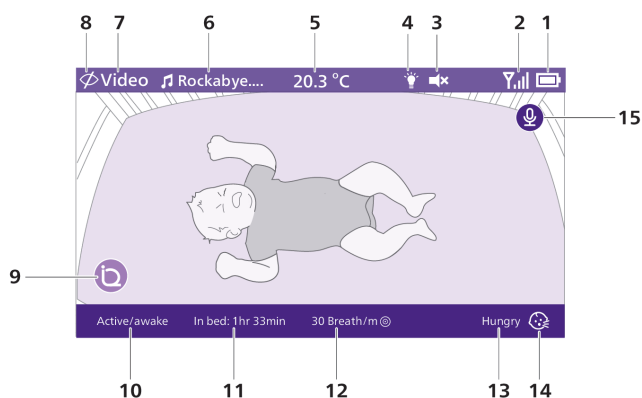

1	Indicator pentru nivel baterie	9	SenseIQ (Activ)
2	Indicator pentru intensitatea semnalului	10	Indicator etapă de somn
3	Sunet oprit (Activat)	11	Durată în pat
4	Lumină de veghe (Activată)	12	Rata medie a respirației
5	Temperatura camerei	13	Rezultatul traducerii pentru plânsul copilului
6	Sunet liniștitor selectat (Activat)	14	Traducere pentru plânsul copilului (Activat)
7	Mod de monitorizare selectat al unității pentru părinte	15	Caracteristică de comunicare cu copilul (Activată)
8	Mod de confidențialitate (Activat)		

## Încărcarea unității pentru părinte

Unitatea pentru părinte funcționează cu o baterie litiu-ion reîncărcabilă încorporată.

Urmează pașii de mai jos pentru a încărca unitatea pentru părinte:

- 1 Conectează adaptorul de alimentare la unitatea pentru părinte și la priza de perete.

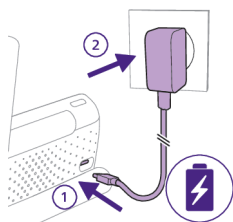

- 2 Indicatorul de stare a bateriei luminează constant în portocaliu pentru a indica faptul că unitatea pentru părinte se încarcă.

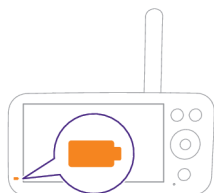

- 3 Când bateria este încărcată complet, indicatorul de stare a bateriei luminează constant în alb.

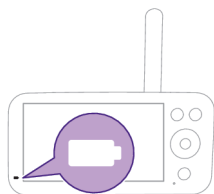

Dacă încarci unitatea pentru părinte timp de 3 ore, aceasta poate fi utilizată fără cablu timp de până la 12 ore în modul Eco.

Dacă unitatea pentru părinte este pornită în timpul încărcării, încărcarea durează aproximativ de două ori mai mult.

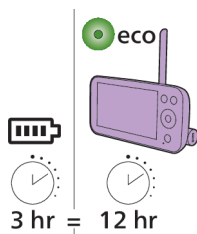



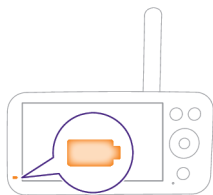

Când unitatea pentru părinte nu este conectată la priză și bateria este aproape descărcată (mai puțin de 10 %), indicatorul de stare a bateriei luminează intermitent în portocaliu și se declanșează alerta pentru baterie descărcată.

Dacă bateria unității pentru părinte este descărcată și nu este conectată la priză, unitatea pentru părinte se va închide și conexiunea la unitatea pentru bebeluș se va pierde.

**Sugestie:** Ține unitatea pentru părinte în priză în timpul nopții, deoarece, dacă bateria se descarcă, este posibil ca sunetul de alertă pentru baterie descărcată să te trezească.

**Sugestie:** Pentru a economisi bateria, închide unitatea pentru părinte atunci când nu este utilizată.

**Notă:** Bateria se descarcă treptat și foarte lent, chiar dacă unitatea pentru părinte este oprită.

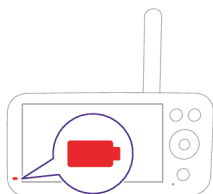

Dacă indicatorul de stare al bateriei unității pentru părinte luminează continuu în roșu când unitatea este conectată la priză, acest lucru înseamnă că bateria are o problemă și trebuie să contactezi centrul de asistență pentru clienți din țara ta.

## Utilizarea sistemului de monitorizare pentru bebeluș

### Asocierea unității pentru bebeluș cu unitatea pentru părinte

Pentru cea mai bună conexiune posibilă, așază unitatea pentru bebeluș și routerul Wi-Fi în aceeași încăpere. Pereții groși sau alte electronice pot afecta semnalul.

- 1 Apasă butonul de pornire/oprire timp de 1,5 secunde pentru a porni unitatea pentru bebeluș.

**Notă:** Unitatea pentru bebeluș va porni automat după ce este conectată la priză.

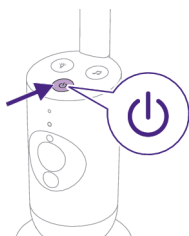

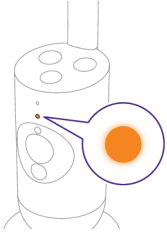

- 2 Când unitatea pentru bebeluș este pornită, indicatorul luminos de stare devine temporar portocaliu, în timpul procesului de pornire.

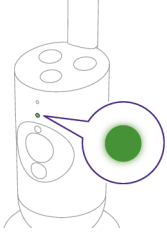

- 3 Când unitatea pentru bebeluș este pregătită de asociere, indicatorul luminos de stare luminează în culoarea verde.

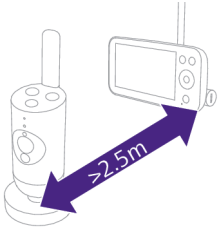

- 4 Asigură-te că unitatea pentru părinte și cea pentru bebeluș se află la cel puțin 2,5 metri distanță una de cealaltă, pentru a evita feedbackul acustic.

Notă: Dacă folosești un telefon fără fir, un dispozitiv video wireless, o rețea Wi-Fi, un cuptor cu microunde sau un dispozitiv Bluetooth în banda de 2,4 GHz și te poți confrunta cu interferențe pe unitatea pentru părinte sau pentru bebeluș, mută unitatea pentru părinte mai departe, până când nu mai apar interferențe.

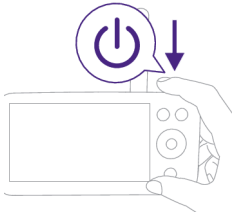

- 5 Apasă butonul de pornire/oprire timp de 1,5 secunde pentru a porni unitatea pentru părinte.

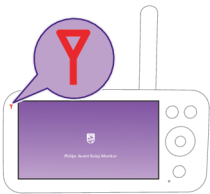

Afișajul se aprinde, apare ecranul cu emblema Philips și ledul de conectare devine roșu. Unitatea pentru părinte începe să caute unitatea pentru bebeluș.

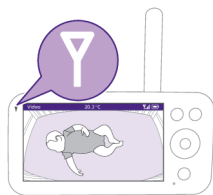

Când unitatea pentru părinte și unitatea pentru bebeluș sunt conectate, ledul de conectare devine alb pe unitatea pentru părinte și una sau mai multe bare pentru intensitatea semnalului apar pe afișaj.

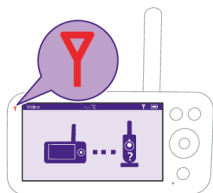

**Notă:** Durează în jur de 15 secunde pentru a stabili legătura dintre unitatea pentru părinte și unitatea pentru bebeluș.

Asigură-te că unitatea pentru bebeluș este pornită. Când unitatea pentru bebeluș este oprită, afișajul unității pentru părinte va arăta imaginea „în afara razei de acțiune”.

Dacă nu s-a stabilit nicio conexiune, ledul de conectare devine roșu, alerta unității pentru părinte va suna la aproximativ fiecare 25 de secunde și se va afișa imaginea „în afara razei de acțiune”.

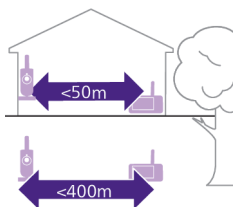

Raza de acțiune este de până la 50 de metri în interior și 400 de metri în exterior. Raza de acțiune a sistemului de monitorizare pentru bebeluș depinde de obiectele înconjurătoare și de factorii care pot provoca interferențe. Materialele ude și umede produc un nivel atât de mare de interferențe încât raza de acțiune se poate reduce chiar și cu 100 %.

### Materiale uscate

### Grosime material

### Micșorarea razei de acțiune

Lemn, gips, carton, sticlă (fără metal, sârmă sau plumb)

< 30 cm

0-10 %

Cărămidă, placaj

< 30 cm

5-35 %

Beton armat

< 30 cm

30-100 %

Grilaje sau bare metalice

< 1 cm

90-100 %

Foi metalice sau de aluminiu

< 1 cm

100 %

# Caracteristici și setări

## Funcțiile meniului

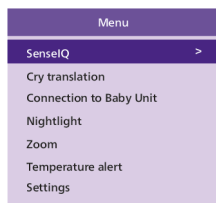

Sistemul Philips Avent Premium Connected Baby Monitor este echipat cu șase caracteristici excelente, care ajută părinții să-și monitorizeze cu ușurință bebelușul. Aceste caracteristici includ:

**SenseIQ** – folosește tehnologie AI pentru a detecta somnul și respirația bebelușului.

**Traducerea pentru plânsul copilului** – oferă traduceri pentru plânsul bebelușului, astfel încât să înțelegi mai bine de ce are nevoie.

**Conexiunea la unitatea bebelușului** – oferă două opțiuni de conectare (Auto și Direct) între unitatea pentru bebeluș și unitatea pentru părinte, astfel încât să fii mereu conectat la copil.

**Lumina de veghe** – o sursă de iluminat blândă și liniștitoare pentru bebeluș, care creează un mediu de dormit adecvat.

**Zoom** – îți permite să mărești imaginea cu pătuțul bebelușului și să îl vezi mai de aproape.

**Alertă de temperatură** – te informează dacă temperatura din camera bebelușului este prea mare sau prea mică.

Toate caracteristicile descrise în secțiunile următoare pot fi utilizate din meniul unității pentru părinte sau din aplicație.

**1** Apasă butonul de meniu din partea dreaptă de jos a unității pentru părinte pentru a intra în lista de meniu.

Notă: Vei ieși din meniu dacă apeși din nou butonul de meniu.

**2** Folosește butonul de comandă pentru a naviga prin meniu. Elementul de meniu selectat este evidențiat în mov.

Notă: Dacă te afli deja într-unul dintre submeniuri și vrei să comuți între caracteristicile meniului, apasă din nou butonul de meniu pentru a naviga înapoi la meniul principal.

Notă: Dacă te afli în meniu, dar nu apeși un buton timp de 8 secunde, meniul se va închide fără a salva setările modificate.

## SenseIQ

Sistemul Philips Avent Premium Connected Baby Monitor cu tehnologia SenseIQ analizează fiecare mișcare și respirație, astfel încât părinții să poată beneficia de o imagine clară a stării de bine a bebelușului. Intuitivă și fără accesorii care trebuie purtate, tehnologia SenseIQ generează actualizări în timp real referitoare la respirație și somn, astfel încât părinții pot sta liniștiți, deoarece sunt mereu conectați iar bebelușul este în siguranță.

Pentru a activa SenseIQ, descarcă aplicația Baby Monitor+ (vezi capitolul „Descărcarea aplicației Baby Monitor+”), apoi urmează pașii din aplicație pentru a o activa.

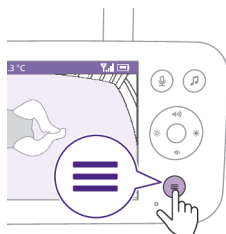

- 1 Apasă butonul de meniu din partea dreaptă de jos a unității pentru părinte.

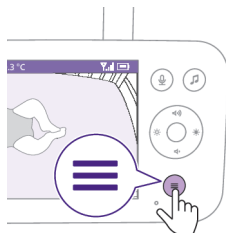

- 2 Selectează „SenseIQ” și apasă butonul de confirmare pentru a accesa caracteristica SenseIQ.

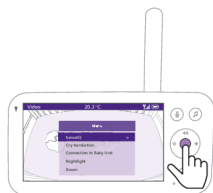

- 3 Apasă butonul de confirmare pentru a activa și dezactiva funcția SenseIQ.

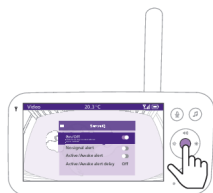

În bara de jos, afișajul prezintă etapa de somn, durata în pat și rata medie a respirației.

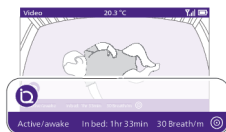

## Traducere pentru plânsul copilului

Serviciul de traducere pentru plânsul copilului, susținut de Zoundream™, îți oferă un instrument util care te va ajuta să înțelegi diferitele tipuri de plâns ale bebelușului și îți spune ce pot să însemne acestea. Cu toate acestea, nu uita că instrumentul nu trebuie să înlocuiască discernământul părintelui. Philips nu își asumă răspunderea pentru rezultatele traducerii. Atunci când este necesar, îți recomandăm să consulți medicul.

Pentru a activa funcția de traducere pentru plânsul copilului, descarcă aplicația Baby Monitor+ (vezi capitolul „Descărcarea aplicației Baby Monitor+”), apoi urmează pașii din aplicație pentru a o activa.

Serviciul de traducere pentru plânsul copilului este disponibil pe o perioadă de încercare gratuită de 90 de zile. Ulterior, pentru a continua să îl folosești, trebuie să te înregistrezi pentru un abonament la Zoundream™. Se aplică termeni și

condiții. Utilizarea se măsoară în zile. Activitatea existentă pe parcursul unei zile este considerată o zi completă de utilizare.

**Notă:** Traducerea pentru plânsul copilului funcționează doar dacă unitatea pentru bebeluș este conectată la internet.

**1** Apasă butonul de meniu din partea dreaptă de jos a unității pentru părinte.

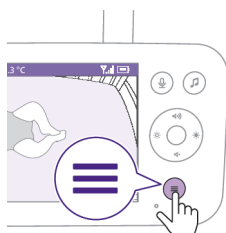

**2** Selectează „Traducerea pentru plânsul copilului” și apasă butonul de confirmare pentru a accesa caracteristica de Traducere pentru plânsul copilului.



**3** Apasă butonul de confirmare pentru a activa și dezactiva funcția de Traducere pentru plânsul copilului.

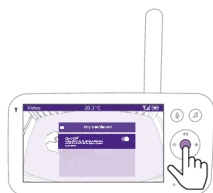

Afișajul arată rezultatul traducerii pentru plânsul copilului în bara de jos.

**Sugestie:** Ține departe de unitatea pentru bebeluș orice dispozitive care emit sunete, cum ar fi ventilatoare sau dispozitive pentru zgomot alb, pentru a evita interferențele cu microfonul și perturbarea acurateței funcției.

## Conexiunea la unitatea bebelușului

Poți alege diferite opțiuni de conectare cu această funcție din meniu.



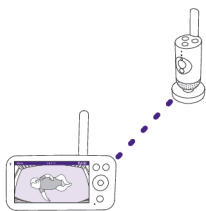

**Direct:** Unitatea pentru părinte și unitatea pentru bebeluș sunt asociate anterior și se conectează direct.

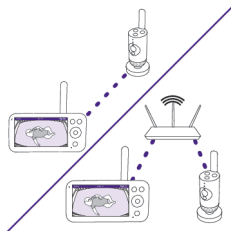

**Auto: Direct sau Wi-Fi:** Această setare optimizează conexiunea între unitatea pentru bebeluș și cea pentru părinte, deoarece alege în mod automat cea mai bună conexiune, folosind modul direct sau rețeaua Wi-Fi.

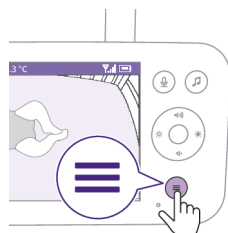

1 Apasă butonul de meniu din partea dreaptă de jos a unității pentru părinte.

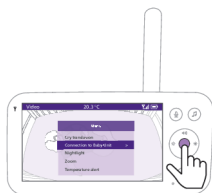

2 Selectează „Conexiunea la unitatea bebelușului” și apasă butonul de confirmare pentru a accesa meniul de conexiune la unitatea bebelușului.

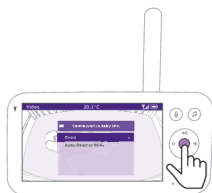

3 Apasă partea superioară sau inferioară a butonului de comandă și butonul de confirmare pentru a alege conexiunea dorită.

## Lumina de veghe

Pentru a activa funcția Lumină de veghe de la unitatea pentru părinte, urmează instrucțiunile de mai jos:

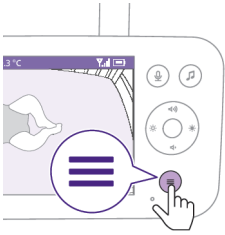

1 Apasă butonul de meniu din partea dreaptă de jos a unității pentru părinte.



2 Selectează „Lumină de veghe” și apasă butonul de confirmare pentru a accesa funcția Lumină de veghe.



3 Apasă butonul de confirmare pentru a activa și dezactiva funcția Lumină de veghe.

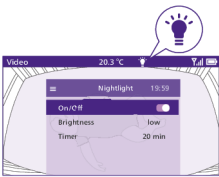

Afișajul indică o pictogramă de lumină în bara de stare atunci când lumina de veghe este aprinsă.

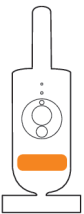

Lumina de veghe a unității pentru bebeluș se aprinde.



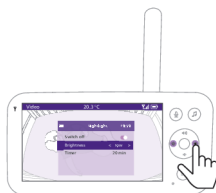

Poți seta nivelul de luminozitate al luminii de veghe de la unitatea pentru părinte.

Apasă partea stângă sau dreaptă a butonului de comandă pentru a alege scăzut, mediu sau ridicat.



Poți seta temporizatorul luminii de veghe de la unitatea pentru părinte.

Apasă partea stângă sau dreaptă a butonului de comandă pentru a alege timpul preferat.

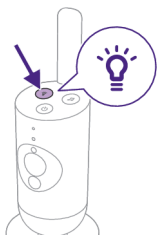

Poți controla lumina de veghe și de la unitatea pentru copil.

**1** Apasă butonul pentru lumina de veghe de pe unitatea pentru bebeluș pentru a activa funcția.

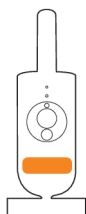

Lumina de veghe se aprinde.

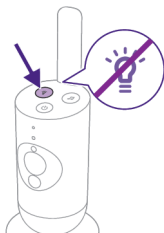

**2** Apasă din nou butonul pentru lumina de veghe pentru a o dezactiva.

## Zoom

1 Apasă butonul de meniu din partea dreaptă de jos a unității pentru părinte.

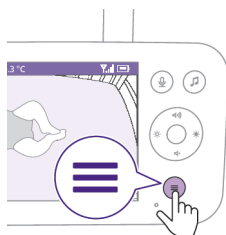

2 Selectează „Zoom” și apasă butonul de confirmare pentru a accesa caracteristica Zoom.

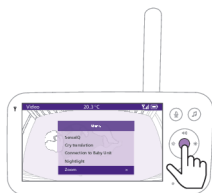

3 Apasă butonul de confirmare pentru a regla imaginea video. Poți utiliza partea superioară/inferioară/dreapta/stânga a butonului de comandă pentru a alege ce parte a imaginii va fi afișată pe unitatea pentru părinte.

4 Apasă butonul de meniu pentru a salva noua setare și a ieși.

5 Dacă dorești să micșorezi imaginea de pe unitatea pentru părinți, accesează meniul de zoom și dezactivează funcția de zoom.

Sugestie: Apasă lung butonul de confirmare timp de două secunde pentru a obține acces rapid la funcția Zoom.

## Alertă de temperatură

Senzorul de temperatură îți permite să monitorizezi temperatura din camera copilului.

Notă: Temperatura curentă din camera copilului este prezentată pe bara de stare a unității pentru părinte.

1 Apasă butonul de meniu din partea dreaptă de jos a unității pentru părinte.

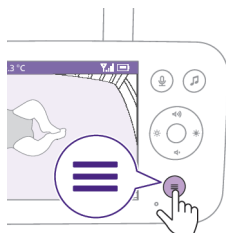

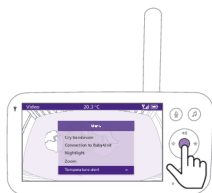

- 2 Selectează „Alertă de temperatură” și apasă butonul de confirmare pentru a accesa caracteristica de alertă temperatură.

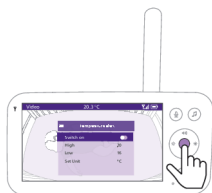

- 3 Alerta de temperatură poate fi activată sau dezactivată de la butonul de confirmare.

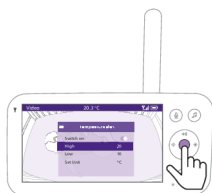

- 4 Pentru a modifica temperaturile maxime și minime pentru alerta de temperatură, selectează temperaturile dorite din meniul de temperatură.

Sugestie: Poți schimba unitatea de temperatură între C (Celsius) și F (Fahrenheit), selectând opțiunea de pe unitate.

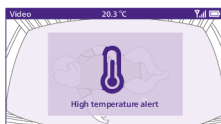

- 5 Apasă partea stângă a butonului de comandă pentru a salva noua setare și a reveni la meniul principal.

Unitatea pentru părinte afișează această alertă atunci când temperatura măsurată este în afara intervalului definit de valorile minimă și maximă.

## Setări

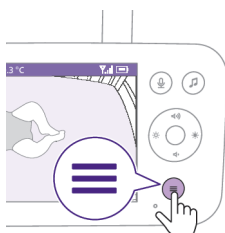

- 1 Apasă butonul de meniu din partea dreaptă de jos a unității pentru părinte.

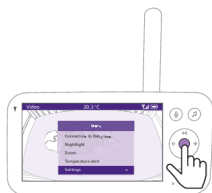

- 2 Selectează „Setări” și apasă butonul de confirmare pentru a accesa meniul de setări.

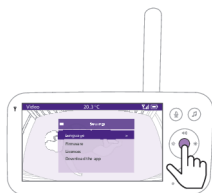

Poți modifica setarea de limbă a unității pentru părinte.

- 1 Apasă butonul de confirmare pentru a accesa lista de limbi.
- 2 Apasă partea superioară sau inferioară a butonului de comandă pentru a derula toate limbile și apoi apasă butonul de confirmare pentru a selecta limba dorită.

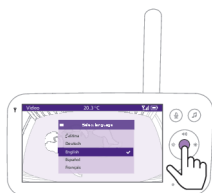

- 3 Apasă butonul de confirmare pentru a salva noua setare și a reveni la meniul principal.

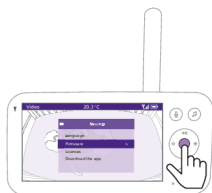

Poți verifica versiunea curentă de firmware a sistemului de monitorizare pentru bebeluș.

- 1 Apasă butonul de confirmare pentru a accesa meniul de firmware.

- 2 Afișajul prezintă cea mai recentă versiune de firmware a unității pentru părinte și a unității pentru bebeluș.

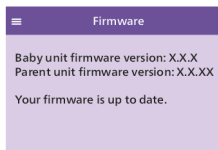

Notă: În cazul în care este disponibilă o actualizare firmware, aceasta va fi instalată automat și vei primi o notificare.

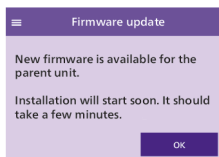

## Indicatorul de stare

### Portocaliu

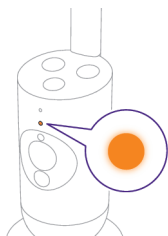

Portocaliu constant: unitatea pentru bebeluș este în curs de pornire.

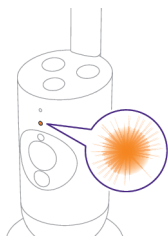

Portocaliu intermitent: unitatea pentru bebeluș face upgrade-ul firmware-ului. Nu o opri în timpul upgrade-ului.

Notă: Este posibil ca unitatea pentru bebeluș să se reseteze pentru scurt timp în timpul upgrade-ului firmware-ului

### Verde

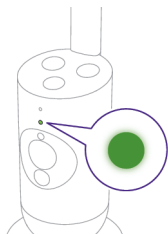

Verde aprins continuu: unitatea pentru bebeluș este pregătită să se conecteze la unitatea pentru părinte.

## Alb

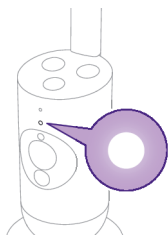

Alb constant: unitatea pentru bebeluș este pregătită să se conecteze la unitatea pentru părinte și la aplicație.

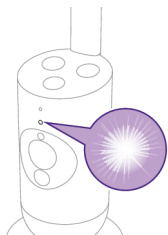

Luminează alb intermitent: unitatea pentru bebeluș caută rețeaua de domiciliu.

## Roșu (doar la configurare)

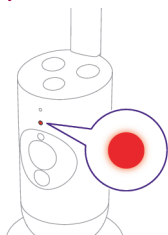

Roșu constant: sistemul de monitorizare pentru copii nu a reușit să se conecteze la internet.

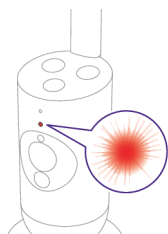

Roșu intermitent: ai introdus un SSID incorect sau o parolă greșită.

## Mov

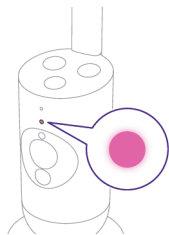

Mov constant: transmisia video în timp real este activată pentru unul sau mai mulți utilizatori ai aplicației.

## Albastru

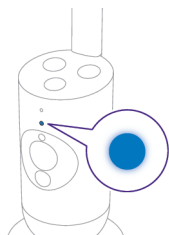

Albastru continuu: modul de confidențialitate este activat.

## Volumul

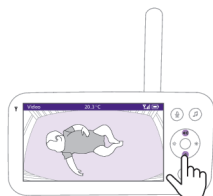

Poți regla volumul difuzorului unității pentru părinte la nivelul dorit.

- 1 Apasă partea superioară sau inferioară a butonului de comandă pentru a regla volumul.

- 2 Bara de volum apare pe afișaj pentru a indica nivelul de volum selectat.

Notă: Dacă volumul este setat la un nivel prea ridicat, unitatea pentru părinte va consuma mai multă energie electrică.

Notă: Atunci când bara de volum este la nivelul minim, volumul este oprit. Unitatea pentru părinte afișează o pictogramă de dezactivare a sunetului în bara de stare și vei primi numai alerte și imagini video de la unitatea pentru părinte.



## Luminozitatea afișajului

Poți regla luminozitatea afișajului unității pentru părinte la nivelul dorit.

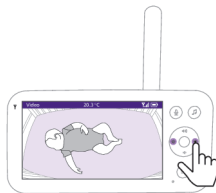

- 1 Apasă partea stângă sau dreaptă a butonului de comandă pentru a regla luminozitatea afișajului unității pentru părinte.



- 2 Bara de luminozitate apare pe afișaj pentru a indica nivelul de luminozitate selectat.

**Notă:** Unitatea pentru părinte consumă mai multă energie dacă este setată la o luminozitate mai mare.

## Ledurile pentru nivelul de sunet

Unitatea pentru părinte monitorizează continuu nivelul sunetului din camera copilului. Ledurile pentru nivelul de sunet de pe unitatea pentru părinte te anunță dacă este detectat sunet în camera copilului.

Cât timp nu se detectează niciun sunet, ledurile pentru nivelul de sunet sunt stinse.

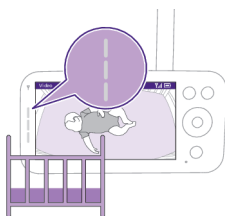

Atunci când unitatea pentru bebeluș detectează sunet, unul sau mai multe leduri pentru nivelul sunetului de pe unitatea pentru părinte devine alb. Numărul de leduri depinde de intensitatea sunetului preluat.

## Moduri și sensibilitate

Acest sistem de monitorizare pentru copii are trei moduri diferite care îți permit să alegi cum vrei să-ți monitorizezi copilul: Video, Audio, Eco.



Nivelul de sensibilitate al unității pentru bebeluș definește ceea ce auzi prin unitatea pentru părinte. Atunci când nivelul este setat la ridicat, vei auzi multe sunete, inclusiv sunete slabe de fundal. Când nivelul de sensibilitate este setat la scăzut, vei auzi numai sunetele mai puternice.

Cu sistemul de monitorizare pentru bebeluș pornit, apasă butonul de mod din partea stângă sus a unității pentru părinte, apasă partea superioară sau inferioară a butonului de comandă pentru a comuta între aceste moduri diferite, apoi apasă butonul de confirmare pentru a selecta modul dorit.

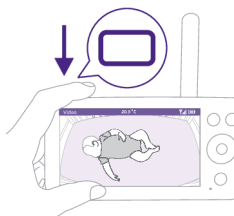

Poți alege mai multe niveluri de sensibilitate pentru diferitele moduri apăsând partea stângă sau dreaptă a butonului de comandă.



Afișajul indică modul selectat.

Modul selectat este indicat și în bara de stare.

La pornirea dispozitivului, modul care a fost utilizat ultima dată va fi activ.

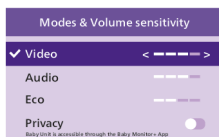

Dacă bebelușul face doar sunete slabe, sensibilitatea unității pentru bebeluș trebuie setată la un nivel ridicat pe unitatea pentru părinte.

Cu cât copilul face sunete mai puternice, cu atât sensibilitatea poate fi setată la un nivel mai mic pe unitatea pentru părinte.

**Notă:** În modurile Audio și Video, vei avea sunet continuu atunci când sensibilitatea este setată la cel mai ridicat nivel. În caz contrar, sunetele joase nu se vor auzi.

**Sugestie:** Nivelul de sensibilitate poate fi reglat astfel încât să îți auzi întotdeauna bebelușul fără a fi perturbat de alte sunete. Atunci când există mult zgomot de fond, redu sensibilitatea astfel încât să nu auzi aceste sunete prin unitatea pentru părinte.

Apasă butonul de confirmare pentru a salva noua setare.



## Mod Video



- 1 Apasă butonul de mod din partea stângă de sus a unității pentru părinte.
- 2 Apasă butonul de confirmare pentru a selecta modul Video.

Când modul Video este activat, afișajul este întotdeauna pornit.

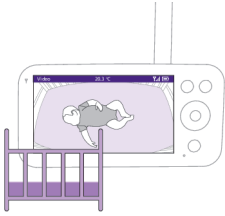

**Notă:** Setează sensibilitatea la cel mai ridicat nivel pentru a avea sunet continuu pe unitatea pentru părinte.

## Modul Audio



- 1 Apasă butonul de mod din partea stângă de sus a unității pentru părinte.
- 2 Apasă partea inferioară a butonului de comandă pentru a comuta la modul Audio.
- 3 Apasă butonul de confirmare pentru a selecta modul Audio.

Când este activat modul Audio, afișajul unității pentru părinte se va opri.

**Notă:** Bara de stare nu este vizibilă când afișajul este oprit.

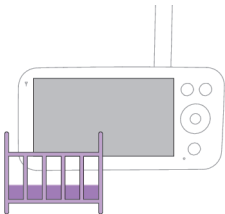



**Notă:** Indicatorul alb de conectare arată că unitatea pentru părinte este încă pornită și conectată la unitatea pentru bebeluș.

**Notă:** Atunci când sensibilitatea nu este setată la cel mai înalt nivel, sunetele joase nu se vor auzi.

**Notă:** Setează sensibilitatea la cel mai ridicat nivel pentru a avea sunet continuu pe unitatea pentru părinte. Pentru mai multe informații, consultă capitolul „Moduri și sensibilitate”.

Dacă bebelușul scoate un sunet, ledurile pentru nivelul sunetului se aprind și sunetele detectate de unitatea pentru bebeluș sunt transmise la unitatea pentru părinte. Cât timp nu se detectează niciun sunet, ledurile pentru nivelul de sunet sunt stinse.

## Modul Eco



- 1 Apasă butonul de mod din partea stângă de sus a unității pentru părinte.
- 2 Apasă partea inferioară a butonului de comandă pentru a comuta la modul Eco.
- 3 Apasă butonul de confirmare pentru a selecta modul Eco.

**Notă:** Atunci când afișajul este pornit, modul selectat va fi vizibil pe bara de stare. Bara de stare nu este vizibilă când afișajul este oprit.

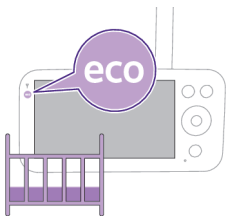

Afișajul și ledurile pentru nivelul sunetului se sting atunci când nu se detectează niciun sunet timp de 20 de secunde. Ledul modului Eco devine alb pentru a indica faptul că unitatea pentru părinte este încă pornită și modul Eco este activ.



Atunci când unitatea pentru bebeluș detectează un sunet, afișajul și ledul pentru nivelul sunetului se activează imediat pe unitatea pentru părinte. Imaginea video și sunetele sunt transmise către unitatea pentru părinte, iar ledurile pentru nivelul sunetului devin albe.

Cât timp nu se detectează niciun sunet, ledurile pentru nivelul de sunet sunt stinse.

**Notă:** Nivelul de sunet minim necesar activării sunetului și afișajului este definit prin setarea de sensibilitate.

## Mod de confidențialitate



- 1 Apasă butonul de mod din partea stângă de sus a unității pentru părinte.
- 2 Apasă partea inferioară a butonului de comandă pentru a comuta la modul de confidențialitate.
- 3 Apasă butonul de confirmare pentru a activa modul de confidențialitate.

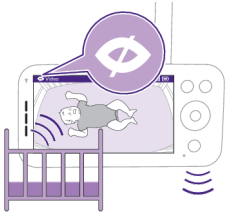

Atunci când modul de confidențialitate este activat:

- 1 Îți poți monitoriza în continuare copilul de la unitatea pentru părinte.

Notă: Atunci când afișajul este pornit, indicatorul modului de confidențialitate apare în bara de stare. Bara de stare nu este vizibilă când afișajul este oprit.

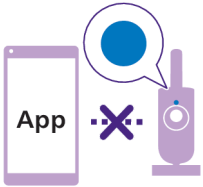

- 2 Nu poți monitoriza bebelușul prin aplicație.

Notă: Indicatorul de stare al unității pentru bebeluș devine albastru. Vei primi o notificare push din aplicație.

Notă: Dacă încerci monitorizarea prin aplicație, aceasta te va informa că unitatea pentru bebeluș este în modul de confidențialitate.

## Sunete liniștitoare

Pentru a activa această funcție de la unitatea pentru părinte, urmează instrucțiunile de mai jos:

- 1 Apasă butonul pentru sunete liniștitoare de pe unitatea pentru părinte pentru a deschide meniul.

Notă: Dacă apeși butonul în timp ce meniul este deja deschis, meniul se va închide.

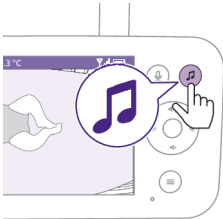



- 2 Apasă partea inferioară a butonului de comandă pentru a derula în jos la elementul de meniu „Selectare sunet” și apasă butonul de confirmare pentru a accesa lista de sunete liniștitoare.



- 3 Apasă partea superioară sau inferioară a butonului de comandă pentru a derula prin listă.  
4 Apasă butonul de confirmare pentru a-l selecta pe cel pe care vrei să-l redai sau pentru a-l deselecta. De asemenea, poți selecta „Toate cântecele de leagăn” pentru a reda primele 5 cântece de leagăn.

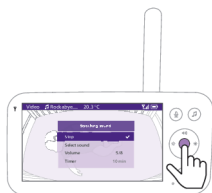

- 5 Navighează la „Redare” și apasă butonul de confirmare pentru a începe redarea sunetului selectat.

Dacă vrei să oprești redarea, apasă din nou butonul de confirmare.

Bara de stare a unității pentru părinte afișează numele sunetului redat.

Sugestie: Apasă lung butonul pentru sunete liniștitoare pentru a începe sau opri redarea sunetului selectat.



Poți seta nivelul de volum al sunetului sau cântecului de la unitatea pentru părinte.

Apasă partea stângă sau dreaptă a butonului de comandă pentru a alege nivelul volumului.



Poți seta un temporizator pentru oprirea redării sunetului liniștitor. Fă asta de la unitatea pentru părinte.

Apasă partea stângă sau dreaptă a butonului de comandă pentru a alege timpul preferat.

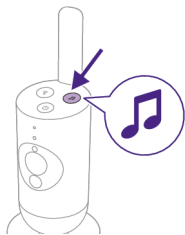

Pentru a activa funcția de sunete liniștitoare de la unitatea pentru bebeluș, apasă butonul pentru sunete liniștitoare de pe unitatea pentru bebeluș.



Cel mai recent sunet selectat pe unitatea pentru părinte începe să fie redat continuu, în conformitate cu ultima setare a temporizatorului.

Pentru a opri sunetele liniștitoare de pe unitatea pentru bebeluș, apasă din nou butonul pentru sunete liniștitoare.

## Funcția Talkback

Poți utiliza butonul de comunicare cu copilul de pe unitatea pentru părinte pentru a-i vorbi bebelușului.

**1** Apasă butonul de comunicare cu copilul de pe unitatea pentru părinte.



**2** Pe afișajul unității pentru părinte apare pictograma de comunicare cu copilul, indicând conexiunea activă. Vorbește clar în microfonul din partea frontală a unității pentru părinte, de la o distanță de 15-30 cm.





Copilul te poate auzi vorbind în unitatea pentru părinte. În același timp, vei auzi orice sunete pe care le scoate bebelușul.

- 3 Apasă din nou butonul Talkback pentru a dezactiva funcția după ce ai terminat de vorbit.

Notă: Nu uita să oprești funcția de comunicare cu copilul după ce nu mai ai nevoie de ea, pentru a evita ca unitatea pentru bebeluș să transmită sunete neașteptate.

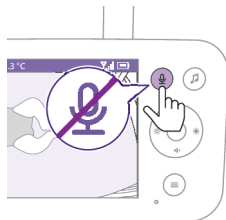

## Curățare și întreținere

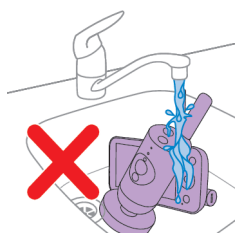

**Avertisment: Nu introduce unitatea pentru părinte, unitatea pentru bebeluș și adaptoarele de alimentare în apă și nu le curăța sub jet de apă.**



**Avertisment: Nu utiliza pulverizatoare de curățare sau soluții de curățare lichide.**

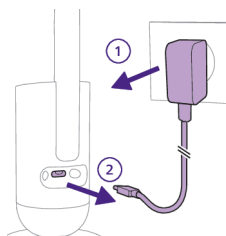

- 1 Oprește unitatea pentru bebeluș și scoate adaptorul de alimentare din unitatea pentru bebeluș și din priza de perete.

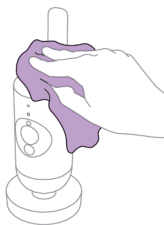

**2** Curăță unitatea pentru bebeluș cu o lavetă uscată.

Notă: Amprețele sau murdăria de pe lentilele unității pentru bebeluș pot afecta performanța camerei. Evită să atingi obiectivul cu degetele.

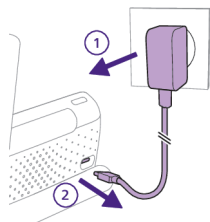

**3** Oprește unitatea pentru părinte și scoate adaptorul de alimentare din unitatea pentru părinte și din priza de perete.

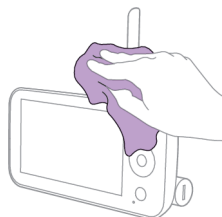

**4** Curăță unitatea pentru părinte cu o lavetă uscată.

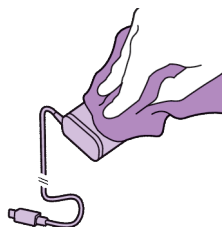

**5** Curăță adaptoarele cu o lavetă uscată.

## Depozitarea

Dacă nu intenționezi să utilizezi sistemul de monitorizare pentru bebeluș o perioadă lungă de timp, depozitează unitatea pentru părinte, unitatea pentru bebeluș și adaptoarele într-un loc uscat și răcoros.

Pentru a optimiza durata de funcționare a bateriei în timpul perioadelor prelungite de inactivitate sau depozitare, încarcă unitatea pentru părinte la 50 % înainte de a o opri.



## Comandarea accesoriilor

Pentru a cumpăra accesorii sau piese de schimb, vizitați [www.philips.com/parts-and-accessories](http://www.philips.com/parts-and-accessories) sau contactați distribuitorul dvs. Philips local. Puteți, de asemenea, contacta Centrul de asistență pentru clienți Philips din țara dvs. (consultați broșura de garanție internațională pentru detalii de contact).

## Reciclarea



- Acest simbol înseamnă că produsele electrice și bateriile nu trebuie eliminate împreună cu deșeurile menajere obișnuite.
- Respectați regulile specifice țării dvs. cu privire la colectarea separată a produselor electrice și a bateriilor.

## Îndepărtarea bateriei reîncărcabile încorporate

Atunci când aparatul este scos din uz, bateria reîncărcabilă încorporată trebuie îndepărtată numai de către un profesionist calificat. Înainte de a scoate bateria, asigurați-vă că aparatul este deconectat de la priză și că bateria este descărcată complet.

**Luați toate măsurile de precauție necesare atunci când manipulați instrumente pentru a deschide aparatul și atunci când aruncați bateria reîncărcabilă.**

**Atunci când manipulați baterii, asigurați-vă că mâinile dvs., produsul și bateriile sunt uscate.**

**Pentru a evita scurtcircuitarea accidentală a bateriilor după îndepărtare, nu permiteți fișelor bateriilor să intre în contact cu obiecte metalice (de exemplu: monede, agrafe, inele). Nu înfășurați bateriile în folie din aluminiu. Acoperiți cu bandă adezivă fișele bateriilor sau introduceți bateriile într-o pungă din plastic înainte de a le elimina.**

Procedură:

- 1 Folosește o monedă pentru a debloca deschiderile compartimentului bateriei din partea din spate a unității pentru părinte.
- 2 Scoate cele 2 piciorușe din cauciuc din partea inferioară a unității pentru părinte.
- 3 Scoate cele 2 șuruburi care sunt acum vizibile în partea inferioară a unității pentru părinte.
- 4 Scoate compartimentul bateriei din unitatea pentru părinte.
- 5 Scoate bateria.

Dacă în țara ta nu este disponibil un sistem de colectare/reciclare a produselor electronice, poți să protejezi mediul eliminând și reciclând bateria înainte de eliminarea produsului.

# Asistență

Pentru asistență pentru toate produsele, detalii privind consumul de energie și declarația de conformitate UE, vizitați [www.philips.com/support](http://www.philips.com/support).

## Depanare

Acest capitol descrie cele mai frecvente probleme pe care le poți avea la utilizarea aparatului. Dacă nu puteți rezolva problema cu ajutorul informațiilor de mai jos, accesați [www.philips.com/support](http://www.philips.com/support) pentru o listă de întrebări frecvente sau contactați Centrul de asistență pentru clienți din țara dvs.

### UNITATE PENTRU PĂRINTE

#### Problemă

#### Soluție

De ce nu pot stabili o conexiune între unitatea pentru părinte și alte unități pentru bebeluș Philips Avent?

Unitatea pentru părinte a sistemului Philips Avent Premium Connected Baby Monitor se poate conecta numai la unitatea pentru bebeluș inclusă în același pachet.

Dacă dorești să vizualizezi și alte sisteme de monitorizare pentru bebeluș Philips Avent (SCD641, SCD643, SCD921, SCD923), le poți adăuga în aplicația Philips Avent Baby Monitor+.

De ce nu se încarcă unitatea pentru părinte atunci când o conectez la priză?

Este posibil ca adaptorul să fie deteriorat.

Verifică dacă problema persistă și după ce înlocuiești adaptorul cu cel de schimb furnizat în pachet. Dacă adaptorul este deteriorat, înlocuiește-l întotdeauna cu unul original, pentru a evita orice pericole. (vezi capitolul „Comandarea accesoriilor”)

Este posibil să existe o eroare la baterie.

Verifică indicatorul de stare a bateriei de pe unitatea pentru părinte. Dacă luminează în roșu constat, contactează centrul de asistență pentru clienți din țara ta.

De ce timpul de încărcare a unității pentru părinte poate să depășească 3 ore?

Este posibil ca temperatura să fi depășit toleranța de încărcare, ceea ce ar putea să oprească circuitul de încărcare ca mecanism de protecție și siguranță. Pentru a relua încărcarea, îndepărtează stația de încărcare de orice surse de căldură, cum ar fi calorifere, guri de aerisire, sobe sau alte aparate (inclusiv amplificatoare) care produc căldură.

Probabil nu folosești adaptorul de alimentare corespunzător. Dacă veți pictograma din stânga, înseamnă că a fost detectat un adaptor de alimentare incorect. Pentru o performanță optimă a încărcării, folosește întotdeauna adaptorul furnizat.



## UNITATE PENTRU PĂRINTE

De ce sistemul meu de monitorizare pentru bebeluș funcționează pe o distanță mult mai mică decât cea specificată în acest manual de utilizare?

Raza de acțiune specificată între unitatea pentru părinte și unitatea pentru bebeluș este de până la 400 de metri și este valabilă numai în exterior, în aer liber și în câmpul vizual. În funcție de împrejurimi și de alți factori perturbatori, este posibil ca raza de acțiune să fie mai redusă.

În interiorul locuinței, raza de acțiune specificată este de până la 50 de metri și este, de asemenea, influențată de numărul și tipul de pereți și/sau tavane existente între unitatea pentru părinte și cea pentru bebeluș.

De ce nu pot stabili o conexiune între unitatea pentru părinte și unitatea pentru bebeluș? De ce este intermitentă conexiunea? De ce există întreruperi ale sunetului?

Unitatea pentru bebeluș și unitatea pentru părinte sunt probabil aproape de limitele razei de acțiune sau există interferențe de la alte dispozitive wireless ce operează în banda de 2,4 GHz.

Încearcă altă locație, redu distanța dintre unități sau oprește alte dispozitive wireless ce folosesc rețeaua de 2,4 GHz (laptopuri, telefoane mobile, cuptoare cu microunde etc.).

Este posibil ca conexiunea routerului folosită de unitatea pentru bebeluș să fie slabă sau instabilă.

Verifică puterea semnalului routerului unității pentru bebeluș în aplicația Baby Monitor+. Dacă semnalul este slab, încearcă să muți routerul mai aproape de unitatea pentru bebeluș sau folosește un extender Wi-Fi pentru o conexiune puternică și stabilă și performanțe optime.

De ce aplicația/unitatea pentru părinte reacționează prea rapid la alte sunete decât cele pe care le produce bebelușul meu?

Este posibil ca sensibilitatea să fie setată la un nivel prea ridicat. Când bebelușul scoate sunete delicate, sensibilitatea trebuie să fie mai mare. Cu toate acestea, cu cât camera copilului este mai zgomotoasă, cu atât sensibilitatea poate fi setată la un nivel mai mic. Poți modifica sensibilitatea sistemului de monitorizare pentru bebeluș din meniul unității pentru părinte.

De ce nu aud niciun sunet de la unitatea pentru părinte? De ce unitatea pentru părinte nu transmite sunete?

Este posibil ca unitatea pentru părinte să aibă sunetul dezactivat. Reactivează-l apăsând partea de sus a butonului de comandă și reglează volumul.

Poate că ai dezactivat sunetul în aplicație. Reactivează-l atingând pictograma de dezactivare a sunetului de pe ecranul video.

Sensibilitatea este setată la o valoare prea scăzută. Crește sensibilitatea din meniul unității pentru părinte sau din aplicație la un nivel mai ridicat.

Este posibil ca unitatea pentru bebeluș să fie prea departe de copil. Pentru detectarea optimă a sunetului, asigură-te că unitatea pentru bebeluș nu este mai departe de 1,5 metri de bebeluș.

De ce apar interferențe pe unitatea pentru părinte? De ce pâlpâie afișajul video de pe unitatea pentru părinte? De ce unitatea pentru părinte face un zgomot de fond?

Pot apărea interferențe atunci când unitatea pentru părinte este în afara razei de acțiune a unității pentru bebeluș. Dacă sunt prea mulți pereți sau tavane între unitatea pentru părinte și unitatea pentru bebeluș. Sau când sunt pornite alte dispozitive wireless ce folosesc banda de 2,4 GHz (de ex., cuptor cu microunde, router Wi-Fi).

Amplasează unitatea pentru părinte în alt loc, mai aproape de unitatea pentru bebeluș, sau oprește alte dispozitive wireless.

## SenseIQ/Traducerea pentru plânsul copilului

Problemă	Soluție
De ce nu apare analiza respirației și mișcărilor?	<p>Poate că nu ai activat/pornit funcția SenseIQ.</p> <p>Descarcă aplicația Philips Avent Baby Monitor+ (vezi capitolul „Descărcarea aplicației Baby Monitor+”) pe telefon, apoi activează/pornește funcția SenseIQ din meniul unității pentru părinte sau al aplicației.</p>
	<p>Este posibil ca unitatea pentru bebeluș să nu fi fost corect configurată.</p> <p>Pentru a te asigura că totul este instalat și poziționat corect, verifică poziția conform instrucțiunilor din secțiunea Tutoriale și sfaturi a meniului Ajutor și asistență din aplicație. Dacă poziționarea este corespunzătoare, SenseIQ ar trebui să funcționeze fără întreruperi după activare.</p> <p>Evită utilizarea păturilor sau a sacilor de dormit într-o singură culoare și folosește pături sau haine de bebeluș cu model, pentru a îmbunătăți vizibilitatea. Asigură-te că există un contrast între pătura/sacul de dormit al bebelușului și cearșaful saltei.</p>
	<p>Este posibil ca unitatea pentru bebeluș să fie prea departe de copil.</p> <p>Dacă folosești suportul pentru pătuț, acesta trebuie montat pe partea lungă a pătuțului. Dacă folosești suportul pentru perete, asigură-te că distanța dintre pătuț și unitatea pentru bebeluș nu este prea mare. În acest mod, vei putea vedea clar toată zona saltei și vei putea monitoriza bebelușul în mod eficient.</p>
Traducerea pentru plânsul copilului nu funcționează, ce pot face?	<p>Este posibil ca conexiunea Wi-Fi să fie slabă sau instabilă.</p> <p>Verifică puterea semnalului Wi-Fi în pagina de setări a aplicației. Pentru o funcționare optimă, aceasta trebuie să fie „Excelentă” sau „Bună”.</p>
	<p>Este posibil ca conexiunea unității pentru bebeluș să fie defectuoasă.</p> <p>Asigură-te că unitatea pentru bebeluș este conectată în mod corespunzător la unitatea pentru părinte sau aplicație.</p> <p>Unitatea pentru bebeluș trebuie amplasată aproape de bebeluș, pentru a detecta plânsul bebelușului și a reduce la minimum interferențele mediului ambiant.</p>
	<p>Este posibil ca abonamentul tău să fi expirat.</p> <p>Serviciul de traducere pentru plânsul copilului este disponibil pe o perioadă de încercare gratuită de 90 de zile. Dacă dorești să îl folosești în continuare, trebuie să te înregistrezi pentru un abonament plătit la Zoundream™.</p>
	<p>Este posibil să existe prea multe zgomote ambientale.</p> <p>Nu amplasați unitatea pentru bebeluși lângă surse de zgomot precum televizoare sau dispozitive care generează sunete și vibrații, cum ar fi smartphone-uri în modul de vibrație. Aceste zgomote pot interfera cu capacitatea dispozitivului de a identifica și traduce cu precizie plânsul bebelușului.</p>

## APLICAȚIE

Problemă	Soluție
<p>Nu pot realiza conexiunea la sistemul de monitorizare pentru bebeluș. De fiecare dată ajung în ecranul de eroare de conexiune. Care este problema?</p>	<p>Asigură-te dispozitivul inteligent utilizează aceeași rețea Wi-Fi la care vrei să conectezi sistemul de monitorizare pentru copii.</p> <hr/> <p>Verifică indicatorul de stare al unității pentru bebeluș: dacă luminează intermitent în roșu, parola Wi-Fi introdusă este greșită. Reîncepe procesul de configurare. Reintrodu parola Wi-Fi și asigură-te că parola este corectă.</p> <hr/> <p>Se poate ca SSID-ul (numele rețelei) sau parola routerului să conțină simboluri speciale. În acest caz, schimbă corespunzător SSID-ul sau parola routerului.</p> <hr/> <p>Dacă indicatorul de stare luminează continuu în roșu în timp ce încerci să te conectezi, sistemul de monitorizare pentru copii a fost conectat cu succes la router, dar nu se conectează la internet. Verifică dacă ai acces la rețeaua Wi-Fi de 2,4 GHz încercând să accesezi alte aplicații, precum YouTube, Facebook etc. Dacă alte aplicații nu răspund, asigură-te că ai acces la internet. Dacă ai acces la internet, serverul ar putea fi temporar indisponibil. Încearcă să-l configurezi din nou mai târziu.</p> <hr/> <p>Poate ai încercat să conectezi sistemul de monitorizare pentru copii la o rețea de 5 GHz.</p> <p>Verificați dacă ați ales SSID-ul unei rețele care acceptă 2,4 GHz.</p>
<p>Nu reușesc să fac sistemul de monitorizare pentru bebeluș să citească codul QR de pe dispozitivul inteligent. Ce pot face?</p>	<p>Asigură-te că ții codul QR la aproximativ 20 cm distanță de obiectivul sistemului de monitorizare pentru bebeluș. Încearcă să muți dispozitivul inteligent ușor mai sus, mai jos, mai la stânga sau mai la dreapta pentru a te asigura că codul QR se află direct în fața obiectivului sistemului de monitorizare pentru copii. De asemenea, poți încerca să muți dispozitivul inteligent mai aproape sau mai departe de obiectivul sistemului de monitorizare pentru copii pentru a permite focalizarea corectă. Asigură-te că există suficientă lumină în cameră, dar evită lumina prea puternică. Când sistemul de monitorizare pentru bebeluș a citit codul QR, auzi un sunet de confirmare, iar indicatorul de stare al unității pentru bebeluș devine alb.</p> <hr/> <p>Se poate să acoperi parțial cu mâna codul QR. Ține dispozitivul astfel încât mâna ta să nu acopere codul QR.</p>
<p>Pierd frecvent conexiunea cu aplicația. Care este problema?</p>	<p>Dacă indicatorul de stare de pe partea frontală a sistemului de monitorizare pentru bebeluș luminează continuu în alb și continui să pierzi conexiunea, poate fi o problemă cu conexiunea la internet a routerului, a smartphone-ului sau a sistemului de monitorizare pentru smartphone. Verifică semnalul Wi-Fi de pe smartphone sau viteza 4G sau 5G încercând să vizionezi un film, de ex., pe YouTube. Sau resetează routerul Wi-Fi.</p>

## APLICAȚIE

De ce nu pot vedea transmisia video în timp real pe aplicație?	Verifică puterea semnalului Wi-Fi în pagina de setări a aplicației. Pentru o funcționare optimă, aceasta trebuie să fie „Excelentă” sau „Bună”.
	Poate că există deja trei persoane care monitorizează bebelușul. Aplicația permite ca doar trei persoane să vizioneze simultan. Dacă ai drepturi de administrator, poți elimina accesul pentru unul dintre invitați pentru a-ți putea urmări copilul.
	Este posibil să fie activat modul de confidențialitate, care va deconecta temporar conexiunea cu unitatea pentru bebeluș. Modul de confidențialitate poate fi dezactivat de pe unitatea pentru părinte. (vezi capitolul „Modul de confidențialitate”)
De ce obțin imagini alb-negru în loc de imagini color?	Sistemul de monitorizare pentru copii a trecut în modul de vedere pe timp de noapte, deoarece camera în care este amplasat sistemul de monitorizare pentru copii este întunecată.
	Dacă există suficientă lumină în cameră, senzorul de lumină de pe sistemul de monitorizare pentru copii poate fi acoperit sau murdar. Asigură-te că acest senzor este complet expus la lumina din cameră.
De ce aplicația nu mă înștiințează că bebelușul plânge?	Verifică puterea semnalului Wi-Fi în pagina de setări a aplicației. Pentru o funcționare optimă, aceasta trebuie să fie „Excelentă” sau „Bună”.
	Este posibil ca pragul de sunet pentru notificare să fi fost setat la o valoare prea mică. În acest caz, aplicația te va notifica numai atunci când copilul face mai mult zgomot. Deschide setarea aplicației pentru a crește pragul de sunet, pentru a te asigura că ești înștiințat mai devreme.
	Este posibil să fi dezactivat sunetul pe dispozitivul inteligent. Activează volumul.
	Verifică dacă ai activat funcția de notificare în setările aplicației.
	Verifică dacă ai activat funcția de notificare în setările dispozitivului inteligent.
	Verifică dacă ai drepturi de vizionare ca invitat. Funcția de notificare este dezactivată pentru utilizatorii invitați.
De ce nu mă pot conecta în același timp cu partenerul meu la sistemul de monitorizare pentru copii?	Al doilea utilizator administrator nu trebuie să repete procesul de conectare, trebuie doar să îți inviți partenerul ca utilizator administrator, din aplicație.
De ce nu pot vorbi cu unitatea pentru bebeluș după apăsarea butonului de comunicare cu copilul din aplicație?	Dacă nu vrei ca partenerul tău să aibă acces complet, invită-ți partenerul să se conecteze ca utilizator invitat. Drepturile de acces ale utilizatorilor invitați au limitări. Pentru detalii, consultă capitolul „Gestionarea contului”. Poate că funcția de comunicare cu copilul este activată de la unitatea pentru părinte sau din aplicația partenerului. Unitatea pentru părinte are o prioritate mai mare în utilizarea funcției de comunicare cu copilul.
Sunt utilizator invitat, de ce nu pot vedea transmisia video în timp real?	Este posibil ca administratorul să fi activat temporar modul de confidențialitate. Ar fi trebuit să primești o notificare în acest sens. Sistemul de monitorizare pentru copii poate să fie offline. Pentru a primi pe viitor o notificare atunci când sistemul de monitorizare pentru copii este offline, activează notificările în aplicație din meniul de setări al aplicației.

## APLICAȚIE

<p>Trebuie să țin aplicația deschisă pentru a-mi monitoriza bebelușul?</p>	<p>Nu, aplicația poate monitoriza în fundal în timp ce faci alte lucruri. Pornește monitorizarea în fundal din meniul de setări Monitorizare și video ale monitorului pentru bebeluși, apoi pune aplicația în fundal prin blocarea smartphone-ului sau accesarea ecranului de pornire al smartphone-ului. Vei putea auzi sunetele făcute de bebeluș chiar dacă aplicația nu este deschisă. De asemenea, poți primi notificări push.</p>
<p>De ce nu aud niciun sunet de la mai multe unități pentru bebeluș/camere?</p>	<p>Poți vedea mai multe transmisii live pe un ecran divizat în pagina de previzualizare a aplicației, dar poți auzi sunetul doar de la unitatea pentru bebeluș/camera selectată.</p>
<p>Sistemul de monitorizare pentru copii este protejat împotriva atacurilor informatice?</p>	<p>Luăm toate măsurile posibile pentru a preveni atacurile informatice și a asigura cel mai înalt nivel de securitate. Aceste măsuri includ lansarea actualizărilor de securitate necesare pentru menținerea standardelor noastre. Te rugăm să te asiguri că utilizezi întotdeauna cel mai recent software al aplicației și cel mai recent firmware pentru sistemul de monitorizare pentru copii. Dacă îți pierzi dispozitivul inteligent, resetează sistemul de monitorizare pentru copii la setările din fabrică pentru a elimina orice conexiune la acesta. De asemenea, te poți conecta la aplicație de pe un alt dispozitiv inteligent și îți poți șterge contul. Dacă ești singurul administrator, toți utilizatorii invitați vor fi deconectați și de la sistemul de monitorizare pentru copii.</p>
<p>Mi-am pierdut telefonul. Cum pot împiedica străinii să-mi vadă copilul?</p>	<p>Conectează-te la aplicație de pe alt dispozitiv inteligent și șterge-ți contul. Dacă ești singurul administrator, acest lucru va deconecta toți utilizatorii invitați ai aplicației de la sistemul de monitorizare pentru copii. De asemenea, poți reseta sistemul de monitorizare pentru copii la setările din fabrică pentru a dezactiva toate conexiunile la dispozitivul pe care l-ai pierdut. Apasă lung butonul de pornire/oprire al unității pentru bebeluș timp de 10 secunde pentru a o reseta la setările din fabrică.</p>
<p>De ce nu primesc notificări cu privire la upgrade-urile aplicației sau ale software-ului sistemului de monitorizare pentru bebeluș?</p>	<p>Este posibil ca setările pentru actualizările aplicației din App store sau Play store să fie în modul manual. Pentru a te asigura că folosești cea mai recentă versiune, verifică periodic dacă nu există actualizări. Dacă o actualizare este disponibilă, în App store sau Play store va apărea un mesaj care îți solicită să efectuezi instalarea.</p>

## Montarea pe perete

Instrucțiuni de imprimare:

Imprimă această pagină la o scară de 100 % și utilizează șablonul pentru a marca cu precizie poziția orificiilor pentru șuruburi pe perete.

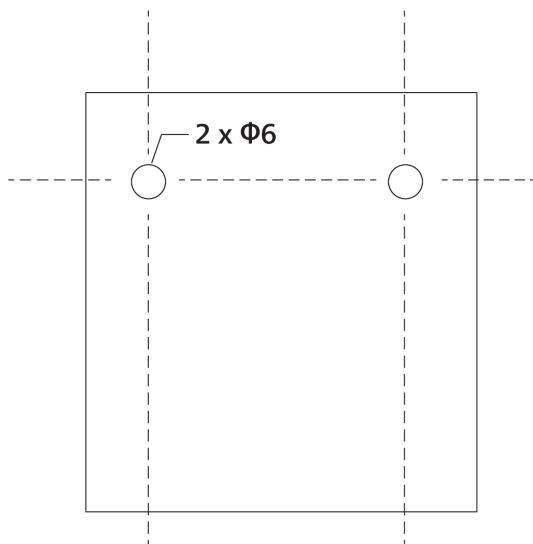



# Hyrje

Urime për blerjen tuaj dhe mirë se vini pranë Philips Avent! Për të përfituar plotësisht nga mbështetja që ofron "Philips Avent", regjistroni produktin në faqen [www.philips.com/welcome](http://www.philips.com/welcome).

Monitori i foshnjave i lidhur Philips Avent Premium me teknologjinë SenseIQ e bën të padukshmen të dukshme për një siguri të plotë. Është e thjeshtë dhe intuitive për prindërit që të shohin, dëgjojnë dhe dinë se foshnja e tyre është e sigurt dhe shëndoshë e mirë, nga shtëpia ose nga larg. SenseIQ i ndihmon prindërit që të qëndrojnë të lidhur me gjurmimin e gjumit dhe ritmit të frymëmarrjes pa qenë nevoja për pajisje që vihen në trup, duke dhënë një tablo në kohë reale të mirëqenies së foshnjës së tyre. Njoftimet e personalizuar dhe raportet e gjumit të gjeneruar automatikisht u japin prindërve njohuri dhe të kuptuar të shpejtë dhe të lehtë të modaliteteve dhe cikleve të gjumit të foshnjës së tyre.

## Përshkrim i përgjithshëm

- 1 Njësia e prindit
- 2 Drita e lidhjes
- 3 Drita e modalitetit Eco
- 4 Dritat e nivelit të zërit
- 5 Drita e gjendjes së baterisë
- 6 Ekрани
- 7 Butoni i konfirmimit
- 8 Mikrofoli
- 9 Butoni i menysë
- 10 Butoni i komandimit (shfletimi në meny/volumi/ndriçimi)
- 11 Butoni i bisedës të drejtpërdrejtë
- 12 Butoni i tingujve qetësues
- 13 Butoni i ndezjes/fikjes
- 14 Antena e palosshme
- 15 Butoni i modalitetit
- 16 Foleja USB-C
- 17 Altoparlanti
- 18 Foleja e baterisë
- 19 Njësia e foshnjës
- 20 Mikrofoli
- 21 Kamera
- 22 Drita e natës
- 23 Butoni i dritës së natës
- 24 Butoni i tingujve qetësues
- 25 Butoni i ndezjes/fikjes
- 26 Drita e gjendjes
- 27 Sensori i dritës së ambientit
- 28 Drita infra e kuqe
- 29 Antena
- 30 Foleja USB-C
- 31 Altoparlanti
- 32 Sensori i temperaturës
- 33 Ushqyesi (2x)
- 34 Upa (2x)
- 35 Vidha (2x)
- 36 Kapësja

37 Kllapa e mbërthyesit në mur

38 mbërthyesi 2-në-1 (mbërthyesi në krevatin e foshnjës dhe mbërthyesi në mur)

## Informacion i rëndësishëm sigurie

Lexoni me kujdes këtë informacion të rëndësishëm përpara se ta vini në punë pajisjen dhe ruajeni për referencë në të ardhmen.

## E RËNDËSISHME

**Ky monitor foshnjash synohet për përdorim ndihmës. Nuk zëvendëson mbikëqyrjen e përgjegjshme dhe të duhur prej të rriturve dhe nuk duhet përdorur për qëllime të tilla.**

Mos e lini kurrë foshnjën vetëm në shtëpi. Sigurohuni që të jetë gjithnjë dikush i pranishëm për t'u kujdesur për foshnjën dhe për t'iu përgjigjur nevojave të saj.

### Deklaratë për përjashtimin e përgjegjshësisë

Vini re se këtë monitor foshnjash e përdorni nën përgjegjësinë tuaj. Koninklijke Philips N.V. dhe filialet e saj nuk janë përgjegjëse për përdorimin e këtij monitori foshnjash apo përdorimin e tij prej jush dhe kësajose ne nuk marrin përsipër asnjë përgjegjësi në lidhje me përdorimin prej jush të këtij monitori foshnjash.

**Monitori i foshnjave i lidhur Philips Avent Premium nuk është një pajisje mjekësore. Aplikacioni Philips Avent Baby Monitor+ nuk është një aplikacion mjekësor.**

Monitori i foshnjave i lidhur Philips Avent Premium NUK është krijuar në asnjë mënyrë për të diagnostikuar, trajtuar ose kuruar ndonjë sëmundje apo problem tjetër që lidhet me shëndetin, duke përfshirë, por jo vetëm, sindromën e vdekjes së papritur të foshnjave (SVPF) dhe, si pasojë, NUK është një pajisje mjekësore. Ky monitor foshnjash është krijuar vetëm për përdorim në shtëpi dhe është një produkt i lidhur për konsumatorët, i krijuar dhe i menduar për t'ju ndihmuar që të kuptoni se si fle, lëviz dhe qan një foshnjë.

Ky produkt NUK është krijuar për të zbuluar ndalimet e frymëmarrjes, çrregullimet e frymëmarrjes apo probleme të tjera mjekësore. Ky produkt NUK do t'i njoftojë përdoruesit për të gjitha gjërat që mund të shfaqë foshnja e tyre, të tilla si çrregullimet e frymëmarrjes apo të gjumit, mënyrat e sjelljes, të qarat dhe/ose gjendja aktuale.

Monitori i foshnjave i lidhur Philips Avent Premium nuk duhet të zëvendësojë asnjëherë mbikëqyrjen e një të rrituri dhe as nuk duhet të ndikojë në vendimin për t'u këshilluar me një profesionist mjekësor. Përdoruesit duhet të këshillohen me një profesionist mjekësor nëse janë të shqetësuar për shëndetin e foshnjës së tyre dhe nuk duhet të mbështeten ASNJËHERË vetëm në të dhënat e shfaqura nga ky produkt për të diagnostikuar dhe për të marrë vendime mjekësore për shëndetin dhe kujdesin e foshnjës së tyre.

Ndiqui gjithmonë udhëzimet zyrtare për gjumin e sigurt, shëndetin dhe kujdesin për të garantuar shëndetin dhe mirëqenien e foshnjës suaj

## Rrezik

- Mos zhysni kurrë asnjë pjesë të monitorit të foshnjës në ujë apo në lëngje të tjera. Mos e vini pajisjen aty ku mund të pikohet apo laget nga uji apo lëngje të tjera. Mos e përdorni kurrë monitorin e foshnjës në vende me lagështirë apo pranë ujit.
- Mos i vendosni kurrë sende përsipër monitorit të foshnjës dhe mos e mbulonit. Mos ia bllokoni asnjë vrimë të ajrimit. Instalojeni në përputhje me udhëzimet e prodhuesit.

## Paralajmërim

- **Kablo e gjatë. Rrezik mbytjeje!**
- Kontrolloni nëse voltazhi i përcaktuar në ushqyes përkon me voltazhin e linjës lokale përpara se ta vini në punë pajisjen.
- Mos i modifikoni apo prisni pjesët e ushqyesit dhe të kordonit të tij, pasi kjo shkakton situata të rrezikshme.
- Përdorni vetëm ushqyesin e dhënë.
- Nëse ushqyesi është i dëmtuar, ndërrojeni gjithnjë me një tip origjinal për të shmangur rrezikun.
- Mbajeni monitorin e foshnjës dhe aksesoret përkatës larg foshnjës dhe fëmijëve tuaj.
- Kjo pajisje mund të përdoret nga fëmijë të moshës 8 vjeç e lart dhe nga persona me aftësi të kufizuara fizike, ndijuese ose mendore, apo që kanë mungesë përvoja dhe njohurish vetëm nëse ata mbikëqyren ose udhëzohen për përdorimin e sigurt të pajisjeve dhe nëse kuptojnë rreziqet e përfshira. Fëmijët nuk duhet të luajnë me pajisjen. Pastrimi dhe mirëmbajtja nga përdoruesi nuk duhen kryer nga fëmijët pa qenë të mbikëqyrrur.
- Mbrojeni kordonin elektrik nga shkelja apo përkulja, sidomos te spinat, pikat e kapjes dhe në pikën nga ku dalin nga pajisja.
- Sigurohuni ta vendosni monitorin e foshnjës në mënyrë të atillë që kordoni të mos pengojë dyert apo vendkalimet. Nëse e vendosni monitorin e foshnjës në një tryezë apo në një mobilie të ulët, mos e lini kordonin elektrik të varet nga tryeza apo mobilia. Sigurohuni që kordoni të mos rrijë në dysheme ku përbën rrezik pengimi.
- Mbajini materialet e paketimit (tako kartoni, etj.) larg vendeve ku mund të arrihen nga fëmijët, pasi nuk janë lodra.
- Për të parandaluar elektroshokun, mos e hapni kasën e njësisë së foshnjës apo të prindit.

## Udhëzimet e sigurisë për baterinë

- Përdoreni këtë produkt vetëm për qëllimin e synuar. Lexojeni këtë informacion me kujdes përpara se të përdorni produktin dhe bateritë e aksesoret e tij, dhe ruajeni për referencë në të ardhmen. Keqpërdorimi mund të shkaktojë rreziqe dhe lëndime të rënda. Aksesoret e ofruar mund të ndryshojnë për produkte të ndryshme.
- Përdorni vetëm aksesore ose pjesë konsumi «Philips». Përdorni vetëm \*serinë ASSA105X-050100 (x=B ose E) të bllokut të shkëputshëm të ushqimit.
- Karikojeni, përdoreni dhe ruajeni produktin në temperaturë nga xx °C deri në xx °C.

- Mbajini produktin dhe bateritë larg zjarrit dhe mos i ekspozoni drejtpërdrejt në dritën e diellit apo ndaj temperaturave të larta.
- Nëse produkti mbinxehet ose lëshon erë, ndryshon ngjyrë apo nëse karikimi zgjat më shumë se zakonisht, ndërpriteni përdorimin dhe karikimin e produktit dhe kontaktoni me "Philips".
- Mos i vendosni produktet dhe bateritë e tyre në furra me mikrovalë apo në vatra induksioni.
- Mos e hapni, modifikoni, shponi, dëmtoni apo çmontoni produktin apo baterinë për të parandaluar nxehtjen e baterive apo çlirimin e substancave toksike ose të rrezikshme. Mos u krijoni lidhje të shkurtër, mos i mbikarikoni dhe mos i karikoni në pole të kundërta bateritë.
- Nëse bateritë janë të dëmtuara ose kanë rrjedhje, shmangni kontaktin me lëkurën ose sytë. Nëse ju ndodh diçka e tillë, shpëljajini mirë me ujë dhe kërkoni kujdesin mjekësor.

## Kujdes

- Mos e instaloni pajisjen pranë burimeve të nxehtësisë si p.sh. radiatorë, rezistenca, soba apo aparate të tjera (duke përfshirë amplifikatorët) që lëshojnë nxehtësi.
- Sigurohuni që t'i keni të thata duart kur përdorni ushqyes, spina dhe kordonin elektrik.
- Kapakët/gominat e vidhosura mund të shpëputen nga pajisja, kontrollojini rregullisht.
- Të gjitha shenjat e kërkua në njësinë e foshnjës, të prindit dhe ushqyesin ndodhen në fund të njësisë së foshnjës, të prindit dhe të ushqyesit.
- Aksesori i montimit funksionon më së miri në një krevat foshnjash ku gjerësia e shufrës katrore është nga 15 mm në 32 mm. Shmangni përdorimin e tij në parrakë anësore të rrumbullakët ose të butë.
- Nëse anët e krevatit të foshnjës suaj janë të rrumbullakëta, është më mirë që kllapa e montimit të montohet në mur.
- Kur foshnja juaj të jetë e aftë të ngrihet vetë në këmbë ose shfaq shenja të qëndrimit në këmbë, hiqni mbërthyesin në krevat nga krevati i foshnjës dhe montojeni atë në mur.

## Deklarata e konformitetit

Nëpërmjet këtij dokumenti, «Philips Consumer Lifestyle B.V.» deklaron se ky produkt është në pajtim me kërkesat thelbësore dhe dispozitat përkatëse të tjera të Direktivës 2014/53/BE. Një kopje e deklaratës së konformitetit EC (DoC) ofrohet në internet te [www.philips.com/support](http://www.philips.com/support).

## Fushat elektromagnetike (EMF)

Pajisja Philips është në përputhje me të gjitha standardet dhe rregulloret në fuqi për ekspozimin ndaj fushave elektromagnetike.

## Informacion i përgjithshëm

Bateri e karikueshme me jone litiumi (2600 mAh)

Lloji i modulimit: IEEE 802.11 b/g/n

Rrezja e frekuencës së funksionimit: 2412 - 2472 MHz

Fuqia maksimale e radiofrekuencës:  $\leq 20$  dBm e.i.r.p

\*Njësia e ushqimit:

Modeli: ASSA105x-050100 (x = E (spinë për BE) / x = B (spinë për MB))

Hyrja: 100-240 V~, 50/60 Hz, 0,35 A

Dalja: 5,0 Vdc, 1,0 A, 5,0 W

Efikasiteti aktiv mesatar:  $\geq 73.62$  %

Konsumi i energjisë pa ngarkesë:  $< 0.1$  W

## Përgatitja për përdorim

### Shkarkoni aplikacionin Baby Monitor+



Për të përtuar dhe aktivizuar plotësisht funksionalitetet SenseIQ dhe përkthimin e të qarës, ju rekomandojmë të shkarkoni aplikacionin Baby Monitor+ përpara se të përdorni monitorin e foshnjës.

Me aplikacionin Philips Avent Baby Monitor+, ju mund ta shihni dhe dëgjoni foshnjën tuaj dhe të kontrolloni mirëqenien e saj nga kudo në botë duke përdorur rrjetin Wi-Fi ose internetin e telefonit celular.

Para se të filloni procedurën e konfigurimit, sigurohuni që:

- Keni akses në internet me valë (2.4 GHz Wi-Fi).
- Keni një sinjal të mirë Wi-Fi.

**Shënim:** Nëse përdorni një përforcues rrjeti Wi-Fi, sigurohuni që ruteri dhe përforcuesi juaj i rrjetit Wi-Fi të kenë të njëjtin SSID (emri i rrjetit) dhe që të përdorni të njëjtin fjalëkalim për ruterin dhe përforcuesin. Gjithashtu sigurohuni që përforcuesi i rrjetit Wi-Fi mbështet rrjet Wi-Fi 2.4 GHz.

- Keni në dorë fjalëkalimin e rrjetit tuaj Wi-Fi. Lidhni gjithmonë monitorin e foshnjës me një rrjet të sigurt (shih «Siguria dhe privatësia»).

- 1 Shkarkoni aplikacionin. Skanoni kodin QR ose kërkoni fjalët kyçe «Philips Avent Baby Monitor+» në «App Store» ose «Google Play Store».
- 2 Hapni aplikacionin.

**Këshillë:** Lidhni telefonin tuaj me internetin përmes rrjetit Wi-Fi. Përdorimi i lidhjes në internet mund të përfshijë tarifa shtesë nga operatori juaj, në varësi të pajtimit tuaj.



- 3 Krijoni llogarinë tuaj duke ndjekur udhëzimet në ekran.
  - a Sigurohuni që të përdorni një adresë email-i funksionale në të cilën mund t'ju kontaktojnë gjithmonë.
  - b Përdorni një fjalëkalim të fortë (shihni seksionin «Fjalëkalimet e forta»).
  - c Kur të merrni email-in e verifikimit, ndiqni udhëzimet në email për të vazhduar me krijimin e llogarisë tuaj.
- 4 Konfiguroni monitorin e foshnjës duke ndjekur udhëzimet në aplikacion.



## Siguria dhe privatësia

### Siguria e rrjetit

Mos e përdorni aplikacionin në një rrjet Wi-Fi të pasigurt. Ju këshillojmë që ta përdorni monitorin e foshnjës vetëm në një rrjet Wi-Fi të mbrojtur me enkriptim WPA2 ose më të lartë. Me aplikacionin, ju mund të përdorni gjithashtu rrjetin e internetit të telefonit tuaj (shpesh i referuar si 4G ose 5G).

Hotspot-et me Wi-Fi në vende publike, si në aeroporte dhe hotele, janë të volitshme, por shpesh nuk janë të sigurta.

Ju këshillojmë që ta përdorni monitorin e foshnjës vetëm në një rrjet Wi-Fi të mbrojtur me enkriptim WPA2 ose më të lartë. Ju këshillojmë që të mos e përdorni monitorin e foshnjës në një rrjet që përdor enkriptim WEP.

**Shënim:** Rrjetet Wi-Fi që nuk kërkojnë fjalëkalim nuk janë të sigurta.

### Fjalëkalimet e forta

Fjalëkalimet janë thelbësore për të mbrojtur rrjetin Wi-Fi dhe llogarinë tuaj nga aksesit e paautorizuar. Sa më i fortë fjalëkalimi juaj, aq më të mirë mbrojtur janë rrjeti Wi-Fi dhe llogaria juaj.

Rregullat për një fjalëkalim të fortë janë:

- 1 Ka të paktën 8 karaktere.
- 2 Nuk përmban emrin tuaj, emrin e foshnjës suaj, një emër tjetër të vërtetë apo një emër marke.
- 3 Nuk përmban një fjalë të plotë.
- 4 Është shumë i ndryshëm nga fjalëkalimet që keni përdorur më parë.
- 5 Përmban të paktën 3 nga 4 llojet e karaktereve të mëposhtme:
  - a Shkronja të mëdha (A - Z)
  - b Shkronja të vogla (a - z)
  - c Karaktere numerike (0 - 9)
  - d Karaktere të veçanta (p.sh., #,%&).

### Siguria e të dhënave personale

Për të fshirë dhe për rrjedhojë, për të mbrojtur të dhënat tuaja personale, rikthejeni njësinë e foshnjës në parametrat e fabrikës duke mbajtur të shtypur gjatë butonin e ndezjes/fikjes për 10 sekonda kur njësia e foshnjës të jetë e ndezur, përpara se të hidhni pajisjen. Këshillohet fuqimisht që ta shkëputni njësinë e foshnjës nga aplikacioni Philips Avent Baby Monitor+ duke zgjedhur opsionin «Shkëputni monitorin e foshnjës» në cilësimet e njësisë së foshnjës të aplikacionit.

Nëse jeni një pronar i dorës së dytë, ju këshillojmë që të kryeni hapat vijues për ta rikthyer njësinë e foshnjës në parametrat e fabrikës për të siguruar pajisjen:

- 1 Ndizni njësinë e foshnjës.
- 2 Pasi drita LED të ketë ndryshuar nga portokalli në të gjelbër ose në të bardhë, shtypni butonin e ndezjes/fikjes për më shumë se 10 sekonda derisa drita LED të pulsojë midis së gjelbrës dhe portokallisë dhe njësia e foshnjës do të rikthehet në parametrat e fabrikës.

Nëse nuk kryeni rikthimin në parametrat e fabrikës, Philips nuk do të mbajë përgjegjësi për performancën dhe funksionalitetet e pajisjes dhe privatësia juaj mund të cenohet.

## Menaxhimi i llogarisë

Ekzistojnë të drejta të ndryshme aksesit për përdoruesin administrator dhe përdoruesit vizitorë. Ju mund të ftoni të afërm ose miq si përdorues vizitorë dhe t'i lejonit ata të monitorojnë foshnjën tuaj në pajisjet e tyre inteligjente.

	Përdoruesi administrator	Përdoruesit vizitorë
Monitorimi	Video Audio SenseIQ Përkthimi i të qarës Temperatura Monitorimi i sfondit	Video Audio Monitorimi i sfondit
Njoftimi i sinjalizimeve	Diktimi i tingujve Diktimi i lëvizjeve Njoftimet e lidhura me SenseIQ Diktimi i të qarës Përkthimi i të qarës Diktimi i diapazonit të temperaturës	N/A
Funksionalitetet qetësuese	Drita e natës, tinguj qetësues, ninulla, biseda e drejtpërdrejtë Regjistrimi zanor	N/A
Menaxhimi i llogarisë	Ftesë për përdoruesin administrator Ftesë për përdoruesin vizitor	N/A

**Shënim:** Aplikacioni Baby Monitor+ lejon dy llogari administratori, ju mund të ftoni partnerin tuaj të regjistrohet si administratori tjetër dhe të ndani të njëjtat të drejta aksesit. Mos i ndani kredencialet e administratorit me askënd jashtë familjes tuaj të afërt.

## Ofrimi i përditësimeve të sigurisë

Ne e monitorojmë vazhdimisht sigurinë e softuerit të përdorur në produkt. Nëse është nevoja, përditësimet e sigurisë do të ofrohen përmes përditësimeve të softuerit. Mund të ofrohen dhe përditësime të softuerit për korrigjime gabimesh dhe përmirësime të performancës ose për të prezantuar funksionalitete të reja produktesh. Mund të ofrohen përditësime në firmuerin e njësisë së foshnjës dhe të prindit ose në aplikacionin celular. Përditësimet i dorëzohen produktit përmes lidhjes me valë pa përdorur kablo apo pajisje të posaçme.

«Philips» do të ofrojë përditësimet e nevojshme për një periudhë prej të paktën dy vjetësh nga dorëzimi i produktit.

## Pajtueshmëria

Sistemi iOS: Kërkon iOS 11.0 ose të mëpasshëm

Sistemi Android: Kërkon Android 6.0 ose të mëpasshëm

**Shënim:** Pajtueshmëria mund të ndryshojë me kalimin e kohës.

## Montoni njësinë e foshnjës.

Për përvojën optimale të monitorimit me funksionalitetin e gjurmimit të gjumit të ofruar nga SenseIQ, ne ju rekomandojmë maksimalisht përdorimin e mbërthyesit 2-në-1 për ta vënë njësinë e foshnjës ose në krevatin e foshnjës ose në mur. Duke vepruar kështu, ju do të jeni në gjendje ta poziciononi kamerën në vendin më të përshtatshëm me një pamje të shkëlqyer, duke ju lejuar të monitoroni me lehtësi dhe efikasitet modalitetet e gjumit dhe frymëmarrjes së foshnjës suaj.

### Si po e montoni?



Pozicioni më i lartë i dyshekut përdoret zakonisht për të sapolindurit dhe foshnjat më të vogla.

Ne rekomandojmë përdorimin e mbërthyesit në krevatin e foshnjës kur dysheku është në këtë pozicion.



Këshillohet që ta ulni dyshekun poshtë kur foshnja juaj mund të ngrihet në gjunjë dhe të shfaqë shenja se mund të rrijë ulur. Në këtë rast preferohet ende mbërthyesi në krevatin e foshnjës.

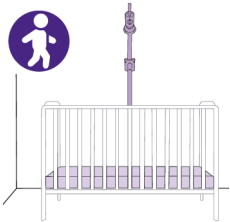

Kur foshnja juaj nis të ngrihet vetë në këmbë dhe shfaq shenja të qëndrimit në këmbë, është mirë që ta ulni dyshekun në pozicionin më të ulët. Ne rekomandojmë përdorimin e mbërthyesit në mur për dyshekët në pozicione më të ulëta.



## Çfarë të bëni dhe të mos bëni

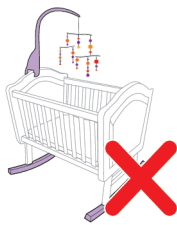

Mundohuni ta mbani krevatin dhe zonën e gjumit të foshnjës tuaj të lirë pa lodra krevati të varura, lodra apo drita lëvizëse. Sa më pak objekte që pengojnë pamjen, aq më mirë do të funksionojë monitori i foshnjës.

Monitori është i ndjeshëm ndaj lëvizjes, shmangni përdorimin e një krevati lëkundës apo të një djepi.



Shmangni montimin e njësisë së foshnjës në anën e shkurtër të krevatit të foshnjës. Kjo do të kufizojë mundësinë e të parit mirë foshnjën tuaj.

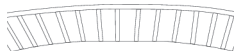

Thasët e gjumit, shtrojat e krevatit dhe rrobat me motive janë të shkëlqyera për t'u përdorur me këtë monitor foshnjash.



Përpiquni të shmangni rrobat dhe shtrojat e krevatit të trasha që kanë të gjitha të njëjtën ngjyrë, pasi njësia e foshnjës përdor kontrastin për të diktuar lëvizjet.

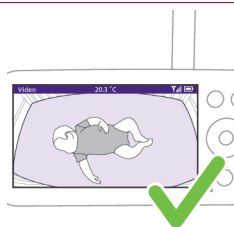

Dysheku duhet të shfaqet si një drejtkëndësh i drejtë horizontal në ekranin tuaj. Sa më i drejtë të jetë dysheku në ekran, aq më mirë.

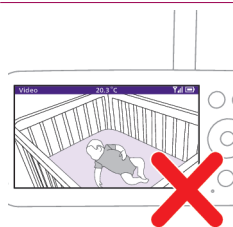

Njësia e foshnjës ose dysheku nuk duhet të vendosen me kënd.

## Montimi në krevatin e foshnjës

Shënim: Për krevatet e foshnjave me shufra të rrumbullakëta, ju lutemi të përdorni mbërthyesin në mur.

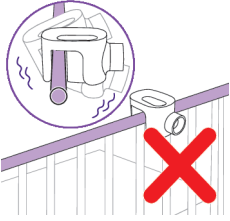

- 1 Nxirri mbërthyesin 2-në-1, kapësen, ushqyesin dhe njësinë e foshnjës.

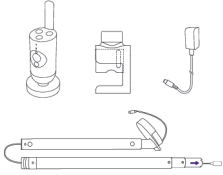

- 2 Për rezultatet më të mira, montojeni njësinë e foshnjës në qendër dhe mbi anën e gjatë të krevatit.

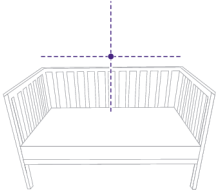

- 3 Kapeni kapësen në mes të anës së gjatë të krevatit duke e ulur mbi parrmakë.

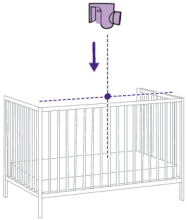

- 4 Rotullojeni dorezën në drejtim të akrepave të orës për ta fiksuar atë në shufër.

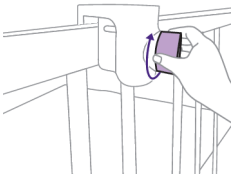

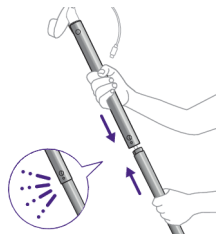

**5** Merrni dy tubat dhe bashkoni në bashku për të bërë një tub më të gjatë.

Shënim: Me fiksimin e duhur të tubave do të dëgjoni një klikim të lehtë.

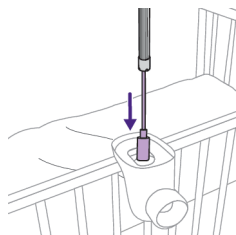

**6** Më pas, duke futur së pari kordonin elektrik, futni tubin përmes hapjes së kapëses.

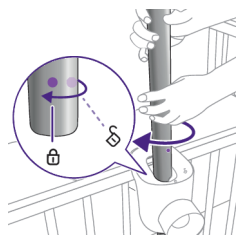

**7** Poziciononi saktë tubin në pozicion duke përdorur pikat në tub dhe kapëse dhe rrotullojeni 45° në drejtim të akrepave të orës për ta fiksuar në vend.

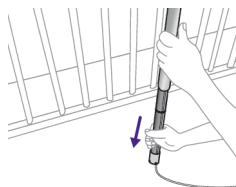

**8** Fundi i shtyllës është teleskopik, kështu që mund ta zgjasni atë deri në dysheme. Sigurohuni që ta vendosni kordonin elektrik në një nga çarjet në fund të tubit drejt një prize elektrike.

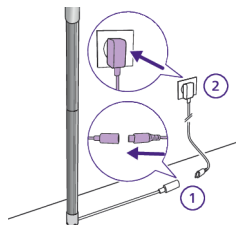

**9** Shtrijeni kordonin aty ku takohen dyshemeja dhe muri. Duke përdorur ushqyesin e dhënë, lidhjeni me kordonin që del nga tubi dhe futeni në prizë.

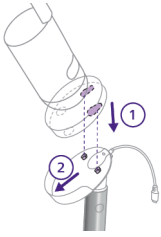

- 10** Fiksoni njësinë e foshnjës në mbajtësen e saj duke futur kunjat në vrimat në fund të njësisë së foshnjës dhe duke e shtyrë poshtë.



- 11** Rrëshqitni njësinë e foshnjës përpara për ta bllokuar në pozicion dhe lidhni kabllon ushqyes USB-C në pjesën e pasme të njësisë së foshnjës.



- 12** Anojeni njësinë e foshnjës pakëz lart, poshtë, djathtas ose majtas për t'u siguruar që dysheku të bëhet plotësisht i dukshëm me foshnjën tuaj në qendër. Përdorni njësinë e prindit ose aplikacionin Baby Monitor+ për t'u siguruar që njësia e foshnjës të jetë në pozicionin më të mirë. Rregullojeni njësinë e foshnjës në mënyrë që dysheku i foshnjës tuaj të jetë në qendër dhe në nivel në ekran.

## Montimi në mur

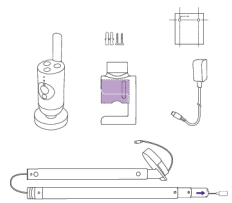

- 1** Nxirrni mbërthyesin 2-në-1, kapësen, ushqyesin, vidhat dhe upat, shabllonin e mbërthyesit në mur dhe njësinë e foshnjës.

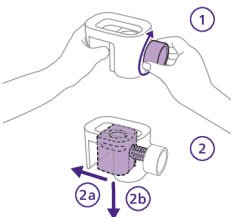

- 2** Hiqni kllapën e mbërthyesit në mur nga kapësja duke e rrotulluar dorezën në drejtim të kundërt të akrepave të orës me njëhën dorë, ndërsa e drejtoni kllapën me drejtim nga jashtë me dorën tjetër.

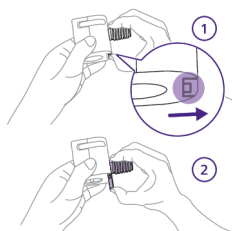

- 3 Hiqni seksionin e vidhës duke e zhbllokuar me gishtin e madh dhe duke e tërhequr poshtë derisa ta hiqni. Tani ju ka mbetur pjesa që do të përdoret si mbërthyes në mur.

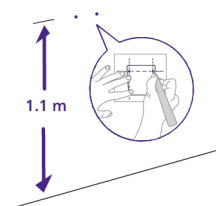

- 4 Gjeni shabllonin e mbërthyesit në mur dhe përdorni një vizore për të matur 1.1 metra nga dyshemeja dhe shënoni se ku duhet të vendosen dy vidhat. Hapni vrima të vogla në mur dhe fusni upat e dhëna.

Këshillë: Shablloni i mbërthyesit në mur (shihni kapitullin «Shablloni i mbërthyesit në mur») mund të gjendet në fund të këtij manuali përdorimi.

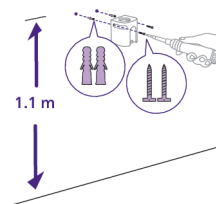

- 5 Merrni kllapën e mbërthyesit në mur dhe vini drejt vrimat me upat. Fiksioni mirë kllapën e mbërthyesit në mur në mur duke përdorur vidhat e dhëna.

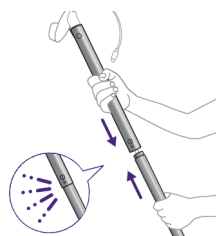

- 6 Merrni dy tubat dhe bashkujini së bashku për të bërë një tub më të gjatë. Shënim: Me fiksimin e duhur të tubave do të dëgjoni një klikim të lehtë.

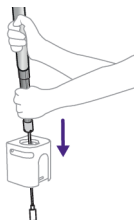

- 7 Më pas, duke futur së pari kordonin elektrik, futni tubin përmes hapjes së kllapës së mbërthyesit në mur.

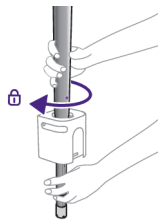

- 8** Kur të jetë gati në mes, tubi nuk do të rrëshqasë më poshtë dhe duhet të fiksohet në pozicion. Poziciononi saktë tubin në pozicion duke përdorur pikat në tub dhe kllapën e mbërthyesit në mur dhe rrotullojeni 45° në drejtim të akrepave të orës për ta fiksuar në vend.

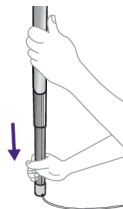

- 9** Fundi i shtyllës është teleskopik, kështu që mund ta zgjasni atë deri në dysheme. Sigurohuni që ta vendosni kordonin elektrik në një nga çarjet në fund të tubit drejt një prize elektrike.

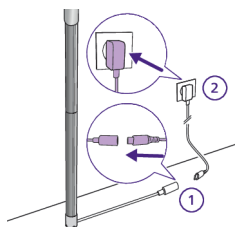

- 10** Shtrijeni kordonin aty ku takohen dyshemeja dhe muri. Duke përdorur ushqyesin e dhënë, lidhni me kordonin që del nga tubi dhe futeni në prizë.

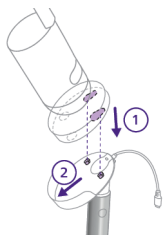

- 11** Fiksoni njësinë e foshnjës në mbajtësen e saj duke futur kunjat në vrimat në fund të njësisë së foshnjës dhe duke e shtyrë poshtë.



- 12** Rrëshqitni njësinë e foshnjës përpara për ta bllokuar në pozicion dhe lidhni kablion ushqyes USB-C në pjesën e pasme të njësisë së foshnjës.



- 13** Anojeni njësinë e foshnjës pakëz lart, poshtë, djathtas ose majtas për t'u siguruar që dysheku të bëhet plotësisht i dukshëm me foshnjën tuaj në qendër. Përdorni njësinë e prindit ose aplikacionin Baby Monitor+ për t'u siguruar që njësia e foshnjës të jetë në pozicionin më të mirë. Rregullojeni njësinë e foshnjës në mënyrë që dysheku i foshnjës tuaj të jetë në qendër dhe në nivel në ekran.

## Njësia e prindit

### Përmbledhja e ekranit

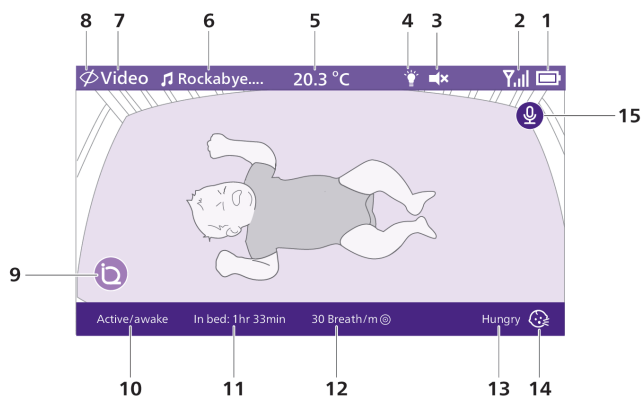

1	Treguesi i nivelit të baterisë	9	SenseIQ (i aktivizuar)
2	Treguesi i fuqisë së sinjalit	10	Treguesi i fazës së gjumit
3	Pa zë (i aktivizuar)	11	Kohëzgjatja në krevat
4	Drita e natës (e aktivizuar)	12	Norma mesatare e frymëmarrjes
5	Temperatura e dhomës	13	Rezultati i përkthimit të së qarës
6	Tingulli qetësues i zgjedhur (i aktivizuar)	14	Përkthimi i së qarës (i aktivizuar)
7	Modaliteti i monitorimit të njësisë së prindit i zgjedhur	15	Funksionaliteti i bisedës të drejtpërdrejtë (i aktivizuar)
8	Modaliteti i privatësisë (i aktivizuar)		

## Karikimi i njësisë së prindit

Njësia e prindit punon me një bateri të integruar e të rikarikueshme me jone litiumi.

Ndiqni hapat e mëposhtëm për të karikuar njësinë e prindit:

**1** Futeni ushqyesin në njësinë e prindit dhe në prizën në mur.

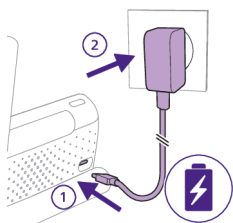

**2** Drita e gjendjes së baterisë bëhet portokalli e qëndrueshme për të treguar se njësia e prindit po karikohet.

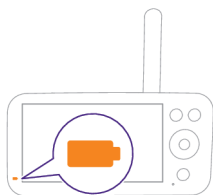

**3** Kur bateria është karikuar plotësisht, drita e gjendjes së baterisë bëhet e bardhë e qëndrueshme.

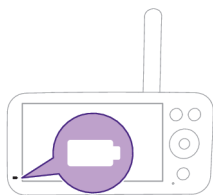

Kur karikoni njësinë e prindit për 3 orë, ajo mund të përdoret pa kordon deri në 12 orë në modalitetin Eco.

Nëse njësia e prindit ndizet gjatë karikimit, karikimi zgjat afërsisht dy herë më shumë.

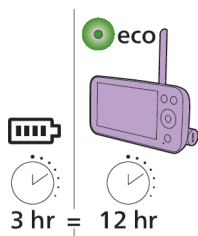



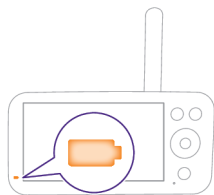

Kur njësia e prindit nuk është e lidhur me energjinë elektrike dhe bateria është pothuajse bosh (më pak se 10%), drita e gjendjes së baterisë pulson në ngjyrë portokalli dhe do të dëgjohet sinjalizimi i baterisë së ulët.

Nëse bateria e njësisë së prindit është shkarkuar dhe nuk është e lidhur me energjinë elektrike, njësia e prindit do të fiket dhe lidhja me njësinë e foshnjës do të shkëputet.

**Këshillë:** Mbajeni njësinë e prindit të lidhur me energjinë elektrike gjatë natës pasi nëse bateria mbaron, tingulli i sinjalizimit të baterisë së ulët mund t'ju zgjojë.

**Këshillë:** Për të kursyer baterinë, fikeni njësinë e prindit kur nuk është në përdorim.

**Shënim:** Bateria shkarkohet gradualisht dhe shumë ngadalë, edhe kur njësia e prindit është e fikur.

Nëse drita e gjendjes së baterisë në njësinë e prindit tregon një ngjyrë të kuqe të qëndrueshme kur është e lidhur me energjinë elektrike, kjo do të thotë se ka një problem me baterinë dhe se duhet të kontaktoni Qendrën e Kujdesit ndaj Konsumatorit në vendin tuaj.

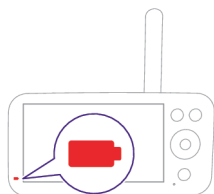

## Përdorimi i monitorit të foshnjës

### Si të lidhni njësinë e foshnjës me të prindit

Për lidhjen më të mirë të mundshme, mbajeni njësinë e foshnjës dhe ruterin Wi-Fi në të njëjtën dhomë. Muret e trasha ose pajisjet e tjera elektronike mund të çrregullojnë sinjalin.

- 1 Shtypni butonin e ndezjes/fikjes për 1.5 sekonda për të ndezur njësinë e foshnjës.

**Shënim:** Njësia e foshnjës do të ndizet automatikisht sapo ta futni në prizë.

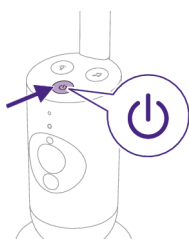

- 2 Kur ndizet njësia e foshnjës, drita e gjendjes bëhet për pak çaste portokalli gjatë procesit të ndezjes.

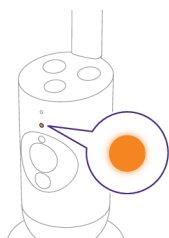

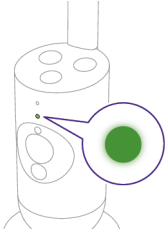

- 3** Drita e gjendjes do të bëhet jeshile kur njësia e foshnjës të jetë gati për t'u lidhur.

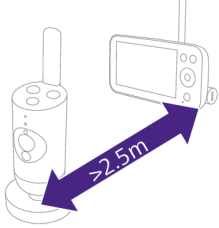

- 4** Sigurohuni që njësia e prindit dhe njësia e foshnjës të jenë të paktën 2.5 metra larg njëra-tjetrës për të shmangur reaksionin akustik.

Shënim: Nëse përdorni telefon pa kordon, video me valë, rrjet Wi-Fi, furrë me mikrovalë ose Bluetooth në frekuencën 2.4 GHz dhe mund të hasni interferencë në njësinë e prindit apo të foshnjës, zhvendoseni njësinë e prindit derisa të mos ketë më interferencë.

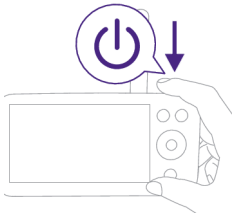

- 5** Shtypni butonin e ndezjes/fikjes për 1.5 sekonda për të ndezur njësinë e prindit.



Ekrani ndizet, shfaqet mburoja e Philips në ekran dhe drita e lidhjes bëhet e kuqe. Njësia e prindit fillon të kërkojë njësinë e foshnjës.

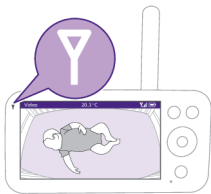

Kur njësia e prindit dhe njësia e foshnjës janë lidhur, drita e lidhjes bëhet e bardhë në njësinë e prindit dhe shfaqen në ekran një ose më shumë shirita të fuqisë së sinjalit.

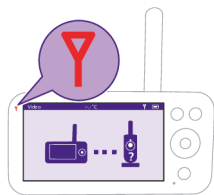

**Shënim:** Duhet rreth 15 sekonda për të krijuar lidhjen midis njësies së prindit dhe njësies së foshnjës.

Sigurohuni që njësia e foshnjës të jetë e ndezur. Kur njësia e foshnjës është e fikur, ekran i njësies së prindit do të tregojë figurën që do të thotë jashtë rrezes. Nëse nuk krijohet një lidhje, drita e lidhjes bëhet e kuqe, sinjalizimi i njësies së prindit do të tingëllojë çdo 25 sekonda dhe në ekran do të shfaqet figura që do të thotë jashtë rrezes.

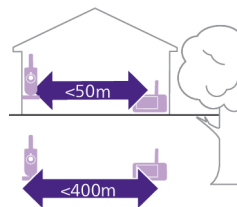

Rrezja e funksionimit është deri në 50 metra brenda dhe 400 metra jashtë. Rrezja e funksionimit e monitorit të foshnjës luhet në varësi të rrethinave dhe faktorëve që mund të shkaktojnë interferencë. Materialet e lagështa dhe të njoma shkaktojnë kaç shumë interferencë sa humbja e rrezes mund të shkojë deri në 100%.

### Materiale të thata

### Trashësia e materialeve

### Humbja e rrezes

Dru, suva, karton, xham (pa metal, tela apo plumb)

< 30 cm

0-10 %

Tullë, kompensatë

< 30 cm

5-35 %

Beton arme

< 30 cm

30-100 %

Skara ose shufra metalike

< 1 cm

90-100 %

Fletë metalike ose alumini

< 1 cm

100 %

## Funksionalitetet dhe cilësimet

### Funksionalitetet e menysë

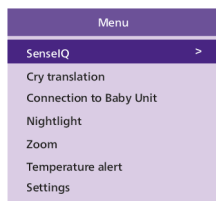

Monitori i foshnjave i lidhur Philips Avent Premium i pajisur me gjashtë funksionalitete të shkëlqyera për të ndihmuar prindërit të monitorojnë me lehtësi foshnjën e tyre. Këto funksionalitete përfshijnë:

**SenseIQ** - përdor teknologjinë AI (inteligjencë artificiale) për të diktuar gjumin dhe frymëmarrjen e foshnjës tuaj.

**Përkthimi i të qarës** - ju jep përkthime të të qarave të foshnjës tuaj në mënyrë që të kuptoni më mirë nevojat e saj.

**Lidhja me njësinë e foshnjës** - lejon dy opsione lidhjeje (automatike dhe të drejtpërdrejta) midis njësies së foshnjës dhe njësies së prindit për t'u siguruar që të jeni gjithmonë të lidhur me të voglin tuaj.

**Drita e natës** - ofron një ndriçim të butë dhe delikat për të qetësuar foshnjën tuaj dhe për të krijuar një mjedis qetësues gjumi.

**Fokusimi** - ju mundëson të zmadhoni pamjen e krevatit të foshnjës suaj, duke ju ofruar një shikim më nga afër të të voglit tuaj.

**Sinjalizimi i temperaturës** - ju informon nëse temperatura e dhomës së foshnjës është shumë e lartë ose shumë e ulët.

Të gjitha funksionalitetet e përshkruara në seksionet në vijim mund të përdoren nëpërmjet menysë së njësisë së prindit apo aplikacionit.

**1** Shtypni butonin e menysë në fund djathtas të njësisë së prindit për të hapur listën e menysë.

**Shënim:** Kur të shtypni sërish butonin e menysë, do të dilni nga menya.

**2** Përdorni butonin e komandimit për të lundruar nëpër meny. Zëri i zgjedhur i menysë theksohet në ngjyrë të purpurt.

**Shënim:** Nëse jeni tashmë në një nga nënmenytë dhe dëshironi të kaloni nga një funksionalitet i menysë në një tjetër, shtypni sërish butonin e menysë për t'u kthyer te menya kryesore.

**Shënim:** Nëse jeni në meny por nuk shtypni asnjë buton për 8 sekonda, menya do të mbyllet pa i ruajtur cilësimet e ndryshuara.

## SenseIQ

Monitori i foshnjave i lidhur Philips Avent Premium me teknologjinë SenseIQ analizon çdo lëvizje dhe frymëmarrje për t'u dhënë prindërve pamjen më të qartë të mirëqenies së foshnjës së tyre. Intuitive dhe që nuk mbahet në trup, teknologjia SenseIQ jep përditësime të gjendjes së frymëmarrjes dhe gjumit në kohë reale, në mënyrë që prindërit të rrinë të qetë duke ditur se do të jenë gjithmonë të lidhur dhe se foshnja e tyre është shëndoshë e mirë.

Për të aktivizuar SenseIQ, ju lutemi të shkarkoni aplikacionin Baby Monitor+ (shihni kapitullin «Shkarkoni aplikacionin Baby Monitor+») dhe ndiqni hapat në aplikacion për ta aktivizuar.

**1** Shtypni butonin e menysë në fund djathtas të njësisë së prindit.

**2** Zgjidhni «SenseIQ» dhe shtypni butonin e konfirmimit për të aksesuar funksionalitetin SenseIQ.

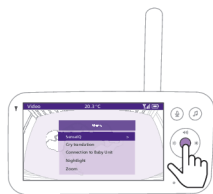
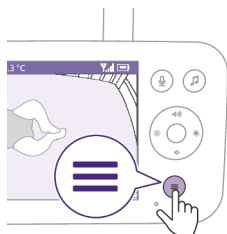
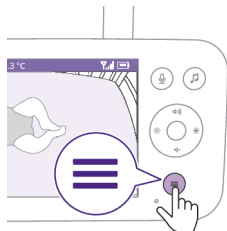

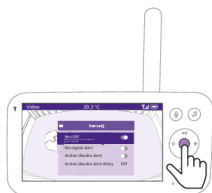

- 3 Shtypni butonin e konfirmimit për të aktivizuar ose çaktivizuar funksionalitetin SenseIQ.

Ekranin tregon fazën e gjumit, kohëzgjatjen në shtrat dhe normën mesatare të frymëmarrjes në shiritin e poshtëm.

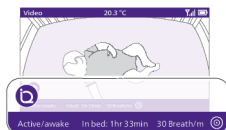

zoundream

### Përkthimi i të qarës

Shërbimi i përkthimit të së qarës, i mundësuar nga Zoundream™, ofron një mjet të dobishëm për t'ju ndihmuar të kuptoni të qarët e ndryshme të foshnjës tuaj dhe ju tregon se çfarë mund të nënkuptojnë ato. Megjithatë, është e rëndësishme të mbani mend se ky mjet nuk ka për qëllim të zëvendësojë gjykimin prindëror. Philips nuk mban përgjegjësi për rezultatet e përkthimit. Rekomandohet të kërkonti këshillën e një profesionisti mjekësor kur të jetë e nevojshme.

Për të aktivizuar përkthimin e të qarës, ju lutemi të shkarkoni aplikacionin Baby Monitor+ (shihni kapitullin «Shkarkoni aplikacionin Baby Monitor+») dhe ndiqni hapat në aplikacion për ta aktivizuar.

Shërbimi i përkthimit të së qarës ofrohet falas për një periudhë prove 90-ditore. Më pas mund të vazhdoni ta përdorni duke u regjistruar për një shërbim pajtimi me Zoundream™. Zbatohen termat dhe kushtet. Përdorimi do të matet në ditë dhe çdo aktivitet brenda një dite do të konsiderohet si një ditë e plotë përdorimi.

**Shënim:** Përkthimi i të qarës funksionon vetëm kur njësisë e foshnjës është e lidhur me internetin.

- 1 Shtypni butonin e menysë në fund djathtas të njësisë së prindit.

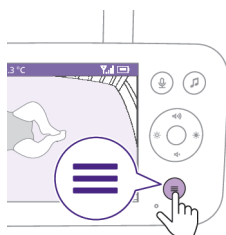



- 2 Zgjidhni «Përkthimi i të qarës» dhe shtypni butonin e konfirmimit për të aksesuar funksionalitetin e përkthimit të së qarës.



- 3 Shtypni butonin e konfirmimit për të aktivizuar ose çaktivizuar funksionalitetin e përkthimit të së qarës.

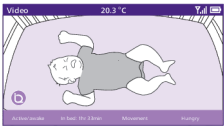

Ekрани tregon rezultatin e përkthimit të së qarës në shiritin e poshtëm.

**Këshillë:** Mbajini pajisjet që lëshojnë tinguj, si ventilatorët ose makineritë e zhurmës së bardhë, larg nga njësia e foshnjës për të shmangur interferencën me mikrofonin dhe çrregullimin e saktësisë së funksionalitetit.

## Lidhja me njësinë e foshnjës

Ju mund të zgjidhni opsione të ndryshme lidhjeje me këtë funksionalitet të menysë.

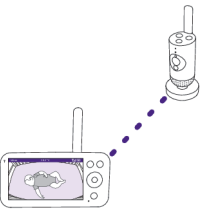

**E drejtpërdrejtë:** Njësia e prindit dhe njësia e foshnjës janë të lidhura paraprakisht dhe do të lidhen drejtpërdrejt me njëra-tjetrën.

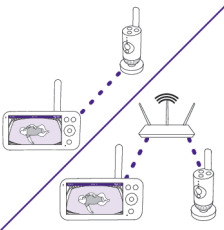

**Automatike: E drejtpërdrejtë ose Wi-Fi:** Ky cilësim optimizon lidhjen midis njësisë së foshnjës dhe njësisë së prindit duke zgjedhur automatikisht lidhjen më të mirë duke përdorur ose modalitetin e drejtpërdrejtë ose rrjetin Wi-Fi.

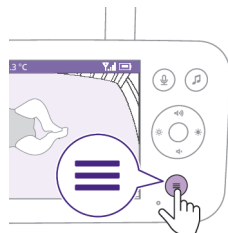

1 Shtypni butonin e menysë në fund djathtas të njësisë së prindit.

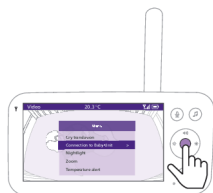

2 Zgjidhni «Lidhja me njësinë e foshnjës» dhe shtypni butonin e konfirmimit për të hyrë në menynë e lidhjes me njësinë e foshnjës.

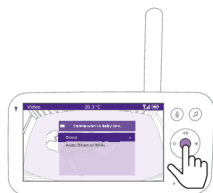

3 Shtypni pjesën e sipërme ose të poshtme të butonit të komandimit dhe butonin e konfirmimit për të zgjedhur lidhjen e dëshiruar.

### Drita e natës

Për të aktivizuar funksionin e dritës së natës nga njësia e prindit, ndiqni udhëzimet e mëposhtme:

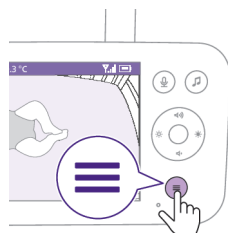

1 Shtypni butonin e menysë në fund djathtas të njësisë së prindit.



2 Zgjidhni «Drita e natës» dhe shtypni butonin e konfirmimit për të aksesuar funksionalitetin e dritës së natës.



- 3** Shtypni butonin e konfirmimit për të aktivizuar ose çaktivizuar funksionalitetin e dritës së natës.

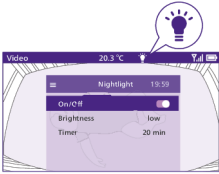

Kur drita e natës është e ndezur, ekrani tregon një ikonë drite në shiritin e gjendjes.

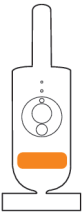

Drita e natës në njësinë e foshnjës ndizet.



Ju mund ta caktoni nivelin e ndriçimit të dritës së natës nga njësia e prindit. Shtypni pjesën e majtë ose të djathtë të butonit të komandimit për të zgjedhur nivelin e ulët, të mesëm ose të lartë.



Mund të caktoni planifikuesin kohor për dritën e natës nga njësia e prindit. Shtypni pjesën e majtë ose të djathtë të butonit të komandimit për të zgjedhur orën që preferoni.



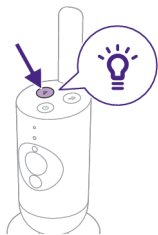

Ju gjithashtu mund ta kontrolloni dritën e natës nga njësia e foshnjës.

- 1 Shtypni butonin e dritës së natës në njësinë e foshnjës për ta aktivizuar funksionin.

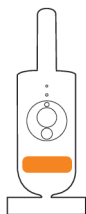

Drita e natës ndizet.

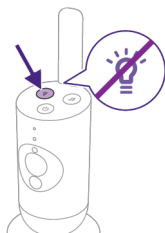

- 2 Shtypni sërish butonin e dritës së natës për ta fikur.

## Fokusimi

- 1 Shtypni butonin e menysë në fund djathtas të njësisë së prindit.

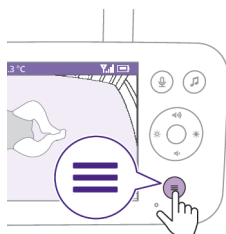

- 2 Zgjidhni «Fokusimi» dhe shtypni butonin e konfirmimit për të aksesuar funksionalitetin e fokusimit.





- 3 Për të rregulluar imazhin e videos shtypni butonin e konfirmimit. Ju mund të përdorni pjesën e sipërme/poshtme/djathtë/majtë të butonit të komandimit për të zgjedhur se cila pjesë e imazhit do të shfaqet në njësinë e prindit.
- 4 Shtypni butonin e menysë për të ruajtur cilësimin e ri dhe për të dalë.
- 5 Nëse dëshironi të çfokusoni imazhin në njësinë e prindit, shkoni te menyja e fokusimit dhe çaktivizoni funksionin e fokusimit.

**Këshillë:** Mbani të shtypur gjatë butonin e konfirmimit për dy sekonda për të aksesuar shpejt funksionin e fokusimit.

## Sinjalizimi i temperaturës

Sensori i temperaturës ju mundëson të monitoroni temperaturën në dhomën e foshnjës suaj.

**Shënim:** Temperatura aktuale në dhomën e foshnjës suaj shfaqet në shiritin e gjendjes të njësisë së prindit.

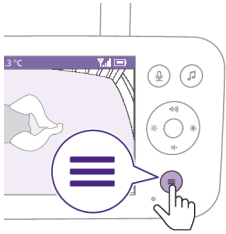

- 1 Shtypni butonin e menysë në fund djathtas të njësisë së prindit.



- 2 Zgjidhni «Sinjalizimi i temperaturës» dhe shtypni butonin e konfirmimit për të aksesuar funksionalitetin e sinjalizimit të temperaturës.



- 3 Sinjalizimi i temperaturës mund të aktivizohet ose çaktivizohet, shtypni butonin e konfirmimit për ta ndezur ose fikur.

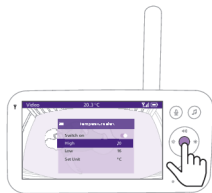

- 4 Për të ndryshuar temperaturat maksimale dhe minimale për sinjalizimin e temperaturës, zgjidhni temperaturat e dëshiruara në menyën e temperaturës.

Këshillë: Ju mund ta zgjidhni njësinë matëse të temperaturës midis C (Celsius) dhe F (Fahrenheit) duke zgjedhur opsionin e njësisë matëse.

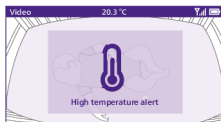

- 5 Shtypni pjesën e majtë të butonit të komandimit për të ruajtur cilësimin e ri dhe për t'u kthyer te menya kryesore.

Njësia e prindit e shfaq këtë sinjalizim kur temperatura e matur tejkalon kufijtë e vlerave minimale dhe maksimale.

## Cilësimet

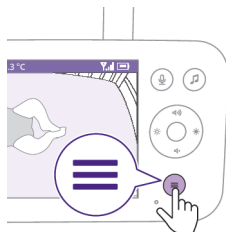

- 1 Shtypni butonin e menysë në fund djathtas të njësisë së prindit.

- 2 Zgjidhni «Cilësimet» dhe shtypni butonin e konfirmimit për të aksesuar menyën e cilësimeve.



Ju mund ta ndryshoni cilësimin e gjuhës së njësisë së prindit.

- 1 Shtypni butonin e konfirmimit për të aksesuar listën e gjuhëve.  
2 Shtypni pjesën e sipërme ose të poshtme të butonit të komandimit për të parë të gjitha gjuhët dhe më pas shtypni butonin e konfirmimit për të zgjedhur gjuhën e dëshiruar.





- 3 Shtypni butonin e konfirmimit për të ruajtur cilësimin e ri dhe për t'u kthyer te menja kryesore.



Mund të kontrolloni versionin aktual të firmuerit të monitorit të foshnjës.

- 1 Shtypni butonin e konfirmimit për të hyrë në menynë e firmuerit.

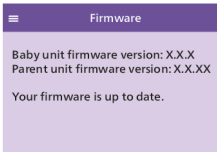

- 2 Ekran shfaq versionin më të fundit të firmuerit të njësisë së prindit dhe njësisë së foshnjës.

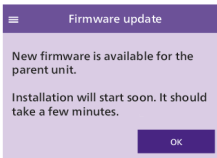

**Shënim:** Në rast se ka në dispozicion një përditësim të firmuerit, ai do të instalohet automatikisht dhe ju do të merrni një njoftim.

## Drita e gjendjes

### Portokalli

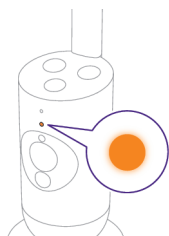

Portokalli e qëndrueshme: njësia e foshnjës po ndizet.

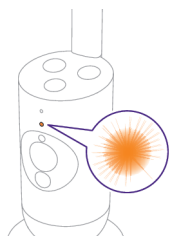

Portokalli që pulson: njësia e foshnjës po ndryshon firmuerin e saj me një version më të ri. Mos e fikni gjatë ndryshimit të firmuerit.

Shënim: Njësia e foshnjës mund të rindizet shkurtimisht gjatë ndryshimit të firmuerit

### E gjelbër

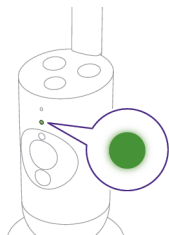

E gjelbër e qëndrueshme: njësia e foshnjës është gati për t'u lidhur me njësinë e prindit.

### E bardhë

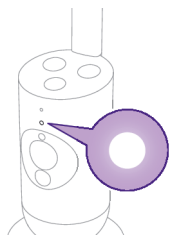

E bardhë e qëndrueshme: njësia e foshnjës është gati për t'u lidhur me njësinë e prindit dhe aplikacionin.

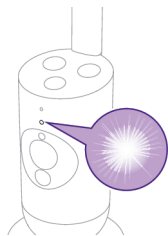

E bardhë që pulson: njësia e foshnjës është në kërkim të rrjetit të shtëpisë.

## **E kuqe (vetëm për konfigurimin)**

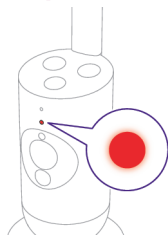

E kuqe e qëndrueshme: monitori i foshnjës nuk arriti të lidhej me internetin.

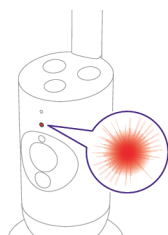

E kuqe që pulson: keni vendosur një SSID ose fjalëkalim të gabuar.

## **E purpurt**

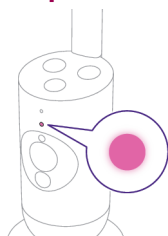

E purpurt e qëndrueshme: është aktivizuar transmetimi i drejtpërdrejtë i videos për një ose më shumë përdorues të aplikacionit.

## Blu

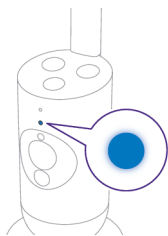

Blu e qëndrueshme: Është aktivizuar modaliteti i privatësisë.

## Volumi

Mund ta rregulloni volumin e altoparlantit të njësisë së prindit në nivelin që preferoni.

- 1 Shtypni pjesën e sipërme ose të poshtme të butonit të komandimit për rregullimin e volumit.

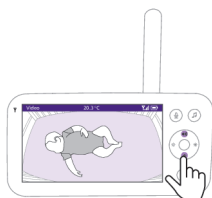

- 2 Shiriti i volumit shfaqet në ekran për të treguar nivelin e volumit të zgjedhur.

Shënim: Nëse volumi caktohet në një nivel të lartë, njësia e prindit harxhon më shumë energji.

Shënim: Kur shiriti i volumit është në minimum, volumi çaktivizohet. Njësia e prindit tregon një ikonë të çaktivizimit të zërit në shiritin e gjendjes dhe ju do të merrni vetëm sinjalizime dhe video nga njësia e prindit.



## Ndriçimi i ekranit

Mund ta rregulloni ndriçimin e ekranit të njësisë së prindit në nivelin që preferoni.

- 1 Shtypni pjesën e majtë ose të djathtë të butonit të komandimit për të rregulluar ndriçimin e ekranit të njësisë së prindit.

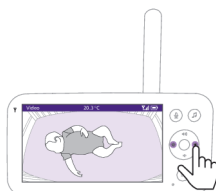



- 2 Shiriti i ndriçimit shfaqet në ekran për të treguar nivelin e ndriçimit të zgjedhur.

Shënim: Njësia e prindit harxhon më shumë energji me një ndriçim më të lartë.

## Dritat e nivelit të zërit

Njësia e prindit monitoron vazhdimisht nivelin e zërit në dhomën e foshnjës suaj. Dritat e nivelit të zërit në njësinë e prindit ju tregojnë nëse kapin tinguj në dhomën e foshnjës.

Për sa kohë që nuk diktohet asnjë tingull, dritat e nivelit të zërit rrinë të fikura.

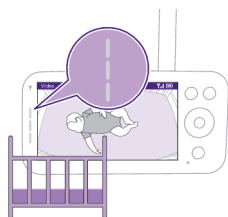

Kur njësia e foshnjës kap një tingull, një ose më shumë drita të nivelit të zërit në njësinë e prindit bëhen të bardha. Numri i dritave varet nga volumi i tingullit të kapur.

## Modalitetet dhe ndjeshmëria

Ky monitor foshnjash ka tre modalitete të ndryshme që ju lejojnë të zgjidhni se si dëshironi ta monitoroni foshnjën tuaj: Video, Audio, Eco.

Niveli i ndjeshmërisë i njësisë së foshnjës përcakton se çfarë dëgjoni përmes njësisë së prindit. Kur niveli caktohet i lartë, do të dëgjoni shumë tinguj, duke përfshirë tingujt e lehtë në sfond. Kur niveli i ndjeshmërisë caktohet i ulët, do të dëgjoni vetëm tingujt më të lartë.



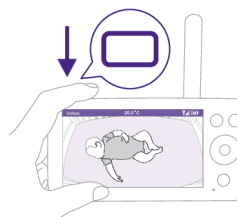

Me monitorin e foshnjës të ndezur, shtypni butonin e modalitetit në pjesën e sipërme majtas të njësisë së prindit, shtypni pjesën e sipërme ose të poshtme të butonit të komandimit për të kaluar nga një modalitet të tjetri dhe më pas shtypni butonin e konfirmimit për të zgjedhur modalitetin e dëshiruar.



Ju mund të zgjidhni nivele të ndryshme ndjeshmërie për modalitete të ndryshme duke shtypur pjesën e majtë ose të djathtë të butonit të komandimit.

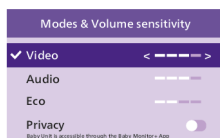

Ekrani tregon modalitetin e zgjedhur.

Modaliteti i zgjedhur tregohet edhe në shiritin e gjendjes.

Kur e ndizni pajisjen, do të jetë aktiv modaliteti që është përdorur për herë të fundit.



Nëse foshnja juaj lëshon vetëm tinguj të lehtë, ndjeshmëria e njësisë së foshnjës duhet caktuar në një nivel të lartë në njësinë e prindit.

Sa më të lartë tingujt e foshnjës tuaj, aq më e ulët mund të caktohet ndjeshmëria në njësinë e prindit.

**Shënim:** Në modalitetin Audio dhe Video, do të dëgjoni tinguj në vazhdimësi kur niveli i ndjeshmërisë është caktuar në nivelin më të lartë. Përndryshe, tingujt e ulët do të heshten.

**Këshillë:** Niveli i ndjeshmërisë mund të rregullohet në mënyrë që të mund ta dëgjoni gjithmonë foshnjën tuaj pa interferencën e tingujve të tjerë. Kur ka shumë zhurma në sfond, ulni ndjeshmërinë në mënyrë që të mos i dëgjoni këta tinguj përmes njësisë së prindit.

Shtypni butonin e konfirmimit për të ruajtur cilësimin e ri.

## Modaliteti Video



- 1 Shtypni butonin e modalitetit në pjesën e sipërme majtas të njësisë së prindit.
- 2 Shtypni butonin e konfirmimit për të zgjedhur modalitetin Video.

Kur aktivizohet modaliteti Video, ekrani është gjithmonë i ndezur.

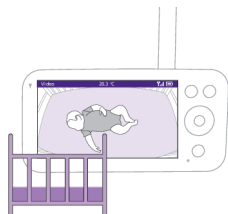

**Shënim:** Caktojeni nivelin e ndjeshmërisë në nivelin më të lartë për të pasur zë pa ndërprerje në njësinë e prindit.



## Modaliteti Audio

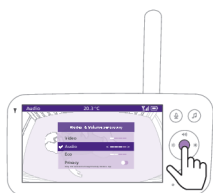

- 1 Shtypni butonin e modalitetit në pjesën e sipërme majtas të njësisë së prindit.
- 2 Shtypni pjesën e poshtme të butonit të komandimit për të kaluar në modalitetin Audio.
- 3 Shtypni butonin e konfirmimit për të zgjedhur modalitetin Audio.

Kur aktivizohet modaliteti Audio, ekrani i njësisë së prindit do të fiket.

**Shënim:** Shiriti i gjendjes nuk duket me ekranin të fikur.

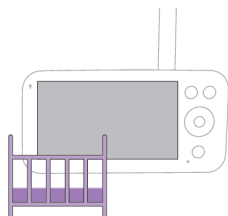



**Shënim:** Drita e bardhë e lidhjes tregon se njësia e prindit është ende e ndezur dhe e lidhur me njësinë e foshnjës.

**Shënim:** Kur ndjeshmëria nuk është caktuar në nivelin më të lartë, tingujt e ulët nuk do të dëgjohen.

**Shënim:** Caktojeni nivelin e ndjeshmërisë në nivelin më të lartë për të pasur zë pa ndërprerje në njësinë e prindit. Ju lutemi të shihni kapitullin «Modalitetet dhe ndjeshmëria» për më shumë informacion.

Nëse foshnja juaj lëshon një tingull, dritat e nivelit të zërit ndizen dhe tingujt e diktuar nga njësia e foshnjës transmetohen te njësia e prindit. Për sa kohë që nuk diktohet asnjë tingull, dritat e nivelit të zërit rrinë të fikura.

## Modaliteti Eco



- 1 Shtypni butonin e modalitetit në pjesën e sipërme majtas të njësisë së prindit.
- 2 Shtypni pjesën e poshtme të butonit të komandimit për të kaluar në modalitetin Eco.
- 3 Shtypni butonin e konfirmimit për të zgjedhur modalitetin Eco.

**Shënim:** Kur ekrani është i ndezur, modaliteti i zgjedhur është i dukshëm në shiritin e gjendjes. Shiriti i gjendjes nuk duket me ekranin të fikur.

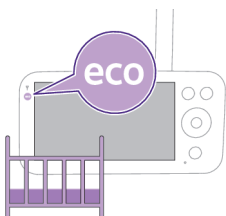

Dritat e ekranit dhe nivelit të zërit fiken kur nuk diktohet asnjë tingull për 20 sekonda. Drita e modalitetit Eco bëhet e bardhë për të treguar se njësia e prindit është ende e ndezur dhe se është aktivizuar modaliteti Eco.

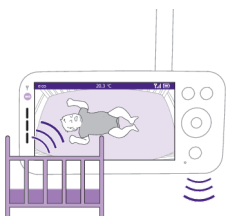

Kur njësia e foshnjës kap një tingull, ekrani dhe drita e nivelit të zërit të njësisë së prindit ndizen menjëherë. Videoja dhe tingujt transmetohen te njësia e prindit dhe dritat e nivelit të zërit bëhen të bardha.

Për sa kohë që nuk diktohet asnjë tingull, dritat e nivelit të zërit rrinë të fikura.

**Shënim:** Niveli minimal për aktivizimin e zërit dhe të ekranit përcaktohet nga cilësimi i ndjeshmërisë.

## Modaliteti i privatësisë



- 1 Shtypni butonin e modalitetit në pjesën e sipërme majtas të njësisë së prindit.
- 2 Shtypni pjesën e poshtme të butonit të komandimit për të kaluar në modalitetin e privatësisë.
- 3 Shtypni butonin e konfirmimit për të aktivizuar modalitetin e privatësisë.

Kur aktivizohet modaliteti i privatësisë:

- 1 Ju mund ta monitoroni gjithësesi foshnjën tuaj nga njësia e prindit.

Shënim: Kur ekrani është i ndezur, treguesi i modalitetit të privatësisë shfaqet në shiritin e gjendjes. Shiriti i gjendjes nuk duket me ekranin të fikur.

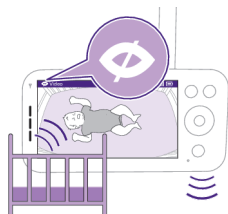

- 2 Ju nuk mund ta monitoroni foshnjën tuaj nga aplikacioni.

Shënim: Drita e gjendjes së njësisë së foshnjës bëhet blu. Ju do të merrni një njoftim «push» nga aplikacioni.

Shënim: Kur të përpigëni të monitoroni nëpërmjet aplikacionit, do të tregojë se njësia e foshnjës është në modalitetin e privatësisë.



## Tingujt qetësues

Për t'i aktivizuar nga njësia e prindit, ndiqni udhëzimet e mëposhtme:

- 1 Shtypni butonin e tingujve qetësues në njësinë e prindit për të hapur menyën.

Shënim: Nëse shtypni butonin ndërkohë që menya është ende e hapur, menya do të mbyllet.





- 2 Shtypni pjesën e poshtme të butonit të komandimit për të shkuar te zëri i menysë «Zgjidhni tingullin», shtypni butonin e konfirmimit për të aksesuar listën e tingujve qetësues.



- 3 Shtypni pjesën e sipërme ose të poshtme të butonit të komandimit për të shfletuar listën.  
 4 Shtypni butonin e konfirmimit për të zgjedhur ose çzgjedhur atë që dëshironi të luani. Ju gjithashtu mund të zgjidhni «Të gjitha ninullat» për të luajtur 5 ninullat e para.

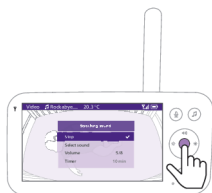

- 5 Shkoni te «Luaj» dhe shtypni butonin e konfirmimit për të filluar luajtjen e tingullit të zgjedhur.

Nëse dëshironi të ndaloni, shtypni përsëri butonin e konfirmimit.

Shiriti i gjendjes i njësisë së prindit tregon emrin e tingullit që po luhet.

Këshillë: Mbani të shtypur gjatë butonin e tingujve qetësues për të filluar ose ndaluar luajtjen e tingullit të zgjedhur.



Mund ta caktoni nivelin e volumit të tingullit ose ninullës nga njësia e prindit.

Shtypni pjesën e majtë ose të djathtë të butonit të komandimit për të zgjedhur nivelin e volumit.



Mund ta caktoni me planifikues kohor ndalimin e tingullit qetësues. Bëjeni këtë nga njësia e prindit.

Shtypni pjesën e majtë ose të djathtë të butonit të komandimit për të zgjedhur orën që preferoni.

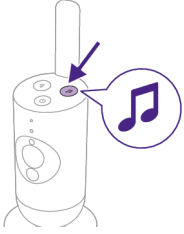

Për të aktivizuar funksionalitetin e tingujve qetësues nga njësia e foshnjës, shtypni butonin e tingujve qetësues në njësinë e foshnjës.



Tingulli më i fundit i zgjedhur në njësinë e prindit fillon të luhet në mënyrë të përsëritur sipas cilësimit të fundit të planifikuesit kohor.

Për të ndaluar tingujt qetësues në njësinë e foshnjës, shtypni sërish butonin e tingujve qetësues.

## Biseda e drejtpërdrejtë

Ju mund të përdorni butonin e bisedës së drejtpërdrejtë në njësinë e prindit për të folur me foshnjën tuaj.

**1** Shtypni butonin e bisedës së drejtpërdrejtë në njësinë e prindit.



**2** Ekran i njësisë së prindit shfaq ikonën e bisedës së drejtpërdrejtë, që tregon lidhjen aktive. Flisni qartë në mikrofonin në pjesën e përparme të njësisë së prindit nga një distancë midis 15-30 cm.





Foshnja mund t'ju dëgjojë duke folur në njësinë e prindit. Në të njëjtën kohë, ju do të dëgjoni çdo tingull që lëshon foshnja juaj.

- 3 Shtypni sërish butonin e bisedës së drejtpërdrejtë për ta fikur kur të keni mbaruar së foluri.

Shënim: Është e rëndësishme të çaktivizoni funksionalitetin e bisedës së drejtpërdrejtë kur të keni mbaruar së përdoruri në mënyrë që të shmangni ardhjen e tingujve të papritur nga njësia e foshnjës.

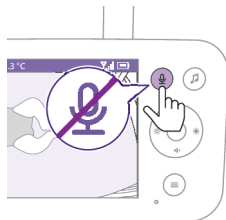

## Pastrimi dhe mirëmbajtja

**Paralajmërim: Mos e futni njësinë e prindit, njësinë e foshnjës dhe ushqyesit në ujë dhe mos i pastroni në rubinet.**

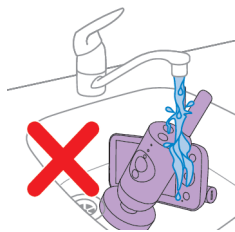

**Paralajmërim: Mos përdorni substanca pastrimi me spërkatje ose lëngje.**



- 1 Fikeni njësinë e foshnjës, hiqeni ushqyesin nga njësia e foshnjës dhe hiqeni ushqyesin nga priza.

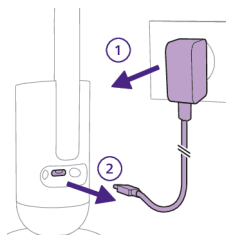

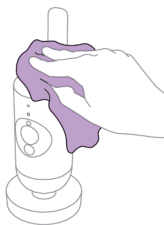

- 2** Pastrojeni njësinë e foshnjës me një leckë të thatë.

Shënim: Gjurmët e gishtave apo papastërtitë në objektivin e njësisë së foshnjës mund të ndikojnë në performancën e kamerës. Shmangeni preken e objektivit me gishta.

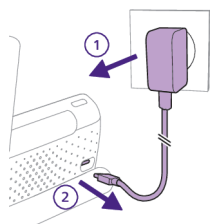

- 3** Fikeni njësinë e prindit, hiqeni ushqyesin nga njësia e prindit dhe nga priza.

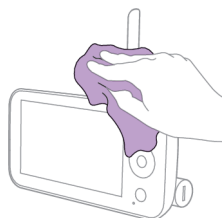

- 4** Pastrojeni njësinë e prindit me një leckë të thatë.

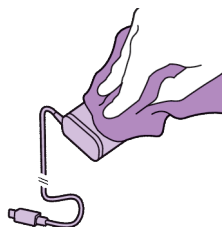

- 5** Pastrojini ushqyesit me një leckë të thatë.

## Vendruajtja

Kur nuk do ta përdorni monitorin e foshnjës për kohë të gjatë, ruajeni njësinë e prindit, njësinë e foshnjës dhe ushqyesit në një vend të freskët e të thatë.

Për të optimizuar jetëgjatësinë e baterisë gjatë periudhave të gjata të mospërdorimit apo ruajtjes, rekomandohet që ta karikoni njësinë e prindit në 50% përpara se ta fikni.



## Porositja e aksesorëve

Për të blerë aksesorë ose pjesë rezervë, vizitoni faqen [www.philips.com/parts-and-accessories](http://www.philips.com/parts-and-accessories) ose shkoni te shitësi i "Philips". Gjithashtu mund të kontaktoni me pikën e shërbimit të klientit të "Philips" në vendin tuaj (shihni fletëpalosjen ndërkombëtare të garancisë për të dhënat e kontaktit).

## Riciklimi



- Ky simbol do të thotë që produktet elektrike dhe bateritë nuk duhet të hidhen me mbeturinat normale të shtëpisë.
- Zbatoni rregulloret e shtetit tuaj për grumbullimin e veçuar të produkteve elektrike dhe baterive.

## Heqja e baterisë së karikueshme të integruar

Bateria e karikueshme e integruar duhet të hiqet vetëm nga një profesionist i kualifikuar kur pajisja hidhet. Përpara se të hiqni baterinë, sigurohuni që pajisja të jetë hequr nga priza dhe që bateria të jetë plotësisht e shkarkuar.

**Merrni masat e nevojshme paraprake kur përdorni veglat për të hapur pajisjen dhe kur hidhni baterinë e rikarikueshme.**

**Kur administroni bateritë sigurohuni që duart tuaja, produkti dhe bateritë të jenë të thata.**

**Për të shmangur ndonjë qark të shkurtër të baterive pas heqjes, mos i lini kontaktet e baterive të takojnë me sende metalike (p.sh. monedha, karfica, unaza). Mos i mbështillni bateritë me fletë alumini. Mbrojuani kontaktet me ngjitëse ose vendosini bateritë në një qese plastike përpara se t'i hidhni.**

Procesi:

- 1 Përdorni një monedhë për të hapur kapakun e folesë së baterisë në pjesën e pasme të njësisë së prindit.
- 2 Hiqni 2 këmbët e gomës në fund të njësisë së prindit.
- 3 Hiqni 2 vidhat që duken tani në fund të njësisë së prindit.
- 4 Hiqeni folenë e baterisë nga njësia e prindit.
- 5 Hiqni baterinë.

Nëse nuk ka sistem grumbullimi/riciklimi për produktet elektronike në vendin tuaj, mund ta mbronni mjedisin duke i hequr e ricikluar bateritë përpara hedhjes së produktit.

## Mbështetja

Për mbështetje për të gjitha produktet, si p.sh. pyetjet e shpeshta, vizitoni [www.philips.com/support](http://www.philips.com/support).

# Zgjidhja e problemeve

Ky kapitull përmbledh problemet më të shpeshta që mund të hasni me pajisjen. Nëse nuk keni mundësi ta zgjidhni problemin me informacionin e mëposhtëm, vizitoni [www.philips.com/support](http://www.philips.com/support) për një listë të pyetjeve të shpeshta ose kontaktoni me Qendrën e Kujdesit ndaj Konsumatorit në shtetin tuaj.

## NJËSIA E PRINDIT

Problemi	Zgjidhja
Pse nuk e lidh dot njësinë e prindit me njësitë e tjera të foshnjave Philips Avent?	Njësia e prindit e monitorit të foshnjave të lidhur Philips Avent Premium mund të lidhet vetëm me njësinë e foshnjës e cila përfshihet në të njëjtën pako.  Nëse dëshironi të shikoni monitorë të tjerë foshnjash Philips Avent (SCD641, SCD643, SCD921, SCD923), mund t'i shtoni në aplikacionin Philips Avent Baby Monitor+.
Përse nuk karikohet njësia e prindit kur e fut në prizë?	Ndoshta është dëmtuar ushqyesi. Kontrolloni nëse ky problem vazhdon duke përdorur ushqyesin tjetër të përfshirë në pako. Nëse ushqyesi është dëmtuar, ndërrojeni gjithnjë atë me një original për të shmangur rreziqet. (shihni kapitullin «Porositja e aksesoreve»)  Ndoshta ka një problem me baterinë. Kontrolloni dritën e gjendjes së baterisë në njësinë e prindit. Nëse është e kuqe e qëndrueshme, kontaktoni Qendrën e Kujdesit ndaj Konsumatorit në vendin tuaj.
Përse mund t'i tejkalojë 3 orët koha e karikimit e njësisë së prindit?	Mbase temperatura ka kaluar tolerancën e karikimit që mund të shkëpusë me gjasë qarkun e karikimit si një mekanizëm sigurie. Për të rinisur karikimin, largojeni njësinë e karikimit nga burimet e nxehtësisë si p.sh. radiatorë, rezistenca, soba apo aparate të tjera (duke përfshirë amplifikatorët) që lëshojnë nxehtësi.  Ndoshta nuk po përdorni ushqyesin e duhur. Nëse shihni ikonën në të majtë, do të thotë se është diktuar një ushqyes i gabuar. Përdorni gjithmonë ushqyesin e dhënë për performancë optimale të karikimit.
Përse monitori i foshnjës punon në distancë shumë më të shkurtër se sa specifikon ky manual?	Rrezja e specifikuar e funksionimit midis njësisë së prindit dhe njësisë së foshnjës është deri në 400 metra dhe është e vlefshme vetëm jashtë në ambient të hapur dhe në vijë të lirë shikimi. Në varësi të rrethinave dhe faktorëve të tjerë ndërhyrës, rrezja e funksionimit mund të jetë më e vogël. Brenda shtëpisë tuaj, rrezja e funksionimit është deri në 50 metra, e cila kufizohet gjithashtu nga numri dhe lloji i mureve dhe/ose tavaneve midis njësisë së prindit dhe njësisë së foshnjës.



## NJËSIA E PRINDIT

Pse nuk mund të krijoj një lidhje midis njësive së prindit dhe njësive së foshnjës? Përse bie herë pas here lidhja? Përse ka ndërprerje të zërit?

Njësia e foshnjës dhe njësia e prindit ndoshta janë afër kufijve të jashtëm të rrezes së funksionimit ose ka interferencë nga pajisje të tjera me valë 2.4 GHz. Provoni një pikë tjetër, zvogëloni distancën mes njësive ose fikini pajisjet e tjera me valë 2.4 GHz (laptopë, celularë, mikrovalë etj.).

Ndoshta lidhja me ruterin e njësive së foshnjës nuk është e fortë apo e qëndrueshme.

Kontrolloni fuqinë e sinjalit të ruterit të njësive tuaj të foshnjës në aplikacionin Baby Monitor+, nëse është i dobët, provoni ta lëvizni ruterin më pranë njësive së foshnjës ose të përdorni përforcues rrjeti Wi-Fi për të siguruar një lidhje të fortë dhe të qëndrueshme për një performancë optimale.

Pse reagon kaq shpejt aplikacioni/njësia e prindit ndaj tingujve të tjerë të ndryshëm nga ata që nxjerr foshnja ime?

Niveli i ndjeshmërisë mund të jetë caktuar gjithashtu shumë i lartë. Kur foshnja juaj lëshon tinguj të lehtë, ndjeshmëria duhet caktuar më lart. Megjithatë, sa më e zhurmshme të jetë dhoma e fëmijës, aq më të ulët mund ta caktoni niveli e ndjeshmërisë. Mund ta ndryshoni ndjeshmërinë e monitorit të foshnjës në menyne e njësive së prindit.

Pse nuk dëgjoj asnjë tingull nga njësia e prindit? Pse nuk transmeton tinguj njësia e prindit?

Ndoshta njësia e prindit është në cilësimin pa zë. Riktheni zërin duke shtypur pjesën e sipërme të butonit të komandimit dhe rregulloni volumnin.

Ndoshta është çaktivizuar zëri në aplikacion. Riktheni zërin duke shtypur ikonën e heqjes së zërit në ekranin e videos.

Ndjeshmëria e caktuar është shumë e ulët. Rrisni ndjeshmërinë në menyne e njësive së prindit ose në aplikacion në një nivel më të lartë.

Njësia e foshnjës mund të jetë shumë larg foshnjës tuaj. Për diktim optimal të tingujve, sigurohuni që njësia e foshnjës të mos jetë më larg se 1.5 metra nga foshnja juaj.

Përse kam interferencë në njësinë e prindit? Përse dridhet ekranin e videos në njësinë e prindit? Përse lëshon një gumëzhimë njësia e prindit?

Mund të ketë interferenca nëse njësia e prindit është jashtë rrezes së njësive së foshnjës. Nëse ka shumë mure ose tavane midis njësive së prindit dhe njësive së foshnjës. Ose kur janë të ndezura pajisje të tjera me valë 2.4 GHz (p.sh. mikrovalë, ruter Wi-Fi).

Vendoseni njësinë e prindit diku tjetër, më pranë njësive së foshnjës, ose fikni pajisjet e tjera me valë.

**SenselQ/Përkthimi i së qarës**

<b>Problemi</b>	<b>Zgjidhja</b>
Përse nuk ka analizë të frymëmarrjes dhe lëvizjes?	<p>Ndoshta nuk e keni aktivizuar / ndezur funksionalitetin SenselQ.</p> <p>Shkarkoni aplikacionin Philips Avent Baby Monitor+ (shihni kapitullin «Shkarkoni aplikacionin Baby Monitor+») në telefonin tuaj dhe më pas aktivizoni /ndizni funksionalitetin SenselQ në menyne e njësisë së prindit ose aplikacionit.</p>
	<p>Ndoshta njësia e foshnjës nuk është konfiguruar siç duhet.</p> <p>Për t'u siguruar që gjithçka është montuar dhe pozicionuar mirë, ju mund të bëni një kontroll të pozicionimit që gjendet në seksionin «Tutoriale dhe këshilla» të menysë «Ndhmë dhe mbështetje» në aplikacion. Përfundimi i kontrollit të pozicionimit duhet t'i mundësojë funksionalitetit SenselQ të funksionojë pa ndërprerje pasi të aktivizohet.</p> <p>Shmangni përdorimin e batanijeve ose çantave të gjumit njëngjyrëshe dhe përdorni batanije ose rroba fëmijësh me motive për të përmirësuar dukshmërinë. Sigurohuni që të keni kontrast midis batanijes /çantës së gjumit të foshnjës dhe mbulesës së dyshekut.</p>
	<p>Ndoshta njësia e foshnjës është shumë larg foshnjës tuaj.</p> <p>Kur përdorni mbërthyesin në krevatin e foshnjës, sigurohuni që ta vendosni mbërthyesin në anën e gjatë të krevatit. Kur përdorni mbërthyesin në mur, sigurohuni që distanca midis krevatit të foshnjës dhe njësisë së foshnjës të mos jetë shumë e madhe. Kjo do të ndihmojë të siguroheni që e gjithë zona e dyshekut të foshnjës të shihet qartë dhe që ju të mund ta monitoroni foshnjën tuaj në mënyrë efektive.</p>
Përkthimi i të qarës nuk po funksionon, çfarë duhet të bëj?	<p>Ndoshta lidhja me Wi-Fi është e dobët ose e paqëndrueshme.</p> <p>Kontrolloni fuqinë e sinjalit të Wi-Fi në faqen e cilësimeve të aplikacionit dhe që funksionon më mirë kur tregon «Shkëlqyeshëm» ose «Mirë».</p>
	<p>Ndoshta lidhja me njësinë e foshnjës nuk është e mirë.</p> <p>Sigurohuni që njësia e foshnjës është e lidhur siç duhet me njësinë e prindit ose aplikacionin.</p> <p>Sigurohuni që njësia e foshnjës të vendoset afër foshnjës për të diktuar të qarën e foshnjës dhe për të minimizuar ndërhyrjen nga zhurmat e ambientit.</p>
	<p>Ndoshta pajtimi ka mbaruar.</p> <p>Shërbimi i përkthimit të së qarës ofrohet falas për një periudhë prove 90-ditore. Nëse dëshironi të vazhdoni ta përdorni, do t'ju duhet të regjistrohesh për një shërbim pajtimi me pagesë me Zoundream.<sup>TM</sup>.</p>
	<p>Ndoshta ka shumë zhurma mjedisore.</p> <p>Shmangni pozicionimin e njësisë së foshnjës pranë burimeve të zhurmave të larta si televizorët apo pajisjet që prodhojnë tinguj dhe dridhje, të tilla si telefonat inteligjentë në modalitetin e dridhjes. Këto zhurma mund të interferojnë në aftësinë e pajisjes për të diktuar dhe përkthyer saktë të qarët e foshnjës tuaj.</p>

## Aplikacioni

Problemi	Zgjidhja
Nuk mund të lidhem me monitorin e foshnjës. Çdo herë me del ekrani i problemit me lidhjen. Çfarë problemi ka?	<p>Sigurohuni që pajisja juaj inteligjente të përdorë të njëjtin rrjet Wi-Fi me të cilin dëshironi të lidhni monitorin e foshnjës.</p> <p>Kontrolloni dritën e gjendjes së njësisë së foshnjës, nëse po pulson me ngjyrë të kuqe, fjalëkalimi i Wi-Fi i vendosur është i gabuar. Rinisni procesin e konfigurimit. Rivendosni fjalëkalimin e Wi-Fi dhe sigurohuni që fjalëkalimi të jetë i saktë.</p> <p>Ndoshta SSID-ja e ruterit (emri i rrjetit) ose fjalëkalimi përmbajnë simbole të veçanta. Nëse po, ndryshoni përkatësisht emrin e SSID-së ruterit ose fjalëkalimin.</p> <p>Nëse drita e gjendjes kthehet në të kuqe të qëndrueshme gjatë përpjekjes për t'u lidhur, monitori i foshnjës është lidhur me sukses me ruterin, por nuk arrin të lidhet me internetin. Më pas kontrolloni nëse keni akses në Wi-Fi 2.4 GHz duke u përpjekur të hyni në aplikacione të tjera si YouTube, Facebook, etj. Nëse aplikacionet e tjera nuk përgjigjen, ju lutemi të siguroheni që keni akses në internet. Nëse ka akses në internet, serveri mund të jetë përkohësisht i padisponueshëm. Ju lutemi, provoni ta konfiguroni përsëri më vonë.</p> <p>Ndoshta po përpiqeshit ta lidhni monitorin e foshnjës me një rrjet 5 GHz. Ju lutemi të kontrolloni që keni zgjedhur një SSID të një rrjeti që mbështet brezin 2.4 GHz.</p>
Kam probleme me leximin e kodit QR të telefonit tim inteligjent nga monitori i foshnjës. Çfarë mund të bëj?	<p>Sigurohuni që ta mbani kodin QR përafërsisht në distancën 20 cm / 7.8 inç nga objektivi i monitorit të foshnjës. Provoni ta lëvizni pajisjen inteligjente pakëz lart, poshtë, majtas ose djathtas për t'u siguruar që kodi QR të jetë drejtpërdrejt përpara objektivit të monitorit të foshnjës. Gjithashtu ju mund të provoni ta zhvendosni pajisjen inteligjente më afër ose më larg objektivit të monitorit të foshnjës për të mundësuar fokusimin e duhur. Sigurohuni që të ketë dritë të mjaftueshme në dhomë, por shmangni dritën shumë të fortë. Kur monitori i foshnjës ka lexuar kodin QR, ju dëgjon një tingull konfirmimi dhe drita e gjendjes së njësisë së foshnjës bëhet e bardhë.</p> <p>Ndoshta një pjesë e dorës suaj mbulon kodin QR. Mbajeni pajisjen tuaj në një mënyrë të tillë që dora juaj të mos mbulojë kodin QR.</p>
E humbas shpesh lidhjen me aplikacionin. Çfarë problemi ka?	<p>Nëse drita e gjendjes në pjesën e përparme të monitorit të foshnjës është e bardhë e qëndrueshme dhe ju vazhdoni ta humbisni lidhjen, mund të ketë një problem me lidhjen e internetit të ruterit, telefonit inteligjent ose monitorit tuaj të foshnjës. Kontrolloni sinjalin e rrjetit Wi-Fi në telefonin tuaj inteligjent ose shpejtësinë 4G ose 5G duke u përpjekur të shikoni një film, p.sh. në YouTube. Ose riparametrizoni ruterin tuaj Wi-Fi.</p>
Përse nuk shoh dot transmetim video të drejtpërdrejtë në aplikacion?	<p>Kontrolloni fuqinë e sinjalit të Wi-Fi në faqen e cilësimeve të aplikacionit dhe që funksionon më mirë kur tregon «Shkëlqyeshëm» ose «Mirë».</p> <p>Ndoshta janë tashmë tre persona që po monitorojnë foshnjën tuaj. Aplikacioni lejon vetëm tre persona të shikojnë njëkohësisht. Nëse keni të drejta administratori, ju mund t'i hiqni aksesin njërit prej vizitorëve që të mund të shikoni vetë.</p> <p>Ndoshta është aktivizuar modaliteti i privatësisë gjë që do të shkëlqejë përkohësisht lidhjen me njësinë e foshnjës. Ju mund ta çaktivizoni modalitetin e privatësisë në njësinë e prindit. (shihni kapitullin «Modaliteti i privatësisë»)</p>

**Aplikacioni**

Pse më dalin imazhe bardh e zi në vend të atyre me ngjyra?

Monitori i foshnjës ka kaluar në modalitetin e shikimit natën sepse dhoma ku është vendosur monitori i foshnjës është e errët.

Nëse ka dritë të mjaftueshme në dhomë, sensori i dritës në monitorin e foshnjës mund të jetë i mbuluar ose i pistë. Sigurohuni që ky sensor të jetë plotësisht i ekspozuar ndaj dritës në dhomë.

Pse aplikacioni nuk më njofton se foshnja po qan?

Kontrolloni fuqinë e sinjalit të Wi-Fi në faqen e cilësimeve të aplikacionit dhe që funksionon më mirë kur tregon «Shkëlqyeshëm» ose «Mirë».

Pragu i tingujve për njoftime mund të jetë caktuar shumë i ulët. Në këtë rast, aplikacioni do t'ju njoftojë vetëm kur foshnja të prodhojë shumë tinguj. Hapni cilësimin e aplikacionit për të caktuar prahun e tingujve më të lartë për t'u siguruar që të njoftoheni më shpejt.

Ndoshta keni çaktivizuar zërin në pajisjen tuaj inteligjente, ngrini volumnin.

Kontrolloni nëse e keni aktivizuar funksionin e njoftimeve në cilësimet e aplikacionit.

Kontrolloni nëse e keni aktivizuar funksionin e njoftimeve në cilësimet e pajisjes tuaj inteligjente.

Kontrolloni nëse keni të drejta shikimi si vizitor. Funksioni i njoftimeve është i çaktivizuar për përdoruesit vizitorë.

Pse nuk mund të lidhemi në të njëjtën kohë unë dhe partneri im me monitorin e foshnjës?

Përdoruesi administrator dytësor nuk ka nevojë të kalojë sërish të njëjtin proces lidhjeje, ju duhet vetëm të ftoni partnerin tuaj si një përdorues administrator përmes aplikacionit.

Nëse nuk dëshironi që partneri juaj të ketë akses të plotë, ftojeni partnerin tuaj të identifikohet si përdorues vizitor. Të drejtat e aksesit të përdoruesve vizitorë kanë kufizime. Për detaje, ju lutemi t'i referoheni kapitullit «Menaxhimi i llogarisë».

Pse nuk mund të flas me njësinë e foshnjës pasi shtyp butonin e bisedës së drejtpërdrejtë në aplikacion?

Ndoshta funksionaliteti i bisedës së drejtpërdrejtë është aktiv nëpërmjet njësisë së prindit ose aplikacionit të partnerit tuaj.

Njësia e prindit ka një prioritet më të lartë në përdorimin e funksionit të bisedës së drejtpërdrejtë.

Unë jam tashmë një përdorues vizitor, pse nuk mund të shoh dot transmetim video të drejtpërdrejtë?

Ndoshta administratori ka aktivizuar përkohësisht modalitetin e privatësisë. Ju duhet të kishit marrë një njoftim për këtë.

Monitori i foshnjës mund të jetë jashtë linje. Për të marrë një njoftim kur monitori i foshnjës del jashtë linje në të ardhmen, aktivizoni njoftimet e aplikacionit nga menyuja e cilësimeve të aplikacionit.

A duhet ta mbaj të hapur aplikacionin për të monitoruar foshnjën time?

Jo, aplikacioni mund të monitorojë në sfond ndërsa ju bëni gjëra të tjera.

Aktivizoni monitorimin në sfond nga menyuja e cilësimeve «Monitorimi dhe Video» të cilësimeve të monitorit të foshnjës, vendoseni aplikacionin në sfond duke kyçur telefonin inteligjent ose duke shkuar në ekranin kryesor të telefonit inteligjent. Ju do të jeni në gjendje të dëgjoni tingujt e foshnjës tuaj edhe nëse aplikacioni nuk është i hapur. Për më tepër, ju ende mund të merrni njoftime «push».

## Aplikacioni

<p>Pse nuk mund të dëgjoj tinguj nga njësi foshnjash/kamera të shumta?</p>	<p>Ju mund të shikoni shumë transmetime të drejtpërdrejta në formatin e ekranit të ndarë në faqen e pamjes paraprake të aplikacionit, por mund të dëgjoni vetëm tinguj nga njësia e foshnjës /kamera që keni zgjedhur.</p>
<p>A është monitori i foshnjës i mbrojtur nga piratët kibernetikë?</p>	<p>Ne ndërmarrim çdo masë të mundshme për të parandaluar sulmet kibernetike (hacking) dhe për të siguruar nivelin më të lartë të sigurisë. Kjo përfshin nxjerrjen e përditësimeve të sigurisë sipas rastit për të ruajtur standardet tona. Ju lutemi të siguroheni që të përdorni gjithmonë softuerin e aplikacionit dhe firmuerin e monitorit të foshnjës më të fundit. Nëse e humbni pajisjen tuaj inteligjente, rikthejeni monitorin e foshnjës në parametrat e fabrikës për të shkëputur çdo lidhje me të. Ju gjithashtu mund të hyni në aplikacion nga një pajisje tjetër inteligjente dhe të fshini llogarinë tuaj. Nëse ju jeni i vetmi administrator, të gjithë përdoruesit vizitorë do të shkëputen gjithashtu nga monitori i foshnjës.</p>
<p>Kam humbur telefonin. Si mund t'i ndaloj të huajt të shohin foshnjën time?</p>	<p>Hyni në aplikacion nga një pajisje tjetër inteligjente dhe fshini llogarinë tuaj. Nëse jeni i vetmi administrator, kjo do të shkëputë të gjithë përdoruesit vizitorë të aplikacionit nga monitori i foshnjës. Ju gjithashtu mund ta riktheni monitorin e foshnjës në parametrat e fabrikës për të çaktivizuar të gjitha lidhjet me pajisjen që keni humbur. Mbani të shtypur gjatë butonin ndezjes/fikjes të njësisë së foshnjës për 10 sekonda për ta rikthyer në parametrat e fabrikës.</p>
<p>Pse nuk njoftohem për ndryshimet e aplikacionit ose të softuerit të monitorit të foshnjave?</p>	<p>Ndoshta i keni caktuar përditësimet e aplikacioneve si manuale në «App store» ose në «Play store». Për t'u siguruar që po përdorni versionin më të përditësuar, kontrolloni periodikisht nëse ka përditësime. Nëse ka të disponueshëm një përditësim, «App Store» ose «Play Store» do t'ju kërkojnë ta instaloni atë.</p>

## Montimi në mur

Udhëzimet e printimit:

Printojeni këtë faqe në shkallën 100 % dhe përdoreni shabllonin për të shënuar me përpikëri pozicionin e vrimave për vidhat në mur.

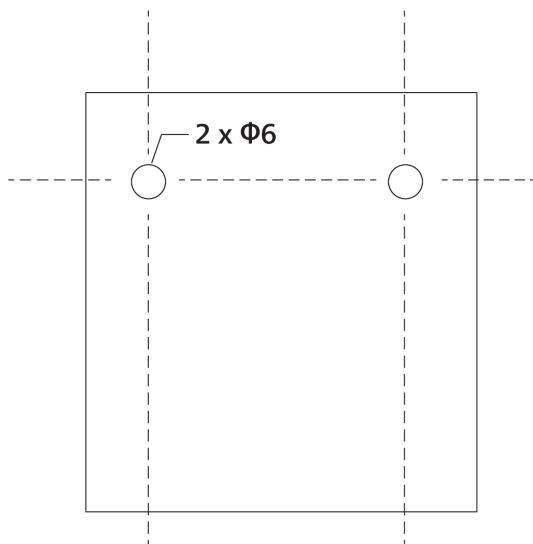



# Uvod

Čestitamo vam za nakup in dobrodošli pri Philips Avent! Da bi izkoristili vse prednosti podpore družbe Philips Avent, izdelek registrirajte na **[www.philips.com/welcome](http://www.philips.com/welcome)**.

Z otroško varuško Philips Avent Premium Connected s tehnologijo SenseIQ lahko vidite nevidno in ste popolnoma pomirjeni. Je preprosta in intuitivna otroška varuška, ki staršem omogoča, da vidijo, slišijo in vedo, da je njihov otrok popolnoma varen, ko so doma ali na poti. Tehnologija SenseIQ staršem omogoča, da ostanejo povezani in s prostoročnim sistemom spremljajo otrokovo spanje in frekvenco dihanja s sprotno sliko dobrega počutja otroka. Prilagojena obvestila in samodejno ustvarjeni dnevniki spanja staršem zagotavljajo hitre in preproste vpogleds ter omogočajo, da razumejo vzorce in cikle spanja otroka.

## Splošni opis

- 1 Starševska enota
- 2 Indikator povezave
- 3 Indikator eko načina
- 4 Lučke za raven zvoka
- 5 Indikator stanja baterije
- 6 Zaslon
- 7 Gumb za potrditev
- 8 Mikrofon
- 9 Gumb za meni
- 10 Krmilni gumb (premikanje po menijih/glasnost/svetlost)
- 11 Gumb za pogovor v živo
- 12 Gumb za umirjene zvoke
- 13 Gumb za vklop/izklop
- 14 Zložljiva antena
- 15 Gumb za izbiro načina
- 16 Vtičnica USB-C
- 17 Zvočnik
- 18 Prostor za baterije
- 19 Otroška enota
- 20 Mikrofon
- 21 Kamera
- 22 Nočna lučka
- 23 Gumb za nočno lučko
- 24 Gumb za umirjene zvoke
- 25 Gumb za vklop/izklop
- 26 Lučka za prikaz stanja
- 27 Senzor osvetlitve prostora
- 28 Infrardeča svetilka
- 29 Antena
- 30 Vtičnica USB-C
- 31 Zvočnik
- 32 Temperaturni senzor
- 33 Napajalnik (2 x)
- 34 Vložek (2 x)
- 35 Vijak (2 x)
- 36 Sponka
- 37 Stenski nosilec
- 38 Nosilec 2-v-1 (nosilec za otroško posteljico in stenski nosilec)

## Pomembne varnostne informacije

Pred uporabo aparata natančno preberite te pomembne informacije in jih shranite za poznejšo uporabo.

### POMEMBNO

**Ta elektronska varuška je namenjena pomoči. Ne predstavlja nadomestila za odgovoren in ustrezen nadzor s strani odraslih oseb.**

Otroka nikoli ne puščajte samega doma. Poskrbite, da bo vedno nekdo z otrokom in bo nanj pazil ter skrbel za njegove potrebe.

#### Omejitev odgovornosti

Upoštevajte, da otroško varuško uporabljate na lastno odgovornost. Družba Koninklijke Philips N.V. in njene podružnice niso odgovorne za delovanje in vašo uporabo te otroške varuške in zato ne prevzemajo nikakršne odgovornosti v povezavi z vašo uporabo te otroške varuške.

**Otroška varuška Philips Avent Premium Connected ni medicinski pripomoček. Aplikacija Philips Avent Baby Monitor+ ni aplikacija za medicinsko uporabo.**

Povezljiva otroška varuška Philips Avent Premium Connected ni v NOBENEM primeru namenjena postavljanju diagnoz, obravnavanju ali zdravljenju katere koli bolezni ali drugih zdravstvenih stanj, ki med drugim vključujejo sindrom nenadne smrti dojenčka, in zato NI medicinski pripomoček. Ta otroška varuška je namenjena samo za domačo uporabo in je povezljiv potrošniški izdelek, zasnovan in namenjen za boljše razumevanje, kako otrok spi, se premika in joka. Ta izdelek NI namenjen za zaznavanje prekinitev dihanja, motenj dihanja ali drugih zdravstvenih stanj. Ta izdelek NE BO obvestil uporabnika o vseh nepravilnostih v dihanju ali spanju otroka, vzorcih, joku in/ali trenutnem stanju, ki se lahko pojavi.

Povezljiva otroška varuška Philips Avent Premium Connected ne sme biti nadomestek ali zamenjava za nadzor odrasle osebe nad otrokom in ne sme vplivati na odločitev odrasle osebe, da se posvetuje z zdravnikom. Uporabniki naj se posvetujejo z zdravnikom, če so zaskrbljeni glede zdravja otroka, in naj se NIKOLI ne zanašajo samo na odčitke s tega izdelka, ko ugotavljajo stanje otroka ter sprejemajo odločitve o otrokovem zdravju in skrbi zanj.

Vedno upoštevajte uradne varnostne smernice za spanje, zdravje in nego, da zagotovite varnost in dobro počutje otroka.

### Nevarnost

- Elektronske varuške ali njenih delov ne potaplajte v vodo ali katero koli drugo tekočino. Aparata ne postavljajte na mesto, ki je izpostavljeno kapljam ali curkom vode ali katere koli druge tekočine. Ne uporabljajte ga v vlažnih prostorih ali blizu vode.
- Na elektronsko varuško ne postavljajte predmetov in je ne pokrivajte. Ne blokirajte prezračevalnih odprtin. Namestite jo skladno z navodili proizvajalca.

### Opozorilo

- **Dolg kabel. Nevarnost zadušitve!**

- Preden aparat priključite na električno omrežje, preverite, ali na napajalniku označena napetost ustreza napetosti lokalnega električnega omrežja.
- Ne spreminjajte in ne odrežite nobenega dela napajalnika ali njegovega kabla, ker to lahko povzroči nevarnost.
- Uporabljajte samo priloženi napajalnik.
- Če se napajalnik poškoduje, ga morate zamenjati z originalnim nadomestnim delom, da se izognete nevarnosti.
- Otroška varuška in njena dodatna oprema morata biti zunaj dosega dojenčka in otrok.
- Ta aparat lahko uporabljajo otroci od 8. leta starosti naprej in osebe z zmanjšanimi fizičnimi ali psihičnimi sposobnostmi ali s pomanjkljivimi izkušnjami in znanjem, če so prejele navodila glede varne uporabe aparata ali jih pri uporabi nadzoruje odgovorna oseba, ki jih opozori na morebitne nevarnosti. Otroci naj se ne igrajo z aparatom. Otroci aparata ne smejo čistiti in vzdrževati brez nadzora.
- Napajalni kabel ter zlasti vtiče, vtičnice in mesto izstopa iz aparata zaščitite tako, da nanje ne bo mogoče stopiti ali jih stisniti.
- Elektronsko varuško postavite tako, da njen kabel ne ovira vrat ali prehoda. Če otroško varuško postavite na mizo ali nizko omarico, napajalni kabel ne sme viseti čez rob mize oz. omarice. Kabel ne sme ležati na tleh, kjer se obenj lahko kdo spotakne.
- Embalaža (kartonska zaščita itd.) ni primerna za igranje, zato jo hranite zunaj dosega otrok.
- Zaradi preprečitve električnega udara ne odpirajte ohišja otroške ali starševske enote.

## Varnostna navodila glede baterij

- Izdelek uporabljajte samo za predvideni namen. Pred uporabo izdelka, baterij in dodatne opreme natančno preberite te informacije in jih shranite za poznejšo uporabo. Napačna uporaba lahko povzroči nevarnost ali resne telesne poškodbe. Priložena dodatna oprema je lahko pri različnih izdelkih drugačna.
- Uporabljajte samo originalno Philipsovo dodatno opremo ali potrošni material. Uporabljajte samo odstranljiv \*napajalnik serije ASSA105X-050100 (x = B ali E).
- Izdelek polnite, uporabljajte in shranjujte pri temperaturi med xx °C in xx °C.
- Izdelka in baterije ne postavljajte v bližino ognja in ne izpostavljajte neposredni sončni svetlobi ali visokim temperaturam.
- Če se izdelek nenavadno močno segreje, ima močan vonj ali spremeni barvo oziroma če polnjenje traja dlje kot običajno, ga neahajte uporabljati in polniti ter se obrnite na družbo Philips.
- Izdelkov in baterij ne dajajte v mikrovalovno pečico ali na indukcijska kuhališča.
- Izdelka in baterij ne odpirajte, spreminjajte, luknjajte, poškodujte ali razstavljajte, da se baterije ne bi pregrele ali začele izpuščati strupene ali nevarne snovi. Baterij ne polnite prekomerno ali obratno in ne povzročajte kratkega stika.

- Če so baterije poškodovane ali puščajo, pazite, da ne pridejo v stik z očmi ali kožo. Če se to zgodi, prizadeto mesto nemudoma izperite z veliko vode in poiščite zdravniško pomoč.

## Pozor

- Aparata ne nameščajte v bližino virov toplote, kot so radiatorji, zračniki, peči ali drugi aparati (vključno z ojačevalniki), ki proizvajajo toploto.
- Pri delu z napajalniki, vtiči ali napajalnim kablom poskrbite, da boste imeli roke suhe.
- Pokrovi vijakov/gumijaste blazinice se lahko snamejo z aparata, zato jih redno pregledujte.
- Vse obvezne oznake otroške in starševske enote ter napajalnika se nahajajo na dnu otroške in starševske enote ter napajalnika.
- Pripomoček za stensko namestitev je najprimernejši na otroški posteljici s kvadratno letvico širine 15–32 mm. Ne uporabljajte ga na okroglih letvicah ali mehkih ograjicah.
- Če ima posteljica vašega otroka okrogel rob, je boljše, da nosilec namestite na steno.
- Ko se lahko otrok sam povleče navzgor ali kaže znake, da lahko stoji, nosilec za otroško posteljico odstranite s posteljice in ga namestite na steno.

## Izjava o skladnosti

Philips Consumer Lifestyle B.V. izjavlja, da je ta izdelek v skladu z bistvenimi zahtevami in drugimi ustreznimi določili Direktive 2014/53/EU. Kopija izjave ES o skladnosti je na voljo na spletni strani [www.philips.com/support](http://www.philips.com/support).

## Elektromagnetna polja (EMF)

Ta aparat Philips ustreza vsem upoštevni standardom in predpisom glede izpostavljenosti elektromagnetnim poljem.

## Splošni podatki

Litij-ionska akumulatorska baterija (2600 mAh)

Vrsta modulacije: IEEE 802.11 b/g/n

Frekvenčni razpon delovanja: 2412–2472 MHz

Največja radiofrekvenčna moč: ≤ 20 dBm e.i.r.p

\*Napajalnik:

Model: ASSA105x-050100 (x = E (vtič za EU) / x = B (vtič za ZK))

Vhod: ~100–240 V, 50/60 Hz, 0,35 A

Izhod: 5,0 Vdc, 1,0 A, 5,0 W

Povprečni izkoristek pod obremenitvijo: ≥ 73,62 %

Poraba energije brez obremenitve: < 0,1 W

# Priprava pred uporabo

## Prenos aplikacije Baby Monitor+



Za popolno izkušnjo in aktivacijo funkcije SenseIQ in funkcije interpretacije joka priporočamo, da pred uporabo otroške varuške prenesete aplikacijo Baby Monitor+.

Z aplikacijo Philips Avent Baby Monitor+ lahko otroka vidite in slišite ter preverite, ali se dobro počuti, od koder koli v svetu tako, da uporabite omrežje Wi-Fi ali mobilni internet.

Preden začnete postopek nastavitve, poskrbite za naslednje:

- Imejte brezžični dostop do interneta (2,4-GHz omrežje Wi-Fi).
- Imejte dober signal omrežja Wi-Fi.

**Opomba:** Če uporabljate podaljševalnik dometa za Wi-Fi, morata usmerjevalnik in podaljševalnik uporabljati isti SSID (ime omrežja) in zanj morate uporabljati isto geslo. Prepričajte se tudi, da podaljševalnik dometa za Wi-Fi podpira 2,4-GHz omrežje Wi-Fi.

– Imejte pripravljeno geslo za omrežje Wi-Fi. Otroško varuško vedno povežite z varnim omrežjem (glejte 'Varnost in zasebnost').

- 1 Prenesite aplikacijo. Optično preberite kodo QR ali poiščite aplikacijo z vnosom ključnih besed „Philips Avent Baby Monitor+“ v trgovini App Store ali Google Play.
- 2 Zaženite aplikacijo.

**Namig:** Povežite telefon z internetom prek omrežja Wi-Fi. Uporabo podatkovne povezave lahko mobilni operater dodatno zaračuna glede na vaš naročniški paket.



- 3 Ustvarite račun tako, da upoštevate navodila na zaslonu.
  - a V ta namen morate uporabiti delujoč e-poštni naslov, na katerem ste vedno dosegljivi.
  - b Uporabite močno geslo (glejte razdelek „Močna gesla“).
  - c Ko prejmete potrditveno e-poštno sporočilo, upoštevajte navodila iz njega in nadaljite ustvarjanje računa.
- 4 Otroško varuško nastavite tako, da upoštevate navodila v aplikaciji.

## Varnost in zasebnost

### Omrežna varnost

Aplikacije ne uporabljajte v nezaščitenih omrežjih Wi-Fi. Priporočamo, da otroško varuško uporabljate izključno v omrežjih Fi-Wi, ki so zaščiteni s šifriranjem WPA2 ali močnejšim. Aplikacije lahko uporabljate tudi v mobilnem podatkovnem omrežju svojega telefona (običajno 4G ali 5G).

Javne dostopne točke Wi-Fi, npr. na letališčih ali v hotelih, so priročne, vendar niso varne.

Priporočamo, da otroško varuško uporabljate izključno v omrežjih Fi-Wi, ki so zaščiteni s šifriranjem WPA2 ali močnejšim. Priporočamo, da otroške varuške ne uporabljate v omrežjih, ki so zaščiteni s šifriranjem WEP.

**Opomba: Omrežja Wi-Fi, za katera ni treba vpisati gesla, niso varna.**

### Močna gesla

Za zaščito vašega omrežja Wi-Fi in računa pred nepooblaščenim dostopom je nujna uporaba gesla. Močnejše kot je, boljše zaščito omrežja Wi-Fi in uporabniškega računa zagotavlja.

Pravila za močna gesla so naslednja:

- 1 Sestavljeno mora biti najmanj iz 8 znakov.
- 2 Ne vsebuje imena vas ali vašega otroka, drugih dejanskih imen ali imen blagovnih znamk.
- 3 Ne vsebuje celih besed.
- 4 Se zelo razlikuje od gesel, ki ste jih že kdaj uporabljali.
- 5 Je sestavljeno iz najmanj 3 od 4 vrst naslednjih znakov:
  - a velike črke (A–Ž),
  - b male črke (a–ž),
  - c številski znaki (0–9),
  - d posebni znaki (npr. # \$ % &).

### Varovanje osebnih podatkov

Če želite izbrisati in tako zaščititi svoje osebne podatke, otroško enoto ponastavite na tovarniške nastavitve, in sicer tako, da pritisnete in 10 sekund držite gumb za vklop/izklop, ko je otroška enota vklopljena, potem pa aparat zavržite. Močno priporočamo, da prekinete povezavo med otroško enoto in aplikacijo Philips Avent Baby Monitor+ tako, da v nastavitvah za otroško enoto v aplikaciji izberete možnost „Prekini povezavo z otroško varuško“.

Če ste lastnik rabljene otroške varuške, svetujemo, da izvedete naslednje korake za ponastavitev otroške enote na tovarniške nastavitve, da zavarujete svoj aparat:

- 1 Vključite otroško enoto.
- 2 Ko se barva lučke LED spremeni iz oranžne v zeleno ali belo, pritisnite gumb za vklop/izklop in ga držite več kot 10 sekund, dokler lučka LED ne začne spreminjati barve med zeleno in oranžno; takrat se otroška enota ponastavi na tovarniške nastavitve.

Če otroške varuške ne ponastavite na tovarniške nastavitve, Philips ne bo odgovarjal za delovanje in funkcije aparata, vaša zasebnost pa bi lahko bila ogrožena.

## Upravljanje računa

Za skrbnike in gostujoče uporabnike so na voljo različne pravice do dostopa. Kot gostujoče uporabnike lahko povabite sorodnike ali prijatelje in jim dovolite spremljati svojega otroka v njihovih pametnih napravah.

	Skrbnik	Gostujoči uporabniki
Spremljanje	Video Zvok SenseIQ Interpretacija joka Temperatura Spremljanje v ozadju	Video Zvok Spremljanje v ozadju
Obvestilo o alarmih	Zaznava zvoka Zaznavanje gibanja Obvestilo, povezano s tehnologijo SenseIQ Zaznavanje joka Interpretacija joka Zaznavanje temperaturnega razpona	/
Funkcije za umirjanje	Nočna svetloba, umirjeni zvoki, uspavanje, pogovor v živo Snemanje govora	/
Upravljanje računa	Povabilo skrbniškim uporabnikom Povabilo gostujočim uporabnikom	/

Opomba: Aplikacija Baby Monitor+ podpira dva skrbniška računa, tako da lahko partnerja povabite, da se prijavi kot drugi skrbnik in uporablja iste pravice dostopa. Poverilnic za skrbniški račun ne posredujte nikomur izven svoje ožje družine.

## Zagotavljanje varnostnih posodobitev

Varnost programske opreme, uporabljene v izdelku, nenehno spremljamo. Po potrebi bodo varnostne posodobitve na voljo v sklopu posodobitev programske opreme. Posodobitve programske opreme so lahko na voljo tudi zaradi odprave napak in izboljšanja delovanja ali zaradi uvedbe novih funkcij izdelka.

Posodobitve so lahko na voljo za vdelano programsko opremo otroške in starševske enote ali v mobilni aplikaciji. Posodobitve se brezžično prenesejo v izdelek brez uporabe posebnih kablov ali opreme.

Philips bo zagotavljal potrebne posodobitve za obdobje vsaj dveh let po dostavi izdelka.

## Združljivost

Sistem iOS: potrebna je različica iOS 11.0 ali novejša.

Sistem Android: potrebna je različica Android 6.0 ali novejša.

Opomba: Združljivost se lahko sčasoma spremeni.

## Namestitev otroške enote

Močno priporočamo, da za optimalno izkušnjo spremljanja s funkcijo spremljanja spanja, ki jo omogoča tehnologija SenseIQ, otroško enoto pritrдите na otroško posteljico ali steno z nosilcem 2-v-1. Tako boste kamero namestili na najprimernejšo mesto, ki zagotavlja odličen pogled, pri čemer lahko enostavno in učinkovito spremljate vzorce spanja in dihanja svojega otroka.

### Na kateri način želite namestiti enoto?



Najvišji položaj vzmetnice se običajno uporablja za novorojenčke in manjše dojenčke.

Ko je vzmetnica v tem položaju, se priporoča namestitev z nosilcem za otroško posteljico.



Ko se lahko otrok postavi na kolena in kaže znake, da lahko sedi, priporočamo, da položaj vzmetnice znižate. V tem primeru se še vedno priporoča namestitev z nosilcem za otroško posteljico.

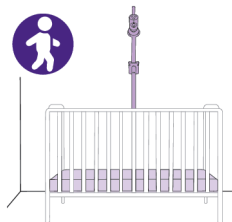

Ko se lahko otrok sam povleče navzgor ali kaže znake, da lahko stoji, je najboljšje, da položaj vzmetnice znižate na najnižji položaj. Pri nižjih položajih se priporoča, da za vzmetnico uporabite stenski nosilec.



## Kaj je treba in česar ne smete storiti?

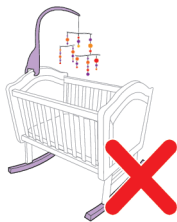

V območju otroške posteljice in spalnem območju naj ne bo visečih vrtljakov, igrač ali premičnih luči. Otroška varuška bo delovala najbolje, če bo njen pogled oviralo čim manj predmetov.

Varuška je občutljiva na premikanje, zato se izogibajte uporabi otroških posteljic s funkcijo zibanja ali zibelk.

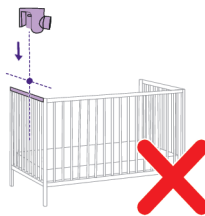

Izogibajte se namestitvi otroške enote na krajšo stranico otroške posteljice. V tem primeru je pogled na otroka omejen.

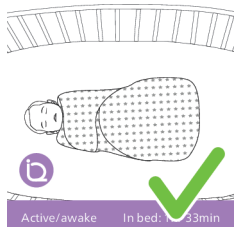

Spalne vreče, posteljnina in vzorčasta oblačila so primerni za uporabo z otroško varuško.



Izogibajte se debelim oblačilom in posteljnini, ki so iste barve, ker otroška enota za zaznavanje premikanja uporablja kontrast.

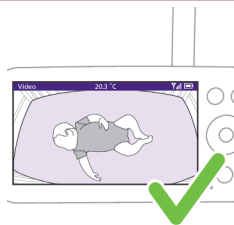

Vzmetnica bi morala biti na zaslonu prikazana kot raven vodoraven pravokotnik. Vzmetnica mora biti na zaslonu čim bolj poravnana.

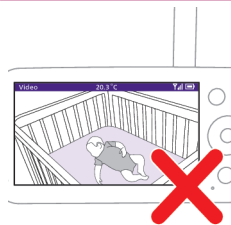

Otroška enota ali vzmetnica ne sme biti nameščena pod kotom.

## Namestitev na otroško posteljico

Opomba: Pri otroških posteljicah z zaobljenimi prečkami uporabite stenski nosilec.



- 1 Vzemite nosilec 2-v-1, sponko, napajalnik in otroško enoto.

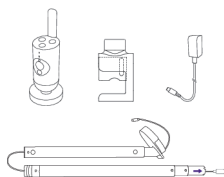

- 2 Za največji učinek namestite otroško enoto sredinsko poravnano na daljši stranici otroške posteljice.

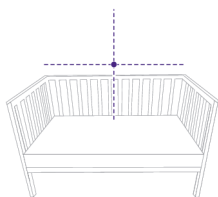

- 3 Sponko pritrdite na sredino daljše stranice otroške posteljice tako, da jo spustite na ograjo.

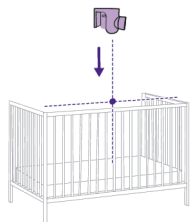

- 4 Gumb obrnite v smeri urnega kazalca, da ga pričvrstite na prečko.

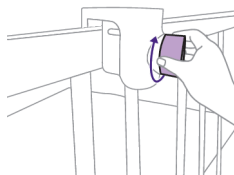

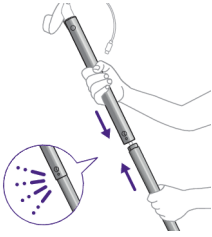

**5** Vzemite palici in ju združite, da dobite eno dolgo palico.

Opomba: Ob pričvrstitvi boste zaslišali manjši klik.

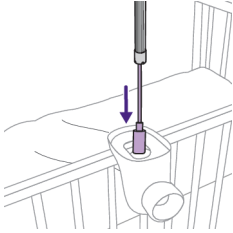

**6** Nato vstavite palico v odprtino sponke tako, da najprej vstavite napajalni kabel.

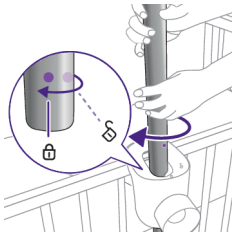

**7** Poravnajte palico v ustrezni položaj glede na pike na palici in sponki ter jo zavrtite za 45° v smeri urnega kazalca, da se zaskoči.

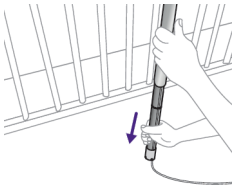

**8** Palica je na dnu teleskopska, tako da jo lahko podaljšate do tal. Napajalni kabel speljite skozi eno od za to predvidenih rež na koncu cevi do električne vtičnice.

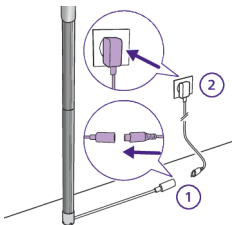

**9** Speljite kabel do stičišča tal in stene. Priloženi napajalnik pritrdite na kabel palice in ga priključite v električno vtičnico.

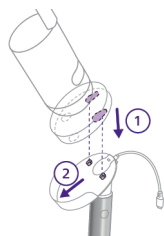

**10** Nato pritrdite otroško enoto na postajo tako, da poravnate zatiča in odprtini na dnu otroške enote in potisnete navzdol.

**11** Potisnite otroško enoto naprej, da se zaskoči, in priključite napajalni kabel USB-C na hrbtni strani otroške enote.



**12** Otroško enoto nagnite rahlo navzgor, navzdol, desno ali levo in se prepričajte, da je vzmetnica v celoti vidna, otrok pa je na sredini. S starševsko enoto ali aplikacijo Baby Monitor+ se prepričajte, da je otroška enota v najboljšem položaju. Prilagodite otroško enoto, da vidite, ali je otroška vzmetnica na zaslonu na sredini in poravnana.



## Namestitev na steno

**1** Vzemite nosilec 2-v-1, sponko, napajalnik, vijake in vložka ter šablono za namestitev na steno in otroško enoto.

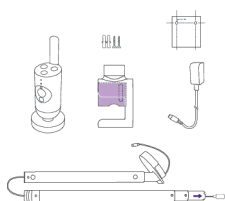

**2** Stenski nosilec odstranite s sponke tako, da gumb z eno roko zavrtite v smeri urnega kazalca, pri čemer z drugo roko izvlečete nosilec.

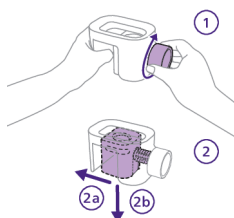

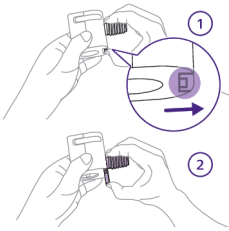

- 3 Odstranite navojni del tako, da ga odklenete s palcem in ga potisnete navzdol in ven. Ostane vam del, ki se uporabi kot stenski nosilec.

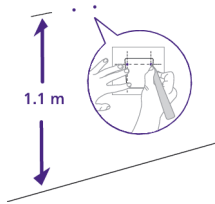

- 4 Vzemite šablono za namestitev na steno, z ravnilom pa izmerite 1,1 metra od tal in označite mesti za vijaka. Izvrtajte majhni luknji v steno in vanju potisnite vložka.

Namig: Šablono za namestitev na steno (glejte poglavje „Šablona za namestitev na steno“) najdete na koncu tega uporabniškega priročnika.

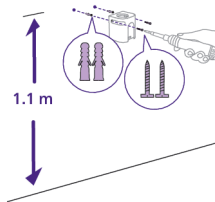

- 5 Vzemite stenski nosilec in odprtini poravnajte z vložkoma. S priloženima vijakoma trdno pričvrstite stenski nosilec na steno.

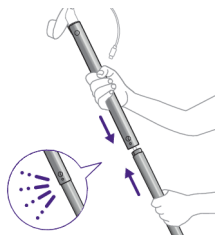

- 6 Vzemite palico in ju združite, da dobite eno dolgo palico.

Opomba: Ob pričvrstitvi boste zaslišali manjši klik.

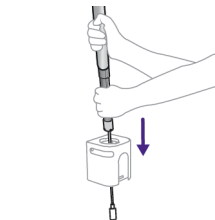

- 7 Nato vstavite palico v odprtino stenskega nosilca tako, da najprej vstavite napajalni kabel.

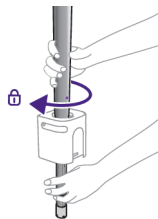

- 8** Na približno polovici poti palica preneha drseti navzdol in jo je treba vpeti. S pikami na palici in stenskim nosilcem poravnajte palico v ustrežni položaj ter jo zavrtite za 45° v smeri urnega kazalca, da se zaskoči.

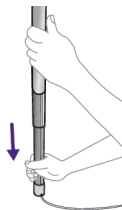

- 9** Palica je na dnu teleskopska, tako da jo lahko podaljšate do tal. Napajalni kabel speljite skozi eno od za to predvidenih rež na koncu cevi do električne vtičnice.

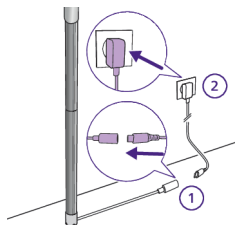

- 10** Speljite kabel do stičišča tal in stene. Priloženi napajalnik pritrdite na kabel palice in ga priključite v električno vtičnico.

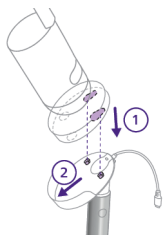

- 11** Nato pritrdite otroško enoto na postajo tako, da poravnate zatiča in odprtini na dnu otroške enote in potisnete navzdol.



- 12** Potisnite otroško enoto naprej, da se zaskoči, in priključite napajalni kabel USB-C na hrbtni strani otroške enote.

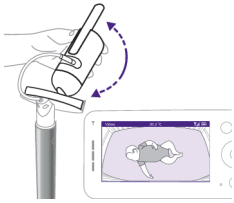

- 13** Otroško enoto nagnite rahlo navzgor, navzdol, desno ali levo in se prepričajte, da je vzmetnica v celoti vidna, otrok pa je na sredini. S starševsko enoto ali aplikacijo Baby Monitor+ se prepričajte, da je otroška enota v najboljšem položaju. Prilagodite otroško enoto, da vidite, ali je otroška vzmetnica na zaslonu na sredini in poravnana.

## Starševska enota

### Pregled zaslona

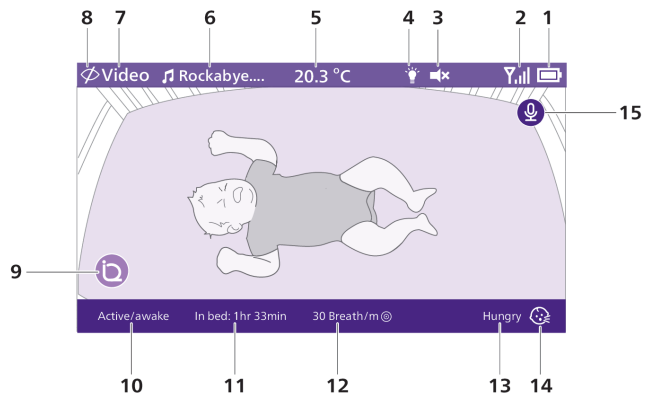

1	Indikator napoljenosti baterije	9	SenseIQ (aktivno)
2	Indikator moči signala	10	Indikator faze spanja
3	Izklop zvoka (vklopljeno)	11	Čas v posteljici
4	Nočna lučka (vklopljena)	12	Povprečna frekvenca dihanja
5	Sobna temperatura	13	Rezultat funkcije interpretacije joka
6	Izbrani umirjeni zvok (vklopljeno)	14	Interpretacija joka (aktivno)
7	Izbrani način za spremljanje za starševsko enoto	15	Funkcija za pogovor v živo (vklopljena)
8	Način zasebnosti (vklopljen)		

## Polnjenje starševske enote

Starševska enota se napaja z vgrajeno litij-ionsko baterijo.

Za polnjenje starševske enote upoštevajte naslednje korake:

- 1 Napajalnik priključite v starševsko enoto in električno vtičnico.

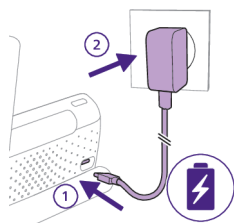

- 2 Lučka za prikaz stanja baterije neprekinjeno sveti oranžno, kar pomeni, da se starševska enota polni.

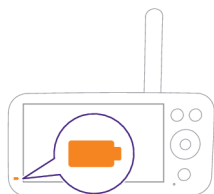

- 3 Ko je baterija povsem napolnjena, lučka za prikaz stanja baterije neprekinjeno sveti belo.

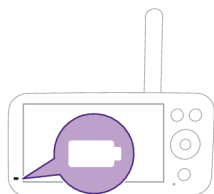

Če starševsko enoto polnite 3 ure, jo lahko v eko načinu uporabljate do 12 ur brez napajanja.

Če je starševska enota med polnjenjem vklopljena, polnjenje traja približno enkrat dlje.

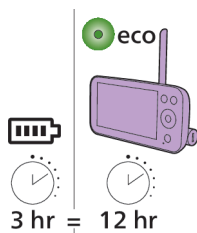

Če starševska enota ni priključena na električno napajanje in je baterija skoraj prazna (raven napolnjenosti je nižja od 10 %), lučka za prikaz stanja baterije utripa oranžno ob sočasnem zvočnem opozorilu za nizko raven napolnjenosti baterije.

Če je baterija v starševski enoti prazna, enota pa ni priključena na električno napajanje, se starševska enota izklopi in povezava z otroško enoto prekine.

Namig: Starševska enota naj bo ponoči priključena na električno napajanje, ker vas lahko zvočno opozorilo za nizko raven napolnjenosti baterije, če se baterija izprazni, zbudi.

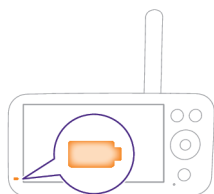



**Namig:** Za varčevanje z baterijo izklopite starševsko enoto, ko je ne uporabljate.

**Opomba:** Baterija se postopoma in zelo počasi prazni, tudi če je starševska enota izklopljena.

Ko lučka za prikaz stanja baterije na starševski enoti neprekinjeno sveti rdeče, ko je enota priključena na električno napajanje, pomeni, da obstaja težava z baterijo in se morate obrniti na center za pomoč uporabnikom v svoji državi.

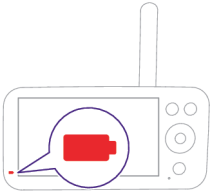

## Uporaba elektronske varuške

### Seznanjanje otroške in starševske enote

Za zagotavljanje najboljše možne povezave naj bosta otroška enota in usmerjevalnik Wi-Fi v istem prostoru. Debele stene ali druge elektronske naprave lahko motijo signal.

**1** Za vklop otroške enote pritisnite in držite gumb za vklop/izklop približno 1,5 sekunde.

**Opomba:** Otroška enota se bo samodejno vklopila, ko jo priključite v električno vtičnico.

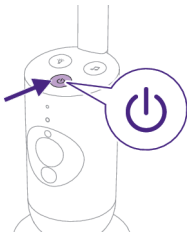

**2** Ko je otroška enota vklopljena, lučka za prikaz stanja med postopkom zagona za trenutek zasveti oranžno.

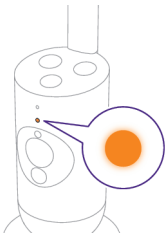

**3** Lučka za prikaz stanja bo postala zelena, ko bo otroška enota pripravljena na seznanitev.

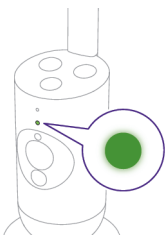

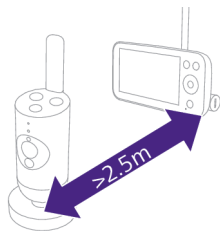

- 4 Poskrbite, da bosta starševska in otroška enota vsaj 2,5 metra narazen, da preprečite akustične motnje.

Opomba: Če uporabljate brezžični telefon, brezžični video predvajalnik, omrežje Wi-Fi, mikrovalovno pečico ali povezavo Bluetooth na frekvenci 2,4 GHz in pri starševski ali otroški enoti morda zaznate motnje, starševsko enoto odklopite, dokler motnje ne izginejo.

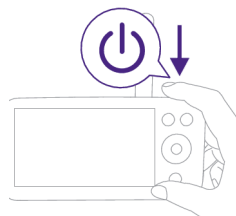

- 5 Za vklop starševske enote pritisnite in držite gumb za vklop/izklop približno 1,5 sekunde.

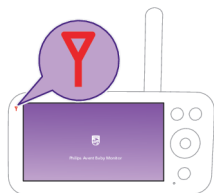

Vklopi se zaslon, na njem se prikaže Philipsov logotip in indikatorna lučka povezave zasveti rdeče. Starševska enota začne iskati otroško enoto.

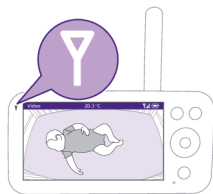

Ko sta starševska in otroška enota povezani, lučka povezave na starševski enoti zasveti belo in na indikatorju moči signala se pojavi še ena črtica.

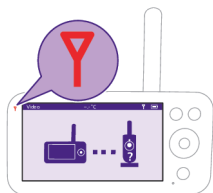

Opomba: Povezava med starševsko in otroško enoto je vzpostavljena v približno 15 sekundah.

Prepričajte se, da je otroška enota vklopljena. Ko je otroška enota izklopljena, se na zaslonu starševske enote prikaže slika, ki označuje, da je otroška enota izven doseg.

Če se povezava ne vzpostavi, lučka povezave zasveti rdeče, starševska enota približno vsakih 25 sekund odda zvočno opozorilo in na zaslonu se prikaže slika, ki označuje, da je otroška enota izven doseg.

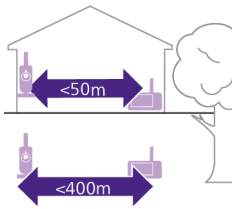

Doseg delovanja je do 50 metrov v zaprtih prostorih in 400 metrov na prostem. Doseg delovanja elektronske varuške se razlikuje glede na okolico in dejavnike, ki lahko povzročajo motnje. Mokri ali vlažni materiali lahko povzročijo tako močne motnje, da se doseg zmanjša tudi do 100 %.

### Suhi materiali

### Debelina materiala

### Izguba dosega

Les, mavec, lepenka, steklo (brez kovine, žic ali svinca)

< 30 cm

0-10 %

Opeka, vezane plošče

< 30 cm

5-35 %

Armirani beton

< 30 cm

30-100 %

Kovinske mreže ali drogovi

< 1 cm

90-100 %

Kovinske ali aluminijaste plošče

< 1 cm

100 %

## Funkcije in nastavitve

### Funkcije v meniju

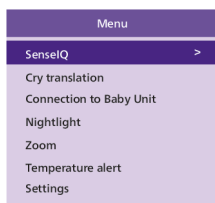

Otroška varuška Philips Avent Premium Connected, ki je opremljena s šestimi odličnimi funkcijami, staršem omogoča preprosto spremljanje otroka. Te funkcije so:

**SenseIQ** – uporablja tehnologijo umetne inteligence, s katero zazna spanje in dihe otroka.

**Funkcija interpretacije joka** – omogoča interpretacijo otrokovega joka, da lahko bolje razumete njegove potrebe.

**Funkcija povezave z otroško enoto** – omogoča dve možnosti povezave (samodejno in neposredno) otroške in starševske enote, s čimer se zagotovi, da ste vedno povezani z otrokom.

**Nočna lučka** – zagotavlja nežno mehko svetlobo za pomiritev otroka in ustvarjanje mirnega okolja za spanje.

**Funkcija povečave** – omogoča povečan prikaz otroške posteljice za boljši pogled na otroka.

**Opozorilo za temperaturo** – obvesti vas, če je temperatura v otroški sobi previsoka ali prenizka.

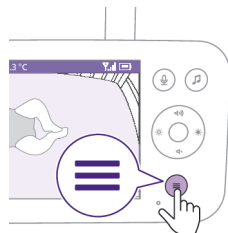

Vse funkcije, opisane v naslednjih razdelkih, je mogoče upravljati v meniju starševske enote ali aplikacije.

- 1 Pritisnite gumb za meni spodaj desno na starševski enoti, da odprete seznam menijev.

**Opomba:** Če spet pritisnete gumb za meni, se meni zapre.

- 2 Po meniju se lahko pomikate s krmilnim gumbom. Izbrani element menija je vijolično osvetljen.

**Opomba:** Če ste že v enem od podmenijev in želite preiti v drugo funkcijo menija, s ponovnim pritiskom gumba za meni pojdite v glavni meni.

**Opomba:** Če ste v meniju in osem sekund ne pritisnete nobenega gumba, se bo zaprl brez shranjevanja nastavitvev.

## SenseIQ

Otroška varuška Philips Avent Premium Connected s tehnologijo SenseIQ analizira vsak premik in dih, da staršem zagotovi najjasnejši prikaz dobrega počutja otroka. Intuitivna in prostoročna tehnologija SenseIQ zagotavlja sprotne posodobitve stanja dihanja in spanja, tako da so lahko starši mirni, saj vedo, da bodo vedno povezani, njihov otrok pa je popolnoma varen.

Če želite aktivirati SenseIQ, prenesite aplikacijo Baby Monitor+ (glejte poglavje „Prenos aplikacije Baby Monitor+“) in upoštevajte korake v aplikaciji za vklop te funkcije.

- 1 Pritisnite gumb za meni spodaj desno na starševski enoti.

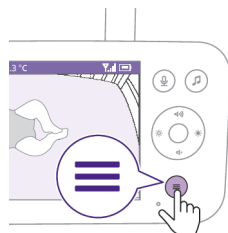

- 2 Izberite „SenseIQ“ in pritisnite gumb za potrditev, da dostopate do funkcije SenseIQ.

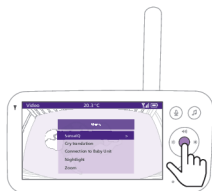

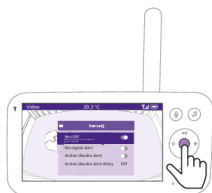

- 3 Pritisnite gumb za potrditev, da vklopite ali izklopite funkcijo SenseIQ.

V spodnji vrstici na zaslonu so prikazani faza spanja, čas v postelji in povprečna frekvenca dihanja.

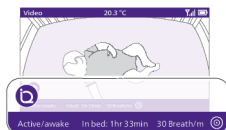

**zoundream**

## Interpretacija joka

Storitev interpretacije joka, ki jo zagotavlja tehnologija Zoundream™, zagotavlja koristno orodje, ki vam pomaga razbrati pomen različnih vrst otrokovega joka in vam ponudi možno razlago. Vendar je pomembno, da upoštevate, da to orodje ni namenjeno nadomeščanju starševske presoje. Družba Philips ni odgovorna za rezultate funkcije interpretacije. Priporočeno je, da se po potrebi posvetujete z zdravnikom.

Če želite aktivirati funkcijo interpretacije joka, prenesite aplikacijo Baby Monitor+ (glejte poglavje „Prenos aplikacije Baby Monitor+“) in upoštevajte korake v aplikaciji za vklop te funkcije.

Storitev interpretacije joka je na voljo za brezplačno 90-dnevno preizkusno obdobje. Po poteku tega obdobja jo lahko še naprej uporabljate tako, da se naročite na naročniško storitev pri družbi Zoundream™. Veljajo pogoji in določila. Uporaba bo izmerjena v dnevih, vsaka dejavnost v dnevu pa se bo štela za cel dan uporabe.

**Opomba:** Funkcija interpretacije joka deluje samo, ko ima otroška enota vzpostavljeno povezavo z internetom.

- 1 Pritisnite gumb za meni spodaj desno na starševski enoti.

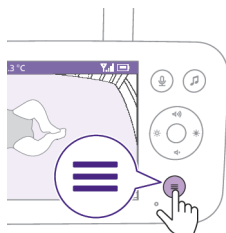

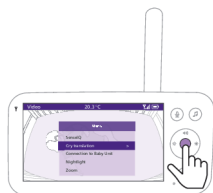

- 2 Izberite „Interpretacija joka“ in pritisnite gumb za potrditev, da dostopate do funkcije interpretacije joka.

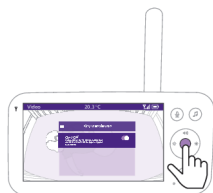

- 3 Pritisnite gumb za potrditev, da vklopite ali izklopite funkcijo interpretacije joka.



V spodnji vrstici na zaslonu je prikazan rezultat funkcije interpretacije joka.

Namig: Vse naprave, ki oddajajo zvoke, npr. ventilatorje ali naprave za beli šum, odmaknite od otroške enote, s čimer preprečite motnje mikrofona in natančnosti funkcije.

### Povezava z otroško enoto

V tem meniju lahko izberete različne možnosti povezave.

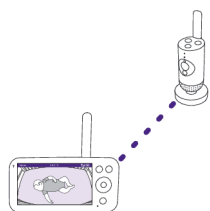

**Neposredna:** Starševska in otroška enota sta predhodno seznanjeni in se boste neposredno povezali.

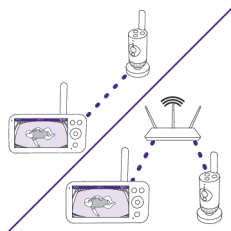

**Samodejna: neposredni način ali omrežje Wi-Fi:** Ta nastavev optimizira povezavo otroške in starševske enote tako, da samodejno izbere najboljšo povezavo z uporabo neposrednega načina ali omrežja Wi-Fi.

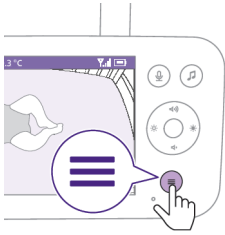

- 1 Pritisnite gumb za meni spodaj desno na starševski enoti.



- 2 Izberite „Povezava z otroško enoto“ in pritisnite gumb za potrditev, da dostopate do menija za povezavo z otroško enoto.



- 3 Za izbiro želene povezave pritisnite zgornji ali spodnji del krmilnega gumba in nato gumb za potrditev.

## Nočna lučka

Za vklop funkcije nočne lučke s starševsko enoto upoštevajte naslednja navodila:

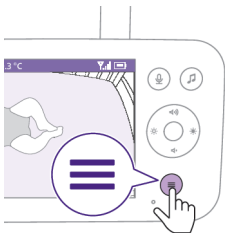

- 1 Pritisnite gumb za meni spodaj desno na starševski enoti.



- 2 Izberite možnost „Nočna lučka“ in pritisnite gumb za potrditev, da odprete funkcijo nočne lučke.

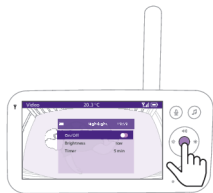

3 Pritisnite gumb za potrditev, da funkcijo nočne lučke vklopite in izklopite.

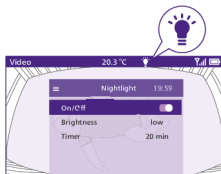

Ko je nočna lučka vklopljena, je v vrstici stanja na zaslonu prikazana ikona lučke.

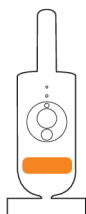

Nočna lučka na otroški enoti se vklopi.

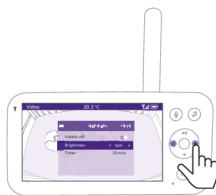

S starševsko enoto lahko nastavite raven svetlosti nočne lučke.

Z levim ali desnim delom krmilnega gumba izberite šibko, srednjo ali močno svetlost.

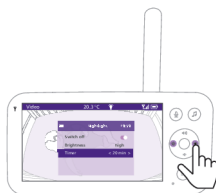

S starševsko enoto lahko nastavite časovnik nočne lučke.

Z levim ali desnim delom krmilnega gumba izberite želeni čas.



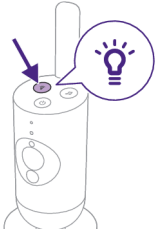

Nočno lučko lahko upravljate tudi z otroško enoto.

- 1 Za vklop funkcije pritisnite gumb nočne lučke na otroški enoti.

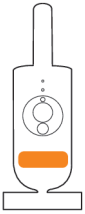

Nočna lučka se vklopi.

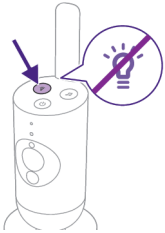

- 2 Za izklop znova pritisnite gumb nočne lučke.

## Povečava

- 1 Pritisnite gumb za meni spodaj desno na starševski enoti.

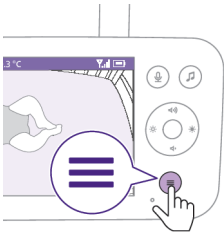

- 2 Izberite možnost „Povečava“ in pritisnite gumb za potrditev, da dostopate do funkcije povečave.





- 3 Za prilagoditev video slike pritisnite gumb za potrditev. S pritiskanjem zgornjega, spodnjega, levega ali desnega dela krmilnega gumba izberite, kateri del slike naj starševska enota prikazuje.
- 4 Z gumbom za meni novo nastavitev shranite in izstopite iz menija.
- 5 Če želite sliko v starševski enoti pomanjšati, pojdite v meni za povečavo in funkcijo povečave izklopite.

Namig: Za hitri dostop do funkcije povečave pritisnite in držite gumb za potrditev dve sekundi.

## Opozorilo za temperaturo

S senzorjem temperature lahko spremljate temperaturo v otroški sobi.

Opomba: Trenutna temperatura v otroški sobi je prikazana v vrstici stanja v starševski enoti.

- 1 Pritisnite gumb za meni spodaj desno na starševski enoti.

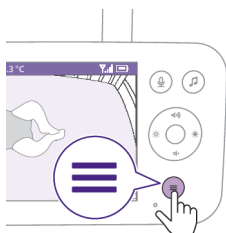

- 2 Izberite „Opozorilo za temperaturo“ in pritisnite gumb za potrditev, da dostopate do funkcije opozorila za temperaturo.

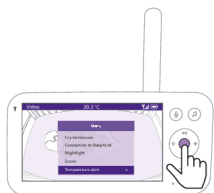

- 3 Z gumbom za potrditev lahko temperaturno opozorilo vklopite ali izklopite.

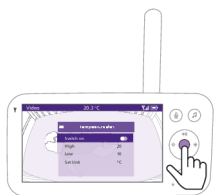

- 4 Za spreminjanje največje in najmanjše temperature, pri kateri se sproži opozorilo, izberite želeno temperaturo v meniju za temperaturo.

Namig: Enote za temperaturo lahko preklapljate med stopinjami Celzija (C) ali Fahrenheita (F) tako, da izberete ustrezno možnost enote.

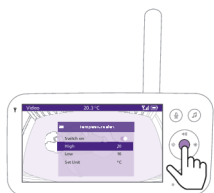

- 5 Z levim delom krmilnega gumba novo nastavitve shranite in se vrnite v glavni meni.

Starševska enota prikaže opozorilo, ko je izmerjena temperatura izven razpona izbranih najmanjših in največjih vrednosti.

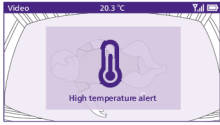

## Nastavitve

- 1 Pritisnite gumb za meni spodaj desno na starševski enoti.

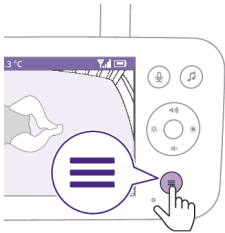

- 2 Za dostop do menija z nastavitvami izberite „Nastavitve“ in pritisnite gumb za potrditev.



Spremenite lahko nastavitve jezika starševske enote.

- 1 Za dostop do seznama jezikov pritisnite gumb za potrditev.  
2 Za pomikanje po seznamu jezikov pritisnite zgornji ali spodnji del krmilnega gumba in nato izberite želenega z gumbom za potrditev.



- 3 Z gumbom za potrditev novo nastavitve shranite in se vrnite v glavni meni.



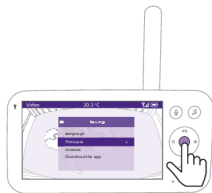

Preverite lahko trenutno različico vdelane programske opreme otroške varuške.

1 S pritiskom gumba za potrditev odprite meni za vdelano programsko opremo.

2 Na zaslonu se prikaže zadnja različica vdelane programske opreme starševske in otroške enote.

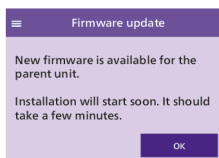
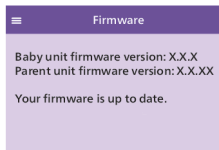

Opomba: Če je na voljo posodobitev vdelane programske opreme, bo nameščena samodejno, vi pa boste prejeli obvestilo.

## Lučka za prikaz stanja

### Oranžna

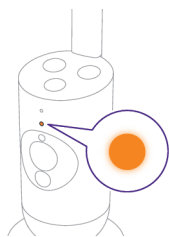

Neprekinjeno sveti oranžno: otroška enota se zaganja.

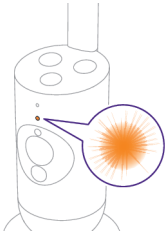

Utripa oranžno: otroška enota nadgrajuje vdelano programsko opremo. Med posodobitvijo je ne izklaplajte.

Opomba: Otroška enota se med nadgradnjo vdelane programske opreme lahko znova zažene.

## Zelena

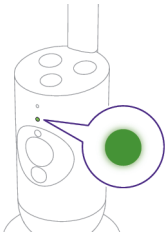

Neprekinjeno sveti zeleno: otroška enota je pripravljena na povezavo s starševsko enoto.

## Bela

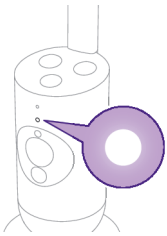

Neprekinjeno sveti belo: otroška enota je pripravljena na povezavo s starševsko enoto in aplikacijo.

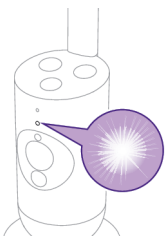

Utripa belo: otroška enota išče domače omrežje.

## Rdeča (samo pri nastavitvi)

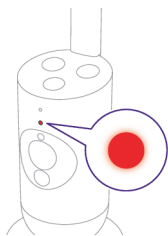

Neprekinjeno sveti rdeče: otroška varuška ne more vzpostaviti povezave z internetom.

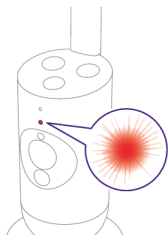

Utripa rdeče: vnesli ste napačen SSID ali geslo.

## Vijoličasta

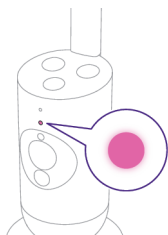

Neprekinjeno sveti vijoličasto: vklopljeno je pretakanje videa v živo za enega ali več uporabnikov aplikacije.

## Modra

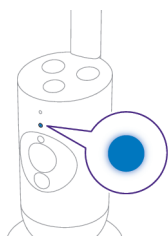

Neprekinjeno sveti modro: aktiviran je način zasebnosti.

## Glasnost

Glasnost zvočnika starševske enote lahko prilagodite na zeleno raven.

- 1 Glasnost prilagodite z zgornjim ali spodnjim delom krmilnega gumba.



- 2 Vrstica glasnosti na zaslonu prikazuje izbrano glasnost.

Opomba: Če je nastavljena visoka raven glasnosti, starševska enota porabi več električne energije.

Opomba: Ko je vrstica za glasnost na najnižji ravni, je zvok izklopljen. Starševska enota v vrstici stanja prikazuje ikono za izklopljen zvok in pošilja samo opozorila in video.

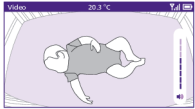

## Svetlost zaslona

Svetlost zaslona starševske enote lahko prilagodite na želeno raven.

- 1 S pritiskanjem levega ali desnega dela krmilnega gumba prilagodite svetlost zaslona starševske enote.



- 2 Vrstica svetlosti na zaslonu prikazuje izbrano svetlost zaslona.

Opomba: Ob močnejši svetlosti starševska enota porabi več energije.



## Lučke za raven zvoka

Starševska enota nenehno spremlja raven zvoka v otroški sobi. Lučke za raven zvoka na starševski enoti vizualno opozorijo na vsakršen zvok v otroški sobi.

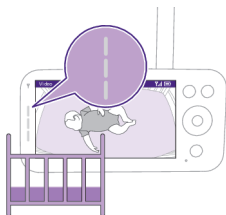

Če zvok ni zaznan, lučke za raven zvoka ne svetijo.

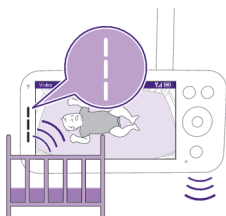

Ko otroška enota zazna zvok, na starševski enoti zasveti ena ali več lučk za raven zvoka v beli barvi. Število lučk, ki zasveti, je odvisno od glasnosti zaznanega zvoka.

## Načini delovanja in občutljivost

Otroška varuška ima tri načine delovanja, s katerimi lahko izberete način spremljanja otroka: video, zvočni in eko.

Od ravni občutljivosti otroške enote je odvisno, kaj slišite s starševsko enoto. Če je občutljivost nastavljena previsoko, boste slišali številne zvoke, tudi tihe zvoke iz ozadja. Če je občutljivost nastavljena prenizko, boste slišali le glasnejše zvoke.

Ko je otroška varuška vklopljena, pritisnite gumb za način zgoraj levo na starševski enoti, nato s pritiskanjem zgornjega ali spodnjega dela krmilnega gumba preklaplajte med različnimi načini in z gumbom za potrditev izberite želeni način.

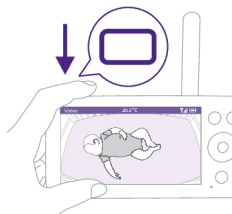

S pritiskom na levi ali desni del krmilnega gumba lahko izberete različne ravni občutljivosti posameznih načinov.





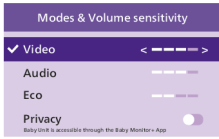

Na zaslonu se prikaže izbrani način.

Izbrani način je naveden tudi v vrstici stanja.

Ob vklopu aparata je aktiven način, ki ste ga nazadnje uporabljali.



Če se vaš otrok tiho oglašča, morate občutljivost otroške enote s starševsko enoto nastaviti na visoko raven.

Glasnejši kot je vaš otrok, manjšo občutljivost lahko s starševsko enoto nastavite.

**Opomba:** V video in zvočnem načinu se zvok sliši neprekinjeno, ko je nastavljena najvišja raven občutljivosti. Sicer se tišji zvoki ne predvajajo.

**Namig:** Stopnjo občutljivosti lahko prilagajate, tako da boste otroka vedno slišali brez motenj zaradi drugih zvokov. Ko je v ozadju veliko hrupa, zmanjšajte občutljivost, tako da ga s starševsko enoto ne bo slišati.

Novo nastavitev shranite z gumbom za potrditev.

## Video način



1 Pritisnite gumb za način zgoraj levo na starševski enoti.

2 Z gumbom za potrditev izberite video način.

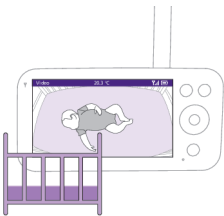

Ko je aktiviran video način, je zaslon stalno vklopljen.



**Opomba:** Če želite neprekinjeno predvajanje zvoka s starševsko enoto, nastavite najvišjo raven občutljivosti.

## Zvočni način



- 1 Pritisnite gumb za način zgoraj levo na starševski enoti.
- 2 Preklopite v zvočni način s pritiskom spodnjega dela krmilnega gumba.
- 3 Z gumbom za potrditev izberite zvočni način.

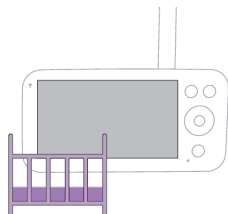

Ko vklopite zvočni način, se zaslon starševske enote izklopi.

**Opomba:** Ko je zaslon izklopljen, vrstice stanja ni videti.



**Opomba:** Lučka povezave bele barve pomeni, da je starševska enota še vedno vklopljena in povezana z otroško enoto.

**Opomba:** Ko občutljivost ni nastavljena na najvišjo raven, se tišji zvoki ne predvajajo.

**Opomba:** Če želite neprekinjeno predvajanje zvoka s starševsko enoto, nastavite najvišjo raven občutljivosti. Dodatne informacije so na voljo v poglavju „Načini delovanja in občutljivost“.

Če se vaš otrok oglasi, lučke za raven zvoka zasvetijo in zvok, ki ga otroška enota zazna, se prenese v starševsko enoto. Če zvok ni zaznan, lučke za raven zvoka ne svetijo.

## Eko način

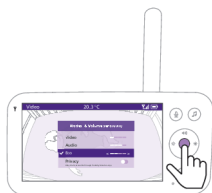

- 1 Pritisnite gumb za način zgoraj levo na starševski enoti.
- 2 Za preklop v eko način pritisnite spodnji del krmilnega gumba.
- 3 Z gumbom za potrditev izberite eko način.

**Opomba:** Ko je zaslon vklopljen, bo v vrstici stanja prikazan izbrani način. Ko je zaslon izklopljen, vrstice stanja ni videti.

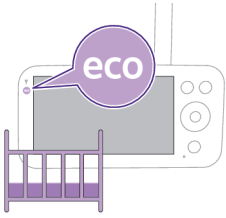

Če 20 sekund ni zaznanega nobenega zvoka, se zaslon in lučke za raven zvoka izklopijo. Lučka eko načina zasveti belo, kar pomeni, da je starševska enota še vedno vklopljena in aktivna v eko načinu.

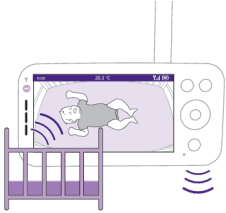

Ko otroška enota zazna zvok, se zaslon in lučka za raven zvoka na starševski enoti takoj vklopita. Video in zvoki se pošljejo starševski enoti in lučke za raven zvoka zasvetijo belo.

Če zvok ni zaznan, lučke za raven zvoka ne svetijo.

**Opomba:** Najnižjo glasnost zvoka, potrebno za vklop zvoka in zaslona, določa nastavev občutljivosti.

## Način zasebnosti



- 1 Pritisnite gumb za način zgoraj levo na starševski enoti.
- 2 Za preklon v način zasebnosti pritisnite spodnji del krmilnega gumba.
- 3 Pritisnite gumb za potrditev, da aktivirate način zasebnosti.

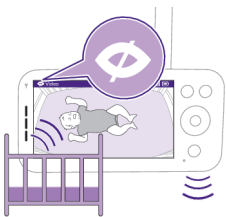

Ob aktiviranem načinu zasebnosti:

- 1 Otroka še vedno lahko spremljate s starševsko enoto.

**Opomba:** Ko je zaslon vklopljen, je v vrstici stanja prikazan indikator načina zasebnosti. Ko je zaslon izklopljen, vrstice stanja ni videti.

- 2 Otroka ne morete spremljati v aplikaciji.

**Opomba:** Lučka za prikaz stanja na otroški enoti postane modra. Prejeli boste potisno obvestilo v aplikaciji.

**Opomba:** Ko boste otroka poskusili spremljati prek aplikacije, bo prikazano, da je otroška enota v načinu zasebnosti.



# Umirjeni zvoki

Za aktivacijo s starševsko enoto upoštevajte spodnja navodila:

- 1 Pritisnite gumb za umirjene zvoke na starševski enoti, da se odpre meni.

Opomba: Če gumb pritisnete, ko je meni že odprt, se zapre.

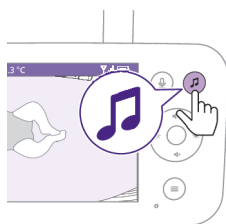

- 2 S pritiskanjem spodnjega dela krmilnega gumba se pomaknite navzdol na element menija „Izberi zvok“ in s pritiskom gumba za potrditev odprite seznam umirjenih zvokov.

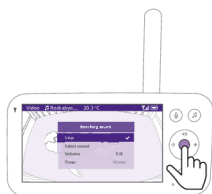

- 3 Po seznamu se lahko premikate s pritiskanjem zgornjega ali spodnjega dela krmilnega gumba.
- 4 S pritiskom gumba za potrditev lahko izberete ali prekličete izbiro posnetka, ki ga želite predvajati. Izberete lahko tudi „Vse uspavanke“ za predvajanje prvih petih uspavank.



- 5 Za predvajanje izbranega zvoka pojdite na možnost „Predvajaj“ in pritisnite gumb za potrditev.

Za zaustavitev predvajanja znova pritisnite gumb za potrditev.

V vrstici stanja v starševski enoti je prikazano ime predvajanega zvoka.

Namig: Izbrani zvok lahko začnete predvajati ali ustavite njegovo predvajanje tudi z daljšim pritiskom gumba za umirjene zvoke.

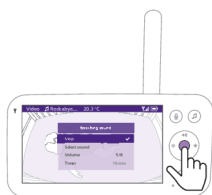

Raven glasnosti zvokov ali uspavank lahko nastavite s starševsko enoto.

Glasnost izberite s pritiskanjem levega ali desnega dela krmilnega gumba.





Določite lahko tudi trajanje predvajanja umirjenega zvoka. To storite s starševsko enoto.

Z levim ali desnim delom krmilnega gumba izberite želeni čas.

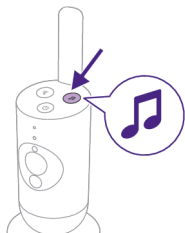

Če želite aktivirati funkcijo umirjenih zvokov z otroško enoto, na njej pritisnite gumb za umirjene zvoke.



Neprekinjeno in skladno z zadnjo nastavitvijo časovnika se začne predvajati zvok, ki ste ga nazadnje izbrali s starševsko enoto.

Če želite ustaviti predvajanje umirjenih zvokov z otroško enoto, na njej znova pritisnite gumb za umirjene zvoke.

## Pogovor v živo

Z otrokom se lahko pogovarjate z uporabo gumba za pogovor v živo na starševski enoti.

**1** Na starševski enoti pritisnite gumb za pogovor v živo.





- 2 Na zaslonu starševske enote se prikaže ikona za pogovor v živo, ki označuje aktivno povezavo. Z razdalje 15–30 cm razločno govorite v mikrofona na sprednji strani starševske enote.



Otrok sliši, kar govorite v starševsko enoto. Hkrati tudi vi slišite vse njegove zvoke.

- 3 Ko se želite nehati pogovarjati, znova pritisnite gumb za pogovor v živo.

Opomba: Ko končate uporabo funkcije za pogovor v živo, jo izklopite, da preprečite nepričakovane zvoke iz otroške enote.

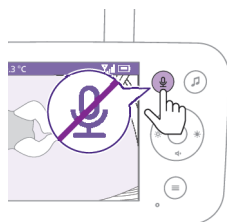

## Čiščenje in vzdrževanje

**Opozorilo: Starševske in otroške enote ter napajalnikov ne potaplajte v vodo in jih ne čistite pod tekočo vodo.**

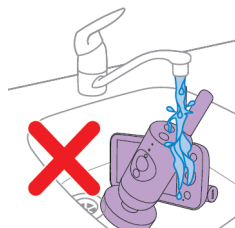

**Opozorilo: Ne uporabljajte čistilnih razpršil ali tekočih čistil.**



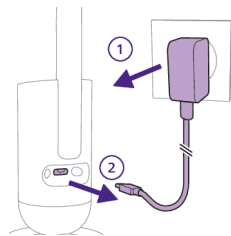

1 Otroško enoto izklopite ter napajalnik odklopite iz nje in električne vtičnice.

2 Otroško enoto očistite s suho krpo.

Opomba: Prstni odtisi ali umazanija na objektivu otroške enote lahko vplivajo na delovanje kamere. Objektiva se ne dotikajte s prsti.



3 Starševsko enoto izklopite ter napajalnik odklopite iz nje in električne vtičnice.

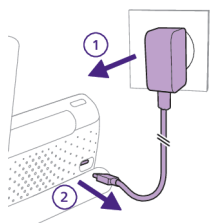

4 Starševsko enoto očistite s suho krpo.

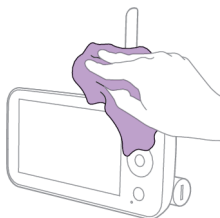

5 Napajalnike čistite s suho krpo.

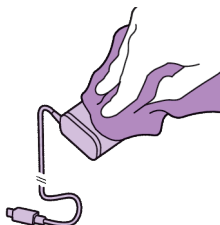

## Shranjevanje

Če otroške varuške ne boste uporabljali dlje časa, starševsko in otroško enoto ter napajalnike shranite na hladnem in suhem mestu.

Za optimizacijo življenjske dobe baterije med daljšimi obdobji nedelovanja ali shranjevanja se priporoča, da starševsko enoto pred izklopom napolnite na 50 %.

## Naročanje dodatne opreme

Dodatno opremo ali rezervne dele lahko kupite na [www.philips.com/parts-and-accessories](http://www.philips.com/parts-and-accessories) ali pri Philipsovem prodajalcu. Lahko se tudi obrnete na Philipsov center za pomoč uporabnikom v svoji državi (podatki za stik so na mednarodnem garancijskem listu).

## Recikliranje



- Ta simbol pomeni, da električnih izdelkov in baterij ni dovoljeno odlagati skupaj z običajnimi gospodinjskimi odpadki.
- Upoštevajte predpise svoje države za ločeno zbiranje električnih izdelkov in baterij.

## Odstranitev vgrajene akumulatorske baterije

Vgrajeno akumulatorsko baterijo lahko odstrani samo usposobljeni strokovnjak, ko aparat zavržete. Pred odstranjevanjem baterije se prepričajte, da je aparat izključen iz zidne vtičnice in je baterija popolnoma prazna.

**Pri ravnanju z orodjem ob odpiranju aparata in odlaganju akumulatorske baterije upoštevajte vse potrebne varnostne ukrepe.**

**Ko ravnate z baterijami, pazite, da bodo vaše roke, izdelek in baterije suhi.**

**Pazite, da priključne sponke baterij ne pridejo v stik s kovinskimi predmeti (npr. kovanci, sponkami za lase, prstani), da ne pride do nenamernega kratkega stika. Baterij ne ovijajte v aluminijasto folijo. Preden baterijo zavržete, zlepite njene kontakte ali jo dajte v plastično vrečko.**

Postopek:

- 1 S kovancem odklenite pokrov predala z baterijami na hrbtni strani starševske enote.
- 2 Odstranite 2 gumijasti nožici na dnu starševske enote.
- 3 Odstranite 2 vijaka, ki sta zdaj vidna na dnu starševske enote.
- 4 Prostor z baterijami povlecite proč od starševske enote.
- 5 Odstranite baterijo.



Če v vaši državi ni vzpostavljen sistem za zbiranje/recikliranje elektronskih izdelkov, okolje lahko zaščitite tako, da preden odvržete izdelek, odstranite in reciklirate baterijo.

## Podpora

Za vso podporo za izdelek, podatke o porabi energije in izjavo o skladnosti za EU obiščite [www.philips.com/support](http://www.philips.com/support).

## Odpravljanje težav

To poglavje vsebuje povzetek najpogostejših težav, ki se lahko pojavijo pri uporabi aparata. Če težave ne morete odpraviti s spodnjimi nasveti, na strani [www.philips.com/support](http://www.philips.com/support) poiščite seznam pogostih vprašanj ali se obrnite na center za pomoč uporabnikom v svoji državi.

### STARŠEVSKA ENOTA

Težava	Rešitev
Zakaj ne morem povezati starševske enote z drugimi otroškimi enotami Philips Avent?	Starševska enota otroške varuške Philips Avent Premium Connected se lahko poveže samo z otroško enoto iz istega kompleta.
Zakaj se starševska enota ne polni, ko jo priključim?	Če želite uporabljati druge otroške varuške Philips Avent (SCD641, SCD643, SCD921, SCD923), jih lahko dodate v aplikaciji Philips Avent Baby Monitor+.
Zakaj se starševska enota ne polni, ko jo priključim?	Morda je poškodovan napajalnik. Preverite, ali je težava odpravljena, ko uporabite drug napajalnik, priložen v kompletu. Če se napajalnik poškoduje, ga morate vedno zamenjati z originalnim, da preprečite nevarnosti (glejte poglavje „Naročanje dodatne opreme“).
Zakaj se starševska enota ne polni, ko jo priključim?	Morda baterija ne deluje pravilno. Preverite lučko za prikaz stanja baterije na starševski enoti. Če neprekinjeno sveti rdeče, se obrnite na center za pomoč uporabnikom v svoji državi.
Zakaj se starševska enota včasih polni dlje kot 3 ure?	Morda je temperatura med polnjenjem presegla dovoljeno mejo, kar lahko izklopi polnilno vezje kot varnostni mehanizem. Za nadaljevanje polnjenja premaknite polnilno postajo stran od virov toplote, kot so radiatorji, toplotni registri, štedilniki ali druge naprave (vključno z ojačevalniki), ki proizvajajo toploto.



Mogoče ne uporabljate pravega napajalnika. Če vidite ikono na desni, pomeni, da je zaznan napačen napajalnik. Vedno uporabljajte priloženi napajalnik, da se bo aparat kar najbolje polnil.

## STARŠEVSKA ENOTA

<p>Zakaj je doseg delovanja elektronske varuške bistveno krajši od navedenega v tem uporabniškem priročniku?</p>	<p>Navedeni doseg delovanja med starševsko in otroško enoto je do 400 metrov, kar velja samo na prostem, ko med enotama ni nobenih ovir. Glede na okolico in morebitne druge moteče dejavnike je lahko doseg delovanja manjši.</p> <p>V zaprtih prostorih je doseg največ 50 metrov, to pa je omejeno tudi s številom in vrsto sten in/ali stropov med starševsko in otroško enoto.</p>
<p>Zakaj ne morem vzpostaviti povezave med starševsko in otroško enoto? Zakaj se povezava občasno izgubi? Zakaj se zvok prekinja?</p>	<p>Otroška in starševska enota se verjetno nahajata blizu zunanje meje dosega delovanja oz. se pojavljajo motnje zaradi drugih brezžičnih naprav, ki delujejo s frekvenco 2,4 GHz.</p> <p>Poskusite ju postaviti na drugo mesto, zmanjšajte razdaljo med enotama ali izklopite ostale brezžične naprave, ki uporabljajo frekvenco 2,4 GHz (prenosniki, mobilni telefoni, mikrovalovne pečice itd.).</p>
<p>Zakaj se aplikacija/starševska enota prehitro odzove na druge zvoke in ne na zvoke mojega otroka?</p>	<p>Povezava usmerjevalnika otroške enote morda ni močna ali stabilna.</p> <p>Preverite moč signala usmerjevalnika otroške enote v aplikaciji Baby Monitor+. Če je signal slab, poskusite usmerjevalnik približati otroški enoti ali uporabite podaljševalnik dometa za Wi-Fi, s katerim zagotovite močno in stabilno povezavo za optimalno delovanje.</p>
<p>Zakaj ne slišim zvoka iz starševske enote? Zakaj starševska enota ne oddaja zvokov?</p>	<p>Morda je nastavljena previsoka raven občutljivosti. Če se otrok tiho oglašja, mora biti nastavev občutljivosti večja. Vendar v hrupnejših otroških sobah raje nastavite nižjo raven občutljivosti. Občutljivost otroške varuške je mogoče spreminjati v meniju starševske enote.</p>
<p>Zakaj ne slišim zvoka iz starševske enote? Zakaj starševska enota ne oddaja zvokov?</p>	<p>Zvok starševske enote je morda izklopljen. Z zgornjim delom krmilnega gumba vklopite zvok in prilagodite glasnost.</p> <p>Zvok v aplikaciji je morda izklopljen. Z dotikom ikone za izklop zvoka na video zaslonu vklopite zvok.</p>
<p>Zakaj pri starševski enoti prihaja do motenj? Zakaj video med predvajanjem v starševski enoti migeta? Zakaj starševska enota brni?</p>	<p>Nastavljena je premajhna občutljivost. Povečajte občutljivost v meniju starševske enote ali aplikaciji na višjo raven.</p>
<p>Zakaj pri starševski enoti prihaja do motenj? Zakaj video med predvajanjem v starševski enoti migeta? Zakaj starševska enota brni?</p>	<p>Otroška enota je morda predaleč od otroka. Za optimalno zaznavanje zvoka otroška enota ne sme biti od otroka oddaljena več kot 1,5 metra.</p>
<p>Zakaj pri starševski enoti prihaja do motenj? Zakaj video med predvajanjem v starševski enoti migeta? Zakaj starševska enota brni?</p>	<p>Motnje se lahko pojavijo, ko je starševska enota izven dosega otroške enote. Če je preveč sten ali stropov med starševsko in otroško enoto ali če so vklopljene druge 2,4-GHz brezžične naprave (npr. mikrovalovne pečice, usmerjevalniki Wi-Fi).</p> <p>Starševsko enoto postavite na drugo mesto, bližje otroški enoti oz. izklopite druge brezžične naprave.</p>

## SenseIQ/funkcija interpretacije joka

Težava	Rešitev
Zakaj ni na voljo analize dihanja in premikanja?	<p>Morda niste aktivirali/vklopili funkcije SenseIQ.</p> <p>V telefon prenesite aplikacijo Philips Avent Baby Monitor+ (glejte poglavje „Prenos aplikacije Baby Monitor+“) in nato aktivirajte/vklopite funkcijo SenseIQ v meniju starševske enote ali aplikacije.</p>
	<p>Otroška enota morda ni pravilno nastavljena.</p> <p>Če se želite prepričati, da je vse ustrezno nameščeno in v ustreznem položaju, lahko opravite postopek preverjanja položaja, ki je opisan v razdelku „Vadnice in nasveti“ menija „Pomoč in podpora“ v aplikaciji. Z dokončanjem postopka preverjanja položaja bi se moralo omogočiti delovanje funkcije SenseIQ brez motenj, ko jo omogočite.</p> <p>Ne uporabljajte enobarvne odeje ali spalne vreče ter za boljšo vidljivost uporabite vzorčaste odeje ali otroška oblačila. Zagotovite kontrast med otrokovo odejo/spalno vrečo in prevleko za vzmetnico.</p>
	<p>Otroška enota je morda predaleč od otroka.</p> <p>Ko uporabljate nosilec za otroško posteljico, ga namestite na daljšo stranico posteljice. Če pa uporabljate stenski nosilec, zagotovite, da razdalja med otroško posteljico in otroško enoto ni prevelika. S tem boste zagotovili, da jasno vidite celotno območje otroške vzmetnice in da lahko učinkovito spremljate otroka.</p>
Funkcija interpretacije joka ne deluje, kaj naj storim?	<p>Povezava Wi-Fi je morda slaba ali ni stabilna.</p> <p>Preverite moč signala Wi-Fi na strani z nastavitvami aplikacije – signal je delujoč, ko je prikazana možnost „Odlično“ ali „Dobro“.</p>
	<p>Povezava z otroško enoto morda ni dobra.</p> <p>Preverite, ali je otroška enota ustrezno povezana s starševsko enoto ali aplikacijo.</p> <p>Otroško enoto morate namestiti dovolj blizu otroka, da se zazna otrokov jok in čim bolj zmanjšajo motnje zaradi hrupa v okolju.</p>
	<p>Naročnina je morda potekla.</p> <p>Storitev interpretacije joka je na voljo za brezplačno 90-dnevno preizkusno obdobje. Če jo želite uporabljati po poteku tega obdobja, se morate naročiti na plačljivo naročniško storitev pri družbi Zoundream™.</p>
	<p>Morda je preveč šumov v okolju.</p> <p>Otroške enote ne postavljajte v bližini glasnih virov, kot so televizije ali naprave, ki proizvajajo zvoke in vibracije, npr. pametni telefoni v načinu vibriranja. Ti šumi lahko motijo možnost aparata, da natančno zazna in interpretira otrokov jok.</p>

## APLIKACIJA

Težava	Rešitev
Ne morem se povezati z otroško varuško. Vedno znova se na zaslonu pojavi sporočilo o napaki v povezavi. Kaj je vzrok?	<p>Poskrbite, da vaša pametna naprava uporablja isto omrežje Wi-Fi, s katerim želite povezavi otroško varuško.</p> <p>Preverite lučko za prikaz stanja na otroški enoti. Če utripa rdeče, je vneseno geslo za Wi-Fi napačno. Znova zaženite postopek nastavitve. Znova vnesite geslo za Wi-Fi in se prepričajte, da je pravilno.</p>
	<p>Morda SSID (ime omrežja) ali geslo usmerjevalnika vsebuje posebne simbole. Če jih, ustrezno spremenite ime SSID usmerjevalnika ali geslo.</p> <p>Če lučka za prikaz stanja začne neprekinjeno svetiti rdeče, medtem ko skušate vzpostaviti povezavo, se je otroška varuška uspešno povezala z usmerjevalnikom, vendar ni povezave s internetom. V tem primeru preverite, ali imate dostop do 2,4 GHz-omrežja Wi-Fi z drugimi aplikacijami, npr. YouTube, Facebook itd. Če se tudi druge aplikacije ne odzivajo, preverite, ali imate dostop do interneta. Če je dostop do interneta na voljo, je morda strežnik trenutno nedostopen. V tem primeru poskusite znova nastaviti pozneje.</p> <p>Morda skušate otroško varuško povezati s 5-GHz omrežjem. Preverite, ali ste izbrali SSID omrežja, ki podpira frekvenco 2,4 GHz.</p>
Otroška varuška ne more prebrati kode QR v pametni napravi. Kaj naj naredim?	<p>Kodo QR držite približno 20 cm/7,8 palca stran od objektivna otroške varuške. S premikanjem pametne naprave rahlo gor, dol, levo in desno poskrbite, da bo koda QR neposredno pred objektivom otroške varuške. Pametno napravo lahko zaradi ustrežne izostritve tudi približate ali oddaljite od objektivna otroške varuške. Poskrbite, da bo v prostoru dovolj svetlobe, vendar ne preveč. Ko otroška varuška prebere kodo QR, boste zaslišali potrditveni zvok in lučka za prikaz stanja na otroški enoti bo postala bela.</p> <p>Morda z roko zakrivate del kode QR. Aparat držite tako, da z roko ne zakrivate kode QR.</p>
Pogosto izgubim povezavo z aplikacijo. Kaj je vzrok?	<p>Če lučka za prikaz stanja na sprednji strani otroške varuške neprekinjeno sveti belo in se povezava hkrati prekinja, je težava lahko z internetno povezavo vašega usmerjevalnika, pametnega telefona ali otroške varuške. Preverite signal Wi-Fi v pametnem telefonu ali hitrost povezave 4G oz. 5G z ogledom filma, npr. v aplikaciji YouTube. Ali ponastavite usmerjevalnik Wi-Fi.</p>
Zakaj v aplikaciji ni mogoče pretakanje videa v živo?	<p>Preverite moč signala Wi-Fi na strani z nastavitvami aplikacije – signal je delujoč, ko je prikazana možnost „Odlično“ ali „Dobro“.</p> <p>Morda vašega otroka spremljajo že tri osebe. Aplikacija omogoča spremljanje otroka največ trem osebam hkrati. Če imate skrbniške pravice, lahko odstranite dostop za eno od teh oseb in otroka spremljate sami.</p> <p>Morda je vklopljen način zasebnosti, ki začasno prekine povezavo z otroško enoto. Način zasebnosti lahko izklopite v starševski enoti (glejte poglavje „Način zasebnosti“).</p>
Zakaj vidim črno-belo sliko namesto barvne?	<p>Otroška varuška se je preklopila v način za nočno vidljivost, ker je v prostoru, kamor je postavljena, tema.</p> <p>Če je v prostoru dovolj svetlo, je senzor svetlobe na otroški varuški prekrit ali umazan. Poskrbite, da je senzor povsem izpostavljen svetlobi v prostoru.</p>

## APLIKACIJA

Zakaj me aplikacija ne obvesti, da otrok joče?	Preverite moč signala Wi-Fi na strani z nastavitvami aplikacije – signal je delujoč, ko je prikazana možnost „Odlično“ ali „Dobro“.
	Prag zvoka za opozorilo je morda nastavljen prenizko. V tem primeru vas bo aplikacija obvestila samo, ko je otrok zelo glasen. Odprite nastavitve aplikacije in nastavite višji prag zvoka tako, da vam aplikacija prej pošlje obvestilo.
	Morda ste izklopili zvok pametne naprave. Vključite zvok.
	Preverite, ali ste v nastavitvah aplikacije aktivirali funkcijo za obvestila.
	Preverite, ali ste v nastavitvah pametne naprave aktivirali funkcijo za obvestila.
	Preverite, ali imate kot gost pravico za gledanje. Funkcija za obveščanje je za gostujoče uporabnike izklopljena.
Zakaj se s partnerjem ne moreva hkrati povezati z otroško varuško?	Sekundarnemu skrbniškemu uporabniku ni treba znova opraviti istega postopka povezovanja, svojemu partnerju morate le poslati povabilo kot skrbniškemu uporabniku v aplikaciji.
	Če ne želite, da bi partner imel poln dostop, ga povabite, naj se prijavi kot gostujoči uporabnik. Pravice do dostopa za gostujoče uporabnike so omejene. Podrobnosti so na voljo v poglavju „Upravljanje računov“.
Zakaj se ne morem pogovarjati z otroško enoto, ko v aplikaciji pritisnem gumb za pogovor v živo?	Morda je funkcija za pogovor v živo aktivna prek starševske enote ali v aplikaciji vašega partnerja. Starševska enota ima prednost pri uporabi funkcije za pogovor v živo.
Že imam vlogo gostujočega uporabnika, zakaj ni mogoče pretakanje videa v živo?	Morda je skrbnik začasno vklopil način zasebnosti. O tem se verjetno prejeli obvestilo. Otroška varuška je morda brez povezave. Za prejemanje obvestil o prekinjeni povezavi z otroško varuško v prihodnje vklopite obvestila aplikacije v meniju z nastavitvami.
Mora biti aplikacija odprta, če želim otroka spremljati?	Ne, aplikacija lahko otroka spremlja v ozadju, medtem ko počnete druge stvari. Vključite spremljanje v ozadju v meniju z nastavitvami spremljanja in videa v nastavitvah aplikacije Baby Monitor, delovanje aplikacije pa postavite v ozadje tako, da zaklenete pametni telefon ali odprete začetni zaslon pametnega telefona. Zvoke otroka boste lahko slišali, tudi če aplikacija ni odprta. Še vedno lahko prejmete potisna obvestila.
Zakaj ne slišim zvoka iz več otroških enot/kamer?	Več pretakanj v živo si lahko ogledate v formatu razdeljenega zaslona na strani za predogled v aplikaciji, vendar lahko slišite zvok le iz izbrane otroške enote/kamere.

**APLIKACIJA**

---

Je otroška varuška varna pred vdori?

Izvajamo vse možne ukrepe za preprečevanje vdorov in zagotavljanje najvišje ravni varnosti. To vključuje izdajanje varnostnih posodobitev, kot je primerno za vzdrževanje naših standardov. Poskrbite za uporabo najnovejše različice aplikacije in vdelane programske opreme otroške varuške. Če pametno napravo izgubite, otroško varuško ponastavite na tovarniške nastavitve, s čimer boste prekinili vse povezave do nje. V aplikacijo se lahko prijavite tudi z drugimi pametnimi napravami in izbrišete svoj račun. Če ste edini skrbnik, se v tem primeru prekine povezava tudi med otroško varuško in vsemi gostujočimi uporabniki.

---

Izgubil/-a sem telefon. Kako lahko preprečim, da bi neznanci opazovali mojega otroka?

V aplikacijo se prijavite z drugo pametno napravo in izbrišite svoj uporabniški račun. Če ste edini skrbnik, se v tem primeru prekine tudi povezava med vsemi gostujočimi uporabniki aplikacije in otroško varuško. Otroško varuško lahko tudi ponastavite na tovarniške nastavitve in tako prekinete vse povezave z izgubljeno napravo. Za ponastavitev na tovarniške nastavitve pridržite gumb za vklop/izklop na otroški enoti za 10 sekund.

---

Zakaj ne prejemam obvestil o nadgradnjah programske opreme aplikacije ali otroške varuške?

Morda ste v trgovini App Store ali Play nastavili ročno izvajanje posodobitev aplikacije. Če se želite prepričati, da uporabljate najnovejšo različico, redno preverjajte, ali so na voljo posodobitve. Če je posodobitev na voljo, vam bo trgovina App Store ali Play poslala poziv, da jo namestite.

---

## Namestitev na steno

Navodila za tiskanje:

To stran natisnite v velikosti 100 % in jo uporabite kot predlogo za označitev položaja odprtin, v katere boste privili vijake ob stenski namestitvi aparata.

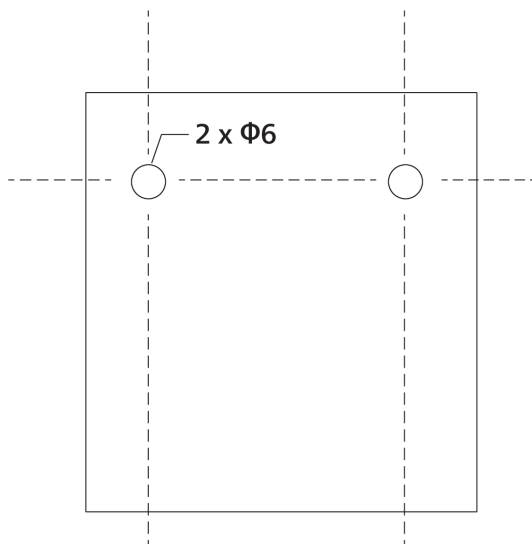

# Úvod

Blahoželáme vám ku kúpe a vítame vás medzi zákazníkmi spoločnosti Philips Avent! Aby ste mohli využiť všetky výhody podpory spoločnosti Philips Avent, zaregistrujte svoj výrobok na webovej stránke **[www.philips.com/welcome](http://www.philips.com/welcome)**.

Zariadenie na monitorovanie dieťaťa Philips Avent Premium s technológiou SenseIQ robí neviditeľné viditeľným pre dokonalý pocit istoty. Rodičia budú vďaka nemu jednoducho a intuitívne vidieť a počuť, že ich dieťa je v bezpečí, nech už sú kdekoľvek. S technológiou SenseIQ môžu rodičia sledovať spánok a dýchanie svojho bábätka v reálnom čase, pričom si nevyžaduje žiadny snímač. Prispôsobené oznámenia a automaticky generované záznamy spánku poskytujú rodičom rýchly a jednoduchý prehľad a pochopenie vzorcov a cyklov spánku ich dieťaťa.

## Opis zariadenia

- 1 Rodičovská jednotka
- 2 Kontrolné svetlo spojenia
- 3 Svetlo úsporného režimu Eco
- 4 Kontrolné svetlá úrovne hlasitosti
- 5 Kontrolné svetlo stavu batérie
- 6 Displej
- 7 Tlačidlo potvrdenia
- 8 Mikrofón
- 9 Tlačidlo ponuky
- 10 Ovládacie tlačidlo (navigácia v ponuke/hlasitosť/jas)
- 11 Tlačidlo skutočného spätného hovoru
- 12 Tlačidlo pre upokojujúce zvuky
- 13 Tlačidlo zap./vyp.
- 14 Skladacia anténa
- 15 Tlačidlo režimu
- 16 Zásuvka USB-C
- 17 Reproduktor
- 18 Priechodok na batérie
- 19 Detská jednotka
- 20 Mikrofón
- 21 Kamera
- 22 Nočné osvetlenie
- 23 Tlačidlo nočného osvetlenia
- 24 Tlačidlo pre upokojujúce zvuky
- 25 Tlačidlo zap./vyp.
- 26 Stavové svetlo
- 27 Snímač okolitého svetla
- 28 Infračervené svetlo
- 29 Anténa
- 30 Zásuvka USB-C
- 31 Reproduktor
- 32 Teplotný snímač
- 33 Elektrický adaptér (2x)
- 34 Rozperka (2x)
- 35 Skrutka (2x)
- 36 Svorka
- 37 Držiak na stenu
- 38 Univerzálne upevnenie (montáž na postielku a montáž na stenu)



# Dôležité bezpečnostné informácie

Pred použitím zariadenia si pozorne prečítajte tieto dôležité informácie a uschovajte si ich na neskoršie použitie.

## DÔLEŽITÉ

**Toto zariadenie na monitorovanie dieťaťa je navrhnuté ako pomocník. Nie je náhradou za zodpovednú a riadnu kontrolu zo strany dospeljej osoby ani ho tak nemôžete používať.**

Nikdy nenechávajte svoje dieťa doma samé. Vždy sa uistite, že je niekto prítomný, aby dohliadol na dieťa a postaral sa o jeho potreby.

### Vyhĺásenie

Vezmite na vedomie, že tohto zariadenia na monitorovanie dieťaťa používate na vlastné riziko. Koninklijke Philips N.V. a jej dcérske spoločnosti nie sú zodpovedné za prevádzku tohto zariadenia na monitorovanie dieťaťa ani za vaše používanie tohto zariadenia, a preto neprijíma zodpovednosť za škodu v súvislosti s vašim používaním tohto zariadenia.

**Zariadenie na monitorovanie dieťaťa Philips Avent Premium nie je zdravotnícka pomôcka. Aplikácia Philips Avent Baby Monitor+ nie je zdravotnícka aplikácia.**

Zariadenie na monitorovanie dieťaťa Philips Avent Premium v ŽIADNOM prípade nie je určené na diagnostiku, liečbu alebo liečenie akejkoľvek choroby alebo iného zdravotného stavu, vrátane, ale nie výlučne syndrómu náhleho úmrtia dočiat (SIDS), a preto NIE JE zdravotníckou pomôckou. Detský monitor je určený výhradne na použitie v domácnosti a ide o pripojený spotrebiteľský výrobok, ktorý má pomôcť porozumieť tomu, ako dieťa spí, pohybuje sa a plače.

Tento výrobok NIE JE určený na detegovanie prerušení dýchania, porúch dýchania alebo iných zdravotných stavov. Tento výrobok NEUPOZORNÍ používateľov na všetky nepravidelnosti dýchania alebo spánku, vzory, plače a/alebo aktuálny stav ich dieťaťa, ktorý sa môže vyskytnúť.

Elektronický strážca detí Philips Avent Premium nikdy nesmie nahradiť dohľad dospelých, ani ovplyvniť rozhodnutie poradiť sa s lekárom. Používatelia sa musia v prípade obáv týkajúcich sa zdravia svojho dieťaťa poradiť s lekárom a pri diagnostikovaní a rozhodovaní ohľadom zdravotnej starostlivosti o svoje dieťa sa NIKDY nesmú spoliehať výlučne na namerané hodnoty z tohto výrobku.

Vždy dodržiavajte oficiálne usmernenia týkajúce sa bezpečného spánku, zdravia a starostlivosti na zaistenie bezpečnosti a pohody svojho dieťaťa.

## Nebezpečenstvo

- Detský monitor nesmiete ponárať do vody ani inej tekutiny. Neumiestňujte zariadenie na miesto, kde hrozí, že naň môže kvapkať alebo sa vyliat voda. Detský monitor nikdy neukladajte na vlhké miesta ani do blízkosti vody.
- Nikdy nepoložte žiaden predmet na vrchnú časť elektronického strážcu detí, ani ho neprikrývajte. Neblokujte vetracie otvory. Inštalujte podľa inštrukcií výrobcu.

## Varovanie

- **Dlhý kábel. Riziko uškrtenia!**
- Pred zapojením zariadenia do siete skontrolujte, či napätie uvedené na adaptéri zodpovedá napätiu v sieti.
- Neupravujte ani neodstrihujte žiadnu časť adaptéra ani jeho kábla. Predstavuje to nebezpečnú situáciu.
- Používajte len adaptér dodaný spolu so zariadením.
- Ak je poškodený adaptér, nechajte ho vymeniť za niektorý z originálnych typov, aby ste predišli nebezpečným situáciám.
- Detský monitor a jeho príslušenstvo udržiavajte mimo dosahu detí.
- Toto zariadenie môžu používať deti od 8 rokov a osoby, ktoré majú obmedzené telesné, zmyslové alebo mentálne schopnosti alebo nemajú dostatok skúseností a znalostí, pokiaľ sú pod dozorom alebo im bolo vysvetlené bezpečné používanie tohto zariadenia a za predpokladu, že rozumejú príslušným rizikám. Deti sa nesmú hrať s týmto zariadením. Deti bez dozoru nesmú čistiť ani vykonávať údržbu tohto zariadenia.
- Dbajte na to, aby na sieťový kábel nikto nestúpil ani ho nezalomil, najmä pri zástrčkách, zásuvkových lištách a v mieste, kde vychádza zo zariadenia.
- Uistite sa, že ste detský monitor umiestnili takým spôsobom, aby jeho kábel nebol prekážkou otvoru dverí ani chodby. Ak umiestnite zariadenie na monitorovanie dieťaťa na stôl alebo nízku skrinku, nenechajte sieťový kábel prevísať cez okraj stola alebo skrine. Nieкто by oň mohol zakopnúť. Uistite sa, že kábel neleží na zemi, kde predstavuje nebezpečenstvo potknutia sa.
- Baliace materiály (kartónová škatuľa a pod.) odkladajte mimo dosahu detí. Nie sú to hračky.
- Aby nedošlo k zásahu elektrickým prúdom, neotvárajte kryt detskej jednotky ani rodičovskej jednotky.

## Bezpečnostné pokyny pre batérie

- Produkt používajte len na jeho určený účel. Tieto informácie si pozorne prečítajte pred tým, ako budete používať tento výrobok, jeho batérie a príslušenstvo, a uschovajte si ich na nazretie v budúcnosti. Nesprávne používanie môže viesť k nebezpečenstvám a vážnym zraneniam. Dodávané príslušenstvo sa pri rôznych výrobkoch môže líšiť.
- Používajte len originálne príslušenstvo alebo spotrebný materiál od spoločnosti Philips. Používajte len odpojiteľnú\* napájaciu jednotku série ASSA105X-050100 (x = B alebo E).
- Produkt nabíjajte, používajte a skladujte pri teplote od xx °C do xx °C.
- Uchovávajte produkty a batérie mimo dosahu ohňa a nevystavujte ich priamemu slnečnému žiareniu ani vysokým teplotám.
- Ak sa výrobok nadmerne zahreje, zapácha, zmení farbu alebo nabíjanie trvá dlhšie než zvyčajne, prestaňte ho používať a nabíjať a obráťte sa spoločnosť Philips.
- Výrobky a ich batérie nekladte do mikrovlnnej rúry ani na indukčný varič.
- Tento výrobok ani batériu neotvárajte, neupravujte, neprepichujte, nepoškodzuje ani nedemontujte, aby sa batérie neprehriali alebo nevypustili toxické či nebezpečné látky. Batérie neskratujte, nadmerne či nesprávne nenabíjajte.

- Ak sú batérie poškodené alebo z nich uniká kvapalina, zabráňte kontaktu s pokožkou alebo očami. V takom prípade ich okamžite dôkladne vypláchnite vodou a vyhľadajte lekársku starostlivosť.

## Výstraha

- Tento spotrebič neinštalujte v blízkosti zdrojov tepla, ako sú radiátory, tepelné regulátory, kachle či iné zariadenia (vrátane zosilňovačov), ktoré vytvárajú teplo.
- Dbajte na to, aby vaše ruky boli suché pri manipulácii s rukoväťou adaptérov, zástrčkami a hlavným káblom.
- Kryty skrutiek/gumové podložky sa môžu od spotrebiča odpojiť. Kontrolujte ich pravidelne.
- Všetky potrebné značenia na detskej jednotke, rodičovskej jednotke a elektrickom adaptéri sú umiestnené v ich spodnej časti.
- Príslušenstvo pre montáž funguje najlepšie na postielke so šírkou štvorcovej lišty od 15 do 32 mm. Nepoužívajte ho na okrúhlych alebo mäkkých lištách.
- Ak má postieľka vášho dieťaťa okrúhly okraj, najlepším miestom na upevnenie konzoly na montáž je stena.
- Ak sa vaše dieťa dokáže samo postaviť alebo prejavuje známky státia, odstráňte z jeho postielky upevnenie na postieľku a pripevnite ho na stenu.

## Vyhlásenie o zhode

Spoločnosť Philips Consumer Lifestyle B.V. týmto vyhlasuje, že tento produkt spĺňa základné požiadavky a ostatné príslušné ustanovenia smernice 2014/53/EÚ. Kópia vyhlásenia o zhode ES je dostupná online na webovej lokalite [www.philips.com/support](http://www.philips.com/support).

## Elektromagnetické polia (EMF)

Toto zariadenie značky Philips vyhovuje všetkým príslušným normám a smerniciam týkajúcim sa vystavenia elektromagnetickým poliám.

## Všeobecné informácie

Lítium-iónová nabíjateľná batéria (2 600 mAh)

Typ modulácie: IEEE, 802.11 b/g/n

Rozsah prevádzkovej frekvencie: 2412 – 2472 MHz

Maximálny rádiový výkon:  $\leq 20$  dBm e.i.r.p

\* Napájacia jednotka:

Model: ASSA105x-050100 (x = E (zástrčka v EÚ)/x = B (zástrčka v Spojenom kráľovstve))

Vstup: 100 – 240 V~, 50/60 Hz, 0,35 A

Výstup: 5,0 V DC, 1,0 A, 5,0 W

Priemerná účinnosť v aktívnom režime:  $\geq 73,62$  %

Príkion bez zataženia:  $< 0.1$  W

# Príprava na použitie

## Stiahnutie aplikácie Baby Monitor+



Ak chcete naplno využívať a aktivovať funkcie SenseIQ a Porozumenie plaču, odporúčame vám pred použitím zariadenia na monitorovanie dieťaťa stiahnuť aplikáciu Baby Monitor+.

S aplikáciou Philips Avent Baby Monitor+ budete svoje bábätko vidieť a počuť a môžete kontrolovať jeho zdravotný stav odkiaľkoľvek na svete pomocou Wi-Fi alebo mobilného internetu.

Skôr než začnete proces nastavenia, uistite sa, že:

- Máte bezdrôtový prístup na internet (Wi-Fi, pásmo 2,4 GHz).
- Máte dobrý signál Wi-Fi.

**Poznámka:** Ak používate Wi-Fi extender, uistite sa, že váš Wi-Fi router a extender používajú rovnaký identifikátor SSID (názov siete) a že používate to isté heslo pre router aj extender. Tiež sa uistite, že Wi-Fi extender podporuje 2,4 GHz sieť Wi-Fi.

– Máte poruke heslo svojej siete Wi-Fi. Vždy pripojte destký monitor k zabezpečenej sieti (pozrite „Zabezpečenie a súkromie“).

- 1 Stiahnite si aplikáciu. Naskenujte QR kód alebo vyhľadajte kľúčové slová „Philips Avent Baby Monitor+“ v obchode App Store alebo Google Play.
- 2 Spustite aplikáciu.

**Tip:** Pripojte svoj telefón k internetu prostredníctvom siete Wi-Fi. Použitie dátového pripojenia môže v závislosti od vášho predplatného zahŕňať ďalšie poplatky od vášho poskytovateľa.



- 3 Vytvorte vlastné konto podľa pokynov na obrazovke.
  - a Uistite sa, že používate funkčnú e-mailovú adresu, na ktorej ste vždy zastihnuteľní.
  - b Použite silné heslo (pozrite si časť „Silné heslá“).
  - c Po prijatí overovacieho e-mailu pokračujte vo vytváraní svojho konta podľa pokynov v e-maile.
- 4 Nastavte zariadenie na monitorovanie dieťaťa podľa pokynov v aplikácii.

# Zabezpečenie a súkromie

## Zabezpečenie siete

Nepoužívajte aplikáciu v nezabezpečenej sieti Wi-Fi. Zariadenia na monitorovanie dieťaťa odporúčame používať iba v sieti Wi-Fi chránenej šifrovaním WPA2 alebo vyšším. Pomocou aplikácie môžete používať aj dátovú sieť svojho telefónu (často označovanú ako 4G alebo 5G).

Wi-Fi hotspots na verejných miestach, ako sú letiská a hotely, sú pohodlné, ale často nie sú bezpečné.

Zariadenia na monitorovanie dieťaťa odporúčame používať iba v sieti Wi-Fi chránenej šifrovaním WPA2 alebo vyšším. Odporúčame vám nepoužívať zariadenie na monitorovanie dieťaťa v sieti, ktorá používa šifrovanie WEP.

**Poznámka:** Siete Wi-Fi, ktoré nevyžadujú heslo, nie sú zabezpečené.

## Silné heslá

Heslá sú nevyhnutné na ochranu vašej Wi-Fi siete a vášho konta pred neoprávneným prístupom. Čím silnejšie je heslo, tým lepšie je chránená vaša Wi-Fi sieť a váš konto.

Pravidlá pre silné heslo sú:

- 1 Má najmenej 8 znakov.
- 2 Neobsahuje vaše meno, meno vášho dieťaťa, iné skutočné meno ani značku.
- 3 Neobsahuje úplné slovo.
- 4 Líši sa od hesiel, ktoré ste použili predtým.
- 5 Obsahuje aspoň 3 zo 4 typov nasledujúcich znakov:
  - a veľké písmená (A – Z),
  - b malé písmená (a – z),
  - c numerické znaky (0 – 9),
  - d špeciálne znaky (napr. # \$ % &).

## Zabezpečenie osobných údajov

Ak chcete vymazať a chrániť tak svoje osobné údaje, pred likvidáciou zariadenia obnovte výrobné nastavenia detskej jednotky dlhým stlačením vypínača na 10 sekúnd, keď je detská jednotka zapnutá. Výslovne sa odporúča odpojiť detskú jednotku od aplikácie Philips Avent Baby Monitor+ výberom možnosti „Odpojiť detský monitor“ v nastaveniach detskej jednotky v aplikácii.

Ak nie ste prvým majiteľom zariadenia na monitorovanie dieťaťa, odporúčame vám vykonať nasledujúce kroky na obnovenie výrobných nastavení detskej jednotky, aby ste svoje zariadenie zabezpečili:

- 1 Zapnite detskú jednotku.
- 2 Len čo sa zmení farba LED kontrolného svetla z oranžovej na zelenú alebo bielu, stlačte vypínač na viac než 10 sekúnd, kým LED kontrolka začne preblikávať medzi zelenou a oranžovou a obnovia sa výrobné nastavenia detskej jednotky.

V prípade, že obnovenie výrobných nastavení nevykonáte, spoločnosť Philips nenesie zodpovednosť za výkon a funkcie tohto zariadenia a vaše súkromie môže byť ohrozené.

## Správa konta

Existujú rôzne prístupové práva pre správcovského a hosťujúceho používateľa. Ako hosťujúcich používateľov môžete pozvať príbuzných alebo priateľov a umožniť im sledovať vaše dieťa na ich inteligentných zariadeniach.

	Správcovský používateľ	Hosťujúci používateľ
Monitorovanie	Video Zvuk SenseIQ Rozpoznanie príčiny plaču Teplota Monitorovanie na pozadí	Video Zvuk Monitorovanie na pozadí
Upozornenie na výstrahy	Detektor zvuku Detekcia pohybu Oznámenie spojené s funkciou SenseIQ Bol zistený plač Rozpoznanie príčiny plaču Detekcia teplotného rozsahu	Nie je k dispozícii
Funkcie na upokojenie	Nočné osvetlenie, upokojujúce zvuky, uspávanky, skutočný rozhovor Nahrávanie hlasu	Nie je k dispozícii
Správa konta	Pozvanie správcovského používateľa Pozvanie hosťujúceho používateľa	Nie je k dispozícii

**Poznámka:** Aplikácia Baby Monitor+ podporuje dva správcovské účty. Môžete pozvať svojho partnera, aby sa prihlásil ako druhý správca a získal rovnaké prístupové práva. Poverenia správcu nezdieľajte s nikým mimo vašej bezprostrednej domácnosti.

## Poskytovanie bezpečnostných aktualizácií

Pravidelne monitorujeme bezpečnosť softvéru, ktorý sa využíva v tomto výrobku. V prípade potreby sú bezpečnostné aktualizácie poskytované prostredníctvom aktualizácií softvéru. Aktualizácie softvéru môžu byť tiež poskytnuté s cieľom opraviť chyby a zlepšiť výkon alebo zaviesť nové funkcie výrobku. Aktualizácie sa môžu poskytovať pre firmvér detskej jednotky a rodičovskej jednotky alebo v mobilnej aplikácii. Aktualizácie sa do výrobku prenášajú bezdrôtovo bez použitia špeciálnych káblov alebo vybavenia.

Spoločnosť Philips poskytne potrebné aktualizácie počas obdobia najmenej dvoch rokov po dodaní výrobku.

## Kompatibilita

Systém iOS: vyžaduje iOS 11.0 alebo novší

Systém Android: vyžaduje Android 6.0 alebo novší

**Poznámka:** Kompatibilita sa môže časom meniť.

## Namontujte detskú jednotku

Pre optimálne monitorovanie s funkciou sledovania spánku, ktorú ponúka funkcia SenseIQ, dôrazne odporúčame použiť univerzálne upevnenie na pripevnenie detskej jednotky k postielke alebo stene. Budete tak môcť umiestniť kameru na najvhodnejšie miesto s vynikajúcim výhľadom, čo vám umožní ľahko a efektívne sledovať spánok a dýchanie vášho dieťaťa.

### Kde montujete?



Najvyššia poloha matrac sa zvyčajne používa pre novorodencov a menšie deti. Keď je matrac v tejto polohe, odporúčame použiť montáž na postielku.



Matrac sa odporúča posunúť nadol, keď sa vaše dieťa začne presúvať na kolená alebo si začne sadieť. V tomto prípade sa stále odporúča montáž na postielku.

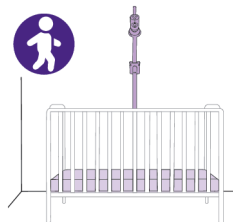

Keď sa vaše dieťa dokáže natiahnuť a začína sa stavať na nohy, treba znížiť matrac na najnižšiu polohu. Pre matrace v nižších polohách odporúčame použiť montáž na stenu.

## Čo robiť a čo nerobiť

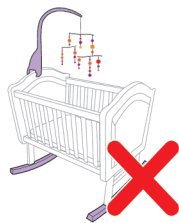

Pokúste sa dosiahnuť, aby sa v postielke vášho dieťaťa a priestore na spánok nenachádzali žiadne visiace mobily, hračky ani pohyblivé svetlá. Čím menej predmetov ruší výhľad, tým lepšie bude zariadenie na monitorovanie dieťaťa fungovať.

Detský monitor je citlivý na pohyb, takže nepoužívajte hojdaciu postielku ani kôš.



Vyhňte sa montáži detskej jednotky na krátku stranu postielky. Obmedzte tým viditeľnosť svojho dieťaťa.

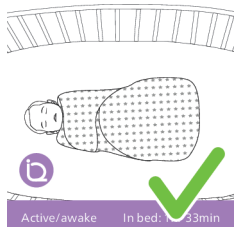

S týmto detským monitorom môžete bez problémov používať zavinovačky, postelnú bielizeň a vzorované oblečenie.



Snažte sa vyhnúť používaniu hrubého oblečenia a postelnej bielizne, ktoré sú rovnakej farby, pretože detská jednotka používa na detekciu pohybu kontrast.

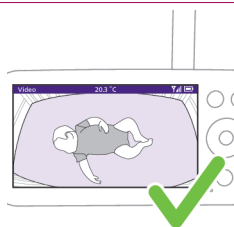

Matrac by sa na vašej obrazovke mal zobrazovať ako rovný horizontálny obdĺžnik. Čím rovnejšie sa matrac zobrazuje na obrazovke, tým lepšie.

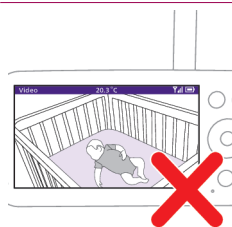

Detská jednotka ani matrac by nemali byť umiestnené pod uhlom.



## Montáž na postielku

Poznámka: Pri postielkach s okrúhlym tvarom použite montáž na stenu.



- 1 Vyberte univerzálne upevnenie, svorku, sieťový adaptér a detskú jednotku.

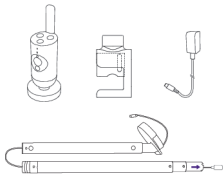

- 2 Na dosiahnutie najlepších výsledkov namontujte detskú jednotku do stredy dlhej strany detskej postielky.

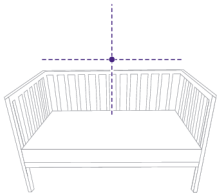

- 3 Pripevnite svorku do stredy dlhej strany postielky jej znížením na záhradku.

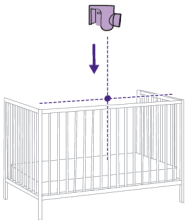

- 4 Otočte regulátor v smere hodinových ručičiek, aby ste ho zaistili na lište.

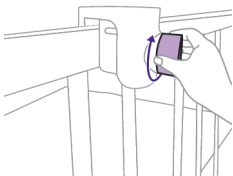

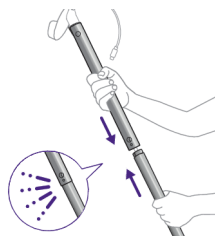

5 Zoberte dve tyče a zatlačte ich do seba, čím získate jednu dlhú tyč.

Poznámka: Keď sú zaistené, ozve sa malé cvaknutie.

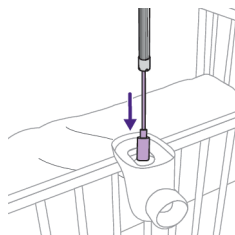

6 Potom vsuňte tyč do otvoru svorky (napájací kábel vložte ako prvý).

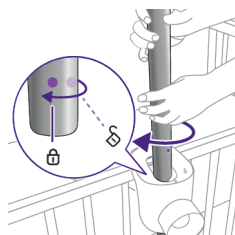

7 Použitím bodiek na tyči a svorky zarovnajte tyč do pozície a otočte ju o 45° v smere hodinových ručičiek, čím ju zaistíte na svojom mieste.

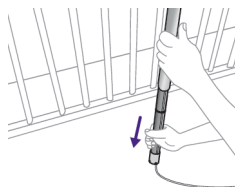

8 Spodná časť tyče je teleskopická, takže ju môžete vysunúť smerom k podlahe. Skontrolujte, či je napájací kábel umiestnený v jednej z drážok na konci rúrky smerom k elektrickej zásuvke.

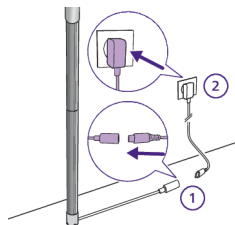

9 Prevlečte kábel na miesto, kde sa stretáva podlaha so stenou. Použite dodaný napájací adaptér, prichyťte kábel z tyče a zapojte ho do elektrickej zásuvky.

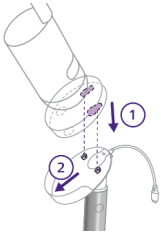

- 10** Pripevnite detskú jednotku k jej kolíske zarovnaním štipcov s otvormi v spodnej časti detskej jednotky a zatlačením nadol.



- 11** Nasuňte detskú jednotku smerom dopredu, čím ju zaistíte, a pripojte napájací kábel USB-C k zadnej časti detskej jednotky.



- 12** Nakloňte detskú jednotku mierne nahor, nadol, doprava alebo doľava, aby bol matrac s dieťaťom v strede zorného poľa. Pomocou rodičovskej jednotky alebo aplikácie Baby Monitor+ umiestnite detskú jednotku do najlepšej polohy. Upravte polohu detskej jednotky tak, aby ste na obrazovke videli matrac dieťaťa v strede a horizontálne.

## Upevnenie na stenu

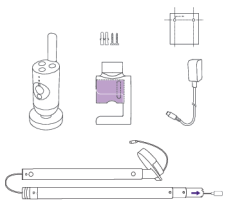

- 1** Vyberte univerzálne upevnenie, svorku, sieťový adaptér, skrutky a rozperky, šablónu držiaka na stenu a detskú jednotku.

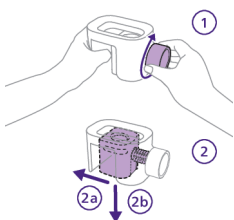

- 2** Vytiahnite držiak na stenu zo svorky otočením kolieska proti smeru hodinových ručičiek jednou rukou, zatiaľ čo druhou rukou vyťahujete držiak.

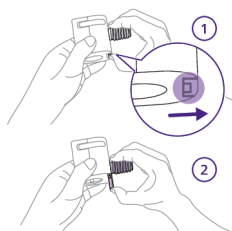

- 3** Odstráňte časť so skrutkou tak, že ju odistíte svojím palcom a potiahnete smerom nadol a von. Teraz máte súčasť, ktorá sa použije ako držiak na stenu.

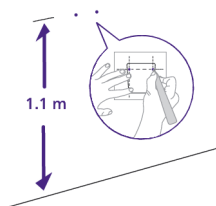

- 4** Nájdite šablónu držiaka na stenu, použite pravítko a odmerajte 1,1 metra od podlahy. Označte, kde majú ísť dve skrutky. Navrťajte do steny malé diery a zatlačte do steny dodané rozperky.

Tip: Šablónu držiaka na stenu (pozrite si časť „Šablóna držiaka na stenu“) nájdete na konci tejto používateľskej príručky.

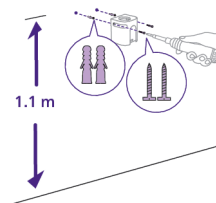

- 5** Zoberte držiak na stenu a zarovnajzte jeho otvory s rozperkami. Použite dodané skrutky na bezpečné prichytenie držiaka na stenu.

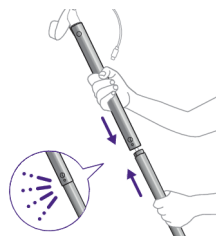

- 6** Zoberte dve tyče a zatlačte ich do seba, čím získate jednu dlhú tyč.

Poznámka: Keď sú zaistené, ozve sa malé cvaknutie.

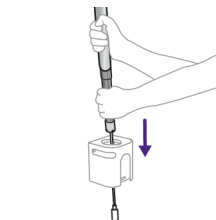

- 7** Potom vsuňte tyč do otvoru držiaka na stenu (napájací kábel vložte ako prvý).

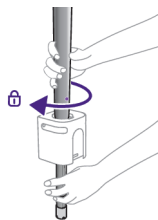

- 8** Približne v polovici už tyč nepôjde posúvať smerom dole, v tejto pozícii sa zaistí. Použitím bodiek na tyči a držiaku na stenu zarovnajete tyč do pozície a otočte ju o 45° v smere hodinových ručičiek, čím ju zaistíte na svojom mieste.

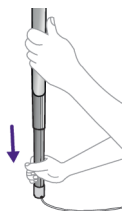

- 9** Spodná časť tyče je teleskopická, takže ju môžete vysunúť smerom k podlahe. Skontrolujte, či je napájací kábel umiestnený v jednej z drážok na konci rúrky smerom k elektrickej zásuvke.

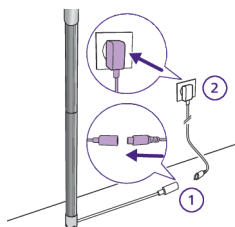

- 10** Preveďte kábel na miesto, kde sa stretáva podlaha so stenou. Použite dodaný napájací adaptér, prichyťte kábel z tyče a zapojte ho do elektrickej zásuvky.

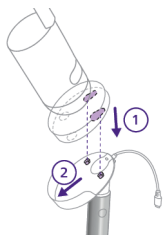

- 11** Pripevnite detskú jednotku k jej kolíske zarovnaním štipcov s otvormi v spodnej časti detskej jednotky a zatlačením nadol.



- 12** Nasuňte detskú jednotku smerom dopredu, čím ju zaistíte, a pripojte napájací kábel USB-C k zadnej časti detskej jednotky.

- 13** Nakloňte detskú jednotku mierne nahor, nadol, doprava alebo doľava, aby bol matrac s dieťaťom v strede zorného poľa. Pomocou rodičovskej jednotky alebo aplikácie Baby Monitor+ umiestnite detskú jednotku do najlepšej polohy. Upravte polohu detskej jednotky tak, aby ste na obrazovke videli matrac dieťaťa v strede a horizontálne.



## Rodičovská jednotka

### Prehľad displeja

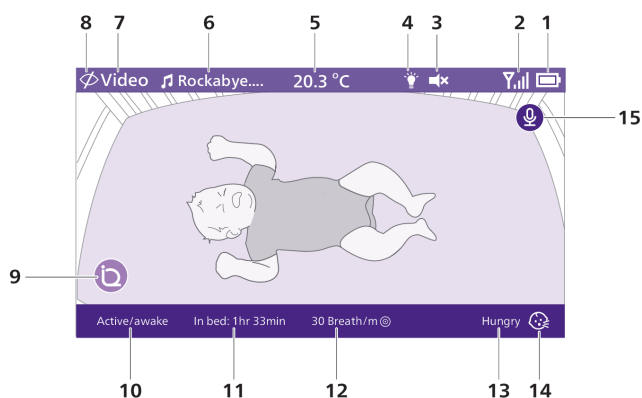

1	Indikátor úrovne nabitia batérie	9	SenseIQ (aktívne)
2	Indikátor intenzity signálu	10	Indikátor fázy spánku
3	Vypnutie zvuku (zap.)	11	Čas v posteli
4	Nočné osvetlenie (zap.)	12	Priemerná rýchlosť dýchania
5	Teplota v miestnosti	13	Výsledok funkcie Rozpoznanie príčiny plaču
6	Vybraný upokojujúci zvuk (zap.)	14	Rozpoznanie príčiny plaču (aktívne)
7	Vybraný režim monitorovania rodičovskej jednotky	15	Funkcia skutočného rozhovoru (zap.)
8	Súkromný režim (zap.)		

## Nabíjanie rodičovskej jednotky

Rodičovská jednotka je napájaná vstavanou nabíjateľnou lítiovo-iónovou batériou.

Pri nabíjaní rodičovskej jednotky postupujte takto:

**1** Zapojte sieťový adaptér do rodičovskej jednotky a do sieťovej zásuvky.

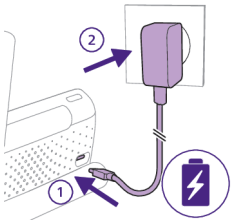

**2** Kontrolné svetlo stavu batérie sa rozsvieti na oranžovo. Znamená to, že rodičovská jednotka sa nabíja.

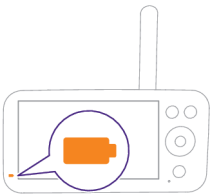

**3** Keď je batéria úplne nabitá, kontrolné svetlo stavu batérie začne svietiť na bielo.

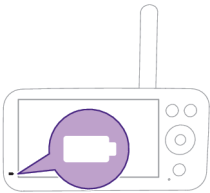

Keď rodičovskú jednotku nabíjate 3 hodiny, môžete ju bezdrôtovo používať až 12 hodín v režime Eco.

Ak je rodičovská jednotka počas nabíjania zapnutá, nabíjanie trvá zhruba dvakrát dlhšie.

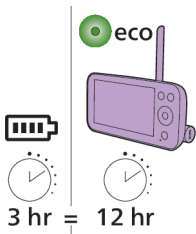

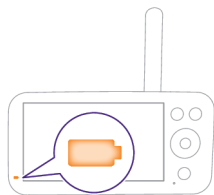

Keď rodičovská jednotka nie je pripojená k elektrickej sieti a batéria je takmer vybitá (menej ako 10 %), kontrolné svetlo stavu batérie začne blikať na oranžovo a zaznie výstraha slabej batérie.

Ak je batéria rodičovskej jednotky vybitá a nie je zapojená do elektrickej siete, rodičovská jednotka sa vypne a pripojenie k detskej jednotke sa stratí.

**Tip:** Počas noci nechajte rodičovskú jednotku pripojenú k elektrickej sieti, pretože keď sa batéria vybije, môže vás zobudiť zvuk upozornenia na slabú batériu.

**Tip:** Ak chcete šetriť batériu, rodičovskú jednotku vypnite, keď ju nepoužívate.

**Poznámka:** Batéria sa postupne veľmi pomaly vybíja aj vtedy, keď je rodičovská jednotka vypnutá.

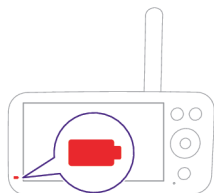

Ak kontrolné svetlo stavu batérie na rodičovskej jednotke po pripojení k elektrickej sieti svieti neprerušovane červenou farbou, znamená to, že sa vyskytol problém s batériou a mali by ste sa obrátiť na stredisko služieb zákazníkom vo svojej krajine.

## Používanie zariadenia na monitorovanie dieťaťa

### Ako spárovať detskú a rodičovskú jednotku

Aby ste dosiahli najlepšie možné pripojenie, detskú jednotku a Wi-Fi router umiestnite do tej istej miestnosti. Pevné steny a iné elektronické zariadenia môžu rušiť signál.

**1** Detskú jednotku zapnete stlačením vypínača na 1,5 sekundy.

**Poznámka:** Detská jednotka sa automaticky zapne, keď ju zapojíte do elektrickej zásuvky.

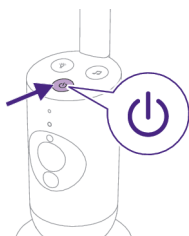

**2** Keď je detská jednotka zapnutá, kontrolné svetlo stavu sa počas procesu spúšťania na chvíľu rozsvieti na oranžovo.

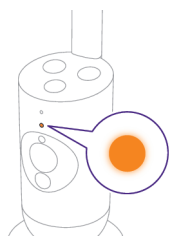



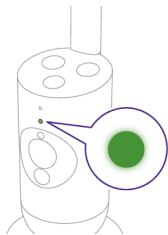

- 3 Keď je detská jednotka pripravená na párovanie, farba kontrolného svetla stavu sa zmení na zelenú.

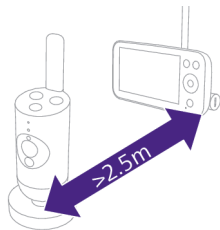

- 4 Uistite sa, že rodičovská a detská jednotka sú umiestnené aspoň 2,5 metra od seba, aby nedochádzalo k zvukovej spätnej väzbe.

Poznámka: Ak používate bezdrôtový telefón, bezdrôtové videozariadenie, sieť Wi-Fi, mikrovlnnú rúru alebo zariadenie Bluetooth pracujúce na frekvencii 2,4 GHz a rodičovská alebo detská jednotka vykazuje známky rušenia, premiestňujte rodičovskú jednotku, kým sa rušenie nestratí.

- 5 Rodičovskú jednotku zapnete stlačením vypínača na 1,5 sekundy.

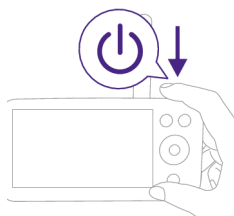

Zapne sa displej, na displeji sa objaví znak spoločnosti Philips a farba kontrolného svetla prepojenia sa zmení na červenú. Rodičovská jednotka začne vyhľadávať detskú jednotku.

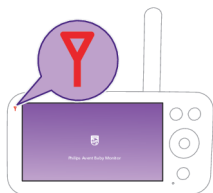

Keď sú rodičovská a detská jednotka prepojené, farba kontrolného svetla prepojenia sa na rodičovskej jednotke zmení na bielu a na displeji sa zobrazí jeden alebo viac pruhov sily signálu.

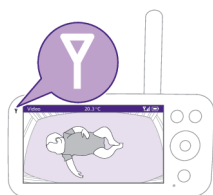

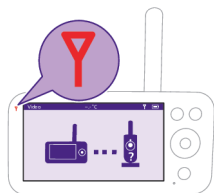

**Poznámka:** Vytvorenie prepojenia medzi rodičovskou jednotkou a detskou jednotkou trvá približne 15 sekúnd.

Uistite sa, že ste detskú jednotku zapli. Keď je detská jednotka vypnutá, na displeji rodičovskej jednotky sa zobrazí obrázok mimo dosahu.

Ak sa nenadviaže žiadne spojenie, farba kontrolného svetla prepojenia sa zmení na červenú, každých 25 sekúnd zaznie výstraha rodičovskej jednotky a na displeji sa zobrazí obrázok mimo dosahu.

Prevádzkový dosah je až 50 metrov v interiéri a 400 metrov v exteriéri.

Prevádzkový dosah zariadenia na monitorovanie dieťaťa sa líši v závislosti od okolia a faktorov, ktoré spôsobujú rušenie. Mokré a vlhké materiály spôsobujú rušenie do takej miery, že strata dosahu je až 100 %.

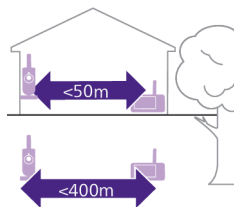

### Suché materiály

### Hrúbka materiálov

### Skrátenie dosahu

Drvo, omietka, lepenka, sklo (bez kovu, káblov alebo vedenia)

< 30 cm

0-10 %

Tehla, preglejka

< 30 cm

5-35 %

Železobetón

< 30 cm

30-100 %

Kovové mriežky alebo tyče

< 1 cm

90-100 %

Kovové alebo hliníkové plechy

< 1 cm

100 %

## Funkcie a nastavenia

### Funkcie ponuky

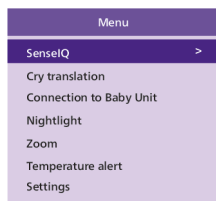

Zariadenie na monitorovanie dieťaťa Philips Avent Premium so šiestimi vynikajúcimi funkciami, vďaka ktorým môžu rodičia jednoducho sledovať svoje dieťa. Medzi funkcie patrí:

**SenseIQ** – využíva technológiu umelej inteligencie (AI) na detekciu spánku a dychu vášho dieťaťa.

**Rozpoznanie príčiny plaču** – poskytuje vám interpretáciu plaču bábätka, aby ste lepšie porozumeli jeho potrebám.

**Pripojenie k detskej jednotke** – umožňuje dve možnosti pripojenia (automatické a priame) medzi detskou jednotkou a rodičovskou jednotkou, aby ste sa uistili, že máte vždy prehľad o svojom drobčekovi.

**Nočné osvetlenie** – poskytuje mäkké, jemné osvetlenie na upokojenie vášho bábätka a vytvorenie upokojujúceho prostredia na spánok.

**Priblíženie** – umožňuje vám priblížiť si detskú postieľku a pozrieť sa bližšie na svoje bábätko.

**Teplotná výstraha** – informuje vás, či je izbová teplota dieťaťa príliš vysoká alebo príliš nízka.

Všetky funkcie popísané v nasledujúcich častiach je možné ovládať cez ponuku rodičovskej jednotky alebo aplikáciu.

**1** Ak chcete vstúpiť do zoznamu ponuky, stlačte tlačidlo ponuky v pravej spodnej časti rodičovskej jednotky.

**Poznámka:** Ďalším stlačením tlačidla ponuky opustíte ponuku.

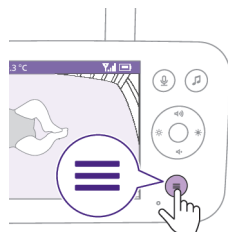

**2** V ponuke sa môžete pohybovať pomocou ovládacieho tlačidla. Vybratá položka ponuky je zvýraznená fialovou farbou.

**Poznámka:** Ak sa už nachádzate v niektorej z vedľajších ponúk a chcete prepínať medzi funkciami ponuky, opätovným stlačením tlačidla ponuky sa vrátite do hlavnej ponuky.

**Poznámka:** Ak ste v ponuke a 8 sekúnd nestlačíte žiadne tlačidlo, ponuka sa ukončí bez uloženia zmenených nastavení.



## SenseIQ

Zariadenie na monitorovanie dieťaťa Philips Avent Premium s technológiou SenseIQ analyzuje každý pohyb a dych, aby rodičom poskytol čo najpresnejší obraz o stave ich dieťaťa. Intuitívna technológia SenseIQ bez nutnosti ďalšieho príslušenstva sleduje aktuálny stav dýchania a spánku v reálnom čase, čo umožňuje rodičom mať neustály prehľad o svojom bábätku a byť si istí, že je v úplnom poriadku.

Ak chcete aktivovať funkciu SenseIQ, stiahnite si aplikáciu Baby Monitor+ (pozrite si kapitolu „Stiahnutie aplikácie Baby Monitor+“) a zapnite ju podľa krokov v aplikácii.

**1** Stlačte tlačidlo ponuky v pravej spodnej časti rodičovskej jednotky.

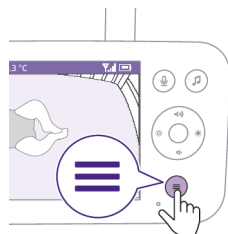

**2** Vyberte možnosť SenseIQ a stlačením tlačidla potvrdenia sa dostanete do funkcie SenseIQ.



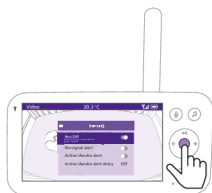

- 3 Stlačením tlačidla potvrdenia zapnete a vypnete funkciu SenseIQ.

Displej v spodnej lište zobrazuje fázu spánku, čas v posteli a priemernú rýchlosť dýchania.

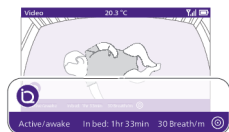

zoundream

### Rozpoznanie príčiny plaču

Služba Rozpoznanie príčiny plaču od spoločnosti Zoundream™ je užitočný nástroj, ktorý vám pomôže porozumieť rôznym typom plaču vášho dieťaťa a čo môžu znamenať. Je však dôležité mať na pamäti, že tento nástroj nemá nahradiť úsudok rodičov. Spoločnosť Philips nezodpovedá za výsledky služby rozpoznania. V prípade potreby sa odporúča poradiť sa s lekárom.

Ak chcete aktivovať funkciu Rozpoznanie príčiny plaču, stiahnite si aplikáciu Baby Monitor+ (pozrite si kapitolu „Stiahnutie aplikácie Baby Monitor+“) a zapnite ju podľa krokov v aplikácii.

Služba Rozpoznanie príčiny plaču je k dispozícii na 90-dňové bezplatné skúšobné obdobie. Potom ju môžete naďalej používať tak, že si ju predplatíte od spoločnosti Zoundream™. Platia zmluvné podmienky. Používanie sa bude merať v dňoch a akákoľvek aktivita v rámci dňa sa bude považovať za celý deň používania.

**Poznámka:** Funkcia Rozpoznanie príčiny plaču funguje len vtedy, keď je detská jednotka pripojená na internet.

- 1 Stlačte tlačidlo ponuky v pravej spodnej časti rodičovskej jednotky.

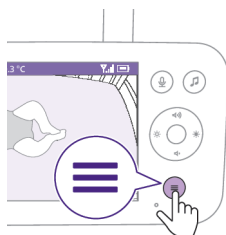



- 2 Vyberte možnosť „Rozpoznanie príčiny plaču“ a stlačením tlačidla potvrdenia sa dostanete do funkcie Rozpoznanie príčiny plaču.

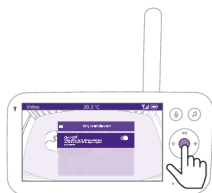

- 3 Stlačením tlačidla potvrdenia zapnete a vypnete funkciu Rozpoznanie príčiny plaču.

Displej zobrazuje výsledok rozpoznanie plaču v spodnej lište.

**Tip:** Všetky zariadenia vydávajúce zvuky, ako sú ventilátory alebo zariadenia s bielym šumom, držte ďalej od detskej jednotky, aby ste predišli interferenciám s mikrofónom a narušeniu presnosti funkcie.

## Pripojenie k detskej jednotke

S touto funkciou ponuky si môžete vybrať medzi rôznymi možnosťami pripojenia.

**Priame:** Rodičovská jednotka a detská jednotka sú vopred spárované a budú sa navzájom priamo spájať.

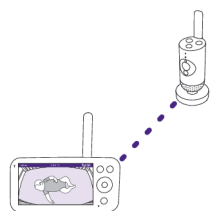

**Automatically: Priame alebo Wi-Fi:** Toto nastavenie optimalizuje spojenie medzi detskou jednotkou a rodičovskou jednotkou automatickým výberom najlepšieho pripojenia pomocou priameho režimu alebo siete Wi-Fi.

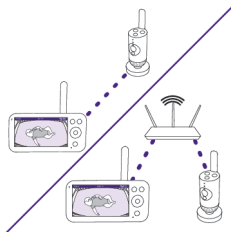

- 1 Stlačte tlačidlo ponuky v pravej spodnej časti rodičovskej jednotky.

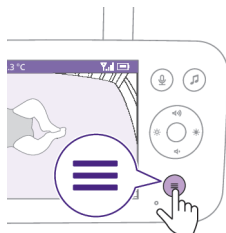

- 2 Vyberte možnosť „Pripojenie k detskej jednotke“ a stlačte tlačidlo potvrdenia, aby ste sa dostali do ponuky Pripojenie k detskej jednotke.

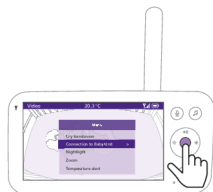

- 3 Stlačením hornej alebo spodnej časti ovládacieho tlačidla a tlačidla potvrdenia vyberte požadované pripojenie.

### Nočné osvetlenie

Pri aktivácii funkcie nočného osvetlenia z rodičovskej jednotky postupujte podľa nasledujúcich pokynov:

- 1 Stlačte tlačidlo ponuky v pravej spodnej časti rodičovskej jednotky.

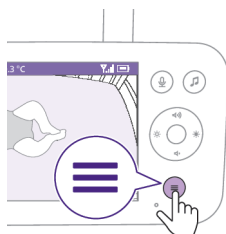

- 2 Vyberte možnosť Nočné osvetlenie a stlačením tlačidla potvrdenia sa dostanete do funkcie nočného osvetlenia.

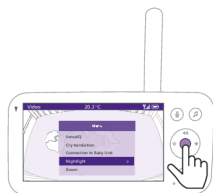

3 Stlačením tlačidla potvrdenia zapnete a vypnete funkciu nočného osvetlenia.

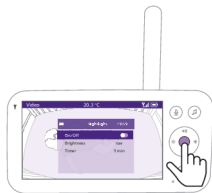

Keď je nočné osvetlenie zapnuté, na displeji sa v stavovom riadku zobrazí ikona osvetlenia.

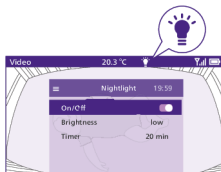

Nočné osvetlenie detskej jednotky sa zapne.

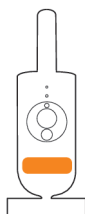

Úroveň jasu nočného osvetlenia môžete nastaviť z rodičovskej jednotky.

Stlačením ľavej alebo pravej časti ovládacieho tlačidla vyberte nízku, strednú alebo vysokú úroveň.

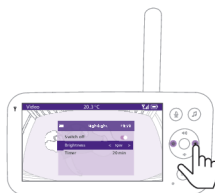

Časovač nočného osvetlenia môžete nastaviť z rodičovskej jednotky.

Stlačením ľavej alebo pravej časti ovládacieho tlačidla vyberte požadovaný čas.

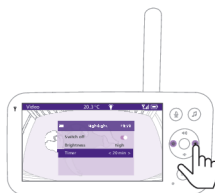

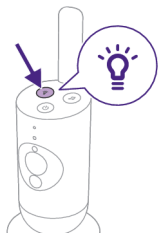

Nočné osvetlenie môžete ovládať aj z detskej jednotky.

- 1 Stlačením tlačidla nočného osvetlenia na detskej jednotke funkciu zapnete.

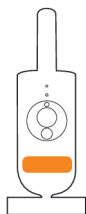

Nočné osvetlenie sa zapne.

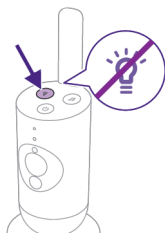

- 2 Nočné osvetlenie vypnete opätovným stlačením tlačidla nočného osvetlenia.

## Priblíženie

- 1 Stlačte tlačidlo ponuky v pravej spodnej časti rodičovskej jednotky.

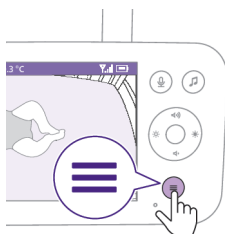

- 2 Vyberte možnosť Priblíženie a stlačením tlačidla potvrdenia sa dostanete do funkcie priblíženia.







- 3 Stlačením tlačidla potvrdenia upravíte obraz videa. Pomocou hornej/dolnej/pravej/ľavej časti ovládacieho tlačidla môžete vybrať, ktorá časť obrazu sa zobrazí na rodičovskej jednotke.
- 4 Nové nastavenie uložíte a odídete stlačením tlačidla ponuky.
- 5 Ak chcete oddialiť obraz na rodičovskej jednotke, prejdite do ponuky priblíženia a vypnite funkciu priblíženia.

Tip: Dlhým stlačením tlačidla potvrdenia na dve sekundy získate rýchly prístup k funkcii priblíženia.

## Teplotná výstraha

Teplotný snímač vám umožňuje sledovať teplotu v detskej izbe.

Poznámka: Aktuálna teplota v detskej izbe sa zobrazuje na stavovom riadku rodičovskej jednotky.

- 1 Stlačte tlačidlo ponuky v pravej spodnej časti rodičovskej jednotky.

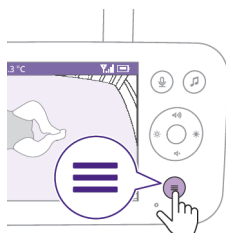

- 2 Vyberte možnosť Teplotná výstraha a stlačením tlačidla potvrdenia sa dostanete do funkcie teplotnej výstrahy.



- 3 Signalizáciu teploty je možné zapnúť alebo vypnúť. Zapnete alebo vypnete ju stlačením tlačidla potvrdenia.

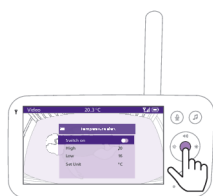

- 4 Ak chcete zmeniť maximálnu a minimálnu teplotu pre signalizáciu teploty, zvolte požadované teploty v ponuke teplôt.

Tip: Jednotku teploty môžete zmeniť z možnosti C (stupne Celzia) na F (stupne Fahrenheit) výberom príslušnej jednotky.

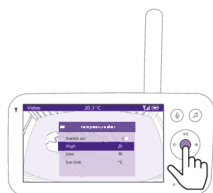

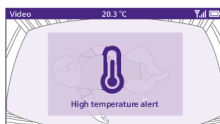

- 5 Stlačením ľavej časti ovládacieho tlačidla uložíte nové nastavenie a vrátite sa do hlavnej ponuky.

Rodičovská jednotka zobrazí túto signalizáciu, keď sa nameraná teplota dostane mimo rozsahu minimálnej a maximálnej hodnoty.

## Nastavenia

- 1 Stlačte tlačidlo ponuky v pravej spodnej časti rodičovskej jednotky.

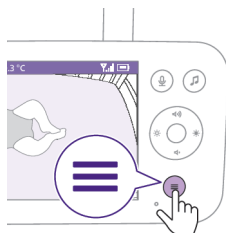

- 2 Ak chcete vstúpiť do ponuky nastavenia, vyberte možnosť Nastavenia a stlačte tlačidlo potvrdenia.



Môžete zmeniť nastavenie jazyka rodičovskej jednotky.

- 1 Ak chcete otvoriť zoznam jazykov, stlačte tlačidlo potvrdenia.
- 2 Stláčaním hornej alebo dolnej časti ovládacieho tlačidla prechádzajte všetkými jazykmi a potom stlačením tlačidla potvrdenia vyberte požadovaný jazyk.

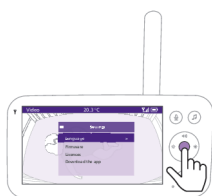

- 3 Stlačením tlačidla potvrdenia uložíte nové nastavenie a vrátite sa do hlavnej ponuky.



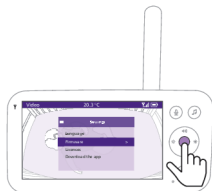

Môžete skontrolovať aktuálnu verziu firmvéru zariadenia na monitorovanie dieťaťa.

**1** Ak chcete vstúpiť do ponuky firmvéru, stlačte tlačidlo potvrdenia.

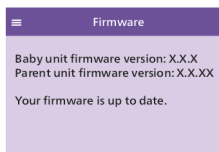

**2** Na displeji sa zobrazuje najnovšia verzia firmvéru rodičovskej a detskej jednotky.

**Poznámka:** Ak je k dispozícii aktualizácia firmvéru, automaticky sa nainštaluje a dostanete upozornenie.

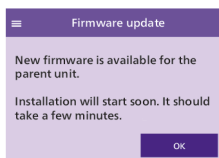

## Stavové svetlo

### Oranžová

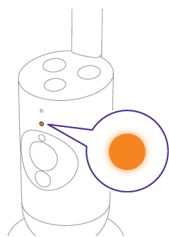

Svieti na oranžovo: detská jednotka sa zapína.

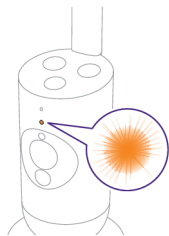

Bliká na oranžovo: detská jednotka aktualizuje svoj firmvér. Počas aktualizácie ju nevyplínajte.

Poznámka: Detská jednotka sa môže počas aktualizácie firmvéru reštartovať.

## Zelená

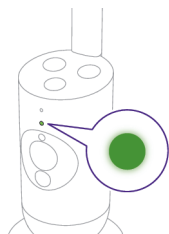

Svieti nazeleno: detská jednotka je pripravená na pripojenie k rodičovskej jednotke.

## Biele

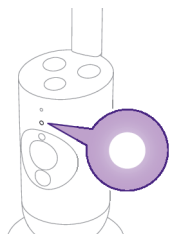

Svieti na bielo: detská jednotka je pripravená na pripojenie k rodičovskej jednotke a aplikácii.

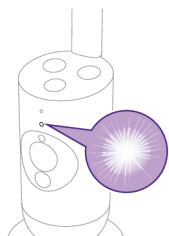

Bliká na bielo: detská jednotka hľadá domácu sieť.

## Červené (len nastavenie)

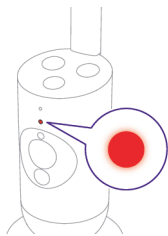

Svieti na červeno: zariadeniu na monitorovanie dieťaťa sa nepodarilo pripojiť k internetu.

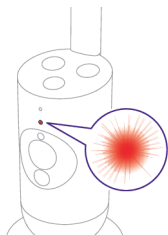

Bliká na červeno: zadali ste nesprávne SSID alebo heslo.

## Fialová

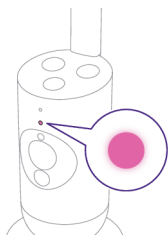

Svieti na fialovo: živé streamovanie videa je zapnuté pre jedného alebo viacerých používateľov aplikácie.

## Modrá

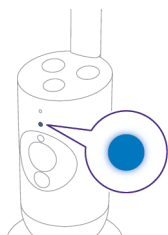

Neprerušovaná modrá: režim ochrany súkromia je aktivovaný.

## Hlasitosť

Hlasitosť reproduktora rodičovskej jednotky môžete prispôbiť na požadovanú úroveň.

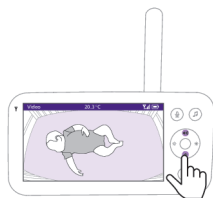

- 1 Stlačením vrchnej alebo spodnej časti ovládacieho tlačidla upravíte hlasitosť.



- 2 Indikátor úrovne hlasitosti na displeji zobrazí zvolenú úroveň hlasitosti.

Poznámka: Ak je nastavená vysoká úroveň hlasitosti, rodičovská jednotka spotrebúva viac energie.

Poznámka: Keď je indikátor úrovne hlasitosti na minimálnej úrovni, hlasitosť je stlmená. Rodičovská jednotka zobrazuje v stavovom riadku ikonu stlmenia a budete dostávať iba upozornenia a videá z rodičovskej jednotky.

## Jas displeja

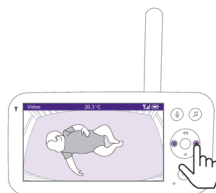

Jas displeja rodičovskej jednotky môžete prispôbiť na požadovanú úroveň.

- 1 Stlačením ľavej alebo pravej časti ovládacieho tlačidla upravíte jas displeja na rodičovskej jednotke.



- 2 Indikátor úrovne jasu na displeji zobrazí zvolenú úroveň jasu displeja.

Poznámka: Pri vyššom jase spotrebúva rodičovská jednotka viac energie.

## Kontrolné svetlá úrovne hlasitosti

Rodičovská jednotka nepretržite monitoruje úroveň hlasitosti v detskej izbe. Kontrolné svetlá úrovne hlasitosti na rodičovskej jednotke vás informujú, či došlo v detskej izbe k zachyteniu nejakého zvuku.

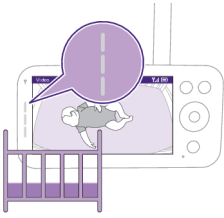

Kým jednotka nezaznamená žiadny zvuk, kontrolné svetlá úrovne hlasitosti zostanú vypnuté.

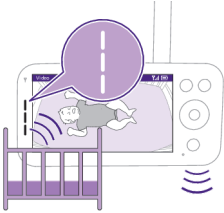

Keď detská jednotka zachytí zvuk, jedno alebo viac svetiel úrovne hlasitosti na rodičovskej jednotke sa zmení na bielo. Počet svetiel závisí od hlasitosti zachytávaného zvuku.

## Režimy a citlivosť

Toto zariadenie na monitorovanie dieťaťa má tri rôzne režimy, ktoré vám umožňujú vybrať si, ako chcete svoje dieťa monitorovať: Video, Audio, Eco.

Úroveň citlivosti detskej jednotky určuje, čo počujete prostredníctvom rodičovskej jednotky. Keď je úroveň nastavená na vysokú, budete počuť mnoho zvukov vrátane jemných zvukov pozadia. Keď je úroveň citlivosti nastavená na nízku úroveň, budete počuť iba hlasnejšie zvuky.

Keď je zariadenie na monitorovanie dieťaťa zapnuté, stlačte tlačidlo režimu vľavo hore na rodičovskej jednotke. Stlačením hornej alebo spodnej časti ovládacieho tlačidla môžete prepínať medzi týmito rôznymi režimami. Stlačením tlačidla potvrdenia následne vyberte požadovaný režim.

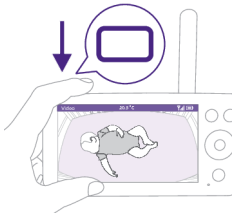

Stlačením ľavej alebo pravej časti ovládacieho tlačidla si môžete vybrať rôzne úrovne citlivosti pre rôzne režimy.

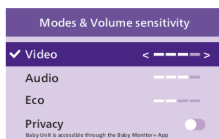

Displej zobrazuje zvolený režim.

Zvolený režim je tiež zobrazený v stavovom riadku.

Pri zapnutí zariadenia bude aktívny naposledy používaný režim.



Ak vaše dieťa vydáva iba jemné zvuky, citlivosť detskej jednotky je potrebné na rodičovskej jednotke nastaviť na vysokú úroveň.

Čím hlasnejšie zvuky vaše dieťa vydáva, tým nižšiu citlivosť je možné na rodičovskej jednotke nastaviť.

**Poznámka:** V režime zvuku a videa budete počuť všetky zvuky, keď je úroveň citlivosti nastavená na najvyššiu. V opačnom prípade budú zvuky s nízkou hlasitosťou stlmené.

**Tip:** Úroveň citlivosti možno nastaviť tak, aby ste svoje dieťa vždy počuli bez rušenia ostatnými zvukmi. Keď je v pozadí príliš veľa hluku, znížte citlivosť, aby ste tieto zvuky prostredníctvom rodičovskej jednotky nepočuli.

Nové nastavenie uložíte stlačením tlačidla potvrdenia.

## Režim videa

1 Stlačte tlačidlo režimu v ľavej hornej časti rodičovskej jednotky.

2 Stlačením tlačidla potvrdenia vyberte režim videa.



Keď je aktivovaný režim videa, displej je vždy zapnutý.



**Poznámka:** Ak chcete cez rodičovskú jednotku počuť všetky zvuky, nastavte úroveň citlivosti na najvyššiu.



## Režim zvuku



- 1 Stlačte tlačidlo režimu v ľavej hornej časti rodičovskej jednotky.
- 2 Stlačením spodnej časti ovládacieho tlačidla prepnete do úsporného režimu zvuku.
- 3 Stlačením tlačidla potvrdenia vyberte režim zvuku.

Pri aktivácii režimu zvuku sa displej rodičovskej jednotky vypne.

**Poznámka:** Stavový riadok nie je viditeľný, keď je displej vypnutý.

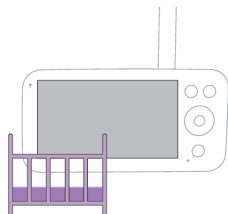

**Poznámka:** Biele kontrolné svetlo pripojenia ukazuje, že rodičovská jednotka je stále zapnutá a pripojená k detskej jednotke.

**Poznámka:** Ak citlivosť nie je nastavená na najvyššiu úroveň, zvuky s nízkou hlasitosťou budú stlmené.

**Poznámka:** Ak chcete cez rodičovskú jednotku počuť všetky zvuky, nastavte úroveň citlivosti na najvyššiu. Ďalšie informácie nájdete v časti „Režimy a citlivosť“.



Ak vaše dieťa vydá nejaký zvuk, rozsvietia sa kontrolné svetlá úrovne hlasitosti a zvuky zachytené detskou jednotkou sa prenású do rodičovskej jednotky. Kým jednotka nezaznamená žiadny zvuk, kontrolné svetlá úrovne hlasitosti zostanú vypnuté.

## Úsporný režim Eco



- 1 Stlačte tlačidlo režimu v ľavej hornej časti rodičovskej jednotky.
- 2 Stlačením spodnej časti ovládacieho tlačidla prepnete do úsporného režimu Eco.
- 3 Stlačením tlačidla potvrdenia vyberte úsporný režim Eco.

**Poznámka:** Ak je displej zapnutý, na stavovom riadku je viditeľný vybraný režim. Stavový riadok nie je viditeľný, keď je displej vypnutý.

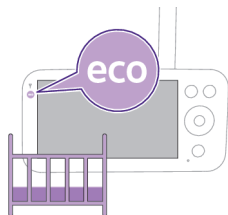

Displej a kontrolné svetlá úrovne hlasitosti sa vypnú, ak po dobu 20 sekúnd nezaznie žiadny zvuk. Kontrolné svetlo úsporného režimu Eco sa zmení na biele, čo znamená, že rodičovská jednotka je stále zapnutá a režim Eco je aktívny.

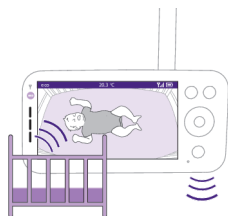

Keď zariadenie zachytí zvuk, okamžite sa rozsvieti displej a kontrolné svetlo hladiny zvuku na rodičovskej jednotke. Do rodičovskej jednotky sa prenášajú video a zvuky a farba kontrolných svetiel úrovne hlasitosti sa zmení na bielu.

Kým jednotka nezaznamená žiadny zvuk, kontrolné svetlá úrovne hlasitosti zostanú vypnuté.

**Poznámka:** Minimálna úroveň hlasitosti zvuku, ktorá aktivuje zvuk a displej, je určená nastavením citlivosti.

## Súkromný režim:



- 1 Stlačte tlačidlo režimu v ľavej hornej časti rodičovskej jednotky.
- 2 Stlačením spodnej časti ovládacieho tlačidla prepnete do režimu ochrany súkromia.
- 3 Stlačením tlačidla potvrdenia aktivujete režim ochrany súkromia.

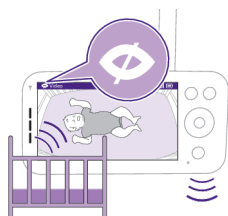

Keď je aktivovaný režim ochrany súkromia:

- 1 Svoje dieťa môžete stále sledovať z rodičovskej jednotky.

**Poznámka:** Keď je displej zapnutý, v stavovom riadku sa zobrazí kontrolka režimu ochrany súkromia. Stavový riadok nie je viditeľný, keď je displej vypnutý.

- 2 Nemôžete sledovať svoje dieťa z aplikácie.

**Poznámka:** Kontrolné svetlo stavu detskej jednotky začne svietiť na modro. Z aplikácie dostanete upozornenie.

**Poznámka:** Keď sa pokúsite sledovať cez aplikáciu, zobrazí sa upozornenie, že detská jednotka je v režime ochrany súkromia.

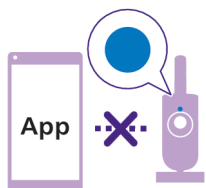

# Upokojujúce zvuky

Pri jej aktivácii z rodičovskej jednotky postupujte podľa nasledujúcich pokynov:

- 1 Stlačením tlačidla pre upokojujúce zvuky na rodičovskej jednotke otvoríte ponuku.

**Poznámka:** Keď je ponuka už otvorená, stlačením tlačidla sa ponuka zavrie.



- 2 Stlačením spodnej časti ovládacieho tlačidla sa posuňte nadol na položku ponuky Vybrať zvuk a stlačením tlačidla potvrdenia vstúpte do zoznamu upokojujúcich zvukov.

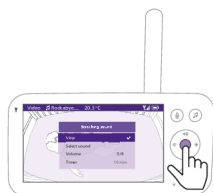

- 3 Stlačením vrchnej alebo spodnej časti ovládacieho tlačidla môžete prechádzať zoznamom.
- 4 Stlačením tlačidla potvrdenia vyberte alebo zrušte výber položky, ktorú chcete prehrať. Môžete tiež vybrať možnosť Všetky uspávanky a prehrať prvých 5 uspávaniek.



- 5 Prejdite na položku Prehrať a stlačením tlačidla potvrdenia spustíte prehrávanie vybraného zvuku.

Na zastavenie opätovne stlačte tlačidlo potvrdenia.

Stavový riadok rodičovskej jednotky zobrazuje názov prehrávaného zvuku.

**Tip:** Dlhým stlačením tlačidla pre upokojujúce zvuky spustíte alebo zastavíte prehrávanie vybraného zvuku.



Úroveň hlasitosti zvuku alebo uspávanky môžete nastaviť z rodičovskej jednotky. Stlačením ľavej alebo pravej časti ovládacieho tlačidla vyberte úroveň hlasitosti.





Môžete nastaviť časovač na ukončenie upokojujúceho zvuku. Vykonajte to z rodičovskej jednotky.  
Stlačením ľavej alebo pravej časti ovládacieho tlačidla vyberte požadovaný čas.

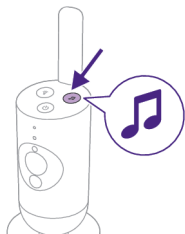

Ak chcete aktivovať funkciu pre upokojujúce zvuky z detskej jednotky, stlačte tlačidlo pre upokojujúce zvuky na detskej jednotke.



Najnovší zvuk vybraný na rodičovskej jednotke sa začne prehrávať nepretržite podľa posledného nastavenia časovača.

Ak chcete ukončiť upokojujúce zvuky na detskej jednotke, opätovne stlačte tlačidlo pre upokojujúce zvuky.

## Skutočný rozhovor

Ak sa chcete dieťaťku prihovoriť, môžete použiť tlačidlo skutočného rozhovoru na rodičovskej jednotke.

**1** Na rodičovskej jednotke stlačte tlačidlo skutočného rozhovoru.





- 2 Na displeji rodičovskej jednotky sa zobrazuje ikona skutočného rozhovoru, ktorá označuje aktívne pripojenie. Hovorte zreteľne do mikrofónu v prednej časti rodičovskej jednotky zo vzdialenosti 15 – 30 cm.



Dieťa vás počuje rozprávať do rodičovskej jednotky. Zároveň budete počuť všetky zvuky, ktoré vaše dieťa vydáva.

- 3 Opätovným stlačením tlačidla skutočného rozhovoru vypnete hovor.

Poznámka: Je dôležité vypnúť funkciu rozhovoru, keď ju prestanete používať, aby detská jednotka nevydávala neočakávané zvuky.

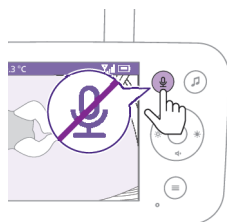

## Čistenie a údržba

**Varovanie: Rodičovskú jednotku, detskú jednotku ani sieťové adaptéry nesmiete ponárať do vody ani čistiť pod tečúcou vodou.**

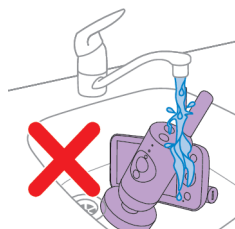

**Varovanie: Nepoužívajte čistiace spreje ani tekuté čistiace prostriedky.**



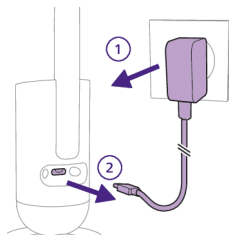

- 1 Vypnite detskú jednotku, vyberte napájací adaptér z detskej jednotky a vyberte sieťový adaptér zo sieťovej zásuvky.



- 2 Detskú jednotku vyčistíte suchou tkaninou.

Poznámka: Odtlačky prstov alebo nečistoty na objektíve detskej jednotky môžu ovplyvniť funkčnosť kamery. Nedotýkajte sa objektívu prstami.

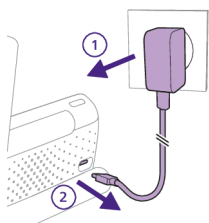

- 3 Vypnite rodičovskú jednotku, odpojte napájací adaptér z rodičovskej jednotky a sieťovej zásuvky.

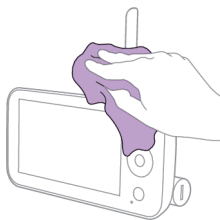

- 4 Rodičovskú jednotku vyčistíte suchou tkaninou.

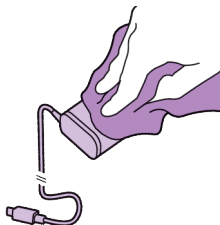

- 5 Adaptéry očistíte suchou tkaninou.

## Odkladanie

Keď nebudete zariadenie na monitorovanie dieťaťa dlhšie používať, uložte rodičovskú jednotku, detskú jednotku a adaptéry na chladné a suché miesto.

Ak chcete optimalizovať životnosť batérie počas dlhých období nečinnosti alebo skladovania, odporúčame rodičovskú jednotku pred vypnutím nabiť na 50 %.

## Objednávanie príslušenstva

Ak chcete kúpiť príslušenstvo alebo náhradné diely, prejdite na webovú stránku **www.philips.com/parts-and-accessories** alebo sa obráťte na svojho predajcu výrobkov značky Philips. Môžete tiež kontaktovať Stredisko starostlivosti o zákazníkov spoločnosti Philips vo svojej krajine (kontaktné údaje nájdete v medzinárodnom platnom záručnom liste).

## Recyklácia



- Tento symbol znamená, že tento elektrické výrobky a batérie nemožno likvidovať spolu s bežným domovým odpadom.
- Dodržiavajte pravidlá separovaného zberu sonických výrobkov a batérií vo svojej krajine.

## Demontáž zabudovanej nabíjateľnej batérie

Zabudovanú nabíjateľnú batériu môže pri likvidácii zariadenia demontovať len odborné spôsobilý technik. Skôr než batériu vyberiete, skontrolujte, či je zariadenie odpojené od elektrickej siete a batéria je úplne vybitá.

**Pri otvárani zariadenia a likvidácii nabíjateľnej batérie sa riadte príslušnými bezpečnostnými opatreniami.**

**Pri manipulácii s batériami sa uistite, že vaše ruky, výrobok a batérie sú suché.**

**Zabráňte kontaktu koncoviek batérií s kovovými predmetmi (napríklad mincami, sponami, prsteňmi), aby ste predišli náhodnému skratovaniu batérií po ich vybratí. Batérie nebalte do hliníkovej fólie. Pred likvidáciou póly batérií prelepte páskou alebo batérie umiestnite do plastového vrečka.**

Postup:

- 1 Na odomknutie otvorov priečinkov na batériu na zadnej strane rodičovskej jednotky použite mincu.
- 2 Odstráňte 2 gumené nôžky v spodnej časti rodičovskej jednotky.
- 3 Odstráňte 2 skrutky, ktoré sú teraz viditeľné v spodnej časti rodičovskej jednotky.
- 4 Odpojte priečinkov na batériu od rodičovskej jednotky.
- 5 Vyberte batériu.

Ak vo vašej krajine nie je zavedený systém na zber a recyklovanie elektronických výrobkov, životné prostredie môžete chrániť tak, že pred likvidáciou výrobku vyberiete a riadne zlikvidujete batériu.

## Podpora

Podporu pre všetky výrobky, údaje o spotrebe energie a vyhlásenie o zhode EÚ nájdete na adrese [www.philips.com/support](http://www.philips.com/support).

## Riešenie problémov

Táto kapitola uvádza najbežnejšie problémy, s ktorými by ste sa pri používaní zariadenia mohli stretnúť. Ak problém neviete vyriešiť pomocou informácií uvedených nižšie, navštívte webovú stránku [www.philips.com/support](http://www.philips.com/support), na ktorej nájdete zoznam najčastejších otázok, alebo kontaktujte Stredisko starostlivosti o zákazníkov vo svojej krajine.

### RODIČOVSKÁ JEDNOTKA

#### Problém

#### Riešenie

Prečo nemôžem pripojiť svoju rodičovskú jednotku k iným detským jednotkám Philips Avent?

Rodičovská jednotka zariadenia na monitorovanie dieťaťa Philips Avent Premium sa môže pripojiť iba k detskej jednotke, ktorá je súčasťou toho istého balenia.

Ak chcete vidieť ďalšie zariadenia na monitorovanie dieťaťa Philips Avent (SCD641, SCD643, SCD921, SCD923), môžete ich pridať v aplikácii Philips Avent Baby Monitor+.

Prečo sa rodičovská jednotka po pripojení do siete nenabíja?

Adaptér je možno poškodený.

Skontrolujte, či tento problém pretrváva aj pri použití iného adaptéra dodaného v balení. Ak je adaptér poškodený, vždy ho nechajte vymeniť za originálny, aby ste predišli nebezpečenstvu (pozrite si kapitolu „Objednanie príslušenstva“).

Možno ide o chybu batérie.

Skontrolujte kontrolné svetlo stavu batérií na rodičovskej jednotke. Ak svieti nepretržite na červeno, obráťte na stredisko starostlivosti o zákazníkov vo vašej krajine.

Prečo čas nabíjania rodičovskej jednotky prekračuje 3 hodiny?

Je pravdepodobné, že teplota prekročila toleranciu nabíjania, čo mohlo potenciálne vypnúť nabíjací obvod v rámci bezpečnostného ochranného mechanizmu. Ak chcete pokračovať v nabíjaní, presuňte nabíjaciu stanicu mimo zdrojov tepla, ako sú radiátory, tepelné regulátory, sporáky alebo iné zariadenia (vrátane zosilňovačov), ktoré produkujú teplo.

Možno nepoužívate správny napájací adaptér. Ak vidíte ikonu uvedenú vľavo, znamená to, že bol zistený nesprávny napájací adaptér. Na zaistenie optimálneho výkonu nabíjania vždy používajte adaptér dodávaný so zariadením.





## RODIČOVSKÁ JEDNOTKA

<p>Prečo moje zariadenie na monitorovanie dieťaťa reaguje iba na oveľa menšiu vzdialenosť, ako je uvedené v tejto používateľskej príručke?</p>	<p>Špecifikovaný prevádzkový dosah medzi rodičovskou a detskou jednotkou je až 400 metrov a platí iba vonku na čerstvom vzduchu a pri priamej viditeľnosti. V závislosti od okolia a iných rušivých faktorov môže byť prevádzkový dosah menší.</p> <p>Vnútri vášho domu je prevádzkový dosah maximálne 50 metrov, pričom je obmedzovaný aj počtom a typom stien a/alebo stropov nachádzajúcich sa medzi rodičovskou a detskou jednotkou.</p>
<p>Prečo nemôžem nadviazať spojenie medzi rodičovskou a detskou jednotkou? Prečo sa spojenie z času na čas stráca? Prečo dochádza k prerušovaniu zvuku?</p>	<p>Detská a rodičovská jednotka sa pravdepodobne nachádzajú blízko hraničných hodnôt prevádzkového dosahu alebo dochádza k rušeniu inými bezdrôtovými zariadeniami s frekvenciou 2,4 GHz.</p> <p>Skúste ich položiť na iné miesto, skráťte vzdialenosť medzi jednotkami alebo vypnite ostatné 2,4 GHz bezdrôtové zariadenia (notebooky, mobilné telefóny, mikrovlnné rúry atď.).</p> <p>Je možné, že pripojenie smerovača detskej jednotky nie je silné alebo stabilné. Skontrolujte silu signálu smerovača detskej jednotky v aplikácii Baby Monitor+. Ak je slabý, skúste smerovač posunúť bližšie k detskej jednotke alebo použite rozširovače Wi-Fi, aby ste zaistili silné a stabilné pripojenie pre optimálny výkon.</p>
<p>Prečo aplikácia/rodičovská jednotka reaguje príliš rýchlo na iné zvuky, a nie na tie, ktoré vydáva moje dieťa?</p>	<p>Nastavená úroveň citlivosti môže byť príliš vysoká. Keď vaše dieťa vydáva jemné zvuky, citlivosť musí byť vyššia. Čím je však detská izba hlučnejšia, tým nižšiu úroveň citlivosti je možné nastaviť. Citlivosť zariadenia na monitorovanie dieťaťa môžete zmeniť v ponuke rodičovskej jednotky.</p>
<p>Prečo nepočujem zvuk z rodičovskej jednotky? Prečo rodičovská jednotka nevysiela zvuky?</p>	<p>Rodičovská jednotka môže byť stlmená. Stlmenie zrušte stlačením hornej časti ovládacieho tlačidla a upravíte hlasitosť.</p> <p>Možno ste aplikáciu stlmili. Stlmenie zrušíte klepnutím na ikonu stlmenia na obrazovke videa.</p> <p>Nastavenie citlivosti je príliš nízke. Zvýšte citlivosť v ponuke alebo aplikácii rodičovskej jednotky na vyššiu úroveň.</p>
<p>Prečo je obraz rodičovskej jednotky rušený? Prečo zobrazenie videa na rodičovskej jednotke bliká? Prečo vydáva rodičovská jednotka bzučiaci zvuk?</p>	<p>Detská jednotka môže byť príliš ďaleko od vášho dieťaťa. Na zaistenie optimálnej detekcie zvuku nesmie byť detská jednotka ďalej ako 1,5 metra od vášho bábätka.</p> <p>Rušenie môže nastať, ak je rodičovská jednotka mimo dosahu detskej jednotky. Ak je medzi rodičovskou a detskou jednotkou príliš veľa stien alebo stropov. Alebo keď sú zapnuté iné bezdrôtové zariadenia s frekvenciou 2,4 GHz (napr. mikrovlnná rúra, Wi-Fi router).</p> <p>Umiestnite rodičovskú jednotku na iné miesto, bližšie k detskej jednotke, alebo vypnite ostatné bezdrôtové zariadenia.</p>

**SenseIQ/Rozpoznanie príčiny plaču**

<b>Problém</b>	<b>Riešenie</b>
Prečo sa nezobrazuje analýza dýchania a pohybu?	<p>Možno ste neaktivovali/nezapli funkciu SenseIQ.</p> <p>Stiahnite si aplikáciu Philips Avent Baby Monitor+ (pozrite si kapitolu „Stiahnutie aplikácie Baby Monitor+“) do svojho telefónu a potom aktivujte/zapnite funkciu SenseIQ v ponuke rodičovskej jednotky alebo aplikácie.</p> <p>Možno nie je detská jednotka správne nastavená.</p> <p>Aby ste sa uistili, že je všetko správne namontované a umiestnené, môžete vykonať kontrolu polohy, ktorú nájdete v časti Príručky a tipy v ponuke Pomoc a podpora v aplikácii. Dokončenie kontroly polohy by malo umožniť funkcii SenseIQ fungovať po zapnutí bez prerušenia.</p> <p>Nepoužívajte jednofarebnú deku alebo spací vak a na zlepšenie viditeľnosti používajte vzorované deky alebo detské oblečenie. Uistite sa, že detská deka/spací vak a poťah matracu sú farebne odlišené.</p>
	<p>Detská jednotka môže byť príliš ďaleko od vášho dieťaťa.</p> <p>Keď používate montáž na postieľku, uistite sa, že ste držiak umiestnili na dlhú stranu postieľky. Pri použití držiaka na stenu sa uistite, že vzdialenosť medzi postieľkou a detskou jednotkou nie je príliš veľká. To vám pomôže zabezpečiť, aby bola celá oblasť detského matracu jasne viditeľná a aby ste mohli svoje dieťa efektívne sledovať.</p>
Funkcia Rozpoznanie príčiny plaču nefunguje, čo mám robiť?	<p>Možno je pripojenie Wi-Fi slabé alebo nestabilné.</p> <p>Skontrolujte silu signálu Wi-Fi na stránke nastavení aplikácie. Najlepšie funguje, keď sa zobrazuje text „Výborne“ alebo „Dobré“.</p> <p>Možno nie je pripojenie detskej jednotky dobré.</p> <p>Uistite sa, že detská jednotka je správne pripojená k rodičovskej jednotke alebo aplikácii.</p> <p>Uistite sa, že detská jednotka je umiestnená v blízkosti dieťaťa, aby rozpoznala plač dieťaťa a minimalizovalo sa rušenie okolitým hlukom.</p> <p>Možno vypršala platnosť predplatného.</p> <p>Služba Rozpoznanie príčiny plaču je k dispozícii na 90-dňové bezplatné skúšobné obdobie. Ak ju chcete naďalej používať, musíte si predplatiť platnú službu Zoundream™.</p> <p>Možno je v okolí príliš veľa zvukov.</p> <p>Neumiestňujte detskú jednotku do blízkosti hlasných zdrojov, ako sú televízory alebo zariadenia, ktoré produkujú zvuky a vibrácie, ako napríklad smartfóny v režime vibrácií. Tieto zvuky môžu narušovať schopnosť zariadenia presne rozpoznať a preložiť plač vášho dieťaťa.</p>

## APLIKÁCIA

Problém	Riešenie
Nemôžem sa pripojiť k zariadeniu na monitorovanie dieťaťa. Zakaždým sa ocitnem na obrazovke chyby pripojenia. V čom je problém?	<p>Skontrolujte, či vaše inteligentné zariadenie používa rovnakú Wi-Fi sieť, ku ktorej chcete pripojiť zariadenie na monitorovanie dieťaťa.</p> <p>Skontrolujte kontrolné svetlo stavu detskej jednotky. Ak bliká na červeno, zadané heslo Wi-Fi je nesprávne. Znova začinite proces nastavovania. Znova zadajte heslo k Wi-Fi sieti a uistite sa, že je správne.</p> <p>Identifikátor SSID smerovača (názov siete) alebo heslo môže obsahovať špeciálne symboly. Ak áno, zmeňte podľa toho názov identifikátora SSID router alebo heslo.</p> <p>Ak sa stavové svetlo pri pokuse o pripojenie rozsvieti na červeno, zariadenie na monitorovanie dieťaťa sa úspešne pripojilo k smerovaču, ale nedokáže sa pripojiť k internetu. Potom skontrolujte, či máte prístup k 2,4 GHz sieti Wi-Fi tak, že sa pokúsite o prístup k iným aplikáciám, ako je YouTube, Facebook atď. Ak ostatné aplikácie nereagujú, uistite sa, že máte prístup na internet. Ak je k dispozícii prístup na internet, server môže byť dočasne nedostupný. O nastavenie sa pokúste znova neskôr.</p> <p>Je možné, že ste sa pokúšali pripojiť zariadenie na monitorovanie dieťaťa k 5 GHz sieti.</p> <p>Skontrolujte, či ste vybrali identifikátor SSID siete, ktorá podporuje 2,4 GHz.</p>
Moje zariadenie na monitorovanie dieťaťa má problém načítať QR kód na mojom inteligentnom zariadení. Čo mám robiť?	<p>Uistite sa, že QR kód držíte približne vo vzdialenosti 20 cm od objektívu zariadenia na monitorovanie dieťaťa. Skúste inteligentné zariadenie posunúť mierne nahor, nadol, doľava alebo doprava, aby ste zaistili, že QR kód bude priamo pred objektívom zariadenia na monitorovanie dieťaťa. Na zaistenie správneho zaostrenia tiež môžete skúsiť presunúť inteligentné zariadenie bližšie alebo ďalej od objektívu zariadenia na monitorovanie dieťaťa. Zaistite, aby bolo v miestnosti dostatok svetla, vyhnite sa však príliš jasnému svetlu. Keď zariadenie na monitorovanie dieťaťa načíta QR kód, budete počuť zvuk potvrdenia a farba kontrolného svetla stavu detskej jednotky sa zmení na bielu.</p> <p>Je možné, že QR kód zakrývate časťou svojej ruky. Držte zariadenie tak, aby vaša ruka nezakrývala QR kód.</p>
Často strácam pripojenie k aplikácii. V čom je problém?	<p>Ak svieti kontrolné svetlo stavu na prednej strane zariadenia na monitorovanie dieťaťa nepretržite na bielo a stále strácate pripojenie, môže nastať problém s internetovým pripojením vášho smerovača, smartfónu alebo zariadenia na monitorovanie dieťaťa. Skontrolujte signál Wi-Fi na svojom smartfóne alebo rýchlosť 4G alebo 5G tak, že si pozriete film, napr. v službe YouTube. Alebo reštartujte smerovač siete Wi-fi.</p>
Prečo v aplikácii nemôžem spustiť živé vysielanie videa?	<p>Skontrolujte silu signálu Wi-Fi na stránke nastavení aplikácie. Najlepšie funguje, keď sa zobrazuje text „Výborne“ alebo „Dobré“.</p> <p>Je možné, že vaše dieťa už monitorujú tri osoby. Táto aplikácia umožňuje sledovanie iba trom ľuďom. Ak máte práva správcu, môžete jednému z hostí odobrať prístup, aby ste mohli zariadenie sledovať vy.</p> <p>Možno je zapnutý režim ochrany súkromia, ktorý dočasne preruší spojenie s detskou jednotkou. Režim ochrany súkromia môžete vypnúť na rodičovskej jednotke (pozrite si časť „Režim ochrany súkromia“).</p>

## APLIKÁCIA

Prečo prijímam čiernobiele obrázky namiesto farebných?

Zariadenie na monitorovanie dieťaťa sa prepo do režimu nočného videnia, pretože miestnosť, kde je zariadenie umiestnené, je tmavé.

Ak je v miestnosti dostatok svetla, svetelný snímač zariadenia na monitorovanie dieťaťa môže byť zakrytý alebo znečistený. Zaistite, aby bol tento snímač úplne vystavený svetlu v miestnosti.

Prečo ma aplikácia neupozorňuje, že bábätko plače?

Skontrolujte silu signálu Wi-Fi na stránke nastavení aplikácie. Najlepšie funguje, keď sa zobrazuje text „Výborne“ alebo „Dobré“.

Prahová hodnota zvuku pre upozornenie bola pravdepodobne nastavená príliš nízko. V takom prípade vás aplikácia upozorní iba vtedy, keď bude dieťa príliš hlučné. Otvorte nastavenie aplikácie a zvýšte prahovú hodnotu zvuku, aby vás zariadenie upozornilo skôr.

Pravdepodobne ste stlmili svoje inteligentné zariadenie. Zapnite hlasitosť.

Skontrolujte, či ste v nastavení aplikácie aktivovali funkciu upozornení.

Skontrolujte, či ste v nastavení inteligentného zariadenia aktivovali funkciu upozornení.

Skontrolujte, či máte práva na sledovanie ako hosť. Funkcia upozornení je pre hosťujúcich používateľov deaktivovaná.

Prečo sa s partnerom nemôžeme pripojiť k zariadeniu na monitorovanie dieťaťa súčasne?

Sekundárny správca nemusí znova absolvovať rovnaký proces pripojenia, stačí, aby ste prostredníctvom aplikácie pozvali svojho partnera ako správcu.

Ak nechcete, aby mal váš partner plný prístup, pozvite ho, aby sa prihlásil ako hosť. Prístupové práva hosťujúcich užívateľov majú obmedzenia. Podrobnosti nájdete v časti „Správa konta“.

Prečo nemôžem hovoriť na detskú jednotku po stlačení tlačidla skutočného hovoru v aplikácii?

Možno je funkcia skutočného rozhovoru aktívna prostredníctvom rodičovskej jednotky alebo aplikácie vášho partnera.

Rodičovská jednotka má vyššiu prioritu pri používaní funkcie skutočného hovoru.

Už som hosťom, prečo nemôžem spustiť živé vysielanie videa?

Je možné, že správca dočasne zapol režim súkromia. Mali ste na to dostať upozornenie.

Je možné, že zariadenie na monitorovanie dieťaťa je offline. Ak chcete dostávať upozornenia, keď sa zariadenie na monitorovanie dieťaťa v budúcnosti prepne do režimu offline, zapnite upozornenia aplikácie v ponuke nastavení aplikácie.

Musím nechať aplikáciu otvorenú, aby som mohol sledovať svoje bábätko?

Nie, aplikácia môže monitorovať na pozadí, kým sa zaoberáte niečím iným.

Zapnite monitorovanie na pozadí v ponuke Nastavenia monitorovania a videa v nastaveniach zariadenia na monitorovanie dieťaťa, presuňte aplikáciu na pozadie uzamknutím smartfónu alebo prejdením na domovskú obrazovku smartfónu. Zvuky svojho dieťaťa budete počuť aj v prípade, že aplikácia nie je otvorená. Okrem toho môžete stále dostávať upozornenia.

Prečo nepočujem zvuk z viacerých detských jednotiek/kamier?

Na stránke s ukážkou aplikácie si môžete pozrieť viacero priamych prenosov vo formáte rozdelenej obrazovky, ale zvuk môžete počuť iba z detskej jednotky/kamery, ktorú ste vybrali.

## APLIKÁCIA

---

Je zariadenie na monitorovanie dieťaťa odolné voči hackerom?

Prijímame všetky potrebné opatrenia, aby sme zabránili hackerským útokom a zabezpečili najvyššiu úroveň bezpečnosti. To zahŕňa vydávanie potrebných bezpečnostných aktualizácií na zachovanie našich štandardov. Dbajte na to, aby ste vždy používali najnovší softvér aplikácie a najnovší firmvér zariadenia na monitorovanie dieťaťa. Ak stratíte svoje inteligentné zariadenie, vykonajte obnovenie výrobných nastavení zariadenia na monitorovanie dieťaťa a odstráňte všetky pripojenia k nemu. Môžete sa tiež prihlásiť do aplikácie z iného inteligentného zariadenia a svoje konto odstrániť. Ak ste jediným správcom, budú od zariadenia na monitorovanie dieťaťa odpojení aj všetci hostujúci používatelia.

---

Stratil som svoj telefón. Ako môžem zabrániť cudzím osobám, aby sa pozerali na moje dieťa?

Prihláste sa do aplikácie z iného inteligentného zariadenia a odstráňte svoje konto. Ak ste jediným správcom, všetci hostujúci používatelia aplikácie sa tým odpoja od zariadenia na monitorovanie dieťaťa. Obnoviť výrobné nastavenia zariadenia na monitorovanie dieťaťa môžete aj preto, aby sa deaktivovali všetky pripojenia k stratenému zariadeniu. Obnovenie výrobných nastavení vykonáte stlačením vypínača detskej jednotky na 10 sekúnd.

---

Prečo mi neprišlo upozornenie na aktualizácie aplikácie alebo softvéru zariadenia na monitorovanie dieťaťa?

Možno ste v obchode App Store alebo Play Store nastavili možnosť Aktualizácie aplikácie na manuálne. Pravidelne kontrolujte aktualizácie, aby ste sa uistili, že používate najaktuálnejšiu verziu. Ak je k dispozícii aktualizácia, obchod App Store alebo Play Store vás vyzve na jej inštaláciu.

---

## Upevnenie na stenu

Pokyny na tlač:

Vytlačte túto stránku v 100 % mierke a pomocou šablóny presne označte polohu otvorov pre skrutky na stene.

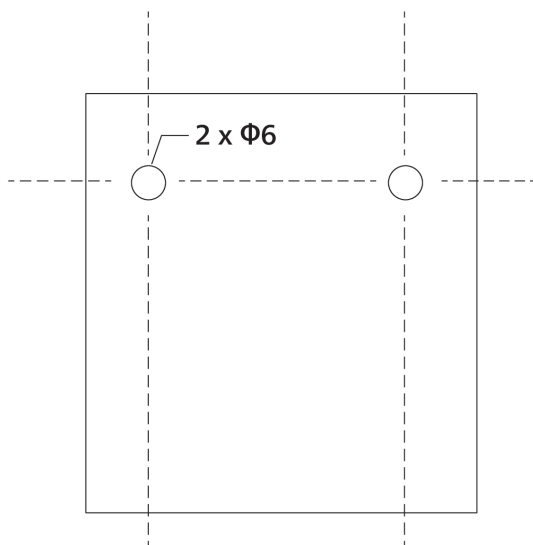

# Uvod

Čestitamo na kupovini i dobro došli u Philips Avent! Da biste na najbolji način iskoristili podršku koju nudi Philips Avent, registrujte proizvod na adresi **[www.philips.com/welcome](http://www.philips.com/welcome)**.

Philips Avent Premium povezani monitor za bebe sa tehnologijom SenseIQ pretvara nevidljivo u vidljivo da bi roditelji bili potpuno mirni. Kada su roditelji kod kuće ili na nekom drugom mestu, mogu na jednostavan i intuitivan način da vide, čuju i da znaju da im je beba potpuno bezbedna. SenseIQ olakšava roditeljima da ostanu povezani uz praćenje spavanja i brzine disanja bez nošenja uređaja i to im daje pregled dobrobiti njihove bebe u realnom vremenu. Personalizovana obaveštenja i automatski generisana evidencija spavanja pruža roditeljima brz i jednostavan uvid i razumevanje obrazaca i ciklusa spavanja njihove bebe.

## Opšti opis

- 1 Roditeljska jedinica
- 2 Indikator veze
- 3 Indikator režima Eco
- 4 Svetla za nivo zvuka
- 5 Indikator statusa baterije
- 6 Ekran
- 7 Dugme za potvrdu
- 8 Mikrofon
- 9 Dugme Menu (meni)
- 10 Dugme za kontrolu (kretanje kroz meni/jačina zvuka/osvetljenost ekrana)
- 11 Dugme za pravi govor
- 12 Taster za umirujuće zvukove
- 13 Dugme za uključivanje/isključivanje
- 14 Sklopiva antena
- 15 Dugme za izbor režima
- 16 USB-C utičnica
- 17 Zvučnik
- 18 Odeljak za baterije
- 19 Jedinica za bebu
- 20 Mikrofon
- 21 Fotoapararat
- 22 Noćno svetlo
- 23 Dugme za noćno svetlo
- 24 Taster za umirujuće zvukove
- 25 Dugme za uključivanje/isključivanje
- 26 Indikator statusa
- 27 Senzor za ambijentalno svetlo
- 28 Infracrveno svetlo
- 29 Antena
- 30 USB-C utičnica
- 31 Zvučnik
- 32 Senzor za temperaturu
- 33 Adapter za napajanje (2x)
- 34 Ankeri (2x)
- 35 Zavrtnanj (2x)
- 36 Stezaljka
- 37 Zidni nosač

## Važne bezbednosne informacije

Pre upotrebe aparata pažljivo pročitajte ove važne informacije i sačuvajte ih za buduće potrebe.

### VAŽNO

**Ovaj bebi monitor je zamišljen kao pomoćno sredstvo. On nije zamena za odgovornu i odgovarajuću pažnju odraslih i ne bi ga trebalo koristiti na taj način.**

Nikada nemojte da ostavljate bebu samu kod kuće. Uvek budite sigurni da je prisutan neko ko će se brinuti o bebi i njenim potrebama.

#### Odricanje odgovornosti

Imajte u vidu da ovaj bebi monitor koristite na sopstveni rizik. Koninklijeke Philips N.V. i njene podružnice nisu odgovorni za rad ovog monitora za bebe niti za vaše korišćenje monitora, pa ne prihvataju nikakvu odgovornost u vezi sa vašim korišćenjem ovog monitora za bebe.

**Philips Avent Premium povezani monitor za bebe nije medicinsko sredstvo. Aplikacija Philips Avent Baby Monitor+ nije medicinska aplikacija.**

Philips Avent Premium Connected Baby Monitor NIJE ni na koji način predviđen za dijagnostikovanje, tretman ili lečenje bilo koje bolesti ili drugog zdravstvenog stanja, uključujući, ali se ne ograničavajući na sindrom iznenadne smrti odojčeta (SIDS), pa stoga NIJE medicinsko sredstvo. Ovaj monitor za bebe je predviđen samo za upotrebu u domaćinstvu i predstavlja povezani potrošački proizvod dizajniran i predviđen da pomogne u razumevanju kako beba spava, pomera se i plače.

Ovaj proizvod NIJE predviđen da detektuje prekide u disanju, poremećaje u disanju ili druga medicinska stanja. Ovaj proizvod NEĆE obavestiti korisnike o svim nepravilnostima u disanju ili spavanju bebe, obrascima, plaču i/ili trenutnom stanju do kojih može doći.

Philips Avent Premium Connected Baby Monitor nikad ne treba da predstavlja zamenu za nadzor odrasle osobe, niti da utiče na odluku za konsultacije sa medicinskim stručnjakom. Korisnici bi trebalo da se konsultuju sa medicinskim stručnjakom ako su zabrinuti za zdravlje svoje bebe i NIKADA ne bi trebalo da se oslanjaju samo na očitavanja ovog proizvoda za dijagnozu i donošenje medicinskih odluka o zdravlju i nezi svoje bebe.

Uvek se pridržavajte zvaničnih smernica za bezbedno spavanje, zdravlje i negu da biste osigurali bezbednost i dobrobit svog deteta

### Opasnost

- Nemojte potapati nijedan deo monitora za bebe u vodu ili bilo koju drugu tečnost. Nemojte stavljati uređaj na mesto na koje voda ili bilo koja druga tečnost mogu da kaplju ili prskaju po njemu. Nemojte koristiti bebi monitor na vlažnim mestima ili blizu vode.



- Nikada nemojte da stavljate predmete na bebi monitor i nemojte da ga pokrivete. Nemojte da blokirate nijedan otvor za ventilaciju. Instalirajte ga u skladu sa uputstvima proizvođača.

## Upozorenje

- **Dugački kabl. Opasnost od davljenja!**
- Pre nego što priključite uređaj na zidnu utičnicu, proverite da li napon uređaja koji je naznačen na adapteru odgovara lokalnom mrežnom naponu.
- Nemojte da menjate niti da isecate nijedan deo adaptera i njegovog kabla pošto to dovodi do opasne situacije.
- Koristite samo adapter koji se nalazi u kompletu.
- Ako je adapter oštećen, uvek ga zamenite originalnim da bi se izbegla opasnost.
- Držite monitor za bebe i njegove dodatke dalje od bebe i dece.
- Ovaj aparat mogu da koriste deca starija od 8 godina i osobe sa smanjenim fizičkim, senzornim ili mentalnim sposobnostima, ili nedostatkom iskustva i znanja, pod uslovom da su pod nadzorom ili da su dobile uputstva za bezbednu upotrebu aparata i da razumeju moguće opasnosti. Deca ne bi trebalo da se igraju aparatom. Deca ne bi trebalo da čiste aparat niti da ga održavaju bez nadzora.
- Kabl za napajanje zaštitite tako da se po njemu ne hoda i da ne bude prignječen, naročito na mestima gde se spaja sa utikačem, utičnicom i uređajem.
- Obavezno postavite bebi monitor tako da njegov kabl ne blokira vrata ili prolaz. Ako bebi monitor stavite na sto ili na nisku komodu, nemojte da dopustite da kabl za napajanje visi preko ivice stola ili komode. Uverite se da kabl ne stoji na podu tako da predstavlja opasnost od saplitanja.
- Ambalažu (kartonske štitnike itd.) držite van domašaja dece zato što to nisu igračke.
- Da biste izbegli strujni udar, nemojte da otvarate kućišta jedinice za bebu niti roditeljske jedinice.

## Bezbednosna uputstva za bateriju

- Proizvod koristite isključivo za predviđenu namenu. Pažljivo pročitajte ove informacije pre korišćenja proizvoda, baterija i dodatne opreme, pa ih sačuvajte kao referencu za ubuduće. Pogrešna upotreba može da dovede do opasnosti i ozbiljnih povreda. Priloženi dodaci mogu da se razlikuju u zavisnosti od proizvoda.
- Koristite samo originalne dodatke i potrošne delove kompanije Philips. Koristite isključivo odvojivu \*naponsku jedinicu serije ASSA105X-050100 (x=B ili E).
- Aparat puniti, koristite i odlažite na temperaturama između xx °C i xx °C.
- Proizvod i baterije držite dalje od vatre i nemojte da ih izlažete direktnom sunčevom svetlu niti visokim temperaturama.
- Ako proizvod postane neuobičajeno vruć ili ako ispušta neprijatan miris, ako promeni boju ili ako punjenje traje duže nego obično, prestanite da ga koristite i puniti i kontaktirajte kompaniju Philips.
- Nemojte stavljati proizvod i baterije u mikrotalasne pećnice ili na indukcione šporete.

- Nemojte da otvarate, menjate, bušite, oštećujete niti da rastavljate proizvod ili bateriju da biste sprečili zagrevanje baterija ili ispuštanje otrovnih ili opasnih supstanci. Nemojte da izazivate kratki spoj, da prepunjavate niti da obrnuto punite baterije.
- Ako su baterije oštećene ili cure, izbegavajte kontakt sa kožom ili očima. Ukoliko do toga dođe, odmah dobro isperite vodom i potražite medicinsku pomoć.

## Opres

- Nemojte da instalirate aparat u blizini izvora toplote poput radijatora, otvora za strujanje toplog vazduha, peći ili drugih aparata (što obuhvata pojačala) koji proizvode toplotu.
- Uverite se da su vam ruke suve prilikom rukovanja adapterima, utikačima i kablom za napajanje.
- Poklopci vijaka / gumene pločice mogu da se odvoje od aparata, redovno ih proveravajte.
- Sve potrebne oznake na jedinici za bebu, roditeljskoj jedinici i adapteru za napajanje nalaze se sa njihove donje strane.
- Dodatna oprema za montažu najbolje radi na kolevci čija je širina kvadratne prečke između 15 mm i 32 mm. Izbegavajte njeno korišćenje na okruglim ili mekim šinama.
- Ako kolevka za bebu ima zaobljenu ivicu, najbolje je da se montažni nosač montira na zid.
- Skinite držač za kolevku sa bebine kolevke i montirajte ga na zid kada beba može da se sama podigne ili kada primetite da će uskoro umeti da stoji.

## Izjava o usaglašenosti

Ovim putem Philips Consumer Lifestyle B.V. tvrdi da je ovaj proizvod uskladen sa osnovnim zahtevima i drugim relevantnim odredbama Direktive 2014/53/EU. Kopija EZ deklaracije o usaglašenosti (DoC) dostupna je onlajn na adresi [www.philips.com/support](http://www.philips.com/support).

## Elektromagnetna polja (EMF)

Ovaj Philips uređaj je u skladu sa svim važećim standardima i propisima o izloženosti elektromagnetnim poljima.

## Opšte informacije

Litijum-jonska punjiva baterija (2600 mAh)

Tip modulacije: IEEE 802.11 b/g/n

Opseg radne frekvencije: 2412 – 2472 MHz

Maksimalna radio-frekvencijska snaga:  $\leq 20$  dBm e.i.r.p

\*Jedinica za napajanje:

Model: ASSA105x-050100 (x = E (EU utikač) / x = B (UK utikač))

Ulaz: 100–240 V~, 50/60 Hz, 0,35 A

Izlaz: 5,0 VDC, 1,0 A, 5,0 W

Prosečna aktivna efikasnost:  $\geq 73,62$  %

Potrošnja energije bez opterećenja: < 0,1 W

## Priprema za upotrebu

### Preuzimanje aplikacije Baby Monitor+



Da biste u potpunosti iskusili i aktivirali funkcije SenseIQ i tumačenje plača, preporučujemo da pre korišćenja monitora za bebe preuzmete aplikaciju Baby Monitor+.

Uz aplikaciju Philips Avent Baby Monitor+ možete putem Wi-Fi ili mobilnog interneta da vidite bebu, da je čujete i da proverite kako je ma gde da se na svetu nalazili.

Pre pokretanja postupka podešavanja, postarajte se da važi sledeće:

– Imate bežični pristup internetu (2,4 GHz Wi-Fi).

– Imate dobar Wi-Fi signal.

**Napomena:** Ako koristite pojačivač Wi-Fi signala, postarajte se da ruter i pojačivač Wi-Fi signala imaju isti SSID (naziv mreže) i da koristite istu lozinku za ruter i pojačivač. Takode se postarajte da pojačivač Wi-Fi signala podržava Wi-Fi od 2,4 GHz.

– Imate pri ruci lozinku za Wi-Fi mrežu. Uvek povežite monitor za bebe na bezbednu mrežu (pogledajte 'Bezbednost i privatnost').

**1** Preuzmite aplikaciju. Skenirajte QR kod ili potražite ključne reči „Philips Avent Baby Monitor+“ u prodavnici App Store ili Google Play.

**2** Pokrenite aplikaciju.

**Koristan savet:** Povežite telefon na internet putem Wi-Fi mreže. Upotreba veze za prenos podataka može da podrazumeva dodatne troškove kod operatera, a to zavisi od vaše pretplate.



**3** Napravite nalog prateći uputstva na ekranu.

a Obavezno koristite aktivnu adresu e-pošte preko koje uvek može da se kontaktira sa vama.

b Koristite jaku lozinku (pogledajte odeljak „Jake lozinke“).

c Kada primite e-poruku za potvrdu, pratite uputstva u e-poruci kako biste nastavili sa pravljenjem naloga.

**4** Podesite monitor za bebe prateći uputstva u aplikaciji.

## Bezbednost i privatnost

### Bezbednost mreže

Nemojte koristiti aplikaciju na Wi-Fi mreži koja nije bezbedna. Savetujemo vam da koristite monitor za bebe samo na Wi-Fi mreži koja je zaštićena WPA2 ili višim šifrovanjem. Uz aplikaciju možete da koristite i mrežu za prenos podataka vašeg mobilnog telefona (često se naziva 4G ili 5G).

Wi-Fi pristupne tačke na javnim mestima, poput aerodroma i hotela, jesu praktične, ali često nisu bezbedne.

Savetujemo vam da koristite monitor za bebe samo na Wi-Fi mreži koja je zaštićena WPA2 ili višim šifrovanjem. Savetujemo vam da ne koristite monitor za bebe na mreži koja koristi WEP šifrovanje.

**Napomena: Wi-Fi mreže koje ne zahtevaju lozinku nisu bezbedne.**

### Jake lozinke

Lozinke su neophodne kako biste zaštitili svoju Wi-Fi mrežu i nalog od neovlašćenog pristupa. Što je lozinka jača, bolje ste zaštitili svoju Wi-Fi mrežu i nalog.

Pravila za jake lozinke su:

- 1 Ima najmanje 8 znakova.
- 2 Ne sadrži vaše ime, ime bebe, drugo pravo ime ili naziv brenda.
- 3 Ne sadrži celu reč.
- 4 Dosta se razlikuje od lozinke koje ste ranije koristili.
- 5 Sadrži najmanje 3 od 4 tipa sledećih znakova:
  - a velika slova (A – Z);
  - b mala slova (a – z);
  - c brojeve (0 – 9);
  - d posebne znakove (npr. # \$ % &).

### Bezbednost ličnih podataka

Da biste izbrisali i, samim tim, zaštitili svoje lične podatke, pre nego što bacite uređaj na otpad, vratite jedinicu za bebe na fabrička podešavanja tako što ćete dugo pritisnuti dugme za uključivanje/isključivanje u trajanju od 10 sekundi kada je jedinica za bebe uključena. Izričito vam preporučujemo da prekinete vezu jedinice za bebe sa aplikacijom Philips Avent Baby Monitor+ tako što ćete da izaberete opciju „Disconnect Baby Monitor“ (Prekini vezu sa monitorom za bebe) u podešavanjima jedinice za bebe u aplikaciji.

Ako ste vlasnik polovnog uređaja, savetujemo vam da obavite sledeće korake da biste vratili jedinicu za bebe na fabrička podešavanja i osigurali svoj uređaj:

- 1 Uključite jedinicu za bebe.
- 2 Nakon što LED lampica promeni boju iz narandžaste u zelenu ili belu, pritisnite dugme za uključivanje/isključivanje duže od 10 sekundi sve dok LED lampica ne počne da treperi zeleno i narandžasto, nakon čega će se jedinica za bebe vratiti na fabrička podešavanja.

U slučaju da ne obavite vraćanje na fabrička podešavanja, Philips neće biti odgovoran za performanse i funkcionalnosti uređaja, a vaša privatnost može biti ugrožena.

## Upravljanje nalogom

Postoje različita prava pristupa za korisnike Admin (Administrator) i Guest (Gost). Možete pozvati rođake ili prijatelje kao korisnike-goste i dozvoliti im da nadgledaju vašu bebu na svojim pametnim uređajima.

	Korisnik-administrator	Korisnici-gosti
Nadzor	Video Audio SenseIQ Tumačenje plača Temperatura Nadzor u pozadini	Video Audio Nadzor u pozadini
Obaveštenje sa upozorenjima	Otkrivanje zvuka Otkrivanje kretanja Obaveštenje povezano sa funkcijom SenseIQ Otkrivanje plača Tumačenje plača Otkrivanje temperaturnog opsega	Nije dostupno
Umirujuće funkcije	Noćno svetlo, umirujući zvukovi, uspavanke, pravi govor Snimanje glasa	Nije dostupno
Upravljanje nalogom	Pozivnica za korisnika administratora Pozivnica za korisnika-gosta	Nije dostupno

**Napomena:** Aplikacija Baby Monitor+ podržava naloge za dva administratora, pa možete da pozovete partnera da se registruje kao drugi administrator i da deli ista prava pristupa. Nemojte da delite akreditive administratora ni sa kim izvan neposrednog domaćinstva.

## Pružanje bezbednosnih ažuriranja

Neprestano pratimo bezbednost softvera koji se koristi u proizvodu. Po potrebi, ažuriranja bezbednosti će se pružati kroz ažuriranja softvera. Ažuriranja softvera takođe mogu da se pružaju u cilju popravki grešaka i poboljšanja performansi, odnosno radi uvođenja novih funkcija proizvoda. Ažuriranja mogu da budu dostupna za firmver jedinice za bebu i roditeljske jedinice, odnosno u mobilnoj aplikaciji. Ažuriranja se bežično prenose na proizvod, bez potrebe za specijalnim kablovima ili opremom.

Kompanija Philips će obezbediti neophodna ažuriranja u periodu od najmanje dve godine od isporuke proizvoda.

## Kompatibilnost

Sistem iOS: Neophodan je iOS 11.0 ili noviji

Sistem Android: Neophodan je Android 6.0 ili noviji

**Napomena:** Kompatibilnost je podložna promenama tokom vremena.

## Montiranje jedinice za bebe

Da biste dobili optimalno iskustvo nadzora sa funkcijom praćenja sna koju nudi SenseIQ, toplo preporučujemo korišćenje nosača 2 u 1 za pričvršćivanje jedinice za bebe na krevetac ili na zid. Ako tako učinite, moći ćete da postavite kameru na najpodesniju lokaciju sa odličnim pregledom što vam omogućava jednostavan i efikasan nadzor nad obrascima bebinog sna i disanja.

### Kako se montira?



Najviši položaj dušeka se obično koristi za novorođenčad i manje bebe. Preporučujemo da se koristi držač za kolevku kada je dušek u ovom položaju.



Savetuje se da spustite dušek kada beba može da se sama podigne na kolena i kada primetite da će uskoro da umeti da sedi. U tom slučaju, i dalje je bolje da se koristi držač za kolevku.

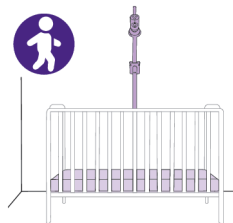

Kada beba počne da se sama podiže i kada primetite da će uskoro umeti da stoji, najbolje je da spustite dušek u najniži položaj. Preporučujemo da se koristi držač za zid uz dušek u najnižem položaju.

## Šta treba, a šta ne treba činiti

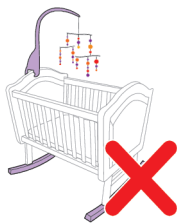

Izbegavajte viseće predmete, igračke ili pokretna svetla u bebinoj kolevci i prostoru za spavanje. Što manje predmeta zaklanja pogled, to će bolje da radi monitor za bebe.

Monitor je osetljiv na pokrete, pa izbegavajte kolevke ili krevete sa funkcijom ljuljanja.



Izbegavajte montiranje jedinice za bebe preko kratke strane kolevke. U suprotnom, nećete moći dobro da vidite svoju bebu.

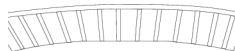

Vreće za spavanje, posteljina i dezenirana odeća su odlični za korišćenje sa ovim monitorom za bebe.



Izbegavajte debelu odeću i posteljinu koje su iste boje jer jedinica za bebe koristi kontrast za otkrivanje pokreta.

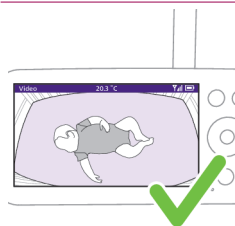

Dušek treba da se pojavi kao pravi horizontalni pravougaonik na ekranu. Što je dušek ravniji na ekranu, to bolje.

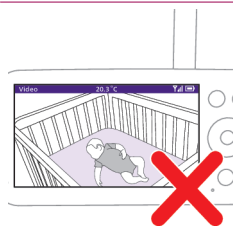

Jedinicu za bebe ili dušek ne treba postavljati pod uglom.

## Montaža na kolevcu

Napomena: Koristite zidni nosač sa kolevkama sa zaobljenim šipkama.

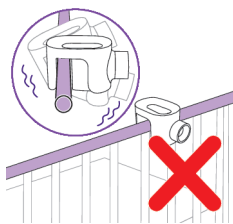

- 1 Izvadite nosač 2 u 1, stezaljku, adapter za napajanje i jedinicu za bebe.

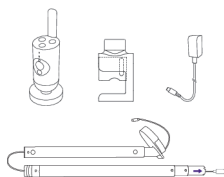

- 2 Da biste dobili najbolje rezultate, montirajte jedinicu za bebe na sredinu i preko dugačke strane kreveta.

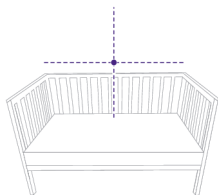

- 3 Pričvrstite stezaljku na sredinu dugačke strane kreveta spuštanjem na ogradu.

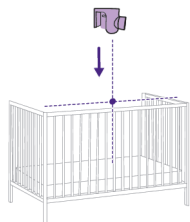

- 4 Okrenite dugme u smeru kretanja kazaljki na satu da biste je fiksirali na šipku.

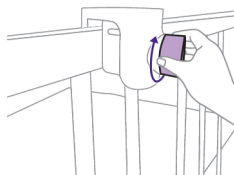



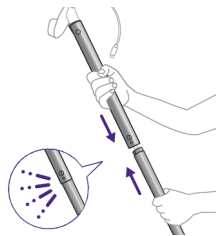

**5** Uzmite dva stuba i spojite ih guranjem da biste napravili duži stub.

Napomena: Čućete „mali klik“ kada se fiksiraju.

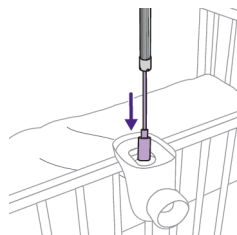

**6** Zatim umetnite stub – prvo kabl za napajanje – kroz otvor stezaljke.

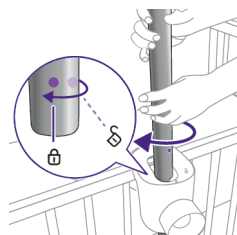

**7** Poravnajte stub u položaj koristeći tačke na stubu i stezaljci i rotirajte za 45° u smeru kretanja kazaljke na satu da biste ga zaključali u odgovarajući položaj.

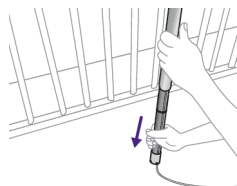

**8** Donji deo stuba je teleskopski, pa može da se produži do poda. Uverite se da je kabl za napajanje postavljen u jedan od otvora na kraju cevi i usmeren prema električnoj utičnici.

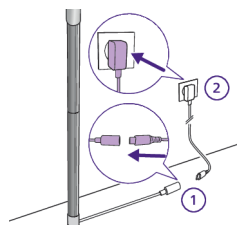

**9** Položite kabl na mestu gde se spajaju pod i zid. Koristeći priloženi adapter za napajanje, priključite kabl sa stuba i uključite ga u utičnicu.

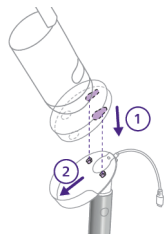

**10** Pričvrstite jedinicu za bebe na njeno postolje tako što ćete poravnati klinove i otvore na dnu jedinice za bebu i pritisnuti nadole.

**11** Gurnite jedinicu za bebe unapred da biste je zaključali na mesto i povežite USB-C kabl za napajanje na zadnji deo jedinice za bebe.



**12** Nagnite jedinicu za bebe blago nagore, nadole, udesno ili ulevo kako biste se uverili da je dušek potpuno vidljiv i da se beba nalazi na sredini. Pomoću roditeljske jedinice ili aplikacije Baby Monitor+ uverite se da je jedinica za bebe na najboljem mestu. Prilagodite jedinicu za bebe tako da bebin dušek bude na sredini i u ravni na ekranu.



## Montaža na zid

**1** Izvadite nosač 2 u 1, stezaljku, adapter za napajanje, zavrtnje i ankere, šablon za montiranje na zid i jedinicu za bebe.

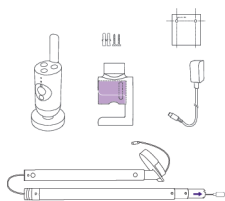

**2** Uklonite zidni nosač sa stezaljke tako što ćete jednom rukom da okrećete dugme u smeru suprotnom od kretanja kazaljki na satu, a drugom rukom izvlačite nosač.

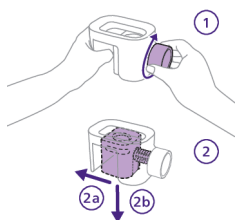

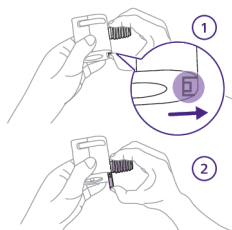

- 3 Uklonite deo za zavrtnanj tako što ćete da ga otključate palcem, gurnete nadole i skinete. Sada vam je ostao komad koji će služiti kao zidni nosač.

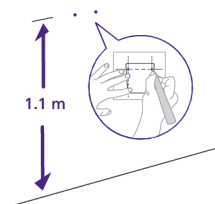

- 4 Pronadite šablon za montažu na zid i pomoću lenjira izmerite 1,1 metar od poda, pa označite lokaciju na koju želite da pričvrstite dva zavrtnja. Izbušite male otvore u zidu i umetnite priložene ankere.

Koristan savet: Šablon za montiranje na zid (pogledajte odeljak „Šablon za montiranje na zid“) može da se pronađe na kraju ovog korisničkog priručnika.

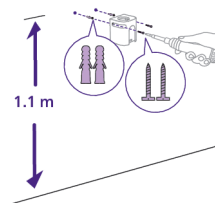

- 5 Uzmite zidni nosač i poravnajte otvore sa ankerima. Čvrsto pričvrstite zidni nosač na zid koristeći priložene zavrtnje.

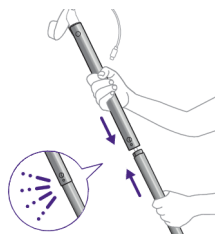

- 6 Uzmite dva stuba i spojite ih guranjem da biste napravili duži stub.

Napomena: Čućete „mali klik“ kada se fiksiraju.

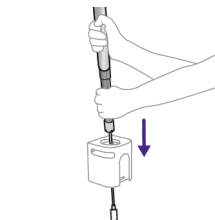

- 7 Zatim umetnite stub – prvo kabl za napajanje – kroz otvor zidnog nosača.

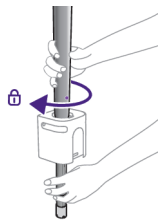

- 8** Otprilike na pola puta, stub više neće moći da klizi nadole i moraće da se zaključa u svom položaju. Poravnajte stub koristeći tačke na stubu i zidnom nosaču i rotirajte za 45° u smeru kretanja kazaljki na satu da biste ga zaključali u odgovarajući položaj.

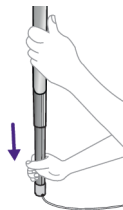

- 9** Donji deo stuba je teleskopski, pa može da se produži do poda. Uverite se da je kabl za napajanje postavljen u jedan od otvora na kraju cevi i usmeren prema električnoj utičnici.

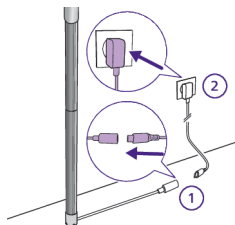

- 10** Položite kabl na mestu gde se spajaju pod i zid. Koristeći priloženi adapter za napajanje, priključite kabl sa stuba i uključite ga u utičnicu.

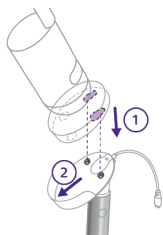

- 11** Pričvrstite jedinicu za bebe na njeno postolje tako što ćete poravnati klinove i otvore na dnu jedinice za bebu i pritisnuti nadole.



- 12** Gurnite jedinicu za bebe unapred da biste je zaključali na mesto i povežite USB-C kabl za napajanje na zadnji deo jedinice za bebe.

- 13** Nagnite jedinicu za bebe blago nagore, nadole, udesno ili ulevo kako biste se uverili da je dušek potpuno vidljiv i da se beba nalazi na sredini. Pomoću roditeljske jedinice ili aplikacije Baby Monitor+ uverite se da je jedinica za bebe na najboljem mestu. Prilagodite jedinicu za bebe tako da bebin dušek bude na sredini i u ravni na ekranu.



## roditeljsku jedinicu za bebe

### Pregled ekrana

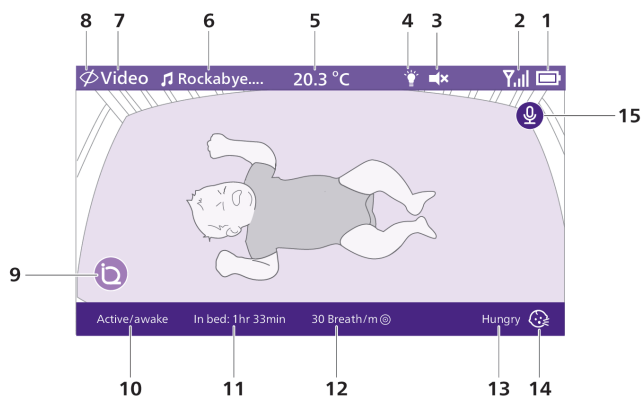

1	Indikator za nivo napunjenosti baterije	9	SenseIQ (aktivna)
2	Indikator snage signala	10	Indikator faze sna
3	Isključivanje zvuka (uključeno)	11	Vreme provedeno u krevetu
4	Noćno svetlo (uključeno)	12	Prosečna brzina disanja
5	Temperatura sobe	13	Rezultat tumačenja plača
6	Izabrani umirujući zvuk (uključeno)	14	Tumačenje plača (aktivno)
7	Izabrani režim nadzora roditeljske jedinice	15	Funkcija pravog govora (uključeno)
8	Režim privatnosti (uključeno)		

## Punjenje roditeljske jedinice

Roditeljsku jedinicu napaja ugrađena punjiva litijum-jonska baterija.

Da biste napunili roditeljsku jedinicu, pratite uputstva ispod:

- 1 Uključite adapter za napajanje u roditeljsku jedinicu i zidnu utičnicu.

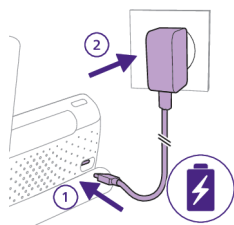

- 2 Indikator statusa baterije počinje stalno da svetli narandžastom bojom i ukazuje na to da se puni roditeljska jedinica.

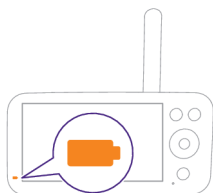

- 3 Kada je baterija potpuno napunjena, indikator statusa baterije stalno svetli belom bojom.

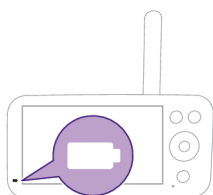

Kad roditeljsku jedinicu punite 3 sata, ona se može bežično koristiti do 12 sati u ekološkom režimu.

Ako je roditeljska jedinica uključena tokom punjenja, punjenje traje otprilike dvostruko duže.

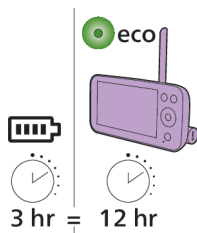

Kada roditeljska jedinica nije priključena na napajanje i kada je baterija skoro prazna (manje od 10%), indikator statusa baterije treperi narandžasto i oglašava se zvučni signal za praznu bateriju.

Ako je baterija roditeljske jedinice prazna i nije priključena na napajanje, roditeljska jedinica će da se isključi i prekinuće se veza sa jedinicom za bebe.

**Koristan savet:** Držite roditeljsku jedinicu priključenu na napajanje tokom noći jer ako baterija bude pri kraju, može da vas probudi zvučni signal za praznu bateriju.

**Koristan savet:** Da biste štedeli bateriju, isključite roditeljsku jedinicu kad se ne koristi.

**Napomena:** Baterija se postupno i veoma sporo prazni, čak i kada je roditeljska jedinica isključena.

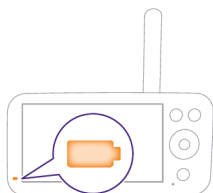

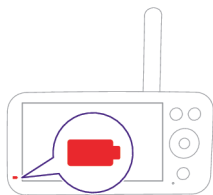

Ako indikator statusa baterije na roditeljskoj jedinici pokazuje ujednačeno crvenu boju kada je priključena na napajanje, to znači da postoji neki problem sa baterijom i da treba da se obratite centru za korisničku podršku u svojoj zemlji.

## Upotreba monitora za bebe

### Način uparivanja roditeljske jedinice i jedinice za bebe

Da biste obezbedili najbolju moguću vezu, držite jedinicu za bebu i Wi-Fi ruter u istoj prostoriji. Debeli zidovi ili drugi elektronski uređaji mogu da ometaju signal.

- 1 Pritisnite dugme za uključivanje/isključivanje na 1,5 sekundi da biste uključili jedinicu za bebe.

Napomena: Jedinica za bebe će automatski da se uključi kada se priključi u utičnicu.

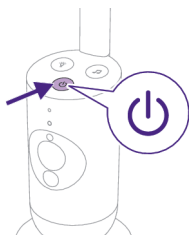

- 2 Kada se jedinica za bebe uključi na napajanje, indikator statusa odmah postaje narandžast tokom postupka pokretanja.

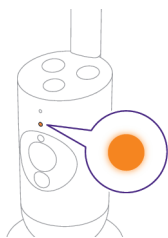

- 3 Indikator statusa će se promeniti u zeleno kada jedinica za bebe bude spremna za uparivanje.

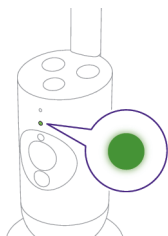

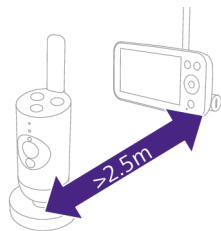

- 4 Postarajte se da roditeljska jedinica i jedinica za bebe budu udaljene najmanje 2,5 metra kako ne bi došlo do akustične povratne sprege.

Napomena: Ako koristite bežični telefon, bežični video, Wi-Fi mrežu, mikrotalasnu pećnicu ili Bluetooth uređaj na 2,4 GHz i možda dođe do smetnji na roditeljskoj jedinici ili jedinici za bebe, pomerajte roditeljsku jedinicu dok smetnje ne prestanu.

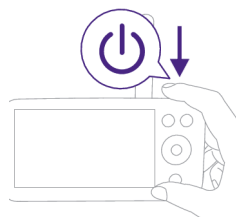

- 5 Pritisnite dugme za uključivanje/isključivanje na 1,5 sekundi da biste uključili roditeljsku jedinicu.

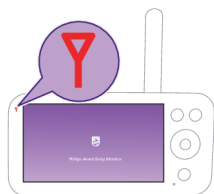

Ekran će da se uključi i na njemu će se pojaviti Philips štit, a indikator veze će da postane crven. Roditeljska jedinica počinje da traži jedinicu za bebe.

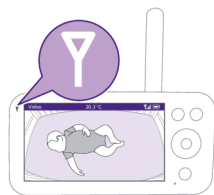

Kada se uspostavi veza između roditeljske jedinice i jedinice za bebe, indikator veze postaje beo na roditeljskoj jedinici i na ekranu se prikazuje jedna crtica jačine signala ili više njih.

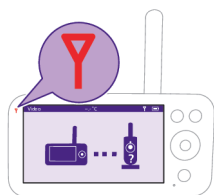

Napomena: Potrebno je oko 15 sekundi za uspostavljanje veze između roditeljske jedinice i jedinice za bebe.

Proverite da li je jedinica za bebe uključena. Kada je jedinica za bebe isključena, ekran roditeljske jedinice će prikazivati sliku koja ukazuje na to da je van dometa. Ako se ne uspostavi veza, indikator veze postaje crven, a roditeljska jedinica će da se oglašava zvučnim signalom na otprilike svakih 25 sekundi i na ekranu se prikazuje slika koja ukazuje na to da je van dometa.



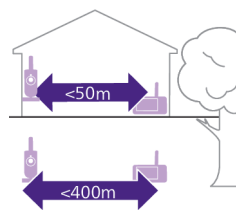

Radni domet je do 50 metara u zatvorenom prostoru i 400 metara na otvorenom. Radni domet monitora za bebe se razlikuje u zavisnosti od okruženja i faktora koji izazivaju smetnje. Mokri i vlažni materijali izazivaju previše smetnji pa gubitak dometa iznosi i do 100%.

### Suvi materijali

### Debljina materijala

### Gubitak dometa

Drvo, gips, karton, staklo (bez metala, žica i olova)	< 30 cm	0-10 %
Cigla, iverica	< 30 cm	5-35 %
Armirani beton	< 30 cm	30-100 %
Metalne rešetke ili šipke	< 1 cm	90-100 %
Metalne ili aluminijumske ploče	< 1 cm	100 %

## Funkcije i postavke

### Funkcije menija

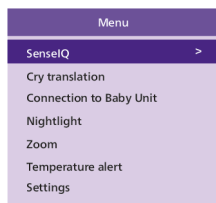

Philips Avent Premium povezani monitor za bebe sadrži šest odličnih funkcija koje roditeljima olakšavaju nadzor nad bebama. Te funkcije obuhvataju:

**SenseIQ** – koristi tehnologiju veštačke inteligencije za otkrivanje bebinog sna i disanja.

**Cry Translation** (Tumačenje plača) – tumači bebin plač kako bi se lakše shvatilo koje su njene potrebe.

**Connection to the Baby Unit** (Veza sa jedinicom za bebe) – pruža dve opcije povezivanja (automatsko i direktno) jedinice za bebe i roditeljske jedinice kako bi se osiguralo da uvek budete povezani sa bebom.

**Nightlight** (Noćno svetlo) – pruža nežno, blago osvetljenje da umiri bebu i stvori smirujuće okruženje za spavanje.

**Zoom** (Zumiranje) – omogućava zumiranje bebine kolevke i pruža bliži pogled na bebu.

**Temperature alert** (Alarm za temperaturu) – informiše da li je temperatura u bebinjoj sobi previsoka ili preniska.

Svim funkcijama opisanim u narednim odeljcima moguće je upravljati pomoću menija roditeljske jedinice ili aplikacije.

**1** Pritisnite dugme menija na donjoj desnoj strani roditeljske jedinice kako biste pristupili listi menija.

**Napomena:** Napustićete meni kada ponovo pritisnete dugme menija.

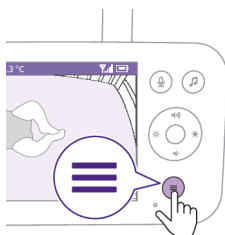



- 2 Koristite dugme za kontrolu da biste se kretali kroz meni. Izabrana stavka menija je označena ljubičastom bojom.

Napomena: Ako ste već odabrali neki od podmenija i želite da se prebacite na neku drugu funkciju menija, ponovo pritisnite dugme menija da biste se vratili nazad na glavni meni.

Napomena: Ako se nalazite u meniju, ali ne pritisnete nijedno dugme duže od 8 sekundi, izaći ćete iz menija bez čuvanja podešavanja.

## SenseIQ

Philips Avent Premium povezani monitor za bebe sa tehnologijom SenseIQ analizira svaki pokret i disanje kako bi roditeljima predstavio najjasniji pregled dobrobiti njihove bebe. Tehnologija SenseIQ je intuitivna, ne zahteva da se nosi neki uređaj i pruža ažurne podatke o disanju i spavanju, pa roditelji mogu da budu mirni jer znaju da su uvek povezani, a njihova beba potpuno bezbedna. Da biste aktivirali SenseIQ, preuzmite aplikaciju Baby Monitor+ (pogledajte odeljak „Preuzimanje aplikacije Baby Monitor+) i pratite korake u aplikaciji da biste je uključili.

- 1 Pritisnite dugme menija na donjoj desnoj strani roditeljske jedinice.

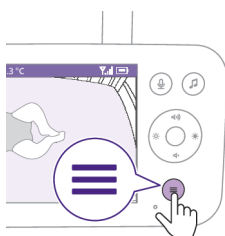

- 2 Izaberite „SenseIQ“ i pritisnite dugme za potvrdu da biste pristupili funkciji SenseIQ.

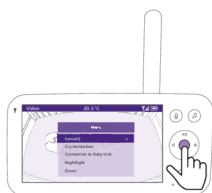

- 3 Pritisnite dugme za potvrdu da biste uključili ili isključili funkciju SenseIQ.

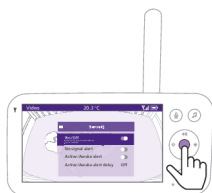

Ekran na traci pri dnu prikazuje fazu sna, vreme provedeno u krevetu i prosečnu brzinu disanja.

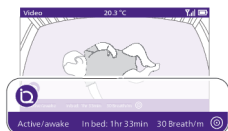

zoundream

## Tumačenje plača

Usluga tumačenja plača koju obezbeđuje Zoundream™ nudi korisnu alatku koju olakšava razumevanje različitog plača bebe i govori vam šta može da znači. Međutim, važno je da imate na umu da ova alatka nije namenjena da zameni roditeljsku procenu. Kompanija Philips nije odgovorna za rezultate tumačenja. Preporučuje se da se potraži savet medicinskog stručnjaka kada se za tim ukaže potreba.

Da biste aktivirali tumačenje plača, preuzmite aplikaciju Baby Monitor+ (pogledajte odeljak „Preuzimanje aplikacije Baby Monitor+“) i pratite korake u aplikaciji da biste je uključili.

Usluga tumačenja plača je besplatno dostupna u probnom periodu od 90 dana. Nakon toga možete da nastavite da je koristite tako što ćete da se registrujete za pretplatu kod kompanije Zoundream™. Primenjuju se uslovi i odredbe. Korišćenje se meri u danima i bilo kakva aktivnost u okviru datog dana smatraće se celodnevnom korišćenjem.

**Napomena:** Tumačenje plača radi samo kada je jedinica za bebe povezana sa internetom.

**1** Pritisnite dugme menija na donjoj desnoj strani roditeljske jedinice.

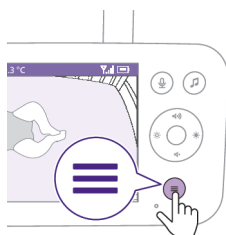

**2** Izaberite „Cry Translation“ (Tumačenje plača) i pritisnite dugme za potvrdu da biste pristupili funkciji tumačenja plača.



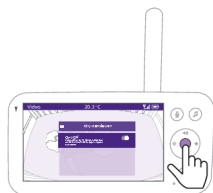

- 3 Pritisnite dugme za potvrdu da biste uključili ili isključili funkciju tumačenja plača.

Ekran na traci pri dnu prikazuje rezultat tumačenja plača.

Koristan savet: Držite podalje od jedinice za bebe sve uređaje koji emituju zvukove, kao što su ventilatori ili mašine za beli šum, da biste izbegli ometanje mikrofona i ometanje tačnosti funkcije.

### Connection to the Baby Unit (Veza sa jedinicom za bebe)

Moguće je da se odaberu različite opcije povezivanja uz ovu funkciju menija.

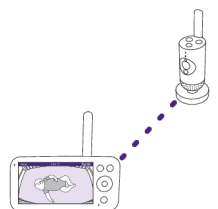

**Direct:** (Direktno) Roditeljska jedinica i jedinica za bebe su unapred uparene i direktno će da se povežu.

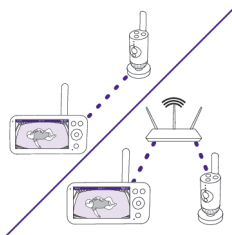

**Auto: (Automatsko) Direct ili Wi-Fi:** (Direktno ili Wi-Fi) Ovo podešavanje optimizuje povezivanje jedinice za bebe i roditeljske jedinice tako što automatski bira najbolju vezu i koristi direktni režim ili Wi-Fi mrežu.

- 1 Pritisnite dugme menija na donjoj desnoj strani roditeljske jedinice.

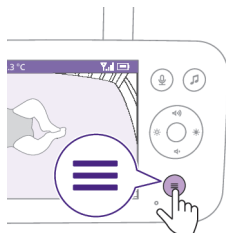

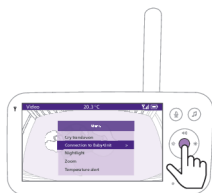

- 2 Izaberite „Connection to the Baby Unit“ (Veza sa jedinicom za bebe) i pritisnite dugme za potvrdu da biste pristupili meniju veze sa jedinicom za bebe.

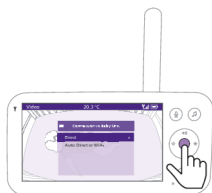

- 3 Pritisnite gornji ili donji deo dugmeta za kontrolu i dugme za potvrdu da biste odabrali željenu vezu.

## Noćno svetlo

Da biste aktivirali funkciju noćnog svetla preko roditeljske jedinice, pratite sledeća uputstva:

- 1 Pritisnite dugme menija na donjoj desnoj strani roditeljske jedinice.

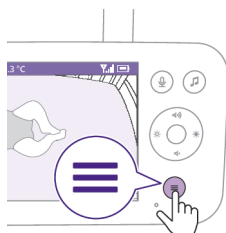

- 2 Izaberite „Nightlight“ (Noćno svetlo) i pritisnite dugme za potvrdu da biste pristupili funkciji noćnog svetla.



- 3 Pritisnite dugme za potvrdu da biste uključili i isključili funkciju noćnog svetla.

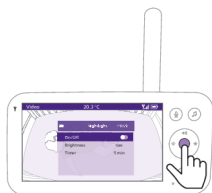

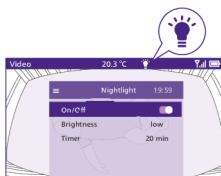

Ekran prikazuje ikonu sijalice na statusnoj traci kada je uključeno noćno svetlo.

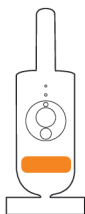

Noćno svetlo jedinice za bebe se uključuje.



Možete da podesite nivo osvetljenosti za noćno svetlo preko roditeljske jedinice. Pritisnite levi ili desni deo dugmeta za kontrolu da biste odabrali slabo, srednje ili jako.

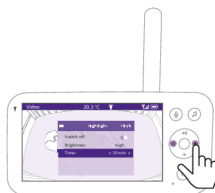

Možete da podesite tajmer za noćno svetlo preko roditeljske jedinice. Pritisnite levi ili desni deo dugmeta za kontrolu da biste odabrali željeno vreme.

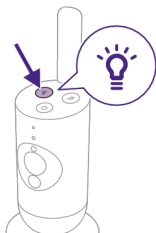

Noćnim svetlom možete da upravljate i preko jedinice za bebe.

- 1 Pritisnite dugme za noćno svetlo na jedinici za bebe kako biste uključili tu funkciju.

Noćno svetlo se uključuje.

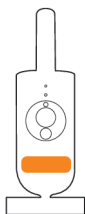

- 2 Ponovo pritisnite dugme za noćno svetlo da biste ga isključili.

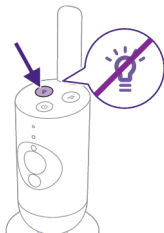

## Zoom (Zumiranje)

- 1 Pritisnite dugme menija na donjoj desnoj strani roditeljske jedinice.

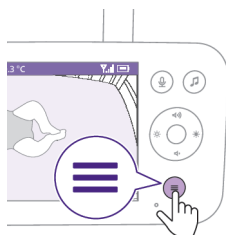

- 2 Izaberite „Zoom“ (Zumiranje) i pritisnite dugme za potvrdu da biste pristupili funkciji zumiranja.

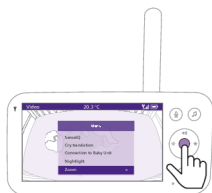

- 3 Pritisnite dugme za potvrdu da biste prilagodili video-sliku. Možete da koristite gornji/donji/desni/levi deo dugmeta za kontrolu da biste odabrali deo slike koji će se prikazivati na roditeljskoj jedinici.
- 4 Pritisnite dugme menija da biste sačuvali novo podešavanje i izašli iz njega.
- 5 Ukoliko želite da umanjite zoom slike na roditeljskoj jedinici, udite u meni za zumiranje i isključite funkciju zumiranja.



Koristan savet: Dugo pritisnite dugme za potvrdu na dve sekunde da biste brzo pristupili funkciji zumiranja.

## Temperature alert (Alarm za temperaturu)

Senzor za temperaturu vam omogućava da pratite temperaturu u bebinoj sobi.

Napomena: Trenutna temperatura u bebinjoj sobi se prikazuje u statusnoj traci roditeljske jedinice.

- 1 Pritisnite dugme menija na donjoj desnoj strani roditeljske jedinice.

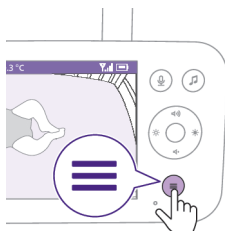

- 2 Izaberite „Temperature alert“ (Alarm za temperaturu) i pritisnite dugme za potvrdu da biste pristupili funkciji alarma za temperaturu.

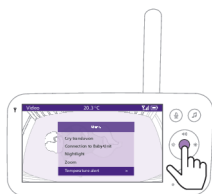

- 3 Alarm za temperaturu može da se uključi ili isključi. Pritisnite dugme za potvrdu da biste ga uključili, odnosno isključili.

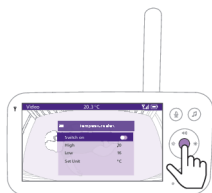

- 4 Da biste promenili maksimalnu i minimalnu temperaturu za alarm za temperaturu, izaberite željenu temperaturu u meniju za temperaturu.

Koristan savet: Možete da menjate jedinicu za temperaturu sa C (Celzijus) na F (Farenhajt) i obrnuto biranjem opcije jedinice.

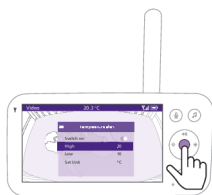

- 5 Pritisnite levi deo dugmeta za kontrolu da biste sačuvali novo podešavanje i vratili se u glavni meni.

Roditeljska jedinica prikazuje ovaj alarm kada izmerena temperatura pređe izvan opsega vrednosti za minimum i maksimum.

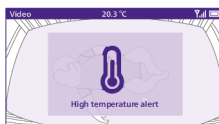



## Settings (Podešavanja)

- 1 Pritisnite dugme menija na donjoj desnoj strani roditeljske jedinice.

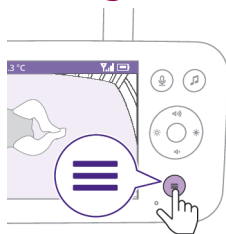

- 2 Izaberite „Settings“ (Podešavanja) i pritisnite dugme za potvrdu da biste pristupili meniju sa podešavanjima.



Možete da promenite podešavanje za jezik jedinice za bebe.

- 1 Pritisnite dugme za potvrdu da biste pristupili listi jezika.
- 2 Pritisnite gornji ili donji deo dugmeta za kontrolu da biste se kretali kroz sve jezike, pa zatim pritisnite dugme za potvrdu da biste izabrali željeni jezik.

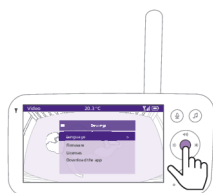

- 3 Pritisnite dugme za potvrdu da biste sačuvali novo podešavanje i vratili se u glavni meni.



Možete da proverite trenutnu verziju firmvera monitora za bebe.

- 1 Pritisnite dugme za potvrdu da biste otvorili meni firmvera.

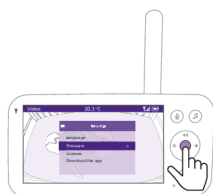



- 2 Na ekranu se prikazuje najnovija verzija firmvera roditeljske jedinice i jedinice za bebe.

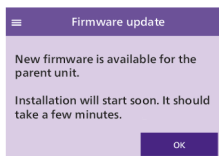

Napomena: U slučaju da je dostupno ažuriranje firmvera, automatski će da se instalira i primićete obaveštenje.

## Indikator statusa

### Narandžasto

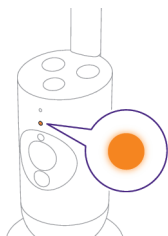

Postojano narandžasto: jedinica za bebe se pokreće.

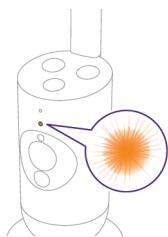

Trepće narandžasto: jedinica za bebe nadograđuje firmver. Nemojte je isključivati tokom nadogradnje.

Napomena: Jedinica za bebe može na kratko da se ponovo pokrene tokom nadogradnje firmvera

## Zelena

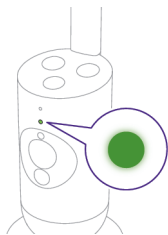

Svetli zeleno: jedinica za bebe je spremna za povezivanje sa roditeljskom jedinicom.

## Belo

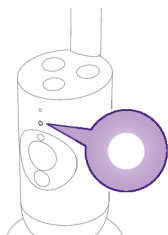

Postojano belo: jedinica za bebe je spremna za povezivanje sa roditeljskom jedinicom i aplikacijom.

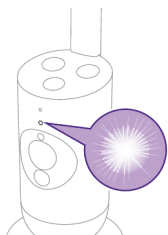

Treperi belo: jedinica za bebe traži kućnu mrežu.

## Crveno (Samo podešavanje)

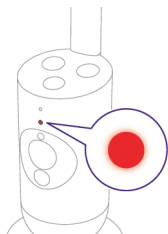

Postojano crveno: monitor za bebe nije uspeo da se poveže sa internetom.

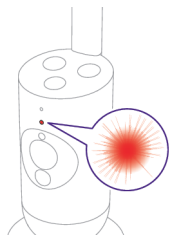

Trepće crveno: uneli ste pogrešan SSID ili lozinku.

## Ljubičasto

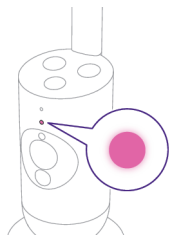

Postojano ljubičasto: video-streaming uživo je uključen za najmanje jednog korisnika aplikacije.

## Plavo

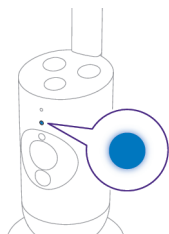

Svetli plavo: aktiviran je režim privatnosti.

## Količina

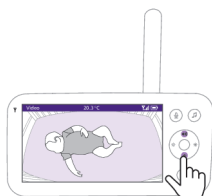

Možete da prilagodite jačinu zvuka zvučnika roditeljske jedinice na željeni nivo.

**1** Pritisnite gornji ili donji deo dugmeta za kontrolu da podesite jačinu zvuka.



- 2 Na ekranu će se pojaviti traka za jačinu zvuka sa izabranim nivoom jačine.

Napomena: Ako je jačina zvuka postavljena na visok nivo, roditeljska jedinica troši više energije.

Napomena: Kada je traka za jačinu zvuka na minimumu, zvuk je isključen. Roditeljska jedinica prikazuje ikonu za isključivanje zvuka na statusnoj traci; primaćete samo upozorenja i video-zapise sa roditeljske jedinice.

## Osvetljenost ekrana

Možete da prilagodite osvetljenost ekrana roditeljske jedinice na željeni nivo.

- 1 Pritisnite levi ili desni deo dugmeta za kontrolu da biste prilagodili osvetljenost ekrana roditeljske jedinice.

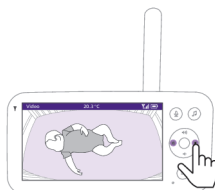

- 2 Na ekranu će se pojaviti traka za osvetljenost ekrana koja ukazuje na izabrani nivo osvetljenosti.

Napomena: Roditeljska jedinica troši više energije kada je veća osvetljenost.



## Svetla za nivo zvuka

Roditeljska jedinica neprekidno prati nivo zvuka u bebinjoj sobi. Indikatori nivoa zvuka na roditeljskoj jedinici vas obaveštavaju ako zabeleže bilo kakav zvuk u bebinjoj sobi.

Sve dok se zvuk ne detektuje, svetla za nivo zvuka su isključena.

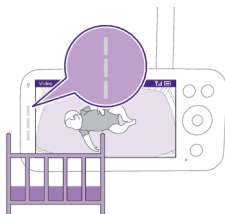

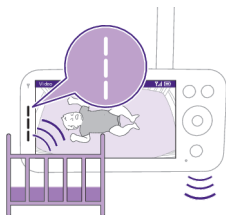

Kada jedinica za bebe registruje neki zvuk, neki indikatori nivoa zvuka na roditeljskoj jedinici zasvetle belom bojom. Broj indikatora koji će da zasvetle zavisi od glasnoće registrovanog zvuka.

## Režimi i osetljivost

Ovaj monitor za bebe ima tri različita režima koji vam omogućavaju odabir načina na koji želite da pratite bebu: Video, Audio, Eco.

Nivo osetljivosti jedinice za bebe određuje šta čujete putem roditeljske jedinice. Kada je nivo podešen na visoko, čujete mnoge zvukove, uključujući tihe pozadinske zvukove. Kada je izabran nizak nivo osetljivosti, čujete samo glasnije zvukove.

Kada je monitor za bebe uključen, pritisnite dugme za režim u gornjem levom delu roditeljske jedinice, pritisnite gornji ili donji deo dugmeta za kontrolu da biste se prebacivali između ovih različitih režima, pa zatim pritisnite dugme za potvrdu da biste izabrali željeni režim.

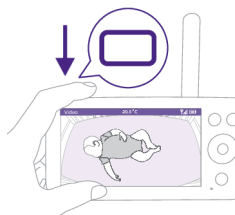

Možete da odaberete različite nivoe osetljivosti za različite režime tako što ćete da pritisnete levi ili desni deo dugmeta za kontrolu.

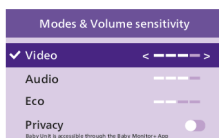

Na ekranu će se prikazati izabrani režim.

Izabrani režim je naznačen i na statusnoj traci.

Kada uključite uređaj, aktivira se režim koji je poslednji korišćen.



Ako beba proizvodi samo tihe zvukove, osetljivost jedinice za bebe treba postaviti na visoki nivo na roditeljskoj jedinici.

Što beba proizvodi glasnije zvukove, to je moguće postaviti nižu osetljivost na roditeljskoj jedinici.

**Napomena:** U režimu audio i video, zvuk će se neprekidno čuti kada je nivo osetljivosti postavljen na najviše. U suprotnom će se tiši zvukovi isključivati.

**Koristan savet:** Nivo osetljivosti se može prilagoditi tako da uvek možete da čujete bebu bez ometanja drugim zvukovima. Kad je buka u pozadini velika, smanjite osetljivost kako ne biste čuli te zvukove preko roditeljske jedinice.

Pritisnite dugme za potvrdu da biste sačuvali novo podešavanje.

## Režim Video



- 1 Pritisnite dugme za režim na gornjoj levoj strani roditeljske jedinice.
- 2 Pritisnite dugme za potvrdu da biste izabrali režim video.

Kada je režim video aktiviran, ekran je uvek uključen.

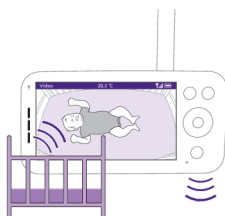
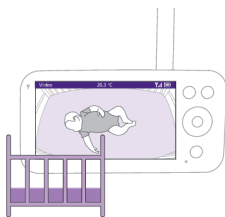

**Napomena:** Postavite nivo osetljivosti na najviši kako bi se na roditeljskoj jedinici neprekidno čuo zvuk.

## Režim Audio



- 1 Pritisnite dugme za režim na gornjoj levoj strani roditeljske jedinice.
- 2 Pritisnite donji deo dugmeta za kontrolu da biste se prebacili na režim audio.
- 3 Pritisnite dugme za potvrdu da biste izabrali režim audio.

Kad se aktivira režim audio, ekran roditeljske jedinice će da se isključi.

**Napomena:** Statusna traka nije vidljiva kada je ekran isključen.

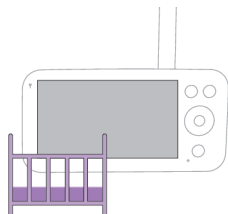

**Napomena:** Beli indikator veze pokazuje da je roditeljska jedinica još uključena i povezana sa jedinicom za bebe.

**Napomena:** Kada osetljivost nije podešena na najviši nivo, tihi zvukovi će biti isključeni.

**Napomena:** Postavite nivo osetljivosti na najviši kako bi se na roditeljskoj jedinici neprekidno čuo zvuk. Pogledajte odeljak „Režimi i osetljivost“ da biste saznali više.

Ako beba proizvede bilo kakav zvuk, indikatori nivoa zvuka se uključuju i zvukovi koje otkrije jedinica za bebe prenose se roditeljskoj jedinici. Sve dok se zvuk ne detektuje, svetla za nivo zvuka su isključena.

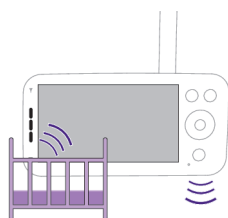

## Režim ECO

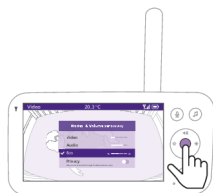

- 1 Pritisnite dugme za režim na gornjoj levoj strani roditeljske jedinice.
- 2 Pritisnite donji deo dugmeta za kontrolu da biste se prebacili na ekološki režim.
- 3 Pritisnite dugme za potvrdu da biste izabrali ekološki režim.

**Napomena:** Kada je ekran uključen, izabrani režim se vidi u statusnoj traci. Statusna traka nije vidljiva kada je ekran isključen.



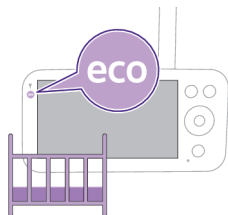

Ekran i indikatori nivoa zvuka se isključuju kada se tokom 20 sekundi ne otkrije nikakav zvuk. Indikator ekološkog režima postaje beo što pokazuje da je roditeljska jedinica još uključena i da je aktivan ekološki režim.

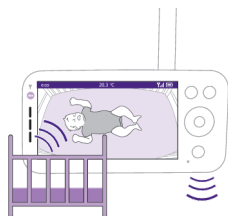

Kada jedinica za bebe zabeleži neki zvuk, ekran i indikator nivoa zvuka na roditeljskoj jedinici se odmah uključuju. Video i zvukovi se prenose na roditeljsku jedinicu i indikatori nivoa zvuka postaju beli.

Sve dok se zvuk ne detektuje, svetla za nivo zvuka su isključena.

**Napomena:** Minimalan nivo zvuka za aktiviranje zvuka i ekrana određen je podešavanjem osetljivosti.

## Režim privatnosti



- 1 Pritisnite dugme za režim na gornjoj levoj strani roditeljske jedinice.
- 2 Pritisnite donji deo dugmeta za kontrolu da biste se prebacili na režim privatnosti.
- 3 Pritisnite dugme za potvrdu da biste aktivirali režim privatnosti.

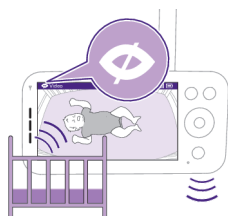

Kada je aktiviran režim privatnosti:

- 1 I dalje možete da pratite bebu preko roditeljske jedinice.

**Napomena:** Kada je ekran uključen, indikator režima privatnosti se prikazuje na statusnoj traci. Statusna traka nije vidljiva kada je ekran isključen.

- 2 Ne možete da pratite bebu preko aplikacije.

**Napomena:** Indikator statusa jedinice za bebe postaje plav. Primićete automatsko obaveštenje iz aplikacije.

**Napomena:** Kada pokušate da pratite preko aplikacije, prikazaće vam da je jedinica za bebe u režimu privatnosti.

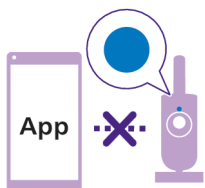

# Umirujući zvukovi

Da biste ih aktivirali preko roditeljske jedinice, pratite sledeća uputstva:

- 1 Pritisnite dugme za umirujuće zvukove na roditeljskoj jedinici kako biste otvorili meni.

**Napomena:** Pritiskom na dugme kada je meni već otvoren zatvarate meni.

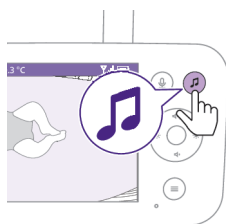

- 2 Pritisnite donji deo dugmeta za kontrolu da biste stigli do stavke menija „Select sound“ (Izbor zvuka), pa pritisnite dugme za potvrdu da biste otvorili listu umirujućih zvukova.

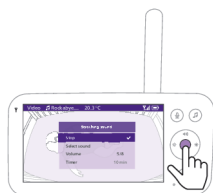

- 3 Pritisnite gornji ili donji deo dugmeta za kontrolu da biste se kretali kroz listu.
- 4 Pritisnite dugme za potvrdu da biste izabrali ili opozvali izbor onoga što želite da reprodukujete. Možete da izaberete i opciju „All lullabies“ (Sve uspavanke) da biste reprodukovali prvih 5 uspavanki.



- 5 Dodite do opcije „Play“ (Reprodukovanje) i pritisnite dugme za potvrdu da biste pokrenuli reprodukovanje izabranog zvuka.

Ako želite da zaustavite, ponovo pritisnite dugme za potvrdu.

Na statusnoj traci roditeljske jedinice prikazuje se naziv zvuka koji se reprodukuje.

**Koristan savet:** Dugo pritisnite dugme za umirujuće zvukove da biste pokrenuli ili zaustavili reprodukovanje izabranog zvuka.

Možete da podesite nivo jačine zvuka za zvuk ili uspavanku preko roditeljske jedinice.

Pritisnite levi ili desni deo dugmeta za kontrolu da biste odabrali nivo jačine zvuka.





Možete da podesite tajmer za zaustavljanje umirujućeg zvuka. To obavite preko roditeljske jedinice.

Pritisnite levi ili desni deo dugmeta za kontrolu da biste odabrali željeno vreme.

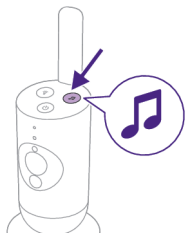

Da biste aktivirali funkciju umirujućih zvukova putem jedinice za bebe, pritisnite dugme za umirujuće zvukove na jedinici za bebe.



Zvuk koji je poslednji izabran na roditeljskoj jedinici počinje neprekidno da se reprodukuje u skladu sa poslednjim podešavanjem tajmera.

Da biste zaustavili umirujuće zvukove na jedinici za bebe, ponovo pritisnite dugme za umirujuće zvukove.

## Pravi govor

Dugme za pravi govor na roditeljskoj jedinici možete da koristite da biste govorili bebi.

**1** Pritisnite dugme za pravi govor na roditeljskoj jedinici.





- 2 Na ekranu roditeljske jedinice prikazuje se ikona pravog govora, što ukazuje na aktivnu vezu. Jasno govorite u mikrofona na prednjoj strani roditeljske jedinice sa udaljenosti između 15 i 30 cm.

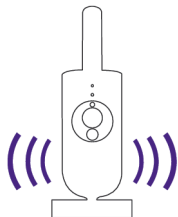

Beba može da vas čuje kako pričate u roditeljsku jedinicu. Istovremeno ćete čuti sve zvukove koje beba pravi.

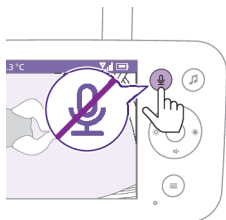

- 3 Ponovo pritisnite dugme za pravi govor da biste isključili funkciju kada završite sa pričanjem.

Napomena: Važno je da se isključi govor kada se završi sa njegovim korišćenjem kako se iz jedinice za bebe ne bi začuli neki neočekivani zvukovi.

## Čišćenje i održavanje

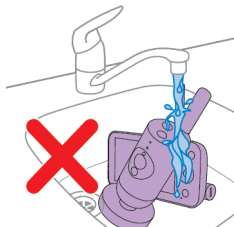

**Upozorenje:** Nemojte da uranjate roditeljsku jedinicu, jedinicu za bebe ili adaptore za napajanje u vodu i nemojte da ih perete pod mlazom vode iz slavine.



**Upozorenje:** Nemojte da koristite sprej za čišćenje i tečna sredstva za čišćenje.

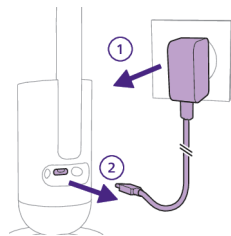

- 1 Isključite jedinicu za bebe, isključite adapter za napajanje iz jedinice za bebe i isključite adapter za napajanje iz zidne utičnice.



- 2 Jedinicu za bebe čistite suvom krpom.

Napomena: Otisci prstiju ili prljavština na objektivu jedinice za bebe mogu da utiču na performanse kamere. Nemojte dirati objektiv prstima.

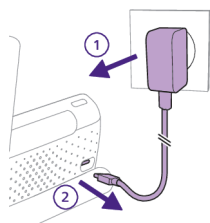

- 3 Isključite roditeljsku jedinicu, isključite adapter za napajanje iz roditeljske jedinice i zidne utičnice.

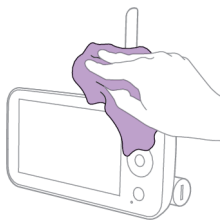

- 4 Roditeljsku jedinicu čistite suvom krpom.

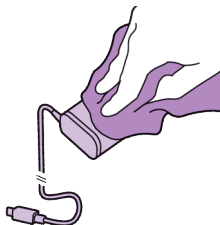

- 5 Adaptere čistite suvom krpom.

## Spremanje

Ako monitor za bebe nećete duže vreme da koristite, roditeljsku jedinicu, jedinicu za bebe i adaptere odložite na hladno i suvo mesto.

Da bi se optimizovao životni vek baterije tokom dužih perioda neaktivnosti ili odlaganja, preporučuje se da roditeljsku jedinicu napunite do 50% pre nego što je isključite.

## Naručivanje dodatka

Da biste kupili dodatke ili rezervne delove, posetite stranicu **[www.philips.com/parts-and-accessories](http://www.philips.com/parts-and-accessories)** ili se obratite prodavcu Philips proizvoda. Možete i da se obratite centru za korisničku podršku kompanije Philips u vašoj državi (detalje za kontakt ćete pronaći u međunarodnom garantnom listu).

## Reciklaža



- Ovaj simbol označava da se ovi električni proizvodi i baterije ne smeju odlagati zajedno sa običnim kućnim otpadom.
- Pridržavajte se propisa vaše zemlje u vezi sa zasebnim prikupljanjem električnih proizvoda i baterija.

## Uklanjanje ugrađene punjive baterije

Ugrađenu punjivu bateriju sme da izvadi isključivo kvalifikovano stručno lice prilikom odbačivanja aparata u otpad. Pre nego što izvadite bateriju, obavezno isključite aparat iz zidne utičnice i postarajte se da baterija bude potpuno prazna.

**Preduzmite sve neophodne bezbednosne mere predostrožnosti kada rukujete alatima za otvaranje aparata i kada bacate punjivu bateriju.**

**Kada rukujete baterijama pazite da su i vaše ruke, proizvod i baterije suvi.**

**Da ne bi došlo do slučajnog kratkog spoja na baterijama nakon uklanjanja, nemojte da dozvolite da spojevi na baterijama dođu u kontakt sa metalnim predmetima (npr. novčićima, šnalama, prstenjem). Nemojte uvijati baterije u aluminijumsku foliju. Zalepite traku preko spojeva na baterijama ili stavite baterije u plastičnu kesu pre nego što ih odbacite.**

Procedura:

- 1 Pomoću novčića otključajte poklopce za pristup odeljku za bateriju sa zadnje strane roditeljske jedinice.
- 2 Uklonite 2 gumene nožice sa donje strane roditeljske jedinice.
- 3 Uklonite 2 zavrtnja koja su sada vidljiva sa donje strane roditeljske jedinice.
- 4 Odvojite odeljak za bateriju od roditeljske jedinice.

## 5 Izvadite bateriju.

Ako u vašoj zemlji ne postoji sistem za prikupljanje/recikiranje elektronskih proizvoda, životnu sredinu možete da zaštitite tako što ćete ukloniti i reciklirati bateriju pre nego što odložite proizvod.

## Podrška

Svu podršku za proizvod potražite na stranici [www.philips.com/support](http://www.philips.com/support).

## Rešavanje problema

U ovom poglavlju ukratko su navedeni najčešći problemi do kojih može da dode sa aparatom. Ukoliko ne možete da rešite problem pomoću liste mogućih problema u nastavku, posetite [www.philips.com/support](http://www.philips.com/support) da biste pronašli listu najčešćih pitanja ili se obratite Centru za korisničku podršku u svojoj zemlji.

### RODITELJSKA JEDINICA

#### Problem

#### Rešenje

Zašto ne mogu da povežem svoju roditeljsku jedinicu sa drugim Philips Avent jedinicama za bebe?

Roditeljska jedinica Philips Avent Premium povezanog monitora za bebe može da se poveže samo sa jedinicom za bebe koja se nalazi u istom pakovanju.

Ako želite da vidite druge Philips Avent monitore za bebe (SCD641, SCD643, SCD921, SCD923), možete da ih dodate u aplikaciju Philips Avent Baby Monitor+.

Zašto se roditeljska jedinica ne puni kada je priključim na električnu mrežu?

Možda je adapter oštećen.

Proverite da li ovaj problem i dalje postoji kada koristite drugi adapter koji je isporučen u pakovanju. Ako je adapter oštećen, uvek ga zamenite originalnim da ne bi došlo do neke opasnosti. (pogledajte odeljak „Naručivanje dodatka“)

Možda postoji neka greška sa baterijom.

Proverite indikator statusa baterije na roditeljskoj jedinici. Ako svetli crveno, obratite se centru za korisničku podršku u svojoj zemlji.

Zašto punjenje roditeljske jedinice može da traje duže od 3 sata?

Možda je temperatura prekoračila graničnu vrednost za punjenje, pa je došlo do prekida kola za punjenje iz bezbednosnih razloga. Da biste nastavili sa punjenjem, udaljite stanicu za punjenje od izvora toplote, poput radijatora, otvora za grejanje, šporeta ili drugih aparata (uključujući pojačala) koji proizvode toplotu.

Možda ne koristite odgovarajući adapter za napajanje. Ukoliko vidite ikonu sa leve strane, to znači da nije priključen odgovarajući adapter za napajanje. Uvek koristite isporučeni adapter kako biste dobili optimalne performanse punjenja.



## RODITELJSKA JEDINICA

Zašto monitor za bebu radi na mnogo manjoj udaljenosti od one navedene u ovom korisničkom priručniku?

Određeni radni domet između roditeljske jedinice i jedinice za bebe je do 400 metara i važi samo za spoljni prostor na otvorenom vazduhu i u vidokrugu. U zavisnosti od okruženja i drugih faktora koji izazivaju smetnje, radni domet može da bude manji.

Radni domet unutar kuće iznosi do 50 metara, što je ograničeno i brojem i vrstom zidova i/ili plafona između roditeljske jedinice i jedinice za bebe.

Zašto ne mogu da uspostavam vezu između roditeljske jedinice i jedinice za bebe? Zašto se veza gubi sa vremena na vreme? Zašto dolazi do prekida zvuka?

Jedinica za bebe i roditeljska jedinica su verovatno blizu spoljnih granica radnog dometa ili postoje smetnje od drugih bežičnih uređaja koji rade na 2,4 GHz. Pokušajte sa drugom lokacijom, smanjite udaljenost između jedinica ili isključite druge bežične uređaje od 2,4 GHz (prenosne računare, mobilne telefone, mikrotalasne pećnice itd.).

Možda veza rutera jedinice za bebe nije jaka ili stabilna.

Proverite jačinu signala rutera jedinice za bebe u aplikaciji Baby Monitor+, pa ako je slab, pokušajte da premestite ruter bliže jedinici za bebe ili da koristite pojačivače Wi-Fi signala kako biste obezbedili jaku i stabilnu vezu radi optimalnih performansi.

Zašto aplikacija/roditeljska jedinica reaguje suviše brzo na druge zvukove koji nisu zvukovi koje ispušta beba?

Nivo osetljivosti je možda postavljen na previsoki nivo. Kad beba proizvodi tihe zvukove, osetljivost mora da bude veća. Međutim, što je bebina soba bučnija, to niže morate da postavite nivo osetljivosti. Osetljivost monitora za bebe možete da promenite u meniju roditeljske jedinice.

Zašto ne čujem nikakav zvuk iz roditeljske jedinice? Zašto roditeljska jedinica ne emituje zvukove?

Možda je isključen zvuk roditeljske jedinice. Uključite zvuk tako što ćete da pritisnete gornji deo dugmeta za kontrolu i prilagodite jačinu zvuka.

Možda ste isključili ton u aplikaciji. Uključite ton dodiranjem na ikonu za potpuno utišavanje na video ekranu.

Osetljivost je postavljena suviše nisko. Pojačajte osetljivosti u meniju roditeljske jedinice ili u aplikaciji na najviši nivo.

Možda je jedinica za bebe previše daleko od bebe. Vodite računa da jedinica za bebe ne bude udaljena više od 1,5 metara od bebe kako bi se postiglo optimalno otkrivanje zvuka.

Zašto ima smetnji na roditeljskoj jedinici? Zašto video-prikaz na roditeljskoj jedinici treperi? Zašto roditeljska jedinica zuji?

Do smetnji može da dođe kad je roditeljska jedinica van dometa jedinice za bebe. Ako između roditeljske jedinice i jedinice za bebe ima previše zidova ili plafona. Odnosno, kada su uključeni drugi bežični uređaji od 2,4 GHz (npr. mikrotalasna pećnica, Wi-Fi ruter).

Roditeljsku jedinicu stavite na drugo mesto, bliže jedinici za bebe, ili isključite druge bežične uređaje.



## SenselQ/tumačenje plaća

Problem	Rešenje
Zašto nema analize disanja i pokreta?	<p>Možda još niste aktivirali/uključili funkciju SenselQ.</p> <p>Preuzmite na telefon aplikaciju Philips Avent Baby Monitor+ (pogledajte odeljak „Preuzimanje aplikacije Baby Monitor+), pa zatim aktivirajte/uključite funkciju SenselQ u meniju roditeljske jedinice ili u aplikaciji.</p>
	<p>Možda jedinica za bebe nije pravilno postavljena.</p> <p>Da biste utvrdili da li je sve dobro montirano i postavljeno, možete da uradite proveru položaja koja se nalazi u odeljku sa uputstvima i savetima u meniju za pomoć i podršku u aplikaciji. Kada obavite proveru položaja, to bi trebalo da omogući rad funkcije SenselQ bez prekida nakon što je omogućite.</p> <p>Izbegavajte korišćenje jednobojnog čebeta ili vreće za spavanje i koristite dezeniranu čebad ili odeću za bebe kako biste poboljšali vidljivost. Vodite računa da postoji kontrast između bebinog čebeta/vreće za spavanje i prekrivača za dušek.</p>
	<p>Možda je jedinica za bebe previše daleko od bebe.</p> <p>Kada koristite držač za kolevku, vodite računa da držač postavite na dugačku stranu kolevke. Kada koristite zidni nosač, vodite računa da razdaljina od kolevke do jedinice za bebe ne bude prevelika. Time će se lakše obezbediti jasna vidljivost cele površine bebinog duška i efikasan nadzor nad bebom.</p>
Tumačenje plaća ne radi. Šta da radim?	<p>Možda je Wi-Fi veza slaba ili nestabilna.</p> <p>Proverite jačinu Wi-Fi signala na stranici podešavanja u aplikaciji. Najbolje radi kada pokazuje „Excellent“ (Odličan) ili „Good“ (Dobar).</p>
	<p>Možda povezanost jedinice za bebe nije dobra.</p> <p>Proverite da li je jedinica za bebe pravilno povezana sa roditeljskom jedinicom ili aplikacijom.</p> <p>Vodite računa da jedinica za bebe bude postavljena blizu bebe kako bi otkrivala bebin plač i kako bi se smetnje od buke iz okoline svele na najmanju meru.</p>
	<p>Možda je pretplata istekla.</p> <p>Usluga tumačenja plaća je besplatno dostupna u probnom periodu od 90 dana. Ako želite da nastavite da je koristite, moraćete da se registrujete za plaćenu pretplatu kod kompanije Zoundream™.</p>
	<p>Možda ima previše zvukova u okruženju.</p> <p>Nemojte jedinicu za bebe postavljati blizu glasnih izvora kao što su televizori ili uređaja koji proizvode zvukove i vibracije kao što su pametni telefoni u režimu vibracije. Ti šumovi mogu da ometaju mogućnost uređaja da precizno otkriva i tumači bebin plač.</p>

## APLIKACIJA

Problem	Rešenje
Ne mogu da se povežem sa monitorom za bebe. Svaki put dobijem grešku veze na ekranu. U čemu je problem?	<p>Postarajte se da vaš pametni uređaj koristi istu Wi-Fi mrežu na koju želite da povežete monitor za bebe.</p> <p>Proverite indikator statusa na jedinici za bebe. Ako trepće crveno, uneta Wi-Fi lozinka je pogrešna. Ponovo pokrenite proces podešavanja. Ponovo unesite lozinku za Wi-Fi i budite sigurni da je ispravna.</p> <p>Možda SSID rutera (ili naziv mreže) ili lozinka sadrže posebne simbole. Ako to nije slučaj, promenite naziv SSID-a rutera ili lozinku u skladu sa tim.</p> <p>Ako indikator statusa neprekidno svetli crvenom bojom dok pokušavate da se povežete, monitor za bebe je uspešno povezan na ruter, ali ne uspeva da se poveže sa internetom. Zatim proverite da li imate pristup Wi-Fi mreži od 2,4 GHz tako što ćete da pokušate da pristupite drugim aplikacijama kao što su YouTube, Facebook itd. Ako druge aplikacije ne reaguju, postarajte se da imate pristup internetu. Ako nema pristupa internetu, server je možda privremeno nedostupan. Pokušajte ponovo da podesite kasnije.</p> <p>Možda ste pokušavali da povežete monitor za bebe na 5 GHz mrežu. Proverite da li ste izabrali SSID mreže koja podržava 2,4 GHz.</p>
Monitor za bebe ne uspeva da pročita QR kod na mom pametnom uređaju. Šta mogu da uradim?	<p>Vodite računa da držite QR kod na rastojanju od oko 20 cm od objektivna monitora za bebe. Pokušajte da pomerite pametni uređaj malo nagore, nadole, nalevo ili nadesno kako biste se postarali da je QR kod direktno ispred objektivna monitora za bebe. Takođe možete pokušati da približavate pametni uređaj objektivu monitora za bebe ili da ga odaljujete od njega kako biste omogućili pravilno fokusiranje. Postarajte se da ima dovoljno svetla u sobi, ali izbegavajte previše jarko svetlo. Kada monitor za bebe pročita QR kod, čućete zvuk potvrde i indikator statusa na jedinici za bebe postaje beo.</p> <p>Možda deo vaše ruke prekriva QR kod. Držite uređaj tako da vaša ruka ne prekriva QR kod.</p>
Često gubim vezu sa aplikacijom. U čemu je problem?	<p>Ako indikator statusa na prednjem delu monitora za bebe neprekidno svetli belom bojom i nastavljate da gubite vezu, možda postoji problem sa internet vezom vašeg rutera, pametnog telefona ili monitora za bebe. Proverite Wi-Fi signal na pametnom telefonu ili brzinu 4G ili 5G veze tako što ćete pokušati da odgledate film, na primer na YouTube-u. Možete i da resetujete Wi-Fi ruter.</p>
Zašto ne mogu da strimujem video uživo u aplikaciji?	<p>Proverite jačinu Wi-Fi signala na stranici podešavanja u aplikaciji. Najbolje radi kada pokazuje „Excellent“ (Odličan) ili „Good“ (Dobar).</p> <p>Možda već tri osobe posmatraju vašu beb. Aplikacija dozvoljava da samo tri osobe istovremeno gledaju. Ako imate administratorska prava, možete ukloniti pristup nekom od gostiju kako biste sami mogli da posmatrate.</p> <p>Možda je uključen režim privatnosti koji privremeno prekida vezu sa jedinicom za bebe. Režim privatnosti možete da isključite na roditeljskoj jedinici. (pogledajte odeljak „Režim privatnosti“)</p>

## APLIKACIJA

Zašto dobijam crno-bele slike umesto u boji?	Monitor za bebe se prebacio na režim noćnog vida jer je mračna prostorija u kojoj je postavljen monitor za bebe. Ako u sobi ima dovoljno svetlosti, senzor svetla na monitoru za bebe je možda pokriven ili zaprljan. Postarajte se da ovaj senzor bude potpuno izložen svetlosti u sobi.
Zašto me aplikacija ne obavestava da beba plače?	Proverite jačinu Wi-Fi signala na stranici podešavanja u aplikaciji. Najbolje radi kada pokazuje „Excellent“ (Odličan) ili „Good“ (Dobar).  Granična vrednost zvuka za obaveštenje je možda postavljena na pre nizak nivo. U tom slučaju, aplikacija će vas obavestavati samo kada beba stvara mnogo buke. Otvorite podešavanja aplikacije da biste povisili graničnu vrednost zvuka. Tako ćete se postarati da ranije dobijate obaveštenje.
	Možda ste potpuno utišali pametni uređaj. Pojačajte zvuk.  Proverite da li ste aktivirali funkciju obaveštavanja u podešavanju aplikacije.  Proverite da li ste aktivirali funkciju obaveštavanja u podešavanju pametnog uređaja.  Proverite da li imate prava za posmatranje kao gost. Funkcija obaveštenja je onemogućena za korisnike-goste.
Zašto moj(a) partner/ka i ja ne možemo istovremeno da se povežemo sa monitorom za bebu?	Sekundarni administrator ne mora da prolazi kroz isti postupak povezivanja, već je samo potrebno da putem aplikacije pozovete partnera/ku da bude administrator.  Ako ne želite da vaš(a) partner/ka ima pun pristup, pozovite partnera da se prijavi kao korisnik gost. Prava pristupa korisnika-gostiju imaju ograničenja. Detalje potražite u odeljku „Upravljanje nalogom“.
Zašto ne mogu da pričam u jedinicu za bebe kada pritisnem dugme za prvi govor u aplikaciji?	Možda je aktivna funkcija pravog govora preko roditeljske jedinice ili aplikacije vašeg partnera/ke. Roditeljska jedinica ima veći prioritet kada se radi o korišćenju funkcije pravog govora.
Već sam korisnik gost, pa zašto ne mogu da strimujem video uživo?	Možda je administrator privremeno uključio režim privatnosti. Trebalo je da dobijete obaveštenje o tome.  Možda je monitor za bebe van mreže. Da biste ubuduće primali obaveštenja kada je monitor za bebe van mreže, uključite obaveštenja aplikacije u meniju sa podešavanjima aplikacije.
Da li moram da držim aplikaciju otvorenom kako bih nadzirao/la bebu?	Ne, aplikacija može da nadgleda u pozadini dok vi radite druge stvari. Uključite nadzor u pozadini u meniju sa podešavanjima nadzora i videa u podešavanjima monitora za bebe, stavite aplikaciju u pozadinu tako što ćete zaključati pametni telefon ili preći na početni ekran pametnog telefona. Moći ćete da čujete bebine zvuke čak i ako aplikacija nije otvorena. Štaviše, i dalje možete da primete automatska obaveštenja.
Zašto ne mogu da čujem zvuk sa više jedinica za bebe/kamera?	U formatu podeljenog ekrana na stranici za pregled aplikacije možete da vidite više strimova uživo, ali zvuk možete da čujete samo sa jedinice za bebe/kamera koju ste izabrali.

**APLIKACIJA**

---

Da li je monitor za bebe otporan na upade hakera?

Preduzimamo sve moguće mere da sprečimo hakovanje i da obezbedimo najviši nivo bezbednosti. To uključuje odgovarajuće objavljivanje bezbednosnih ažuriranja kako bismo održali standarde. Vodite računa da uvek koristite najnoviji softver aplikacije i firmver monitora za bebe. Ako izgubite pametni uređaj, vratite monitor za bebe na fabrička podešavanja kako biste uklonili sve veze sa njim. Možete i da se prijavite na aplikaciju na drugom pametnom uređaju i izbrišete nalog. Ako ste jedini administrator, sve veze korisnika gostiju i monitora za bebe takode će biti prekinute.

---

Izgubio/la sam telefon. Kako mogu da sprečim da nepoznate osobe gledaju moju bebu?

Prijavite se na aplikaciju na drugom pametnom uređaju i izbrišite nalog. Ako ste jedini administrator, tako ćete prekinuti veze svih korisnika gostiju aplikacije sa monitorom za bebe. Možete i da vratite monitor za bebe na fabrička podešavanja da biste onemogućili sve veze sa uređajem koji ste izgubili. Dugo pritisnite dugme za uključivanje/isključivanje na monitoru za bebe na 10 sekundi da biste ga vratili na fabrička podešavanja.

---

Zašto ne dobijam obaveštenja o nadogradnjama aplikacije ili softvera monitora za bebe?

Možda ste podesili ažuriranja aplikacija na opciju ručnog preuzimanja u prodavnicama App store ili Play store. Da biste obezbedili korišćenje najnovije verzije, periodično proveravajte da li ima ažuriranja. Ukoliko je ažuriranje dostupno, prodavnice App store ili Play store će vam prikazati poruku da ga instalirate.

---

## Montaža na zid

Štampanje uputstava:

Odštampane ovu stranicu u razmeri od 100 % i koristite je da precizno obeležite položaj otvora za zavrtnje na zidu.

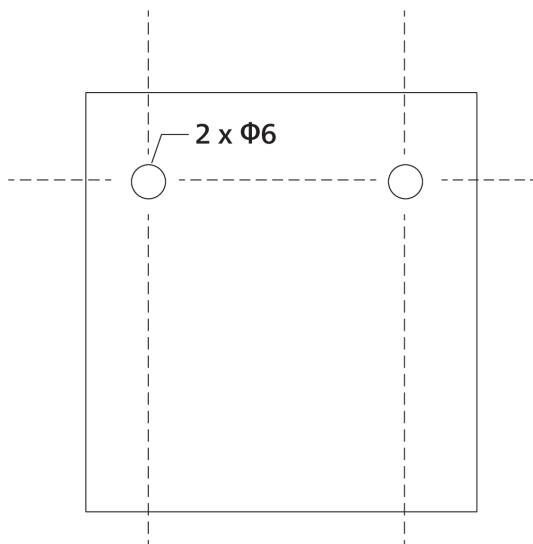

# Johdanto

Onnittelut tekemäsi ostoksen johdosta ja tervetuloa Philips Avent -käyttäjäksi! Käytä hyväksesi Philips Avent -tuki ja rekisteröi tuote osoitteessa [www.philips.com/welcome](http://www.philips.com/welcome).

SenseIQ-tekniologialla varustettu Philips Avent Premium Connected Baby Monitor -itkuhälytin muuttaa näkymättömän näkyväksi antaen vanhemmille täyden mielenrauhan. Vanhemmat näkevät, kuulevat ja tietävät sen avulla helposti ja intuitiivisesti lapsensa olevan turvassa ja terve huolimatta siitä, ovatko he kotona vai muualla. SenseIQ auttaa vanhempia pysymään yhteydessä ei-päälle puettavaan unen ja hengitystaajuuden seurantalaitteeseen, joka tuottaa reaaliaikaista kuvaa lapsen hyvinvoinnista. Yksilölliset ilmoitukset ja automaattisesti luodut unilokit auttavat vanhempia samaan nopeasti ja helposti käsityksen lapsen unirytmistä ja ymmärtämään sitä.

## Yleiskuvaus

- 1 Vanhemman yksikkö
- 2 Yhteyden merkkivalo
- 3 Eco-tilan merkkivalo
- 4 Äänenvoimakkuuden merkkivalo
- 5 Akun latauksen merkkivalo
- 6 Näyttö
- 7 Vahvistuspainike
- 8 Mikrofoni
- 9 Valikkopainike
- 10 Ohjauspainike (valikoissa siirtyminen, äänenvoimakkuus ja kirkkaus)
- 11 Vastaustoiminnon painike
- 12 Rauhoittavien äänten painike
- 13 Virtapainike
- 14 Taitettava antenni
- 15 Tilapainike
- 16 USB-C-liitäntä
- 17 Kaiutin
- 18 Paristolokero
- 19 Lapsen yksikkö
- 20 Mikrofoni
- 21 Kamera
- 22 Yövalo
- 23 Yövalopainike
- 24 Rauhoittavien äänten painike
- 25 Virtapainike
- 26 Tilan merkkivalo
- 27 Vallitsevan valon tunnistin
- 28 Infrapunavallo
- 29 Antenni
- 30 USB-C-liitäntä
- 31 Kaiutin
- 32 Lämpötilan ilmaisim
- 33 Verkkolaite (2 kpl)
- 34 Ruuviankkuri (2 kpl)
- 35 Ruuvi (2 kpl)
- 36 Kiinnike
- 37 Seinäkiinnike

38 2-in-1-kiinnike (pinnasänkykiinnike ja seinäteline)

## Tärkeitä turvallisuustietoja

Lue nämä tärkeät tiedot huolellisesti ennen laitteen ensimmäistä käyttökertaa ja säilytä ne vastaisen varalle.

## TÄRKEÄÄ

**Tämä itkuhälytyn on tarkoitettu apuvälineeksi. Se ei korvaa vastuuntuntoisen aikuisen valvontaa eikä sitä saa käyttää tämän korvikkeena.**

Älä koskaan jätä lasta yksin kotiin. Varmista aina, että paikalla on joku pitämässä lapsesta huolta tarvittaessa.

### Vastuuvapauslauseke

Huomaa, että käytät tätä itkuhälytintä omalla vastuullasi. Koninklijke Philips N.V. ja sen tytäryhtiöt eivät ole vastuussa tämän itkuhälyttimen toiminnasta tai sen käytöstä eivätkä vastaa mistään sen käyttöön liittyvistä mahdollisista ongelmista tai vahingoista.

**Philips Avent Premium Connected -itkuhälytyn ei ole lääkinnällinen laite. Philips Avent Baby Monitor+ -sovellus ei ole lääkinnällinen sovellus.**

Yhdistettävä Philips Avent Premium Connected Baby Monitor-itkuhälytyn EI ole tarkoitettu minkään sairauden tai muun terveydellisen tilan, kuten kätkytkuoleman (SID-syndrooma), minkäänlaiseen diagnosointiin, hoitoon tai parantamiseen, se EI siis ole lääkinnällinen laite. Tämä itkuhälytyn on tarkoitettu käytettäväksi vain kotitalouksissa. Se on yhdistetty kuluttajalaite, joka on suunniteltu ja tarkoitettu parantamaan ymmärrystä siitä, miten vauva nukkuu, liikkuu ja itkee.

Tätä tuotetta EI ole tarkoitettu havaitsemaan hengityskatkoksia, hengityshäiriöitä tai muita terveyteen liittyviä tiloja. Tämä tuote EI ilmoita käyttäjälle kaikista mahdollisesti tapahtuvista vauvan hengityksen tai unen poikkeamista, vaiheista, huudahduksista ja/tai ajankohtaisesta tilasta.

Yhdistetty Philips Avent Premium Connected Baby Monitor -itkuhälytyn ei saa koskaan korvata aikuisen valvontaa tai vaikuttaa päätökseen kysyä neuvoa lääketieteen ammattilaiselta. Käyttäjien on kysyttävä neuvoa lääketieteen ammattilaiselta, jos heillä on huolia vauvan terveydentilasta, eivätkä he saa KOSKAAN määrittää vauvan terveydentilaa tai tehdä siihen liittyviä lääketieteellisiä päätöksiä tämän tuotteen antamien lukemien perusteella.

Varmista lapsen turvallisuus ja hyvinvointi noudattamalla aina virallisia suosituksia turvallisista tavoista huolehtia lapsen nukkumisesta, terveydestä ja hoidosta

## Vaara

- Älä upota mitään itkuhälyttimen osaa veteen tai muuhun nesteeseen. Älä aseta laitetta paikkaan, jossa sen päälle voi tippua tai roiskua vettä tai muuta nestettä. Älä käytä itkuhälytintä kosteissa paikoissa tai veden lähellä.
- Älä koskaan laita mitään esinettä itkuhälyttimen päälle tai peitä sitä. Älä tuki ilmastointiaukkoja. Asenna valmistajan ohjeiden mukaisesti.

## Varoitus

- **Pitkä johto. Kuristumisvaara!**
- Tarkista, että verkkolaitteen jännitemerkintä vastaa paikallista verkkojännitettä, ennen kuin yhdistät laitteen sähköverkkoon.
- Älä muokkaa tai leikkaa irti mitään verkkolaitteen ja sen johdon osaa, sillä se aiheuttaa vaaratilanteen.
- Käytä vain laitteen mukana toimitettua verkkolaitetta.
- Jos verkkolaite on vaurioitunut, vaihda vaaratilanteiden välttämiseksi tilalle aina alkuperäisen tyyppinen laite.
- Pidä itkuhälytin ja sen lisätarvikkeet poissa vauvan ja lasten ulottuvilta.
- Laitetta voivat käyttää yli 8-vuotiaat lapset ja henkilöt, joiden fyysinen tai henkinen toimintakyky on rajoittunut tai joilla ei ole kokemusta tai tietoa laitteen käytöstä, jos heitä on neuvottu laitteen turvallisesta käytöstä tai tarjolla on turvallisen käytön edellyttämä valvonta ja jos he ymmärtävät laitteeseen liittyvät vaarat. Lasten ei saa antaa leikkiä laitteella. Lasten ei saa antaa puhdistaa tai huoltaa laitetta ilman valvontaa.
- Suojaa virtajohtoa taivutuksesta ja päälle astumiselta. Käsittele varovasti etenkin pistokkeita, pistorasiaa ja liitoskohtia.
- Varmista, että asennat itkuhälyttimen siten, että sen johto ei ole oviaukossa tai kulkureitillä. Jos asetat itkuhälyttimen pöydälle tai matalaan kaappiin, älä jätä virtajohtoa roikkumaan pöydän tai kaapin reunan yli. Varmista, että johto ei ole lattialla, missä siihen voi kompastua.
- Laitteen pakkausmateriaalit (kuten pahvipakkaukset) eivät ole leikkikaluja. Pidä ne poissa lasten ulottuvilta.
- Älä avaa lapsen tai vanhemman yksikön koteloa sähköiskujen välttämiseksi.

## Paristoja koskevat turvallisuusohjeet

- Käytä tuotetta vain sille varattuun tarkoitukseen. Lue nämä tiedot huolellisesti ennen tuotteen, paristojen ja lisävarusteiden käyttöä ja säilytystä ne myöhempiä tarvetta varten. Väärinkäyttö voi aiheuttaa vaaratilanteita tai vakavia vammoja. Laitteen mukana toimitettavat lisävarusteet voivat vaihdella tuotteesta riippuen.
- Käytä vain alkuperäisiä Philipsin tarvikkeita tai kulutustarvikkeita. Käytä vain ASSA105X-050100-sarjan (x = B tai E) irrotettavaa \*virransyöttölaitea.
- Lataa, käytä ja säilytä tuotetta xx-xx °C:n lämpötilassa.
- Pidä tuote ja paristot poissa tulen läheltä äläkä altista niitä suoralle auringonvalolle tai korkeille lämpötiloille.
- Jos tuote kuumenee epätavallisen paljon, siitä tulee hajua, se muuttaa väriä tai jos lataaminen kestää tavallista pidempään, lopeta tuotteen käyttö ja lataaminen ja ota yhteyttä Philipsiin.
- Älä laita tuotetta ja sen paristoja mikroaaltouuniin tai induktioliedelle.
- Älä avaa, muokkaa, lävistä, vahingoita ja tai pura laitetta tai paristoja, jotta paristot eivät kuumene tai vuoda myrkyllisiä tai vaarallisia aineita. Älä aiheuta paristoihin oikosulkua äläkä yllilataa tai lataa niitä käänteisesti.
- Jos paristot tai akut ovat vahingoittuneet tai ne vuotavat, vältä paristo- tai akkunesteen joutumista iholle tai silmiin. Jos näin tapahtuu, huuhtelee huolellisesti vedellä ja hakeudu hoitoon.



## Varoitus

- Älä asenna laitetta lähelle lämmönlähteitä, kuten lämpöpattereita, uuneja tai muita lämpöä tuottavia laitteita (mukaan lukien vahvistimia).
- Varmista, että kätesi ovat kuivat, kun käsittelet verkkolaitetta, pistokkeita ja virtajohtoa.
- Ruuvinsuojukset/kumityynyvät voivat irrota laitteesta, joten tarkista ne säännöllisesti.
- Kaikki lapsen yksikön, vanhemman yksikön ja verkkolaitteen pakolliset merkinnät ovat lapsen yksikön, vanhemman yksikön ja verkkolaitteen pohjassa.
- Asennuslaite toimii parhaiten pinnasängyssä, jossa on kulmikkaat puolat, joiden väli on 15–32 mm. Vältä käyttöä kalusteissa, joissa on pyöreät tai pehmeät puolat.
- Jos vauvan pinnasängyn reuna on pyöristetty, asennuskiinnike on parasta kiinnittää seinään.
- Poista pinnasänkykiinnike vauvan pinnasängystä ja kiinnitä se seinään, kun vauva osaa nousta ylös tai osoittaa merkkejä seisomisesta.

## Vaatimustenmukaisuusvakuutus

Philips Consumer Lifestyle B.V. vakuuttaa täten, että tämä tuote on direktiivin 2014/53/EU oleellisten vaatimusten ja sitä koskevien direktiivin muiden ehtojen mukainen. Kopio EU:n vaatimustenmukaisuusvakuutuksesta on saatavilla osoitteesta [www.philips.com/support](http://www.philips.com/support).

## Sähkömagneettiset kentät (EMF)

Tämä Philips-laite vastaa kaikkia sähkömagneettisia kenttiä (EMF) koskevia standardeja ja säännöksiä.

## Yleistä

Ladattava litiumioniakku (2 600 mAh)

Modulaatiotyyppi: IEEE 802.11 b/g/n

Toimintataajuusalue: 2412–2472 MHz

Radiotaajuuden enimmäisarvo: ≤20 dBm e.i.r.p

\*Virransyöttöyksikkö:

Malli: ASSA105x-050100 (x = E (EU-pistoke) / x = B (UK-pistoke))

Tulo: 100–240 V~, 50/60 Hz, 0,35 A

Lähtö: 5,0 V dc, 1,0 A, 5,0 W

Keskimääräinen aktiivinen teho: ≥ 73,62 %

Virrankulutus kuormittamattomana: alle 0,1 W

# Käyttöönoton valmistelu

## Lataa Baby Monitor+ -sovellus



Suosittellemme lataamaan Baby Monitor+ -sovelluksen ennen itkuhälyttimen käyttöä, jotta saat täyden hyödyn SenseIQ- ja Itkun tulkinta -toiminnoista ja voit aktivoida ne.

Philips Avent Baby Monitor+ -sovelluksen avulla näet ja kuulet lapsen ja voit tarkistaa mistä päin maailmaa tahansa, että lapsi voi hyvin. Sovellus toimii Wi-Fi-yhteydellä tai puhelimen internet-yhteydellä.

Ennen kuin aloitat asennuksen, varmista seuraavat asiat:

– Käytössäsi on langaton Internet-yhteys (Wi-Fi 2,4 GHz).

– Wi-Fi-signaali on hyvä.

**Huomautus:** Jos käytät Wi-Fi-toistinta, varmista, että reitittimellä ja Wi-Fi-toistimella on sama SSID (verkon nimi) ja salasana. Varmista myös, että Wi-Fi-toistimella on 2,4 GHz:n Wi-Fi-verkon tuki.

– Sinulla on Wi-Fi-verkon salasana käsillä. Liitä itkuhälytin aina suojattuun verkkoon (katso "Suojaus ja tietosuojaa").

- 1 Lataa sovellus. Skanna QR-koodi tai hae hakusanoilla "Philips Avent Baby Monitor+" App Storesta tai Google Play -kaupassa.
- 2 Käynnistä sovellus.

**Vihje:** Yhdistä puhelin internetiin Wi-Fi-yhteydellä. Datayhteyden käyttöön voi datapaketista riippuen liittyä palveluntarjoajan lisämaksuja.



- 3 Luo tili noudattamalla näytön ohjeita.
  - a Varmista, että käytät toimivaa sähköpostiosoitetta, josta sinut tavoittaa aina.
  - b Käytä vahvaa salasanaa (katso osio "Vahvat salasanat").
  - c Kun saat vahvistusviestin, jatka tilin luontia viestissä olevien ohjeiden mukaisesti.
- 4 Määritä itkuhälytin sovelluksessa annettujen ohjeiden mukaisesti.

## Suojaus ja tietosuoja

### Verkkoturvallisuus

Älä käytä sovellusta suojaamattomassa Wi-Fi-verkossa. Suosittelemme käyttämään itkuhälytintä vain Wi-Fi-verkossa, joka on suojattu WPA2-salauksella tai paremmalla salauksella. Sovelluksen avulla voit myös käyttää puhelimesi dataverkkoa (josta käytetään usein nimitystä 4G tai 5G).

Wi-Fi-yhteyspisteet, joita on julkisilla paikoilla, kuten lentoasemilla ja hotelleissa, ovat käteviä, mutta ne eivät aina ole suojattuja.

Suosittelomme käyttämään itkuhälytintä vain Wi-Fi-verkossa, joka on suojattu WPA2-salauksella tai paremmalla salauksella. Suosittelemme, että et käytä itkuhälytintä verkossa, jossa käytetään WEP-salausta.

**Huomaus:** Wi-Fi-verkot, jotka eivät vaadi salasanaa, eivät ole suojattuja.

### Vahvat salasanat

Salasanat ovat keskeisen tärkeitä Wi-Fi-verkon ja tilin suojaamisessa luvattomalta käytöltä. Mitä vahvempi salasana on, sitä parempi suojaus Wi-Fi-verkolla ja tilillä on.

Vahvojen salasanojen säännöt:

- 1 Koostuu vähintään 8 merkistä.
- 2 Ei sisällä nimeäsi, vauvasi nimeä, muuta todellista nimeä tai tuotemerkkiä.
- 3 Ei sisällä kokonaista sanaa.
- 4 Poikkeaa selvästi aiemmin käyttämistäsi salasanoina.
- 5 Sisältää ainakin kolme seuraavista neljästä merkkityyppistä:
  - a isot kirjaimet (A–Z)
  - b pienet kirjaimet (a–z)
  - c numerot (0–9)
  - d erikoismerkit (esim. #\$\$%&).

### Henkilötietojen suojaus

Suojaa henkilötietosi poistamalla ne ennen laitteen hävittämistä. Voit tehdä tämän palauttamalla lapsen yksikön tehdasetukset painamalla virtapainiketta 10 sekunnin ajan, kun lapsen yksikkö on päällä. Lapsen yksikön yhteys Philips Avent Baby Monitor+ -sovellukseen kannattaa katkaista valitsemalla "Katkaise itkuhälyttimen yhteys"-vaihtoehto sovelluksen Lapsen yksikkö -asetuksista.

Jos olet käytetyn laitteen omistaja, kehotamme sinua suorittamaan seuraavat toimet lapsen yksikön tehdasetusten palauttamiseksi ja laitteesi suojaamiseksi:

- 1 Käynnistä lapsen yksikkö.
- 2 Kun LED-merkkivalo on muuttunut oranssista vihreäksi tai valkoiseksi, paina virtapainiketta yli 10 sekunnin ajan, kunnes LED-merkkivalo vilkkuu vihreänä ja oranssina. Lapsen yksikön tehdasetukset palautetaan.

Jos et suorita tehdasetusten palautusta, Philips ei vastaa laitteen toiminnasta ja toiminnoista, ja yksityisyytesi saattaa vaarantua.

### Tilinhallinta

Pääkäyttäjällä ja vieraskäyttäjillä on erilaiset käyttöoikeudet. Voit kutsua sukulaisia tai ystäviä vieraskäyttäjiksi ja antaa heidän vahtia vauvaa älylaitteillaan.

**Pääkäyttäjä**

**Vieraskäyttäjät**

Valvonta	Video Ääni SenseIQ Itkun tulkinta Lämpötila Taustavalvonta	Video Ääni Taustavalvonta
Hälytysilmoitus	Äänentunnistus Liikkeentunnistus SenseIQ-tekniologiaan liittyvä ilmoitus Itkutunnistus Itkun tulkinta Käyttölämpötilan tunnistus	–
Rauhoittavat toiminnot	Yövalo, rauhoittavat äänet, kehtolaulut, vastaustoiminto Äänitalennus	–
Tilinhallinta	Pääkäyttäjän kutsu Vieraskäyttäjän kutsu	–

Huomautus: Baby Monitor+ -sovellus tukee kahden pääkäyttäjän tiliä, joten voit kutsua kumppanisi kirjautumaan sisään toisena pääkäyttäjänä, jolloin hänellä on samat käyttöoikeudet. Älä anna pääkäyttäjän tunnuksia kenellekään kotitaloutesi ulkopuoliselle henkilölle.

### Turvallisuuspäivitysten säännökset

Valvomme jatkuvasti tuotteessa käytetyn ohjelmiston turvallisuutta. Turvallisuuspäivityksiä tarjotaan tarvittaessa ohjelmistopäivitysten kautta. Ohjelmistopäivityksiä voidaan myös tarjota ohjelmistovikojen korjaamiseksi ja suorituskyvyn tehostamiseksi tai uusien tuoteominaisuuksien esittelemiseksi. Päivityksiä voidaan tarjota myös lapsen yksikön ja vanhemman yksikön laiteohjelmalle tai mobiilisovelluksessa. Päivitykset toimitetaan tuotteeseen langattomasti ilman erityiskaapeliä tai -laitteiden käyttöä.

Philips tarjoaa tarvittavat päivitykset vähintään kahden vuoden ajan tuotteen toimittamisesta.

### Yhteensopivuus

iOS-järjestelmä: Edellytys: iOS 11.0 tai uudempi

Android-järjestelmä: Edellytys: Android 6.0 tai uudempi

Huomautus: Yhteensopivuus voi muuttua ajan mittaan.

## Asenna lapsen yksikkö

Suosittellemme, että kiinnität lapsen yksikön 2-in-1-kiinnikkeellä joko pinnasänkyyn tai seinään, jotta saat SenseIQ-tekniologialla toimivalla unen seurantatoiminnolla optimaalisen valvontakokemuksen. Tällöin voit sijoittaa kameran parhaaseen mahdolliseen paikkaan, josta on erinomainen näkymä. Siten voit valvoa lapsen uni- ja hengitysyrytmejä helposti ja tehokkaasti.

## Mitä asennustapaa käytät?



Vastasyntyneille ja pienemmille lapsille käytetään yleensä korkeinta patjan asentoa.

Suosittellemme, että käytät pinnasänkykiinnikettä, kun patja on tässä asennossa.



Patjaa kannattaa siirtää alaspäin, kun lapsi kykenee nousemaan polvilleen ja osoittaa merkkejä, että pystyy istumaan. Pinnasänkykiinnikkeen käyttöä suositellaan kuitenkin edelleen.

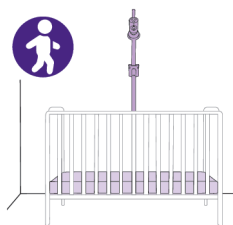

Kun lapsi alkaa nousta itse ylös ja osoittaa merkkejä seisomaan noususta, patja kannattaa laskea alimpaan asentoon. Suosittelemme, että käytät seinätelinettä alemmissa asennoissa oleville patjoille.

## Ohjeet

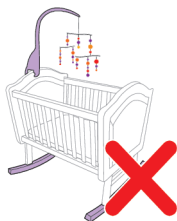

Yritä pitää lapsen pinnasänky ja nukkumisalue vapaana roikkuvista mobileista, leluista tai liikkuvista valoista. Mitä vähemmän esineitä on peittämässä näkymää, sitä paremmin itkuhälytin toimii.

Itkuhälytin reagoi herkästi liikkeeseen, joten älä käytä keinuvaa pinnasänkyä tai vauvakoria.

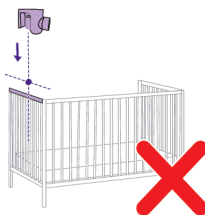

Älä asenna lapsen yksikköä pinnasängyn lyhyen sivun yläpuolelle. Siihen liittyy rajoituksia siinä, miten näet lapsen.

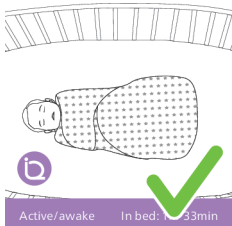

Unipussit, vuodevaatteet ja kuviolliset vaatteet sopivat hyvin käytettäväksi tämän itkuhälyttimen kanssa.



Yritä välttää paksuja vaatteita ja kokonaan samanvärisiä vuodevaatteita, koska itkuhälytin käyttää kontrasteja liikkeen tunnistamiseen.

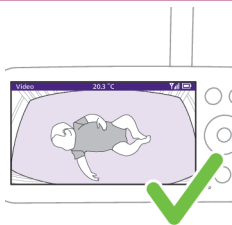

Patjan tulee näkyä näytössä suorana vaakasuorana suorakulmiona. Mitä suurempana patja on näytössä, sen parempi.

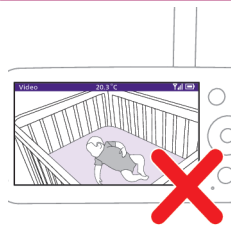

Lapsen yksikköä tai patjaa ei saa asettaa kulmaan.

## Pinnasänkykiinnike

Huomautus: Jos pinnasängyssä on pyöreät pinnat, käytä seinätelinettä.



- 1 Irrota 2-in-1-kiinnike, kiinnike, verkkolaite ja lapsen yksikkö.

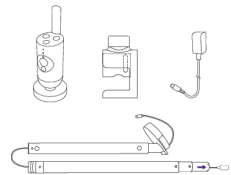

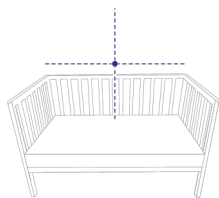

- 2 Parhaan lopputuloksen saat, kun asennat lapsen yksikön pinnasängyn keskelle ja sen pitkän sivun yläpuolelle.



- 3 Yhdistä kiinnike pinnasängyn pitkän sivun keskelle laskemalla se kiskoon.

- 4 Kiinnitä se palkkiin kiertämällä nuppia myötäpäivään.

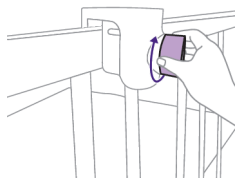

- 5 Aseta kaksi tankoa yhteen, jolloin saat yhden pidemmän tangon.

Huomautus: Kuulet pienen napsahduksen, kun ne ovat kunnolla kiinni.

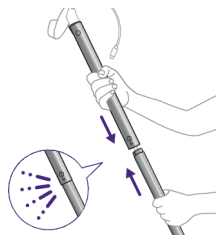

- 6 Työnnä tankoa sen jälkeen virtajohto edellä kiinnikkeen aukon läpi.

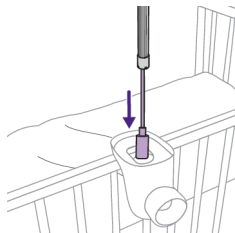

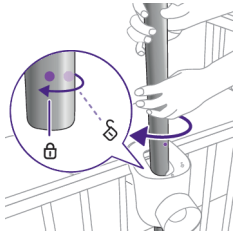

**7** Kohdista tanko oikeaan asentoon tangossa ja kiinnikkeessä olevien merkintöjen avulla ja lukitse se paikalleen kiertämällä sitä 45° myötäpäivään.

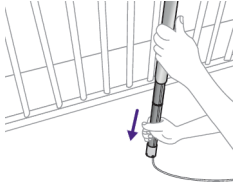

**8** Tangon alaosa on teleskooppinen, joten voit pidentää sen alas lattiaan asti. Varmista, että asetat virtajohdon yhteen putken päässä kohti pistorasiaa olevista urista.

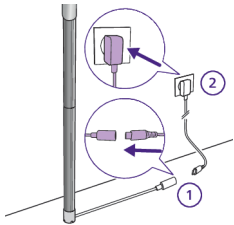

**9** Ohjaa johto lattian ja seinän yhtymäkohtaan. Liitä tangon johto mukana toimitettuun verkkolaitteeseen ja kytke se pistorasiaan.

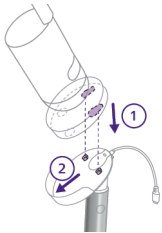

**10** Kiinnitä lapsen yksikkö omaan telineeseensä kohdistamalla tapit ja reiät lapsen yksikön alaosaan ja painamalla alas.



**11** Liu'uta lapsen yksikköä eteenpäin, kunnes se lukittuu paikalleen, ja liitä USB-C-virtajohto lapsen yksikön takaosaan.





- 12** Varmista kallistamalla lapsen yksikköä hieman ylös, alas, oikealle tai vasemmalle, että patja näkyy kokonaan ja lapsi on patjan keskellä. Varmista vanhemman yksikön tai Baby Monitor+ -sovelluksen avulla, että lapsen yksikkö on parhaassa mahdollisessa asennossa. Säädä lapsen yksikköä siten, että näet lapsen patjan keskellä ja vaakasuorassa vanhemman yksikön näytössä.

## Seinäteline

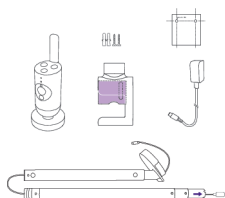

- 1** Irrota 2-in-1-kiinnike, kiinnike, verkkolaite, ruuvit ja ankkurit, seinäkiinnitysmalli ja lapsen yksikkö.

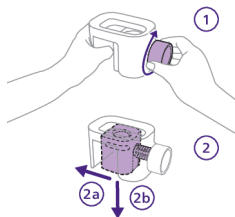

- 2** Irrota seinäteline kiinnikkeestä kääntämällä säätönuppia vastapäivään toisella kädellä samalla, kun ohjaat telineen ulos toisella kädellä.

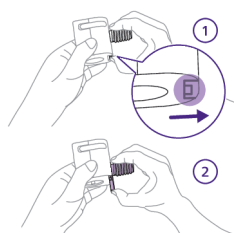

- 3** Poista ruuviosa avaamalla sen lukitus peukalolla ja liu'uttamalla se alakautta pois. Nyt jäljellä on osa, jota käytetään seinätelineenä.

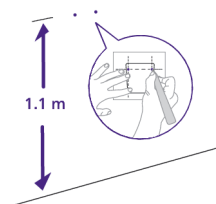

- 4** Etsi seinäkiinnitysmalli ja mittaa mittaviivaimella 1,1 metrin korkeus lattiasta ja merkitse kahden ruuvien sijainnit. Poraa pieniä reikiä seinään ja paina mukana toimitetut ankkurit.

Vihje: Seinäkiinnitysmalli (katso "Seinäkiinnitysmalli"-luku) löytyy tämän käyttöoppaan lopusta.

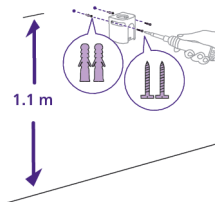

- 5 Ota seinäteline käteen ja kohdista reiät ankkureihin. Kiinnitä seinäteline kunnolla seinään mukana toimitetuilla ruuveilla.

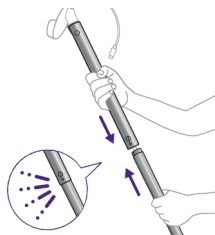

- 6 Aseta kaksi tankoa yhteen, jolloin saat yhden pidemmän tangon.

**Huomautus:** Kuulet pienen napsahduksen, kun ne ovat kunnolla kiinni.

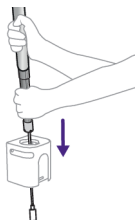

- 7 Työnnä tankoa sen jälkeen virtajohto edellä seinätelineen aukon läpi.

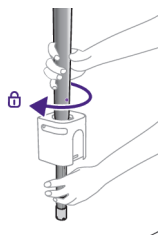

- 8 Kun olet työntänyt tankoa noin puoliväliin, se ei enää liu'u alemmas ja on lukittava paikalleen. Tangossa ja seinätelineessä olevien merkintöjen avulla voit kohdistaa tangon oikeaan asentoon ja lukita sen paikalleen kiertämällä sitä 45° myötäpäivään.

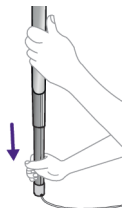

- 9 Tangon alaosaa on teleskooppinen, joten voit pidentää sen alas lattiaan asti. Varmista, että asetat virtajohdon yhteen putken päässä kohti pistorasiaa olevista urista.

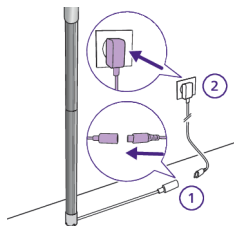

- 10** Ohjaa johto lattian ja seinän yhtymäkohtaan. Liitä tangon johto mukana toimitettuun verkkolaitteeseen ja kytke se pistorasiaan.

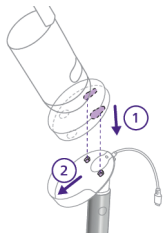

- 11** Kiinnitä lapsen yksikkö omaan telineeseensä kohdistamalla tapit ja reiät lapsen yksikön alaosaan ja painamalla alas.



- 12** Liu'uta lapsen yksikköä eteenpäin, kunnes se lukittuu paikalleen, ja liitä USB-C-virtajohto lapsen yksikön takaosaan.



- 13** Varmista kallistamalla lapsen yksikköä hieman ylös, alas, oikealle tai vasemmalle, että patja näkyy kokonaan ja lapsi on patjan keskellä. Varmista vanhemman yksikön tai Baby Monitor+ -sovelluksen avulla, että lapsen yksikkö on parhaassa mahdollisessa asennossa. Säädä lapsen yksikköä siten, että näet lapsen patjan keskellä ja vaakasuorassa vanhemman yksikön näytössä.

# Vanhemman yksikkö

## Näytön yleiskuvaus

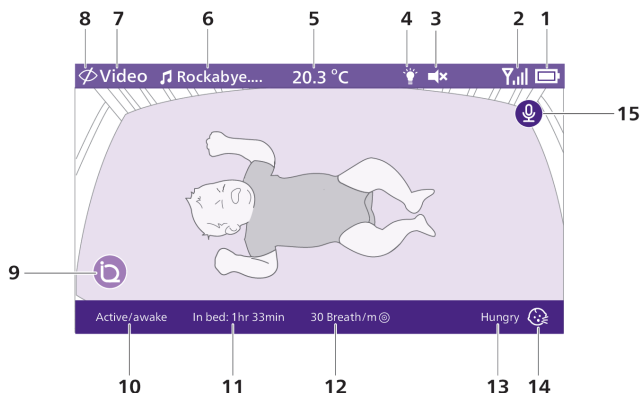

1	Akun tason ilmaisin	9	SenseIQ (aktiivinen)
2	Signaalin voimakkuuden ilmaisin	10	Unen tilan ilmaisin
3	Mykistys (Käytössä)	11	Sängyssä vietetty aika
4	Yövalo (Käytössä)	12	Keskimääräinen hengitystaajuus
5	Huonelämpötila	13	Itkun tulkinnan tulos
6	Valittu rauhoittava ääni (Käytössä)	14	Itkun tulkinta (Aktiivinen)
7	Vanhemman yksikön valittu valvontatila	15	Vastaustoiminto (Käytössä)
8	Yksityinen tila (Käytössä)		

## Vanhemman yksikön lataaminen

Vanhemman yksikkö toimii kiinteällä ladattavalla litiumioniakulla.

Lataa vanhemman yksikkö alla olevien ohjeiden mukaisesti:

- 1 Liitä verkkolaite vanhemman yksikköön ja pistorasiaan.

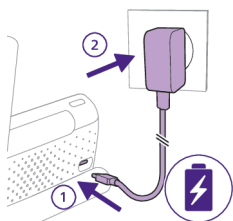

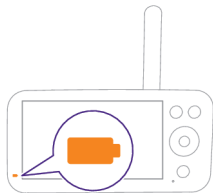

- 2 Akun latauksen merkkivalo muuttuu tasaisen oranssiksi vanhemman yksikön latauksen aikana.

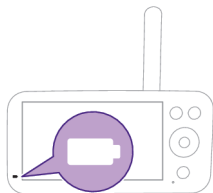

- 3 Kun akku on latautunut täyteen, akun latauksen merkkivalo palaa tasaisen valkoisena.

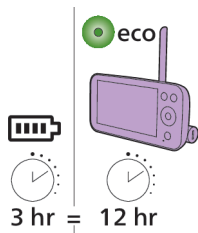

Kun vanhemman yksikköä ladataan 3 tuntia, sitä voi käyttää langattomasti enintään 12 tuntia Eco-tilassa.

Jos vanhemman yksikön virta on kytkettynä lataamisen aikana, lataus kestää noin kaksinkertaisen ajan.

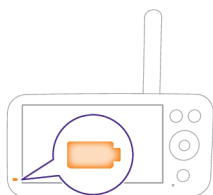

Kun vanhemman yksikköä ei ole liitetty verkkovirtaan ja akku on lähes tyhjä (alle 10 %), akun latauksen merkkivalo vilkkuu oranssina ja akun varaustason hälytysääntä toistetaan.

Jos vanhemman yksikön akku on tyhjä eikä yksikköä ole liitetty verkkovirtaan, vanhemman yksikkö sammuu ja yhteys lapsen yksikköön katkeaa.

Vihje: Pidä vanhemman yksikkö liitettynä verkkovirtaan yön aikana, koska akun varaustason hälytysääni saattaa herättää sinut, jos akun varaus on vähissä.

Vihje: Voit säästää akun virtaa sammuttamalla vanhemman yksikön, kun se ei ole käytössä.

Huomautus: Akun lataus purkautuu vähitellen ja erittäin hitaasti, vaikka virta olisi katkaistu vanhemman yksiköstä.

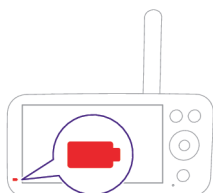

Jos akun latauksen merkkivalo vanhemman yksikössä palaa tasaisen punaisena, kun se on liitettynä verkkovirtaan, se tarkoittaa, että akun käyttöön liittyy ongelma ja sinun on oltava yhteydessä paikalliseen asiakaspalveluun.

# Itkuhälyttimen käyttö

## Pariliitoksen muodostaminen lapsen ja vanhemman yksikön välille

Voit varmistaa parhaan mahdollisen yhteyden pitämällä lapsen yksikön ja Wi-Fi-reitittimen samassa huoneessa. Kiinteät seinät tai muu elektroniikka voivat häiritä signaalia.

**1** Kytke lapsen yksikköön virta painamalla virtapainiketta 1,5 sekuntia.

Huomautus: Lapsen yksikkö käynnistyy automaattisesti, kun kytket sen pistorasiaan.

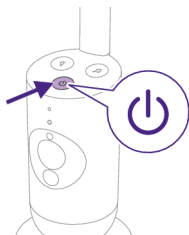

**2** Kun lapsen yksikössä on virta päällä, tilan merkkivalo muuttuu hetkellisesti käynnistyksen ajaksi oranssiksi.

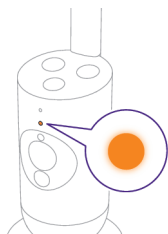

**3** Tilan merkkivalo muuttuu vihreäksi, kun lapsen yksikkö on valmis muodostamaan pariliitoksen.

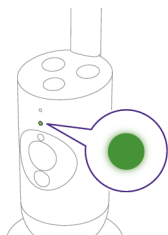

**4** Varmista, että vanhemman yksikön ja lapsen yksikön välinen etäisyys on vähintään 2,5 metriä. Näin vältät kaikuefektin.

Huomautus: Jos käytät langatonta puhelinta, langatonta videota, Wi-Fi-verkkoa, mikroaaltouunia tai Bluetooth-laitetta 2,4 GHz:n taajuudella ja voit havaita häiriöitä joko vanhemman yksikössä tai lapsen yksikössä, siirrä vanhemman yksikköä, kunnes häiriöitä ei enää ole.

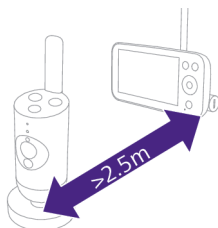

- 5 Kytke vanhemman yksikköön virta painamalla virtapainiketta 1,5 sekuntia.

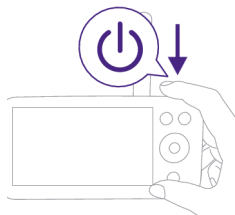

Näyttö käynnistyy, Philips-logo tulee näkyviin näyttöön ja yhteyden merkkivalo muuttuu punaiseksi. Vanhemman yksikkö alkaa hakea lapsen yksikköä.

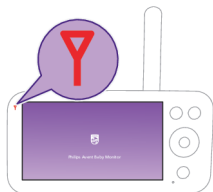

Kun vanhemman ja lapsen yksiköiden välille on muodostettu yhteys, vanhemman yksikön yhteyden merkkivalo muuttuu valkoiseksi ja näytössä näkyy vähintään yksi signaalin voimakkuutta osoittava palkki.

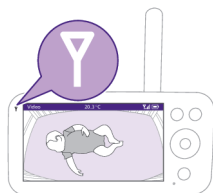

**Huomautus:** Yhteyden muodostaminen vanhemman ja lapsen yksikön välille kestää noin 15 sekuntia.

Varmista, että lapsen yksikön virta on kytketty. Kun lapsen yksikkö on sammutettu, vanhemman yksikön näytössä näkyy yhteydevirheestä kertova kuvake.

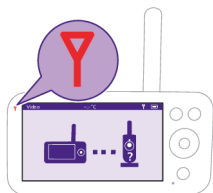

Jos yhteyttä ei ole muodostettu, yhteyden merkkivalo muuttuu punaiseksi, vanhemman yksikön hälytysääni kuuluu noin 25 sekunnin välein ja näyttöön tulee yhteydevirheestä kertova kuvake.

Kuuluvuusalue on enintään 50 metriä sisällä ja 400 metriä ulkona. Itkuhälyttimen kuuluvuusalue vaihtelee ympäristön ja häiriöitä aiheuttavien tekijöiden mukaan. Kosteat ja märät materiaalit saattavat estää kuuluvuuden jopa sataprosenttisesti.

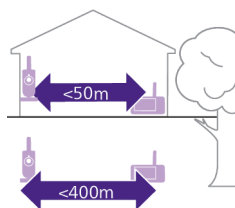

#### Huonekalut

Puu, kipsi, pahvi, lasi (ei metallia, johtoja tai lyijyä)

#### Seinät ja muut esteet

< 30 cm

#### Kuuluvuuden heikkeneminen

0-10 %

Huonekalut	Seinät ja muut esteet	Kuuluvuuden heikkeneminen
Tiili, vaneri	< 30 cm	5-35 %
Vahvistettu betoni	< 30 cm	30-100 %
Metalliristikot tai -tangot	< 1 cm	90-100 %
Metalli- tai alumiinilevyt	< 1 cm	100 %

## Toiminnot ja asetukset

### Valikon toiminnot

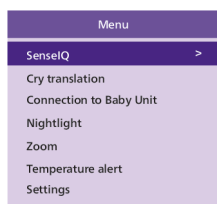

Philips Avent Premium Connected Baby Monitor -itkuhälyttimessä on kuusi erinomaista toimintoa, joiden avulla vanhempien on helpompi valvoa lastaan. Kyseisiä toimintoja ovat:

**SenseIQ** – havaitsee tekoälyteknologian avulla lapsen unen ja henkäykset.

**Itkun tulkinta** – tulkitsee sinulle lapsen itkuja, jotta ymmärrät paremmin hänen tarpeitaan.

**Yhteys lapsen yksikköön** – mahdollistaa kaksi yhteysvaihtoehtoa (Automaattinen ja Suora) lapsen yksikön ja vanhemman yksikön välillä ja varmistaa, että sinulla on aina yhteys pienokaiseesi.

**Yövalo** – rauhoittaa lasta pehmeällä, lempeällä valaistuksella ja luo rauhallisen uniympäristön.

**Zoomaus** – auttaa lähentämään kuvan lapsen pinnasänkyyn, jolloin näet pienokaisesi lähempää.

**Lämpötilahälytys** – ilmoittaa, jos lapsen huoneen lämpötila on liian korkea tai liian alhainen.

Kaikkia seuraavissa osissa kuvattuja toimintoja voi käyttää vanhemman yksikön tai sovelluksen valikon kautta.

**1** Siirry valikkoluetteloon painamalla vanhemman yksikön oikeassa alareunassa olevaa valikkopainiketta.

Huomautus: Poistut valikosta, jos painat valikkopainiketta uudelleen.

**2** Liiku valikossa ohjauspainikkeen avulla. Valittu valikkokohta korostetaan violetilla.

Huomautus: Jos olet jo jossakin alivalikoista ja haluat vaihtaa valikon toimintojen välillä, siirry takaisin päävalikkoon painamalla valikkopainiketta uudelleen.

Huomautus: Jos olet päävalikossa, mutta et paina mitään painiketta 8 sekuntiin, poistut valikosta tallentamatta muutoksia.

### SenseIQ

SenseIQ-tekniikalla varustettu Philips Avent Premium Connected Baby Monitor -itkuhälytysanalysoi jokaisen liikkeen ja henkäyksen, jotta vanhemmat

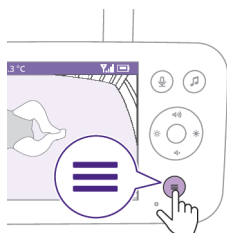



saavat selkeimmän mahdollisen kuvan lapsensa hyvinvoinnista. Intuitiivinen ja ei päälle puettava SenseIQ-teknologia tuottaa reaaliaikaisia hengitys- ja unitilan päivityksiä, jolloin vanhemmat voivat levätä rauhassa, kun he tietävät olevansa aina yhteyden päässä ja että heidän lapsensa on turvassa ja terve.

Voit aktivoida SenseIQ-teknologian lataamalla Baby Monitor+ -sovelluksen (katso luku "Lataa Baby Monitor+ -sovellus") ja käynnistä se noudattamalla sovelluksessa esitettyjä vaiheita.

**1** Paina vanhemman yksikön oikeassa alareunassa olevaa valikkopainiketta.

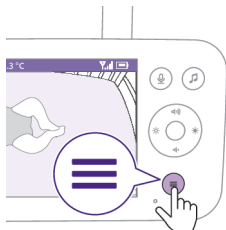

**2** Valitse "SenseIQ" ja voit käyttää SenseIQ-toimintoa painamalla vahvistuspainiketta.

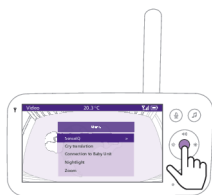

**3** Ota SenseIQ-toiminto käyttöön tai poista se käytöstä painamalla vahvistuspainiketta.

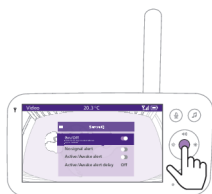

Näytössä näkyy alapalkissa unen tila, sängyssä vietetty aika ja keskimääräinen hengitystaajuus.

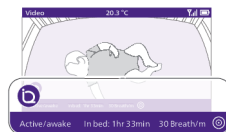

zoundream

## Itkun tulkinta

Itkun tulkinta -toiminto, jonka tarjoaa Zoundream™, antaa käyttöön hyödyllisen työkalun, joka auttaa sinua ymmärtämään lapsen erilaisia itkuja ja kertoo sinulle, mitä ne voivat tarkoittaa. On kuitenkin tärkeää muistaa, että työkalua ei ole tarkoitettu korvaamaan vanhempien arvostelukykyä. Philips ei vastaa tulkinnan tuloksista. Suosittelemme tarvittaessa kääntymään lääketieteen ammattilaisen puoleen.

Voit aktivoida Itkun tulkinta -toiminnon lataamalla Baby Monitor+ -sovelluksen (katso luku "Lataa Baby Monitor+ -sovellus") ja käynnistää sen noudattamalla sovelluksessa esitettyjä vaiheita.

Itkun tulkinta -toiminto on saatavana 90 päivän maksuttomana kokeilujaksona. Myöhemmin voit jatkaa sen käyttöä kirjautumalla sisään Zoundream™-tilauspalveluun. Käyttöehtoja sovelletaan. Käyttö mitataan päivissä, ja kaikki päivän aikana toteutunut toiminta katsotaan koko päivän kestäväksi käytöksi.

**Huomautus:** Itkun tulkinta -toiminto toimii vain silloin, kun lapsen yksikkö on yhdistetty internetiin.

**1** Paina vanhemman yksikön oikeassa alareunassa olevaa valikkopainiketta.

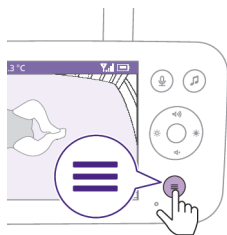

**2** Valitse "Itkun tulkinta" ja voit käyttää Itkun tulkinta -toimintoa painamalla vahvistuspainiketta.



**3** Ota Itkun tulkinta -toiminto käyttöön tai poista se käytöstä painamalla vahvistuspainiketta.

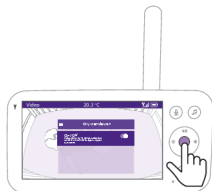

Näytössä näkyy alapalkissa Itkun tulkin tulos.

Vihje: Pidä kaikki ääniä tuottavat laitteet, kuten tuulettimet tai kohinalaitteet, poissa lapsen yksikön lähetytyiltä, jotta ne eivät häiritse mikrofonia ja heikennä toiminnon tarkkuutta.

## Yhteys lapsen yksikköön

Voit valita eri liitännävaihtoehtoja tällä valikon toiminnolla.

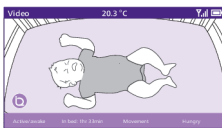

**Suora:** Vanhemman yksikön ja lapsen yksikön välille on ennalta muodostettu pariiliitos, jolloin ne muodostavat suoraan yhteyden toisiinsa.

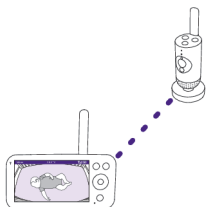

**Automaattinen: suora tai Wi-Fi:** Tämä asetusta optimoi lapsen yksikön ja vanhemman yksikön välisen yhteyden valitsemalla automaattisesti parhaan yhteyden joko suoran tilan tai Wi-Fi-verkon avulla.

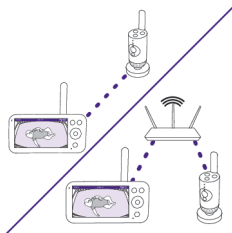

1 Paina vanhemman yksikön oikeassa alareunassa olevaa valikkopainiketta.

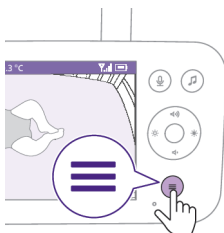

2 Valitse "Yhteys lapsen yksikköön" ja käytä Yhteys lapsen yksikköön -valikkoa painamalla vahvistuspainiketta.





- 3** Valitse haluttu liitântä painamalla ohjauspainikkeen ylä- tai alareunaa ja vahvistuspainiketta.

## Yövalo

Voit ottaa Yövalo-toiminnon käyttöön vanhemman yksiköstä noudattamalla seuraavia ohjeita:

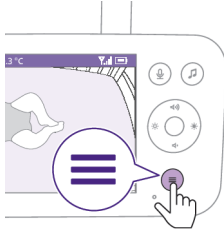

- 1** Paina vanhemman yksikön oikeassa alareunassa olevaa valikkopainiketta.



- 2** Valitse "Yövalo" ja siirry Yövalo-toimintoon painamalla vahvistuspainiketta.



- 3** Ota Yövalo-toiminto käyttöön tai poista se käytöstä painamalla vahvistuspainiketta.

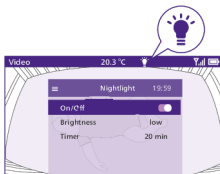

Näytössä näkyy valokuvake tilapalkissa, kun yövalo on käytössä.

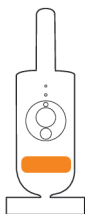

Lapsen yksikön yövalo syttyy.

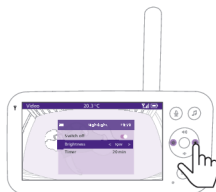

Voit määrittää yövalon kirkkaustason vanhemman yksiköstä.

Valitse pieni, keskitaso tai suuri painamalla ohjauspainikkeen vasenta tai oikea reunaa.



Voit määrittää yövalon ajastimen vanhemman yksiköstä.

Valitse haluamasi aika painamalla ohjauspainikkeen vasenta tai oikeaa reunaa.

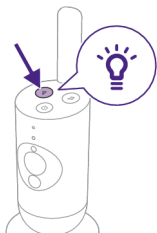

Voit hallita yövaloa myös lapsen yksiköstä.

**1** Ota toiminto käyttöön painamalla lapsen yksikön Yövalo-painiketta.

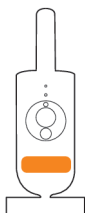

Yövalo syttyy.

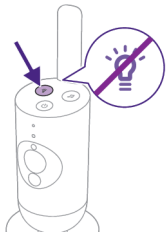

- 2 Sammuta se painamalla Yövalo-painiketta uudelleen.

## Zoomaus

- 1 Paina vanhemman yksikön oikeassa alareunassa olevaa valikkopainiketta.

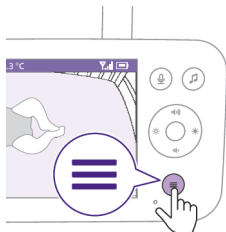

- 2 Valitse "Zoomaus" ja voit käyttää zoomaustoimintoa painamalla vahvistuspainiketta.



- 3 Säädä videokuva painamalla vahvistuspainiketta. Käyttämällä ohjauspainikkeen ylä- tai alareunaa tai oikeaa tai vasenta reunaa voit valita, mikä kuvan osa näytetään vanhemman yksikössä.
- 4 Tallenna uusi asetus ja poistu painamalla vahvistuspainiketta.
- 5 Jos haluat loitontaa kuvaa vanhemman yksikössä, siirry zoomausvalikkoon ja poista zoomaustoiminto käytöstä.



Vihje: Painamalla vahvistuspainiketta kahden sekunnin ajan pääset nopeasti zoomaustoimintoon.

## Lämpötilahälytys

Lämpötilan ilmaisimen avulla voit valvoa lastenhuoneen lämpötilaa.

Huomautus: Lastenhuoneen nykyinen lämpötila näkyy vanhemman yksikön tilapalkissa.

- 1 Paina vanhemman yksikön oikeassa alareunassa olevaa valikkopainiketta.

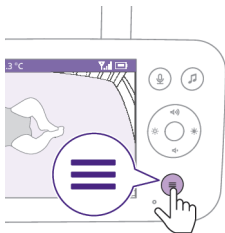

- 2 Valitse "Lämpötilahälytys" ja voit käyttää lämpötilahälytys-toimintoa painamalla vahvistuspainiketta.



- 3 Lämpötilahälytyksen voi ottaa käyttöön tai poistaa käytöstä painamalla vahvistuspainiketta.

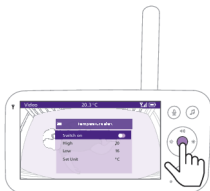

- 4 Jos haluat muuttaa lämpötilahälytyksen enimmäis- ja vähimmäislämpötiloja, valitse halutut lämpötilat lämpötilavalikosta.

Vihje: Voit vaihtaa lämpötilan mittayksikön celsiuksen ja fahrenheitin välillä mittayksikköasetuksella.

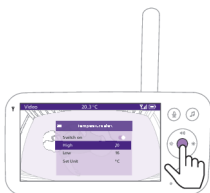

- 5 Tallenna uusi asetus ja palaa päävalikkoon painamalla ohjauspainikkeen vasenta reunaa.

Vanhemman yksikkö näyttää tämän hälytyksen, kun mitattu lämpötila on vähimmäis- ja enimmäisarvojen alueen ulkopuolella.

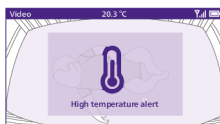

## Asetukset

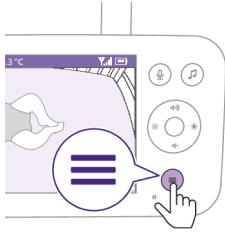

- 1 Paina vanhemman yksikön oikeassa alareunassa olevaa valikkopainiketta.



- 2 Valitse "Asetukset" ja avaa asetusvalikko painamalla vahvistuspainiketta.



Voit vaihtaa vanhemman yksikön kieliasetusta.

- 1 Voit käyttää kielten luetteloa painamalla vahvistuspainiketta.
- 2 Selaa kieliä painamalla ohjauspainikkeen ylä- tai alareunaa ja valitse haluttu kieli painamalla vahvistuspainiketta.



- 3 Tallenna uusi asetus ja palaa päävalikkoon painamalla vahvistuspainiketta.



Voit tarkistaa itkuhälyttimen nykyisen laiteohjelmistoversion.

- 1 Siirry laiteohjelmistovalikkoon painamalla vahvistuspainiketta.



- 2 Näytössä näkyvät vanhemman yksikön ja lapsen yksikön uusimmat laiteohjelmistoversiot.

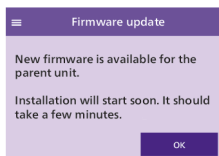
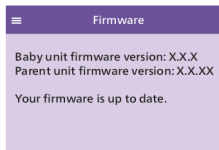

Huomautus: Jos laiteohjelmistopäivitys on saatavilla, se asennetaan automaattisesti ja saat siitä ilmoituksen.

## Tilan merkkivalo

### Oranssi

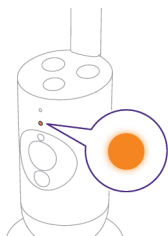

Palaa oranssina: lapsen yksikkö käynnistyy.

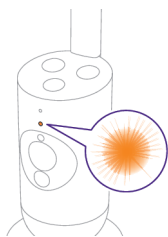

Vilkkuu oranssina: lapsen yksikkö päivittää laiteohjelmistoa. Älä katkaise virtaa päivityksen aikana.

Huomautus: Lapsen yksikkö saattaa käynnistyä uudelleen laiteohjelmiston päivityksen aikana

## Vihreä

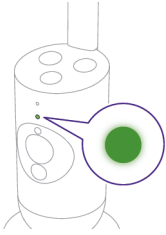

Palaa vihreänä: lapsen yksikkö on valmis muodostamaan yhteyden vanhemman yksikköön.

## Valkoinen

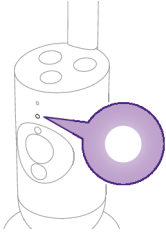

Palaa valkoisena: lapsen yksikkö on valmis muodostamaan yhteyden vanhemman yksikköön ja sovellukseen.

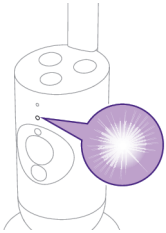

Vilkkuu valkoisena: lapsen yksikkö etsii kotiverkkoa.

## Punainen (vain määrittys)

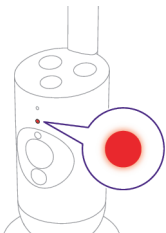

Palaa punaisena: itkuhälytyn ei pystynyt muodostamaan yhteyttä Internetiin.

Vilkkuu punaisena: annoit väärän SSID-tunnuksen tai salasanan.

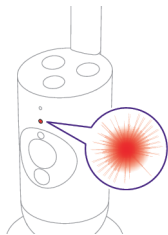

## Violetti

Palaa violettina: videon suoratoisto on otettu käyttöön vähintään yhdelle sovelluksen käyttäjälle.

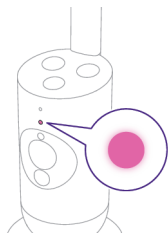

## Sininen

Palaa sinisenä: yksityistila on aktivoitu.

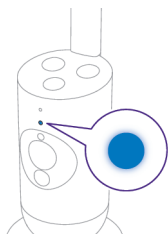

## Äänvoimakkuus

Voit säätää vanhemman yksikön äänvoimakkuuden haluamillesi tasolle.

**1** Säädä äänvoimakkuutta painamalla ohjauspainikkeen ylä- tai alareunaa.

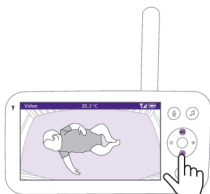



## 2 Äänenvoimakkuuspalkki näyttää valitun äänenvoimakkuuden tason näytössä.

Huomautus: Jos äänenvoimakkuus on asetettu korkeaksi, vanhemman yksikkö kuluttaa enemmän virtaa.

Huomautus: Kun äänenvoimakkuuspalkki on pienimmillään, äänet on mykistetty. Vanhemman yksikössä näkyy mykistyskuvake tilapalkissa, ja saat hälytyksiä ja videokuvaa vain vanhemman yksiköstä.

## Näytön kirkkaus

Voit säätää vanhemman yksikön näytön kirkkauden haluamallasi tasolle.

- 1 Säädä vanhemman yksikön näytön kirkkautta painamalla ohjauspainikkeen vasenta tai oikeaa reunaa.

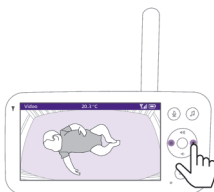

- 2 Kirkkauspalkki näyttää valitun kirkkauden tason näytössä.

Huomautus: Vanhemman yksikkö kuluttaa enemmän virtaa, kun kirkkaus on asetettu voimakkaaksi.



## Äänenvoimakkuuden merkkivalot

Vanhemman yksikkö tarkkailee jatkuvasti lastenhuoneen äänitasoa.

Vanhemman yksikön äänitason merkkivalot näyttävät, onko lastenhuoneessa havaittu ääntä.

Äänitason merkkivalot eivät pala niin kauan kun ääntä ei havaita.

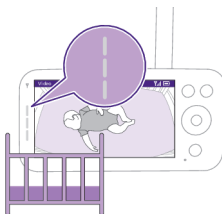

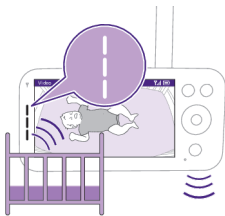

Kun lapsen yksikkö havaitsee äänen, yksi tai useampi vanhemman yksikön äänitason merkkivalo muuttuu valkoiseksi. Valojen määrä riippuu havaitun äänen voimakkuudesta.

## Tilat ja herkkyys

Tässä itkuhälyttimessä on kolme eri tilaa, joista voit valita, miten haluat valvoa vauvaa: Video, Audio ja Eco.

Lapsen yksikön herkkyystaso määrittää, mitä kuulet vanhemman yksikön kautta. Kun taso on määritetty korkeaksi, kuulet monia ääniä, myös hiljaisia taustäääniä. Kun herkkyystaso on määritetty matalaksi, kuulet vain voimakkaammat äänet.

Kun itkuhälytyn on päällä, paina vanhemman yksikön vasemmassa yläreunassa olevaa tilapainiketta, vaihda eri tilojen välillä painamalla ohjauspainikkeen ylä- tai alareunaa ja valitse haluttu tila painamalla vahvistuspainiketta.

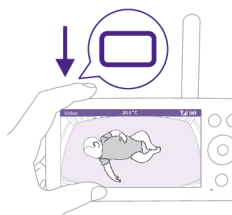

Voit valita eri herkkyystasoja eri tiloille painamalla ohjauspainikkeen vasenta tai oikeaa reunaa.



Näytössä näkyy valittu tila.

Valittu tila näkyy myös tilapalkissa.

Kun laite käynnistetään, viimeksi käytetty tila on käytössä.

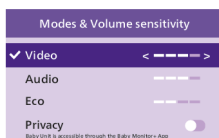



Jos vauva äänтелеe vain hiljaa, lapsen yksikön herkkyys on määritettävä korkealle tasolle vanhemman yksikössä.

Mitä kovemmin lapsi äänтелеe, sitä matalammalle tasolle herkkyyden voi määrittää vanhemman yksikössä.

**Huomautus:** Ääni- ja Video-tilassa kuulet äänen jatkuvasti, kun herkkyytaso on määritetty korkeimmalle tasolle. Muussa tapauksessa vaimeat äänet mykistetään.

**Vihje:** Herkkyytaso voi säätää, jotta kuulet vauvan aina ilman muiden äänten aiheuttamia häiriöitä. Kun taustamelua on paljon, laske herkkyyttä niin, että et kuule näitä ääniä vanhemman yksikön kautta.

Tallenna uusi asetus painamalla vahvistuspainiketta.

## Video-tila



- 1 Paina vanhemman yksikön vasemmassa yläreunassa olevaa tilapainiketta.
- 2 Valitse Video-tila painamalla vahvistuspainiketta.

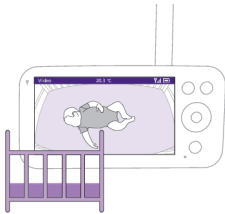

Kun Video-tila on käytössä, näyttö on aina päällä.

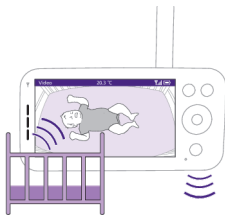

**Huomautus:** Määritä herkkyytaso korkeimmalle tasolle, jotta kuulet äänen jatkuvasti vanhemman yksiköstä.

## Ääni-tila



- 1 Paina vanhemman yksikön vasemmassa yläreunassa olevaa tilapainiketta.
- 2 Vaihda Ääni-tilaan painamalla ohjauspainikkeen alareunaa.
- 3 Valitse Ääni-tila painamalla vahvistuspainiketta.

Kun käytössä on Ääni-tila, vanhemman yksikön näyttö sammuu.

**Huomautus:** Tilapalkki ei ole näkyvässä, kun näyttö on sammutettu.

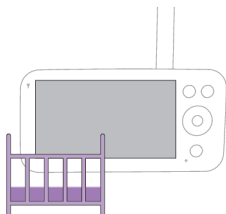

**Huomautus:** Valkoinen yhteyden merkkivalo osoittaa, että vanhemman yksikkö on edelleen päällä ja että sillä on yhteys lapsen yksikköön.

**Huomautus:** Kun herkkyytasoa ei ole määritetty korkeimmalle tasolle, vaimet äänet mykistetään.

**Huomautus:** Määritä herkkyytaso korkeimmalle tasolle, jotta kuulet äänen jatkuvasti vanhemman yksiköstä. Katso lisätietoja luvusta "Tilat ja herkkyys".

Jos lapsesi ääntelee vähänkin, äänitason merkkivalot syttyvät ja lapsen yksikön havaitsemat äänet lähetetään vanhemman yksikköön. Äänitason merkkivalot eivät pala niin kauan kun ääntä ei havaita.

## Eco mode (Eco-tila)



- 1 Paina vanhemman yksikön vasemmassa yläreunassa olevaa tilapainiketta.
- 2 Vaihda Eco-tilaan painamalla ohjauspainikkeen alareunaa.
- 3 Valitse Eco-tila painamalla vahvistuspainiketta.

**Huomautus:** Kun näyttö on päällä, valittu tila näkyy tilapalkissa. Tilapalkki ei ole näkyvässä, kun näyttö on sammutettu.

Näyttö ja äänitason merkkivalot sammuvat, kun ääntä ei havaita 20 sekuntiin.

Eco-tilan merkkivalo muuttuu valkoiseksi ilmaisemaan, että vanhemman yksikkö on edelleen päällä ja Eco-tila on käytössä.

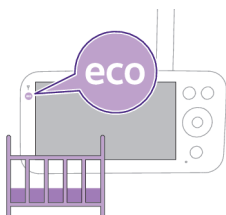

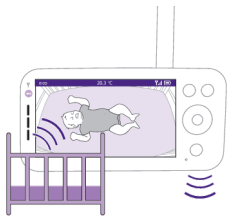

Kun lapsen yksikkö havaitsee ääntä, vanhemman yksikön näyttö ja äänitason valo käynnistyvät välittömästi. Videokuva ja ääni lähetetään vanhemman yksikköön, ja äänitason merkkivalot muuttuvat valkoisiksi.

Äänitason merkkivalot eivät pala niin kauan kun ääntä ei havaita.

**Huomautus:** Äänen vähimmäistaso, joka käynnistää äänen ja näytön, määritetään herkkyyasetuksella.

## Yksityinen tila



- 1 Paina vanhemman yksikön vasemmassa yläreunassa olevaa tilapainiketta.
- 2 Vaihda Yksityistilaan painamalla ohjauspainikkeen alareunaa.
- 3 Ota Yksityistila käyttöön painamalla vahvistuspainiketta.

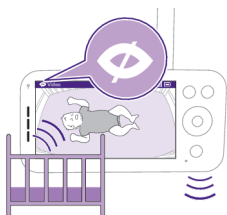

Kun Yksityistila on aktivoitu:

- 1 Voit edelleen valvoa vauvaa vanhemman yksiköllä.

**Huomautus:** Kun näyttö on päällä, yksityistilan ilmaisin näkyy tilapalkissa. Tilapalkki ei ole näkyvässä, kun näyttö on sammutettu.

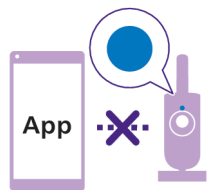

- 2 Et voi valvoa lasta sovelluksesta.

**Huomautus:** Lapsen yksikön tilan merkkivalo muuttuu siniseksi. Saat sovelluksesta push-ilmoituksen.

**Huomautus:** Kun yrität valvoa sovelluksen kautta, se näyttää, että lapsen yksikkö on Yksityistilassa.

## Rauhoittavat äänet

Voit ottaa sen käyttöön vanhemman yksiköstä noudattamalla seuraavia ohjeita:



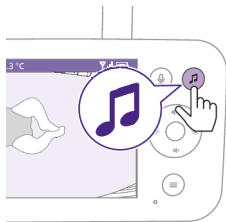

- 1 Avaa valikko painamalla rauhoittavien äänten painiketta vanhemman yksikössä.

Huomautus: Jos painat painiketta, kun valikko on jo avattu, valikko sulkeutuu.



- 2 Selaa "Valitse ääni" -valikkokohtaan painamalla ohjauspainikkeen alareunaa ja siirry rauhoittavien äänten luetteloon painamalla vahvistuspainiketta



- 3 Selaa luetteloa painamalla ohjauspainikkeen ylä- tai alareunaa.
- 4 Valitse haluamasi ääni tai poista valinta painamalla vahvistuspainiketta. Valitsemalla "Kaikki kehtolaulut" -valinnan voit myös toistaa viisi ensimmäistä kehtolaulua.

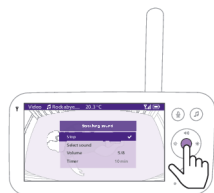

- 5 Siirry "Toisto"-kohtaan ja ala toistaa valittua ääntä painamalla vahvistuspainiketta.

Jos haluat pysäyttää toiston, paina vahvistuspainiketta uudelleen.

Vanhemman yksikön tilapalkki näyttää toistettavan äänen nimen.

Vihje: Painamalla rauhoittavien äänten painiketta pitkään voit alkaa toistaa valittua ääntä tai pysäyttää toiston.

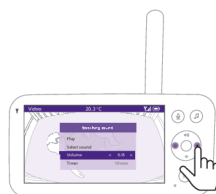

Voit määrittää äänen tai kehtolaulun äänenvoimakkuuden tason vanhemman yksiköstä.

Valitse äänenvoimakkuuden taso painamalla ohjauspainikkeen vasenta tai oikeaa reunaa.



Voit määrittää ajastimen rauhoittavan äänen pysäyttämiseksi. Tee tämä vanhemman yksiköstä.  
Valitse haluamasi aika painamalla ohjauspainikkeen vasenta tai oikeaa reunaa.

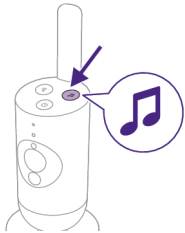

Voit ottaa rauhoittavien äänten toiminnon käyttöön lapsen yksiköstä painamalla rauhoittavien äänten painiketta lapsen yksikössä.



Vanhemman yksikössä viimeksi valittua ääntä aletaan toistaa jatkuvasti viimeisimmän ajastinasetuksen mukaisesti.

Voit pysäyttää rauhoittavat äänet lapsen yksiköstä painamalla rauhoittavien äänten painiketta uudelleen.

## Vastaustoiminto

Voit puhua vauvalle käyttämällä vanhemman yksikön vastaustoiminnon painiketta.

**1** Paina vastaustoiminnon painiketta vanhemman yksikössä.





- 2 Vanhemman yksikön näytössä näkyy vastaustoiminnon kuvake, joka ilmaisee, että yhteys on käytössä. Puhu selkeästi mikrofoniiin vanhemman yksikön edessä 15–30 cm:n etäisyydeltä.



Lapsi kuulee sinun puhuvan vanhemman yksikköön. Kuulet samalla vauvan ääntelyn.

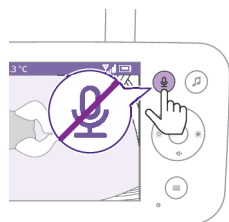

- 3 Kun et enää halua puhua, poista toiminto käytöstä painamalla vastaustoiminnon painiketta uudelleen.

Huomautus: Vastaustoiminnon poistaminen käytöstä on tärkeää, kun lopetat sen käytön, jotta voit välttää odottamattomien äänien kuulumisen lapsen yksiköstä.

## Puhdistus ja huolto

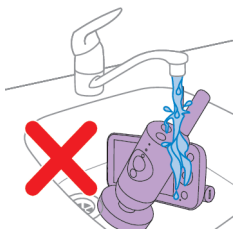

**Varoitus: Älä upota vanhemman yksikköä, lapsen yksikköä ja verkkolaitteita veteen äläkä puhdista niitä juoksevilla vedellä.**



**Varoitus: Älä käytä puhdistamiseen puhdistussuihkeita tai nestemäisiä pesuaineita.**

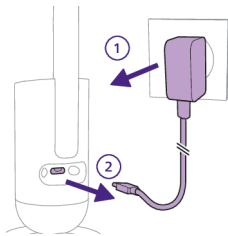

- 1 Sammuta lapsen yksikkö, irrota verkkolaite lapsen yksiköstä ja irrota verkkolaite pistorasiasta.



- 2 Pyyhi lapsen yksikkö puhtaaksi kuivalla liinalla.

Huomautus: Sormenjäljet tai lika lapsen yksikön linssissä voivat haitata kameran näkyvyyttä. Älä koske sormilla objektiiviin.

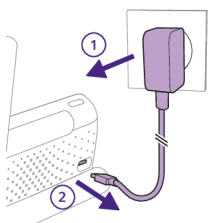

- 3 Sammuta vanhemman yksikkö, irrota verkkolaite vanhemman yksiköstä ja pistorasiasta.

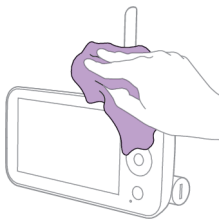

- 4 Pyyhi vanhemman yksikkö puhtaaksi kuivalla liinalla.

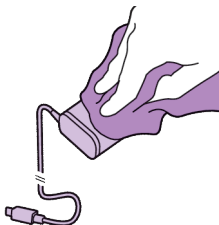

- 5 Pyyhi sovittimet puhtaaksi kuivalla liinalla.

## Säilytys

Kun itkuhälytintä ei käytetä pitkään aikaan, säilytä vanhemman yksikköä, lapsen yksikköä ja verkkolaitteita viileässä ja kuivassa paikassa.

Suosittelemme, että lataat vanhemman yksikön 50 % täyteen ennen sen sammuttamista, jotta voit optimoida akun käyttöiän pitkien käyttämättömyys- tai varastointijaksojen aikana.

## Tarvikkeiden tilaaminen

Voit ostaa tarvikkeita ja varaosia osoitteesta [www.philips.com/parts-and-accessories](http://www.philips.com/parts-and-accessories) ja Philips-jälleenmyyjiltä. Voit myös ottaa yhteyttä oman maasi Philipsin asiakaspalvelukeskukseen (katso yhteystiedot kansainvälisestä takuulehtisestä).

## Kierrätys



- Tämä merkki tarkoittaa sitä, että sähkölaitteita ja akkuja ei saa hävittää tavallisen kotitalousjätteen mukana.
- Noudata oman maasi sähkölaitteiden ja akkujen kierrätystä ja hävittämistä koskevia sääntöjä.

## Sisäisen ladattavan akun poistaminen

Valtuutetun ammattilaisen on poistettava sisäinen ladattava akku, kun laite heitetään pois. Varmista ennen akun poistamista, että laite on irrotettu pistorasiasta ja että akku on täysin tyhjä.

**Huolehdi tarvittavista turvatoimista, kun käsittelet laitteen avaamiseen tarvittavia työkaluja ja hävität akun.**

**Kun käsittelet paristoja tai akkuja, varmista, että kätesi, tuote ja paristot tai akut ovat kuivat.**

**Jotta paristoissa tai akuissa ei niiden poistamisen jälkeen pääse vahingossa syntymään oikosulkua, älä anna pariston tai akun liittimen koskettaa metalliesineitä (esim. kolikoita, hiussolkia tai sormuksia). Älä kääri paristoja tai akkuja alumiinifolioon. Teippaa pariston tai akun liittimet tai laita paristot tai akut muovipussiin ennen niiden hävittämistä.**

Valmistus:

- 1 Avaa vanhemman yksikön takana olevat akkulokeron aukot kolikon avulla.
- 2 Irrota vanhemman yksikön pohjassa olevat kumijalat.
- 3 Irrota 2 ruuvia, jotka ovat nyt näkyvissä vanhemman yksikön pohjassa.
- 4 Vedä akkulokero kokonaan irti vanhemman yksiköstä.
- 5 Poista akku.

Jos maassasi ei ole sähkölaitteiden keräys- tai kierrätysjärjestelmää, voit suojella ympäristöä poistamalla ja kierrättämällä akun ennen tuotteen hävittämistä.

# Tuki

Tuotetuen, virrankulutuksen tiedot ja EU:n vaatimustenmukaisuusvakuutuksen löydät osoitteesta [www.philips.com/support](http://www.philips.com/support).

## Vianmääritys

Tämä osio esittää lyhyesti yleisimmät ongelmat, joita saatat kohdata käyttäessäsi laitetta. Jos et löydä ongelmaasi ratkaisua jäljempänä olevista tiedoista, voit tarkastella vastauksia yleisiin kysymyksiin osoitteessa [www.philips.com/support](http://www.philips.com/support) tai ottaa yhteyttä maasi asiakaspalveluun.

### VANHEMMAN YKSIKKÖ

#### Ongelma

#### Ratkaisu

Miksi en saa muodostettua yhteyttä vanhemman yksikön ja muiden Philips Avent -itkuhälyttimen lapsen yksiköiden välille?

Philips Avent Premium Connected -itkuhälyttimen vanhemman yksikön voi yhdistää vain samassa paketissa toimitettuun vauvan yksikköön.

Jos haluat tarkastella muita Philips Avent -itkuhälyttimiä (SCD641, SCD643, SCD921, SCD923), voit lisätä ne Philips Avent Baby Monitor+ -sovellukseen.

Miksi vanhemman yksikkö ei lataudu, kun liitän sen laitteeseen?

Ehkä virtalähde on vaurioitunut.

Tarkista, toistuuko ongelma, kun käytät toista laitteen mukana toimitettua verkkolaitetta. Jos verkkolaitte on vaurioitunut, vaihda vaaratilanteiden välttämiseksi tilalle aina alkuperäinen latauslaite. (katso luku "Lisätarvikkeiden tilaaminen")

Tämä voi johtua akkuun liittyvästä virheestä.

Tarkista akun latauksen merkkivalo vanhemman yksiköstä. Jos se palaa tasaisen punaisena, ota yhteyttä paikalliseen kuluttajapalvelukeskukseen.

Miksi vanhemman yksikön lataamiseen voi kulua yli 3 tuntia?

Lämpötila on ehkä ylittänyt sallitun lataustoleranssin, joka saattaa katkaista latauspiirin turvamekanismina. Jatka lataamista siirtämällä latausasema kauemmas lämmönlähteistä, kuten lämpöpattereista, lämmittimistä, liesistä tai muista lämpöä tuottavista laitteista (mukaan lukien vahvistimista).

Et ehkä käytä oikeaa virtalähdettä. Jos näet vasemmalla olevan kuvakkeen, havaittiin väärä virtalähde. Käytä optimaalisen lataustoiminnan varmistamiseksi aina laitteen mukana toimitettua virtalähdettä.



Miksi itkuhälyttimen kuuluvuusalue on paljon pienempi kuin tässä käyttöoppaassa määritetty?

Vanhemman yksikön ja lapsen yksikön välinen määritetty kuuluvuusalue on enintään 400 metriä vain ulkona avoimessa tilassa ja näköyhteydessä. Kuuluvuusalue saattaa ympäristön ja erilaisten häiriötekijöiden mukaan olla pienempi.

Sisällä kuuluvuusalue on enintään 50 metriä, mutta siihen vaikuttaa myös se, millaisia seiniä ja/tai kattoja vanhemman yksikön ja lapsen yksikön välillä on.

## VANHEMMAN YKSIKKÖ

Miksi en saa muodostettua yhteyttä vanhemman yksikön ja lapsen yksikön välille? Miksi yhteys katkeaa välillä? Miksi ääniyhteydessä on katkoksia?

Lapsen yksikkö ja vanhemman yksikkö ovat todennäköisesti kantavuusalueen reunoilla tai muut 2,4 GHz:n langattomat laitteet aiheuttavat häiriöitä. Kokeile jotain toista sijaintia, siirrä yksiköitä lähemmäs toisiaan tai sammuta muut 2,4 GHz:n langattomat laitteet (kannettavat tietokoneet, matkapuhelimet, mikroaaltouunit jne.).

Lapsen yksikön reitittimen yhteys ei ehkä ole vahva tai vakaa. Tarkista lapsen yksikön reitittimen signaalin voimakkuus Baby Monitor+ -sovelluksesta. Jos se on heikko, kokeile siirtää reititin lähemmäs lapsen yksikköä tai käyttää Wi-Fi-toistimia, jotta voit vahvalla ja vakaalla yhteydellä varmistaa optimaalisen suorituskyvyn.

Miksi sovellus tai vanhemman yksikkö reagoi liian nopeasti muihin ääniin kuin vauvan ääntelyyn?

Herkkyystaso saattaa olla liian korkea. Kun vauva äänтелеe hiljaa, herkkyyden on oltava korkeampi. Mitä meluisampi lastenhuone on, sitä matalammaksi herkkyyden voi määrittää. Voit muuttaa itkuhälyttimen herkkyyttä vanhemman yksikön valikossa.

Miksi vanhemman yksiköstä ei kuulu ääntä? Miksi vanhemman yksikkö ei lähetä ääniä?

Vanhemman yksikkö on saatettu mykistää. Poista sen mykistys painamalla ohjauspainikkeen yläreunaa ja säädä äänenvoimakkuutta.

Olet saattanut mykistää sen sovelluksessa. Poista sen mykistys napauttamalla videonäytössä olevaa mykistyskuvaketta.

Herkkyys on liian alhainen. Lisää herkkyyttä vanhemman yksikön valikossa tai sovelluksessa.

Lapsen yksikkö saattaa olla liian kaukana lapsesta. Varmista, että lapsen yksikkö on enintään 1,5 metrin etäisyydellä lapsesta, jotta äänentunnistus toimii parhaalla mahdollisella tavalla.

Miksi vanhemman yksikössä on häiriöitä? Miksi vanhemman yksikön videonäyttö vilkkuu? Miksi vanhemman yksiköstä kuuluu surinaa?

Häiriöitä voi ilmetä, kun vanhemman yksikkö ei ole lapsen yksikön kuuluvuusalueella. Vanhemman ja lapsen yksikön välillä voi olla liian monta seinää tai kattoa. Käytössä voi olla liian monta muuta 2,4 GHz:n langatonta laitetta (esim. mikroaaltouuni, Wi-Fi-reititin).

Aseta vanhemman yksikkö eri paikkaan, lähemmäs lapsen yksikköä, tai sammuta muut langattomat laitteet.

## SenseIQ / Itkun tulkinta

## Ongelma

## Ratkaisu

Miksi hengitys- ja liikeanalyysia ei näy?

Ehkä et ole aktivoinut / ottanut SenseIQ-toimintoa käyttöön.  
Lataa Philips Avent Baby Monitor+ -sovellus (katso luku "Lataa Baby Monitor+ sovellus") puhelimeen ja aktivoi / ota SenseIQ-toiminto sen jälkeen käyttöön vanhemman yksikön tai sovelluksen valikossa.

Lapsen yksikköä ei ehkä ole määritetty oikein.

Jos haluat varmistaa, että kaikki on asennettu ja asemoitu hyvin, voit tehdä asemoinnin tarkistuksen, joka löytyy sovelluksen Ohje ja tuki -valikon Oppaita ja vihjeitä -kohdasta. Kun asemoinnin tarkistus on tehty, SenseIQ-toiminnon tulisi toimia keskeytyksettä sen jälkeen, kun se on otettu käyttöön.

Vältä käyttämästä yksiväristä peittoa tai makuupussia ja käytä kuviollisia peittoja tai vauvanvaatteita, jotka näkyvät paremmin. Varmista, että lapsen peiton/makuupussin ja patjan päällisen välillä on tarpeeksi suuri kontrasti.

Lapsen yksikkö voi olla liian kaukana lapsesta.

Kun käytät pinnasänkykiinnikettä, varmista, että asetat kiinnikkeen pinnasängyn pitkälle sivulle. Kun käytät seinätelinettä, varmista, että pinnasängyn ja lapsen yksikön välinen etäisyys ei ole liian suuri. Näin voit varmistaa, että lapsen koko patjan alue näkyy selkeästi ja että voit valvoa lasta tehokkaasti.

Itkun tulkinta ei toimi, mitä teen?

Wi-Fi-yhteys voi olla heikko tai se ei ole vakaa.

Tarkista Wi-Fi-signaalin voimakkuus sovelluksen asetussivulta. Yhteys toimii parhaiten, kun signaali on "Erinomainen" tai "Hyvä".

Yhteys lapsen yksikköön ei ehkä ole hyvä.

Varmista, että lapsen yksikkö on oikein yhteydessä vanhemman yksikköön tai sovellukseen.

Varmista, että lapsen yksikkö on asetettu lapsen lähelle, jotta se havaitsee lapsen itkun ja minimoi ympäristömelun aiheuttaman häiriön.

Tilaus saattaa olla umpeutunut.

Itkun tulkinta -toiminto on saatavana 90 päivän maksuttomana kokeilujaksona. Jos haluat jatkaa sen käyttöä, sinun on kirjauduttava sisään maksettuun Zoundream™-tilaukseen.

Ympäristössä voi olla liikaa melua.

Sijoita lapsen yksikkö kauas kovista äänistä, joita aiheuttavat esim. televisio tai ääniä tai värinä tuottavat laitteet, kuten älypuhelimet, joissa on värinä päällä. Tällaiset äänet voivat häiritä laitteen kykyä havaita ja tulkita tarkasti lapsen itku.



## SOVELLUS

Ongelma	Ratkaisu
En pysty muodostamaan yhteyttä itkuhälyttimeen. Näen aina yhteysvirheen. Mikä on vikana?	<p>Varmista, että älylaite käyttää samaa Wi-Fi-verkkoa, johon haluat yhdistää itkuhälyttimen.</p> <p>Tarkista lapsen yksikön tilan merkkivalo, ja jos se vilkkuu punaisena, annettu Wi-Fi-verkon salasana oli väärä. Aloita määrittäminen uudelleen. Anna Wi-Fi-verkon salasana uudelleen ja varmista, että annat sen oikein.</p> <p>Reitittimen SSID-tunnus (verkon nimi) tai salasana saattaa sisältää erikoismerkkejä. Jos näin on, muuta reitittimen SSID-tunnus tai salasana sopivaksi.</p> <p>Jos tilan merkkivalo palaa punaisena, kun yrität muodostaa yhteyttä, itkuhälytintä ei yhteyden reitittimeen, mutta ei Internetiin. Tarkista seuraavaksi, pääsetkö 2,4 GHz:n Wi-Fi-verkkoon, kun yrität käyttää muita sovelluksia, kuten YouTubea tai Facebookia tms. Jos muut sovellukset eivät vastaa, varmista, että sinulla on Internet-yhteys. Jos Internet-yhteys toimii, palvelin saattaa olla tilapäisesti poissa käytöstä. Yritä määrittäystä myöhemmin uudelleen.</p> <p>Olet saattanut yrittää yhdistää itkuhälyttimen 5 GHz:n verkkoon. Tarkista, että olet valinnut 2,4 GHz:n taajuutta tukevan verkon SSID-tunnuksen.</p>
Itkuhälytintä ei lue älylaitteen QR-koodia. Mitä teen?	<p>Varmista, että pidät QR-koodia noin 20 cm:n etäisyydellä itkuhälyttimen kameran objektiivista. Kokeile siirtää älylaitetta hiukan ylös, alas, vasemmalle tai oikealle, jotta QR-koodi on suoraan itkuhälyttimen kameran objektiiviin edessä. Voit myös kokeilla älylaitteen siirtämistä lähemmäs itkuhälyttimen kameran objektiivia tai kauemmas siitä, jotta se osaa tarkentaa oikein. Huoneen valaistuksen on oltava riittävä, mutta ei liian kirkas. Kun itkuhälytintä on lukenut QR-koodin, kuulet vahvistusäänen ja lapsen yksikön tilan merkkivalo muuttuu valkoiseksi.</p> <p>Kättesi saattaa peittää QR-koodin. Pidä laitetta niin, että kätesi ei peitä QR-koodia.</p>
Yhteys sovellukseen katkeaa jatkuvasti. Mikä on vikana?	<p>Jos itkuhälyttimen etupuolella oleva tilan merkkivalo palaa valkoisena ja yhteys katkeilee edelleen, reitittimen Internet-yhteydessä, älypuhelimessa tai itkuhälyttimessä voi olla ongelma. Tarkista älypuhelimien Wi-Fi-signaali tai 4G- tai 5G-yhteyden nopeus kokeilemalla katsoa elokuvaa esimerkiksi YouTubea. Voit myös nollata Wi-Fi-reitittimen.</p>
Miksi en näe sovelluksesta videon suoratoistoa?	<p>Tarkista Wi-Fi-signaalin voimakkuus sovelluksen asetussivulta. Yhteys toimii parhaiten, kun signaali on "Erinomainen" tai "Hyvä".</p> <p>Enhä kolme henkilöä valvoo jo vauvaasi. Sovellus antaa vain kolmen henkilön valvoa vauvaa samanaikaisesti. Jos sinulla on pääkäyttäjän oikeudet, voit poistaa käyttöoikeuden yhdeltä vieraalta, jotta voit valvoa vauvaa itse.</p> <p>Yksityistila voi olla päällä, jolloin se katkaisee tilapäisesti yhteyden lapsen yksikköön. Voit poistaa yksityistilan käytöstä vanhemman yksikössä. (Katso luku "Yksityistila")</p>

## SOVELLUS

Miksi kuva on mustavalkoinen värillisen sijaan?

Itkuhälytyn on siirtynyt pimeänäkötilaan, koska itkuhälytyn on sijoitettu huoneeseen, joka on pimeä.

Jos huoneessa on riittävästi valoa, itkuhälyttimen valoanturi on saatettu peittää tai se voi olla likainen. Varmista, että huoneen valo pääsee esteettä tähän anturiin.

Miksi sovellus ei ilmoita minulle, että vauva itkee?

Tarkista Wi-Fi-signaalin voimakkuus sovelluksen asetussivulta. Yhteys toimii parhaiten, kun signaali on "Erinomainen" tai "Hyvä".

Ilmoituksille määritetty äänen raja-arvo saattaa olla liian alhainen. Siinä tapauksessa sovellus ilmoittaa sinulle vain, jos vauva äänтелеe kovaa. Avaa sovelluksen asetus ja nosta äänen raja-arvoa, jotta saat ilmoituksen aiemmin.

Olet saattanut mykistää älylaitteesi. Ota äänet käyttöön.

Tarkista, oletko ottanut ilmoitustoiminnon käyttöön sovelluksen asetuksissa.

Tarkista, oletko ottanut ilmoitustoiminnon käyttöön älylaitteen asetuksissa.

Tarkista, onko sinulla vieraan katselu oikeudet. Ilmoitustoiminto on poistettu käytöstä vieraskäyttäjiltä.

Miksi kumppanini ja minä emme voi muodostaa yhteyttä itkuhälyttimeen samanaikaisesti?

Toisen pääkäyttäjän ei tarvitse käydä uudelleen läpi samaa yhteydenmuodostusprosessia, vaan voit kutsua kumppanisi pääkäyttäjäksi sovelluksesta.

Jos et halua, että kumppanillasi on täydet käyttöoikeudet, kutsu hänet kirjautumaan vieraskäyttäjänä. Vieraskäyttäjien käyttöoikeuksia on rajoitettu. Katso lisätietoja luvusta "Tilinhallinta".

Miksi en voi puhua lapsen yksikölle, kun olen painanut vastaustoiminnon painiketta sovelluksessa?

Vastaustoiminto voi olla aktiivinen vanhemman yksikön tai kumppanisi sovelluksen kautta.

Vanhemman yksikkö on etusijalla vastaustoimintoa käytettäessä.

Olen jo vieraskäyttäjä, miksi en näe sovelluksesta videon suoratoistoa?

Pääkäyttäjä on saattanut ottaa tilapäisesti Yksityinen-tilan käyttöön. Sinun olisi pitänyt saada tästä ilmoitus.

Itkuhälytyn saattaa olla offline-tilassa. Jotta saat jatkossa ilmoituksen, kun itkuhälytyn siirtyy offline-tilaan, ota sovelluksen ilmoitukset käyttöön sovelluksen asetusvalikossa.

Onko minun pidettävä sovellus auki, jotta voin valvoa vauvaa?

Ei. Sovellus voi valvoa taustalla, kun teet muita asioita.

Vaihda taustavalvonta päälle lapsen yksikön asetusten valvonta- ja videoasetuksista, aseta sovellus taustalle lukitsemalla älypuhelin tai siirtymällä älypuhelimien aloitusnäyttöön. Kuulet lapsen äänet myös silloin, jos sovellus ei ole auki. Lisäksi voit edelleen vastaanottaa push-ilmoituksia.

Miksi useasta lapsen yksiköstä / kamerasta ei kuulu ääntä?

Voit katsoa useita suoratoistoja jaetun näytön katselutilassa sovelluksen esikatselusivulla, mutta kuulet vain valitsemasi lapsen yksikön / kameran äänet.

**SOVELLUS**

---

Onko itkuhälytin suojattu luvattomalta käytöltä?	Teemme kaikkemme estääksemme luvattoman käytön ja varmistaaksemme mahdollisimman korkean turvallisuustason. Tähän sisältyy turvallisuuspäivitysten julkaiseminen tarvittaessa standardien noudattamiseksi. Varmista, että käytät aina uusinta sovellusohjelmistoa ja itkuhälyttimen laiteohjelmistoa. Jos hukkaat älylaitteesi, poista kaikki yhteydet itkuhälyttimeen palauttamalla sen tehdasasetukset. Voit myös kirjautua sovellukseen toisella älylaitteella ja poistaa tilisi. Jos olet ainoa pääkäyttäjä, myös kaikkien vieraskäyttäjien yhteys itkuhälyttimeen katkaistaan.
Olen hukannut puhelimeni. Miten voin estää tuntemattomia ihmisiä katselemasta vauvaani?	Kirjautu sovellukseen toisella älylaitteella ja poista tilisi. Jos olet ainoa pääkäyttäjä, tämä katkaisee kaikkien sovelluksen vieraskäyttäjien yhteyden itkuhälyttimeen. Voit myös poistaa käytöstä kaikki yhteydet kadonneeseen laitteeseen palauttamalla itkuhälyttimen tehdasasetukset. Palauta itkuhälyttimen tehdasasetukset painamalla lapsen yksikön virtapainiketta 10 sekuntia.
Miksi minulle ei ilmoiteta sovelluksen tai itkuhälyttimen ohjelmiston päivityksistä?	Olet voinut asettaa sovelluspäivitykset manuaalisiksi App storessa tai Play Kaupassa. Voit varmistaa, että käytät uusinta versiota, kun tarkistat päivitykset säännöllisesti. Jos päivitys on saatavilla, App storessa tai Play Kaupassa kehoitetaan asentamaan se.

---

# Seinäteline

Tulostusohjeet:

Tulosta tämä sivu täysikokoisena (100 %) ja merkitse mallin avulla seinään reikien paikat ruuveja varten.

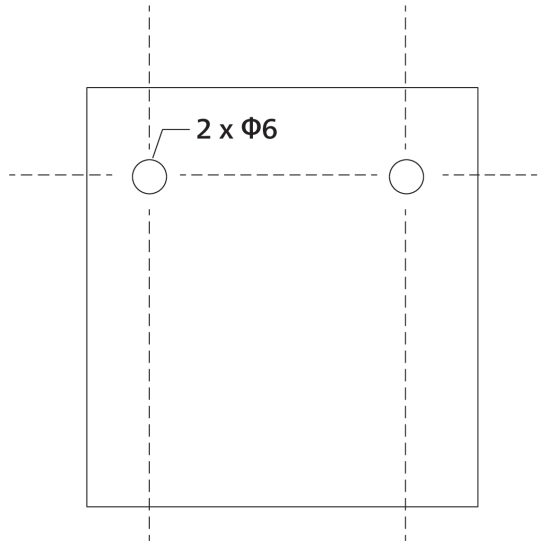

# Introduktion

Grattis till ditt köp och välkommen till Philips Avent! För maximal nytta av den support som Philips Avent erbjuder ska du registrera din produkt på [www.philips.com/welcome](http://www.philips.com/welcome).

Philips Avent Premium Connected Baby Monitor med SenseIQ-teknik gör det osynliga synligt och skapar fullkomlig trygghet. Den är enkel och intuitiv så att föräldrar kan se, höra och veta att barnet är tryggt och mår bra både hemma och borta. SenseIQ hjälper föräldrarna att hålla kontakten med barnet och kunna sova utan oro genom att följa andningsfrekvensen, vilket ger en realtidsbild av barnets välbefinnande. Personanpassade meddelanden och autogenererade sömnlappar så att föräldrar snabbt och enkelt får en uppfattning om barnets sovmonster och cykler.

## Allmän beskrivning

- 1 Föräldraenhet
- 2 Länklampa
- 3 Eko-lägeslampa
- 4 Lampor för ljudnivå
- 5 Batteristatuslampa
- 6 Display
- 7 Knappen bekräfta
- 8 Mikrofon
- 9 Menyknapp
- 10 Kontrollknapp (navigering i menyn/volym/ljusstyrka)
- 11 Knapp för äkta samtal
- 12 Knapp för lugnande ljud
- 13 På/av-knapp
- 14 Hopfällbar antenn
- 15 Lägesknapp
- 16 USB-C-uttag
- 17 Högtalare
- 18 Batterifack
- 19 Babyenhet
- 20 Mikrofon
- 21 Kamera
- 22 Nattlampa
- 23 Knapp för nattlampa
- 24 Knapp för lugnande ljud
- 25 På/av-knapp
- 26 Statuslampa
- 27 Sensor för omgivande ljus
- 28 Infrarött ljus
- 29 Antenn
- 30 USB-C-uttag
- 31 Högtalare
- 32 Temperatursensor
- 33 Nätadapter (2x)
- 34 Pluggar (2x)
- 35 Skruv (2x)
- 36 Spänne
- 37 Väggfästesbeslag
- 38 2-i-1-fäste (spjälängsfäste och väggfäste)

# Viktig säkerhetsinformation

Läs den här viktiga informationen noggrant innan du använder apparaten och spara sedan informationen för framtida bruk.

## VIKTIGT!

**Den här babyvakten är avsedd att vara ett hjälpmedel. Den är inte en ersättning för ansvarsfull och korrekt övervakning av en vuxen och ska inte användas som sådan.**

Lämna aldrig barnet ensamt hemma. Se alltid till att det finns någon där som kan ta hand om barnet och tillgodose dess behov.

### Friskrivning

Observera att du använder den här babyvakten på egen risk. Koninklijke Philips N.V. och dess dotterbolag ansvarar inte för babyvaktens drift eller hur den används och tar därför inget ansvar i samband med hur babyvakten används.

**Philips Avent Premium Connected Baby Monitor är inte medicinsk utrustning. Appen Philips Avent Baby Monitor+ är inte en medicinsk app.**

Philips Avent Premium Connected Baby Monitor är på INTE något sätt avsedd att diagnostisera, behandla eller bota någon sjukdom eller andra hälsorelaterade tillstånd, inklusive men inte begränsat till plötslig spädbarnsdöd (SIDS), och är därför INTE en medicinsk enhet. Babymonitorn är avsedd endast för hemmabruk. Den är en ansluten konsumentprodukt som är avsedd som hjälp för att förstå hur ett barn sover, rör sig och gråter.

Denna produkt är INTE avsedd att upptäcka andningsavbrott, andningsstörningar eller andra medicinska tillstånd. Denna produkt kommer INTE att meddela användaren om barnets alla andnings- eller sömnstörningar, andnings- eller sömnmönster, gråt och/eller aktuellt tillstånd som kan uppstå.

Philips Avent Premium Connected Baby Monitor bör aldrig ersätta en vuxens tillsyn och inte heller påverka beslut att konsultera en läkare. Användare bör konsultera en läkare om de är oroliga över sitt barns hälsa och bör ALDRIG bara förlita sig på avläsningarna från denna produkt för att diagnostisera och fatta medicinska beslut om sitt barns hälsa och vård.

Följ alltid officiella riktlinjer för säker sömn, hälsa och vård för att barnet ska vara i säkerhet och må bra.

## Fara

- Sänk inte ned någon del av babyvakten i vatten eller någon annan vätska. Ställ inte apparaten där den kan utsättas för dropp eller stänk av vatten eller någon annan vätska. Använd inte babyvakten på fuktiga platser eller nära vatten.
- Ställ aldrig något föremål ovanpå babyvakten och täck inte över den. Blockera inte ventilationsöppningar. Installera enligt tillverkarens instruktioner.

## Varning

- **Lång sladd. Strypningsrisk!**

- Innan du ansluter apparaten ska du kontrollera att den nätspänning som anges på adaptern motsvarar den lokala nätspänningen.
- Du får inte ändra eller skära bort någon del av adaptern eller dess sladd eftersom det kan vara riskfyllt.
- Använd endast den medföljande adaptern.
- Om adaptern är skadad ska den alltid ersättas med en adapter av originaltyp för att förhindra farliga situationer.
- Håll babyvakten och dess tillbehör utom räckhåll för barn.
- Den här produkten kan användas av barn från 8 års ålder, personer med olika funktionshinder samt av personer som inte har kunskap om produkten såvida det sker under tillsyn eller om de har informerats om hur produkten används på ett säkert sätt och förstår riskerna i samband med användningen. Barn ska inte leka med produkten. Barn får inte rengöra eller underhålla produkten utan överinseende av en vuxen.
- Skydda nätkabeln så att den inte blir trampad på eller kommer i kläm, särskilt vid kontakter, extrauttag och precis vid apparathöljet.
- Se till att du placerar babyvakten på ett sådant sätt att strömsladden inte blockerar en dörröppning eller passage. Om du placerar babyvakten på ett bord eller lågt skåp bör du inte låta strömsladden hänga ned över kanten på bordet eller skåpet. Se till att sladden inte ligger på golvet där den utgör en snubblingsrisk.
- Håll allt förpackningsmaterial (kartonger osv.) utom räckhåll för barn, eftersom de inte är leksaker.
- För att förhindra elektriska stötar ska du inte öppna babyenhetens eller föräldraenhetens hölje.

## Säkerhetsföreskrifter för batteri

- Använd endast produkten i dess avsedda syfte. Läs den här informationen noggrant innan du använder produkten och dess batterier och tillbehör, och spara den för framtida bruk. Felaktig användning kan leda till faror eller allvarliga skador. Medföljande tillbehör kan variera för olika produkter.
- Använd endast tillbehör eller förbrukningsartiklar från Philips. Använd endast en avtagbar \*försörjningsenhet ASSA105X-050100 (x=B eller E)-serien.
- Ladda, använd och förvara produkten i temperaturer mellan xx °C och xx °C.
- Håll produkten och batterierna borta från eld och utsätt dem inte för direkt solljus eller höga temperaturer.
- Sluta använda och ladda produkten om den blir onormalt varm, luktar, ändrar färg eller om det tar längre tid än vanligt att ladda den. Kontakta även din lokala Philips-återförsäljare.
- Placera inte produkten eller batterierna i mikrovågsugn eller på induktionsplatta.
- Du får inte öppna, modifiera, sticka hål på, skada eller ta isär produkten eller batteriet eftersom batterierna då kan bli varma eller avge giftiga eller farliga ämnen. Du får inte kortsluta, överladda eller ladda batterierna omvänt.
- Undvik kontakt med hud och ögon om batterierna är skadade eller läcker. Skölj omedelbart med rikligt med vatten och kontakta läkare om detta händer.

## Varning!

- Installera inte apparaten i närheten av någon värmekälla, som element, varmluftsintag, spis eller andra apparater (inklusive förstärkare) som producerar värme.
- Se till att händerna är torra när du hanterar adaptrar, kontakter och strömsladden.
- Skruvskydd/gummikuddar kan lossa från apparaten. Kontrollera regelbundet.
- All nödvändig märkning på babyenheten, föräldraenheten och nätadaptern finns på undersidan av babyenheten, föräldraenheten och nätadaptern.
- Fästtillbehöret fungerar bäst på en spjålsäng med ett fyrkantigt räcke med en 15 till 32 mm bred kant. Använd det helst inte på ett runt eller mjukt räcke.
- Om spjålsängen har ett runt räcke är det bättre att montera beslaget i väggen.
- Ta bort spjålsängsfästet från barnets spjålsäng och montera det på väggen när barnet klarar av att dra sig upp på egen hand eller visar tecken på att kunna stå.

## Deklaration om överensstämmelse

Philips Consumer Lifestyle B.V. försäkrar härmed att denna produkt uppfyller alla väsentliga krav och andra relevanta bestämmelser i direktiv 2014/53/EU. En kopia av EG-försäkran om överensstämmelse finns på [www.philips.com/support](http://www.philips.com/support).

## Elektromagnetiska fält (EMF)

Den här Philips-apparaten uppfyller alla tillämpliga standarder och regler gällande exponering av elektromagnetiska fält.

## Allmän information

Uppladdningsbart litiumjonbatteri (2 600 mAh)

Moduleringstyp: IEEE 802.11 b/g/n

Frekvensintervall vid drift: 2412–2472 MHz

Maximal radiofrekvensstyrka: ≤ 20 dBm e.i.r.p

\*Nätadapter:

Modell: ASSA105x-050100 (x = E (EU-kontakt)/x = B (UK-kontakt))

Ingång: 100–240 V~, 50/60 Hz, 0,35 A

Uteffekt: 5,0 VDC, 1,0 A, 5,0 W

Genomsnittlig aktiv effektivitet: ≥ 73,62 %

Effektförbrukning utan belastning: < 0,1 W



# Förberedelser inför användning

## Ladda ner appen Baby Monitor+

 Philips Avent  
Baby Monitor+



För att helt uppleva och aktivera funktionerna SenseIQ och Översättning av barnskrik rekommenderar vi att du hämtar appen Baby Monitor+ innan du använder babymonitorn.

Med appen Philips Avent Baby Monitor+ kan du överallt i världen se och höra barnet och kontrollera dess välbefinnande med hjälp av Wi-Fi eller mobilt Internet.

Innan du startar konfigurationsproceduren kontrollerar du att:

- du har en trådlös internetanslutning (2,4 GHz Wi-Fi).
- du har bra Wi-Fi-signal.

**Obs!** Om du använder en Wi-Fi-förstärkare ska du se till att routern och Wi-Fi-förstärkaren har samma nätverksnamn (SSID) och att du använder samma lösenord för routern och förstärkaren. Se också till att Wi-Fi-förstärkaren har stöd för 2,4 GHz Wi-Fi.

Se till att du har lösenordet till Wi-Fi-nätet redo. Anslut alltid babymonitorn till ett säkert nät (se "Säkerhet och sekretess").

- 1 Hämta appen. Skanna QR-koden eller sök på nyckelorden "Philips Avent Baby Monitor+" i App Store eller Google Play Store.
- 2 Starta appen.

**Tips:** Anslut telefonen till internet via Wi-Fi. Om du använder dataanslutning kan det innebära extra avgifter från leverantören, beroende på ditt abonnemang.



- 3 Skapa ditt konto genom att följa anvisningarna på skärmen.
  - a Se till att du använder en fungerande e-postadress där du alltid kan nås.
  - b Använd ett säkert lösenord (se avsnittet "Säkra lösenord").
  - c När du får det bekräftande e-postmeddelandet följer du instruktionerna på skärmen och fortsätter skapa kontot.
- 4 Installera babymonitorn genom att följa anvisningarna i appen.

## Säkerhet och sekretess

### Nätverkssäkerhet

Använd inte appen på ett oskyddat Wi-Fi-nätverk. Vi rekommenderar att du endast använder babyvakten på ett Wi-Fi-nätverk som skyddas med WPA2 eller högre kryptering. Med appen kan du även använda telefonens datanätverk (kallas ofta 4G eller 5G).

Wi-Fi-hotspots på offentliga platser, som flygplatser och hotell, är smidiga men ofta inte skyddade.

Vi rekommenderar att du endast använder babyvakten på ett Wi-Fi-nätverk som skyddas med WPA2 eller högre kryptering. Vi rekommenderar att du inte använder babyvakten på ett nätverk som använder WEP-kryptering.

**Obs! Wi-Fi-nätverk som inte kräver ett lösenord är inte skyddade.**

### Säkra lösenord

Lösenord är nödvändiga för att skydda ditt Wi-Fi-nätverk och ditt konto mot oauktoriserad åtkomst. Ju säkrare ditt lösenord är, desto bättre skyddat är ditt Wi-Fi-nätverk och ditt konto.

Reglerna för ett säkert lösenord är:

- 1 Består av minst 8 tecken.
- 2 Innehåller inte ditt namn, ditt barns namn, ett annat verkligt namn eller ett varumärkesnamn.
- 3 Innehåller inte ett helt ord.
- 4 Skiljer sig från lösenord som du har använt tidigare.
- 5 Innehåller minst 3 av 4 typer av följande tecken:
  - a Versaler (A–Z)
  - b Gemener (a–z)
  - c Siffror (0–9)
  - d Specialtecken (t.ex. # \$ % &).

### Personuppgiftsskydd

För att ta bort och därmed skydda personuppgifter återställer du babyenheten till fabriksinställningarna genom att trycka in på/av-knappen i 10 sekunder när babyenheten är på, innan enheten kasseras. Vi rekommenderar starkt att du kopplar bort babyenheten från appen Philips Avent Baby Monitor+ genom att välja alternativet "Koppla bort babymonitor" i appens inställningar för babyenhet.

Om du har köpt en begagnad enhet rekommenderar vi att du utför följande steg för att fabriksåterställa babyenheten och göra den säker:

- 1 Starta babyenheten.
- 2 När lampan har ändrats från orange till grön eller vit trycker du in på/av-knappen under mer än 10 sekunder tills lampan blinkar mellan grönt och orange och babyenheten fabriksåterställs.

Om du inte utför fabriksåterställningen ansvarar inte Philips för enhetens prestanda och funktioner och din integritet kan äventyras.

## Kontohantering

Det finns olika åtkomsträttigheter för administratörsanvändaren och gäst användare. Du kan bjuda in släkt och vänner som gäst användare och låta dem övervaka ditt barn på sina smarta enheter.

	Administratörsanvändare	Gäst användare
Övervakning	Video Ljud SenseIQ Översättning av barnskrik Temperatur Bakgrundsövervakning	Video Ljud Bakgrundsövervakning
Varningsmeddelanden	Ljuddetektering Rörelsedetektering SenseIQ-associerat meddelande Detektering av barnskrik Översättning av barnskrik Detektering av temperaturintervall	Ej tillämpligt
Lugnande funktioner	Nattlampa, lugnande ljud, vaggvisor, äkta samtalsfunktion Röstinspelning	Ej tillämpligt
Kontohantering	Inbjudan till administratörsanvändare Gäst användar inbjudan	Ej tillämpligt

Obs! Appen Baby Monitor+ har stöd för två administratörskonton, du kan bjuda in din partner att logga in som den andra administratören och dela samma åtkomsträttigheter. Dela inte administratörens inloggningsuppgifter med någon utanför hemmets väggar.

## Tillhandahållande av säkerhetsuppdateringar

Vi övervakar kontinuerligt säkerheten för den programvara som används i produkten. Vid behov tillhandahålls säkerhetsuppdateringar via programvaruuppdateringar. Programvaruuppdateringar kan också tillhandahållas för att erbjuda buggåtgärder och prestandaförbättring, eller för att introducera nya produktfunktioner. Uppdateringar kan tillhandahållas i firmware för babyenheten och föräldraenheten eller i mobilappen. Uppdateringar levereras trådlöst till produkten utan användning av särskilda sladdar eller särskild utrustning.

Philips tillhandahåller de nödvändiga uppdateringarna under minst två år efter att produkten levererats.

## Kompatibilitet

iOS-system: Kräver iOS 11.0 eller senare

Android-system: Kräver Android 6.0 eller senare

Obs! Kompatibiliteten kommer att ändras efter hand.

# Montera babyenheten

För att få en optimal övervakningsupplevelse med SenseIQ-funktionerna för sömnsparning, rekommenderar vi starkt att du använder 2-i-1-fästet för att fästa babyenheten vid antingen en spjålsäng eller en vägg. På det sättet kan du positionera kameran på den mest lämpliga platsen med bra sikt så att du enkelt och effektivt kan övervaka barnets sömn- och andningsmönster.

## Hur man monterar



Den högsta madrasspositionen används vanligen för nyfödda och mindre barn. Vi rekommenderar att du använder spjålsängsfästet när madrassen är i den positionen.



Vi rekommenderar att du flyttar madrassen nedåt när barnet själv kan stå på knä och visar tecken på att kunna sitta. I detta fall är det fortfarande bäst att använda spjålsängsfästet.

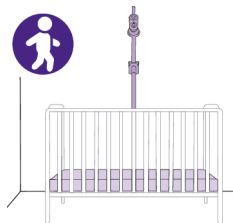

När barnet börjar kunna dra sig upp och visar tecken på att kunna ställa sig upp är det bäst att sänka madrassen till den lägsta positionen. Vi rekommenderar att du använder väggfästet för madrasser i lägre positioner.

## Rätt och fel

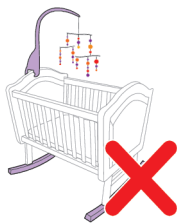

Försök att hålla barnets spjålsäng och sovområde fritt från hängande mobiler, leksaker eller rörliga lampor. Ju färre föremål som hindrar sikten desto bättre kommer babymonitorn att fungera.

Monitorn är känslig för rörelser så använd inte en vagg eller vaggäng.

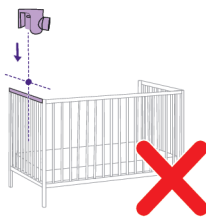

Undvik att montera babyenheten över spjålsängens kortsida. Detta begränsar hur väl du kommer att se ditt barn.

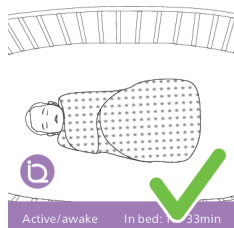

Sovsäckar, sängkläder och mönstrade kläder går utmärkt att använda med babymonitorn.



Försök att undvika tjocka kläder och sängkläder i samma färg eftersom det krävs kontraster för att babyenheten ska kunna detektera rörelse.

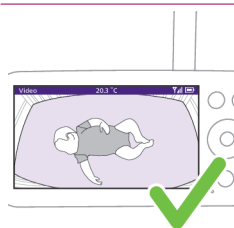

Madrasen bör visas som en rak horisontell rektangel på din skärm. Ju rakare madrasen är på skärmen, desto bättre.

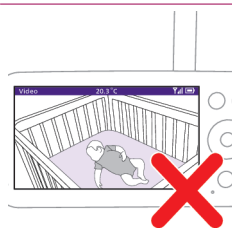

Babyenheten eller madrasen bör inte placeras i en vinkel.

## Montering på spjålsäng

Obs! Om spjålsängen har ett runt räcke använder du väggfästet.



- 1 Ta ut 2-i-1-fästet, klämman, nätadaptern och babyenheten.

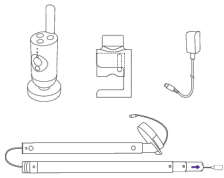

- 2 För bästa resultat monterar du babyenheten centrerat och över spjålsängens långsida.

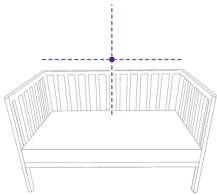

- 3 Fäst klämman i mitten av spjålsängens långsida genom att sänka ner den på räcket.

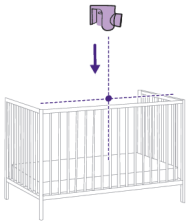

- 4 Vrid vredet medurs för att fästa det på räcket.

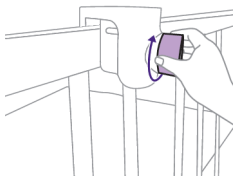

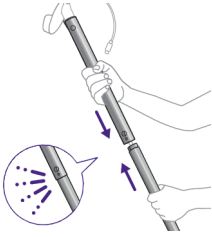

5 Ta de två stängerna och tryck ihop dem för att göra en längre stång.

Obs! Du kommer höra ett litet klickljud när de är fästa.

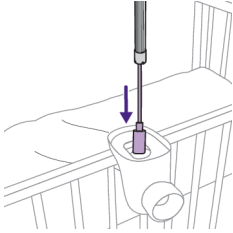

6 För sedan in stången genom klämmans öppning med strömkabeln först.

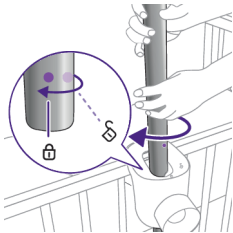

7 Rikta in stången i läge genom att använda de två prickarna på stången och klämman, och rotera den 45° medurs för att låsa den på plats.

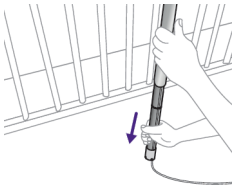

8 Stångens botten är teleskopisk, så du kan sträcka den ner till golvet. Se till att placera nätsladden i någon av skårororna i stångens ände mot ett strömuttag.

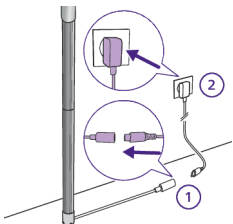

9 Låt kabeln löpa utefter mötet mellan golv och vägg. Använd den medföljande nätadaptern för att fästa sladden från stången och anslut den sedan till ett strömuttag.

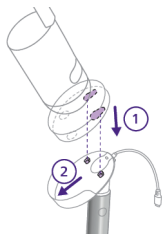

- 10** Fäst babyenheten vid spjålsängen genom att rikta in stiften mot hålen i botten av babyenheten och skjuta den nedåt.



- 11** Skjut babyenheten framåt för att låsa fast den och anslut USB-C-strömkabeln till baksidan av babyenheten.



- 12** Vinkla babyenheten lätt uppåt, nedåt, till höger eller vänster för att se till att madrassen är helt synlig med barnet i mitten. Använd föräldraenheten eller appen Baby Monitor+ för att se till att babyenheten har bästa position. Justera babyenheten för att se till att barnets madrass finns i centrum och är plan på skärmen.

## Väggmontering

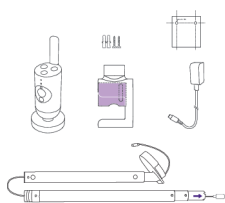

- 1** Ta ut 2-i-1-fästet, klämman, nätadaptorn, skruvarna och pluggarna, mallen för montering av väggfäste och babyenheten.

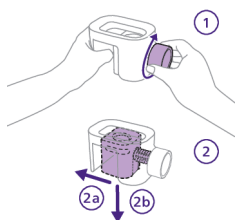

- 2** Ta bort väggfästebeslaget från klämman genom att vrida vredet moturs med ena handen och håll mot beslaget med den andra handen.



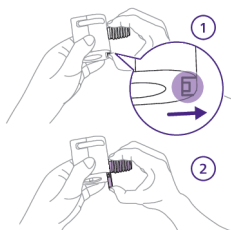

- 3 Ta bort skruvdelen genom att låsa upp den med tummen och skjuta den ned och av. Nu har du kvar delen som kommer att användas som väggfäste.

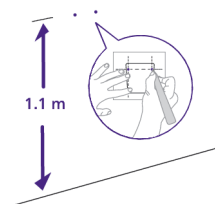

- 4 Hitta mallen för montering av väggfästet och använd en linjal för att mäta 1,1 meter upp från golvet. Markera var de två skruvarna ska sitta. Borra små hål i väggen och skjut in de medföljande pluggarna.

Tips: Mallen för montering av väggfäste (se kapitlet "Mall för montering av väggfäste") finns i slutet av användarhandboken.

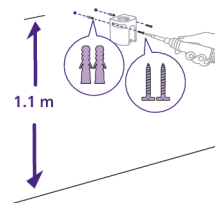

- 5 Placera väggfästet och rikta in hålen mot pluggarna. Sätt fast väggfästet på väggen med de medföljande skruvarna.

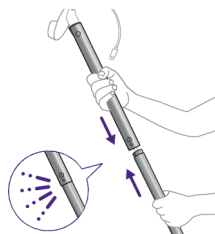

- 6 Ta de två stängerna och tryck ihop dem för att göra en längre stång.  
Obs! Du kommer höra ett litet klickljud när de är fästa.

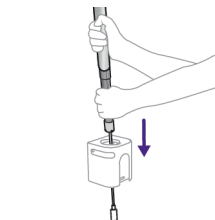

- 7 För sedan in stängen genom väggfästets öppning med strömkabeln först.

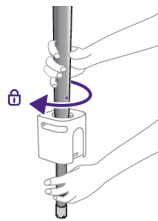

- 8** Ungefär halvvägs kommer stången inte längre skjutas nedåt utan behöver låsas i läge. Med hjälp av prickarna på stången och väggfästet riktar du in stången i läge och roterar den 45° medurs för att låsa den på plats.

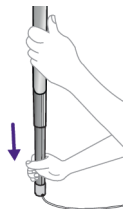

- 9** Stångens botten är teleskopisk, så du kan sträcka den ner till golvet. Se till att placera nätsladden i någon av skårorna i stångens ände mot ett strömuttag.

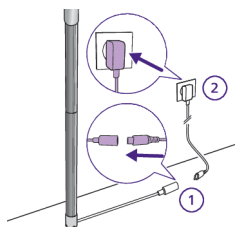

- 10** Låt kabeln löpa utefter mötet mellan golv och vägg. Använd den medföljande nätadaptern för att fästa sladden från stången och anslut den sedan till ett strömuttag.

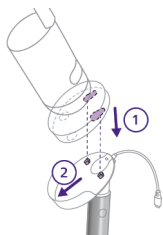

- 11** Fäst babyenheten vid spjålsängen genom att rikta in stiften mot hålen i botten av babyenheten och skjuta den nedåt.



- 12** Skjut babyenheten framåt för att låsa fast den och anslut USB-C-strömkabeln till baksidan av babyenheten.

- 13** Vinkla babyenheten lätt uppåt, nedåt, till höger eller vänster för att se till att madrassen är helt synlig med barnet i mitten. Använd föräldraenheten eller appen Baby Monitor+ för att se till att babyenheten har bästa position. Justera babyenheten för att se till att barnets madrass finns i centrum och är plan på skärmen.



## Föräldraenhet

### Översikt över skärmen

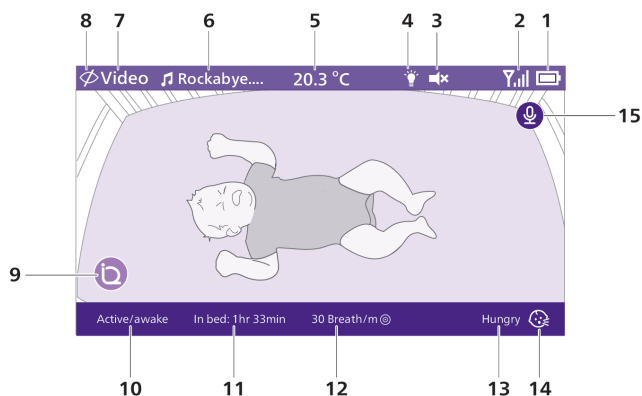

1	Indikator för batterinivå	9	SenseIQ (aktiv)
2	Indikator för signalstyrka	10	Indikator för sömnstadium
3	Tyst (på)	11	Tid i sängen
4	Nattlampa (på)	12	Genomsnittlig andningsfrekvens
5	Rumstemperatur	13	Resultat från Översättning av barnskrik
6	Valt lugnande ljud (på)	14	Översättning av barnskrik (aktivt)
7	Valt övervakningsläge för föräldraenhet	15	Äkta samtalsfunktion (på)
8	Sekretessläge (på)		

## Ladda föräldraenheten

Föräldraenheten drivs av ett inbyggt laddningsbart litiumjonbatteri.

Följ stegen nedan för att ladda föräldraenheten:

- 1 Anslut nätadaptern till föräldraenheten och vägguttaget.

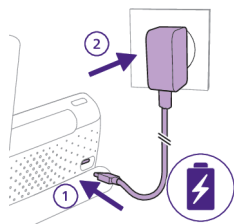

- 2 Batteristatusindikatorn lyser med ett fast orange sken för att visa att föräldraenheten laddas.

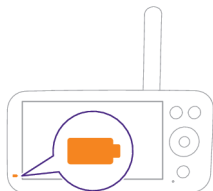

- 3 När batteriet är fulladdat lyser batteristatuslampan med fast vitt sken.

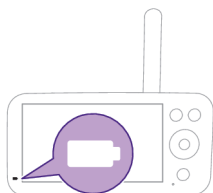

När du har laddat föräldraenheten i 3 timmar kan den användas trådlöst i upp till 12 timmar i Eko-läge.

Om föräldraenheten är påslagen när den laddas tar laddningen ungefär dubbelt så lång tid.

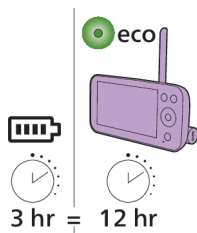

Om föräldraenheten inte är ansluten till huvudströmmen och batteriet är nästan slut (lägre än 10 %) blinkar batteristatuslampan orange och larmet för svagt batteri ljuder.

Om föräldraenhetens batteri töms fullständigt och den inte är ansluten till ett eluttag stängs den av automatiskt och förlorar kontakten med babyenheten.

**Tips:** Se till att föräldraenheten är ansluten till elnätet under natten så att batteriet inte tar slut och du väcks av att varningssignalen för låg batterinivå ljuder.

**Tips:** Du kan spara på batteriet genom att stänga av föräldraenheten när du inte använder den.

**Obs!** Batteriet laddas ur mycket långsamt, även när föräldraenheten är avstängd.

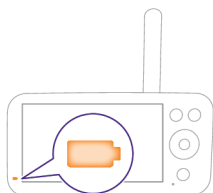

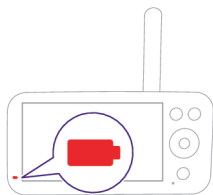

Om batteristatuslampan på föräldraenheten lyser med fast rött sken när den är ansluten till nätet betyder det att det är fel på batteriet och att du bör kontakta lokal kundtjänst.

## Använda babyvakten

### Parkoppla babyenheten och föräldraenheten

För bästa möjliga anslutning ska babyenheten och Wi-Fi-routern vara i samma rum. Massiva väggar eller annan elektronik kan störa signalen.

**1** Håll ned på/av-knappen i 1,5 sekunder för att starta babyenheten.

Obs! Babyenheten startar automatiskt så snart du ansluter den till strömuttaget.

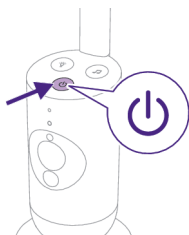

**2** När babyenheten är på lyser statuslampan orange en kort stund under startprocessen.

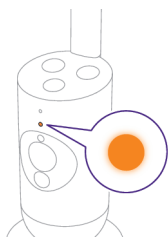

**3** Statuslampan ändras till grönt när babyenheten är klar för parkoppling.

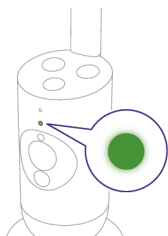

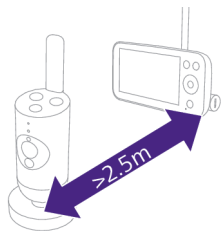

- 4 Se till att föräldraenheten och babyenheten är placerade minst 2,5 meter ifrån varandra för att undvika rundgång.

Obs! Om du använder en trådlös telefon, trådlös videoöverföring, Wi-Fi-nätverk, mikrovågsugn eller Bluetooth med frekvensen 2,4 GHz och föräldraenheten eller babyenheten drabbas av störningar flyttar du föräldraenheten tills störningarna upphör.

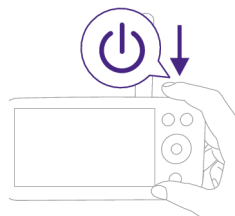

- 5 Håll ned på/av-knappen i 1,5 sekunder för att starta föräldraenheten.

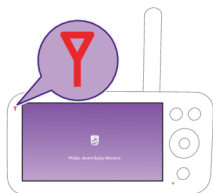

Displayen slås på, Philips-märket visas på displayen och länklampen lyser rött. Föräldraenheten börjar söka efter babyenheten.

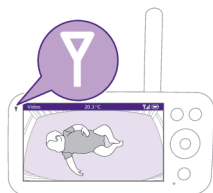

När föräldraenheten och babyenheten är anslutna till varandra lyser anslutningslampan vit på föräldraenheten och en eller flera staplar för signalstyrka visas på skärmen.

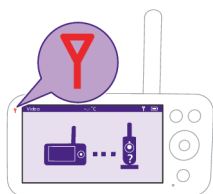

Obs! Det tar cirka 15 sekunder att upprätta en anslutning mellan föräldraenheten och babyenheten.

Kontrollera att babyenheten är påslagen. När babyenheten är avstängd visas varningsbilden på föräldraenhetens skärm att babyenheten är utom räckhåll. Om ingen anslutning kan upprättas lyser anslutningslampan rött, föräldraenheten ljuder var 25:e sekund och varningsbilden för att babyenheten är utom räckhåll visas på skärmen.

Räckvidden är upp till 50 meter inomhus och upp till 400 meter utomhus. Babyvaktens räckvidd varierar beroende på omgivningen och faktorer som orsakar störning. Blöta och fuktiga material leder till så mycket störning att räckviddsförlusten är upp till 100 %.

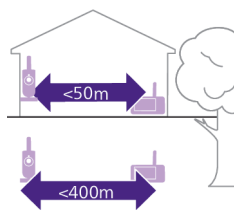

### Torra material

### Materialtjocklek

### Förlust av räckvidd

Trä, murbruk, papp, glas (utan metall, ledningar eller bly)	< 30 cm	0-10 %
Tegel, plywood	< 30 cm	5-35 %
Armerad betong	< 30 cm	30-100 %
Metallgaller eller stänger	< 1 cm	90-100 %
Metall- eller aluminiumplattor	< 1 cm	100 %

## Funktioner och inställningar

### Menyfunktioner

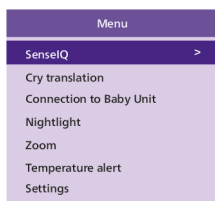

Philips Avent Premium Connected Baby Monitor är utrustad med sex praktiska funktioner som gör att föräldrar enkelt kan övervaka sitt barn. Följande funktioner finns:

**SenseIQ** – använder AI-teknik för att detektera barnets sömn och andetag.

**Översättning av barnskrik** – tolkar barnets gråt så att du bättre kan förstå behoven.

**Anslutning till babyenheten** – möjliggör två anslutningsalternativ (Auto och Direkt) mellan babyenheten och föräldraenheten för att säkerställa att du alltid är ansluten till det lilla barnet.

**Nattlampa** – ger mjukt, skonsamt ljus för att lugna barnet och skapa en rofylld sov miljö.

**Zoom** – gör att du kan zooma in på barnets spjäsäng och få en närmare titt på det lilla barnet.

**Temperaturvarning** – informerar om att barnets rumstemperatur är för hög eller för låg.

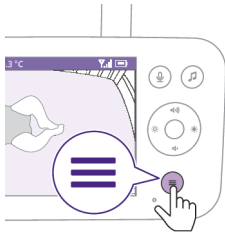

Alla funktioner som beskrivs i följande avsnitt kan styras via föräldraenheten eller appen.

- 1 Tryck på menyknappen nere till höger på föräldraenheten för att öppna menylistan.

Obs! Du stänger meny om du trycker på menyknappen igen.



- 2 Använd kontrollknappen för att navigera i meny. Det valda menyalternativet markeras i lila.

Obs! Om du redan är i en av undermenyerna och vill växla mellan menyfunktionerna trycker du på menyknappen igen för att navigera tillbaka till huvudmenyn.

Obs! Om du navigerar i menyerna och inte trycker på någon knapp under mer än åtta sekunder stängs meny och inga ändringar sparas.

## SenseIQ

Philips Avent Premium Connected Baby Monitor med SenseIQ-teknik analyserar varje rörelse och andetag för att ge föräldrar en tydlig bild av barnets välbefinnande. Intuitiv och bekymmersfri SenseIQ-teknik ger statusuppdateringar i realtid av andetag och sömn så att föräldrar enkelt kan vila i vetskapen att de alltid är anslutna och att barnet är friskt och i säkerhet.

Aktivera SenseIQ genom att hämta appen Baby Monitor+ (se kapitlet "Ladda ner appen Baby Monitor+") och följ stegen i appen för att starta funktionen.

- 1 Tryck på menyknappen nere till höger på föräldraenheten.

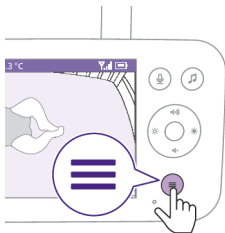

- 2 Välj "SenseIQ" och tryck på bekräftelseknappen för att få åtkomst till funktionen SenseIQ.





- Tryck på bekräftelseknappen för att starta eller stänga av funktionen SenseIQ.

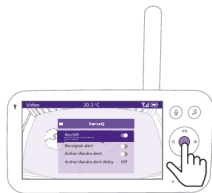

På skärmen visas sömnstadium, tid i sängen och genomsnittlig andningsfrekvens i fältet längst ner.

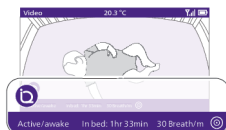

zoundream

## Översättning av barnskrik

Tjänsten Översättning av barnskrik, som drivs av Zoundream™, erbjuder ett användbart verktyg för att du ska förstå hur barnet gråter på olika sätt och få insikt om vad det kan betyda. Det är dock viktigt att förstå att verktyget inte är avsett att ersätta föräldrarnas omdöme. Philips tar inget ansvar för tolkningsresultaten. Vi rekommenderar att du ber om råd från vårdpersonal vid behov.

Aktivera Översättning av barnskrik genom att hämta appen Baby Monitor+ (se kapitlet "Ladda ner appen Baby Monitor+") och följ stegen i appen för att slå på funktionen.

Tjänsten Översättning av barnskrik kan testas kostnadsfritt i 90 dagar. Därefter kan du fortsätta använda tjänsten genom att teckna ett abonnemang hos Zoundream™. Villkor gäller. Användningen mäts i dagar och eventuell aktivitet inom en dag betraktas som en hel dags användning.

Obs! Översättning av barnskrik fungerar endast när babyenheten är ansluten till internet.

- Tryck på menyknappen nere till höger på föräldraenheten.

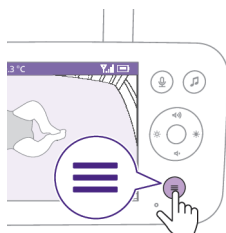



- 2 Välj "Översättning av barnskrik" och tryck på bekräftelseknappen för att få åtkomst till funktionen Översättning av barnskrik.



- 3 Tryck på bekräftelseknappen för att slå på eller stänga av funktionen Översättning av barnskrik.



På skärmen visas resultaten från Översättning av barnskrik i bottenfältet.

**Tips:** Håll produkter som avger ljud, t.ex. fläktar eller vitt brus-maskiner borta från babyenheten så att de inte stör mikrofonen och påverkar funktionens noggrannhet.

## Ansluta till babyenheten

Du kan välja olika anslutningsalternativ med den här menyfunktionen.

**Direkt:** Föräldraenheten och babyenheten är parkopplade i förväg och kommer direkt att ansluta till varandra.

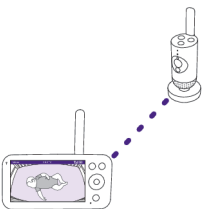

**Auto: Direkt eller Wi-Fi:** Inställningen optimerar anslutningen mellan babyenheten och föräldraenheten genom att automatiskt välja den bästa anslutningen med antingen direktläge eller Wi-Fi-nätet.

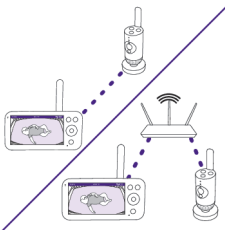

- 1 Tryck på menyknappen nere till höger på föräldraenheten.

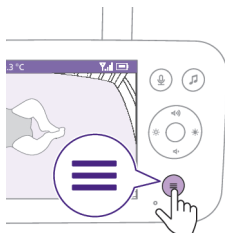

- 2 Välj "Ansluta till babyenheten" och tryck på bekräftelseknappen för att öppna menyn Ansluta till babyenheten.

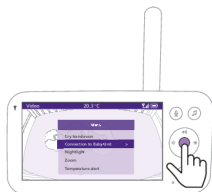

- 3 Tryck på kontrollknappens övre eller nedre del och knappen bekräfta för att välja önskad anslutning.

### Nattlampa

Följ instruktionerna nedan för att aktivera nattlampsfunktionen från föräldraenheten:

- 1 Tryck på menyknappen nere till höger på föräldraenheten.

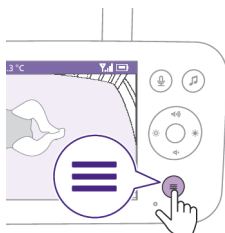

- 2 Välj "Nattlampa" och tryck på bekräftelseknappen för att aktivera nattlampsfunktionen.





3 Tryck på bekräftelseknappen för att starta eller stänga av nattlampsfunktionen.

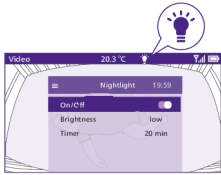

På skärmen visas en ljusikon i statusfältet när nattlampan är tänd.

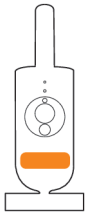

Babyenhetens nattlampa tänds.



Du kan ställa in styrkan på nattlampan från föräldraenheten.  
Tryck på kontrollknappens högra eller vänstra del för att välja låg, mellan eller hög.



Du kan ställa in tiden för nattlampan från föräldraenheten.  
Tryck på kontrollknappens högra eller vänstra del för att välja önskad tid.

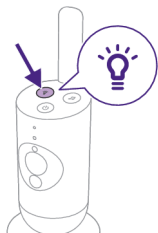

Du kan också styra nattlampan från babyenheten.

- 1 Tryck på nattlampsknappen på babyenheten för att starta funktionen.

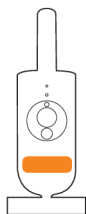

Nattlampan tänds.

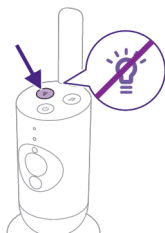

- 2 Tryck på nattlampsknappen igen om du vill släcka den.

## Förstora texten

- 1 Tryck på menyknappen nere till höger på föräldraenheten.

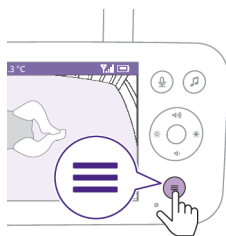

- 2 Välj "Zoom" och tryck på bekräftelseknappen för att få åtkomst till zoomfunktionen.





- 3 Tryck på bekräftelseknappen för att justera videobilden. Du kan nu använda kontrollknappens fyra delar (topp/botten/höger/vänster) för att anpassa vilken del av bilden som visas på föräldraenheten.
- 4 Tryck på menyknappen för att spara den nya inställningen och avsluta.
- 5 Om du vill zooma ut ur bilden på föräldraenheten öppnar du zoommenyn och stänger av zoomfunktionen.

Tips: Tryck på knappen bekräfta i två sekunder för att få snabbåtkomst till zoomfunktionen.

## Temperaturvarning

Med temperatursensorn kan du övervaka temperaturen i barnets rum.

Obs! Temperaturen i barnets rum visas i statusfältet på föräldraenheten.

- 1 Tryck på menyknappen nere till höger på föräldraenheten.

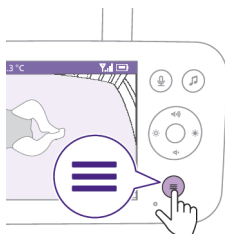

- 2 Välj "Temperaturvarning" och tryck på bekräftelseknappen för att få åtkomst till funktionen temperaturvarning.

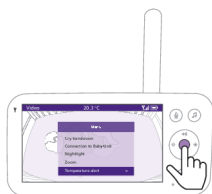

- 3 Tryck på knappen bekräfta för att aktivera och inaktivera temperaturvarningen.

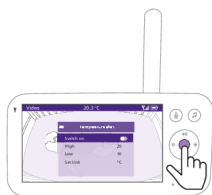

- 4 Välj önskade temperaturer på temperaturmenyn för att ändra högsta och lägsta temperatur för temperaturvarningen.

Tips: Du kan växla mellan enheterna Celsius (°C) och Fahrenheit (°F) genom att välja önskad enhet.

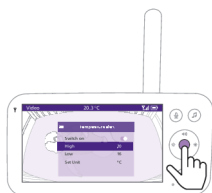

- Tryck på kontrollknappens vänstra del för att spara den nya inställningen och gå tillbaka till huvudmenyn.

Föräldraenheten visar den här varningen om den uppmätta temperaturen går utanför maximum- eller minimumvärdena.

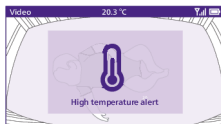

## Inställningar

- Tryck på menyknappen nere till höger på föräldraenheten.

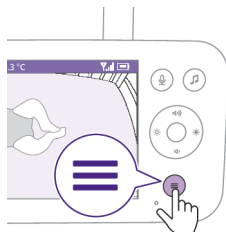

- Välj "Inställningar" och tryck på bekräftelseknappen för att öppna inställningsmenyn.



Du kan ändra språkinställningen på föräldraenheten.

- Tryck på knappen bekräfta för att öppna listan över språk.
- Tryck på kontrollknappens övre eller nedre del för att bläddra igenom alla språk och tryck sedan på knappen bekräfta för att välja önskat språk.

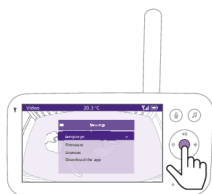

- Tryck på knappen bekräfta för att spara den nya inställningen och gå tillbaka till huvudmenyn.





Du kan kontrollera aktuell firmware på babymonitorn.

- 1 Tryck på knappen bekräfta för att öppna menyn för den inbyggda programvaran.
- 2 På skärmen visas senaste firmwareversion av föräldraenheten och babyenheten.

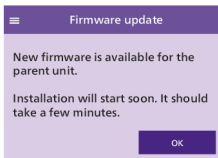
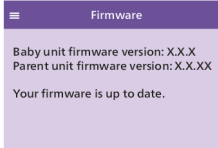

Obs! Om det finns någon firmwareuppdatering installeras den automatiskt och du får ett meddelande.

## Statuslampa

### Orange

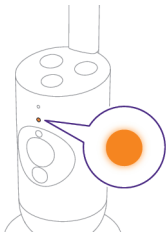

Fast orange sken: babyenheten startas.



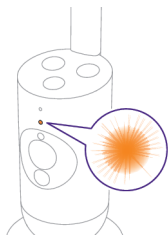

Blinkar orange: firmware i babymonitorn uppgraderas. Stäng inte av enheten under uppgraderingen.

Obs! Babyenheten kan starta om kort under firmwareuppgraderingen

## Grön

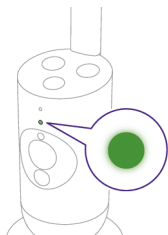

Fast grönt sken: babyenheten är klar att anslutas till föräldraenheten.

## Vit

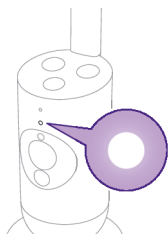

Fast vitt sken: babyenheten är klar att anslutas till föräldraenheten och appen.

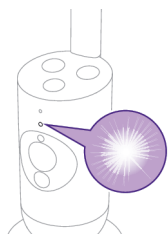

Blinkar vitt: babyenheten söker efter hemnätverket.

## Röd (endast konfiguration)

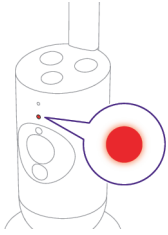

Fast rött sken: Babyvakten kunde inte ansluta till internet.

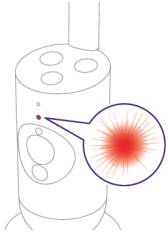

Blinkar rött: du har fyllt i fel SSID eller lösenord.

## Lila

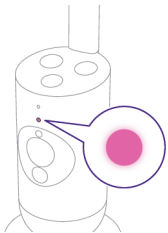

Fast lila sken: direktströmning har slagits på för en eller flera appanvändare.

## Blå

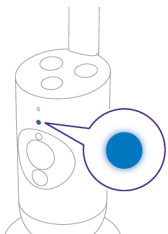

Fast blått sken: sekretessläge är aktiverat.

## Volym

Du kan justera föräldraenhetens högtalarvolym och ställa in önskad nivå.

- 1 Tryck på kontrollknappens övre eller nedre del för att ändra volym.

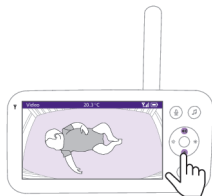

- 2 Volymindikatorn visas på displayen för att visa den valda volymen.

Obs! Om du ställer in en hög volym förbrukar föräldraenheten mer energi.

Obs! När volymstapeln är i minimiläget är ljudet avstängt. En ikon som visar att ljudet är avstängt visas i föräldraenhetens statusfält och du kommer endast att få varningar och video från föräldraenheten.



## Displayens ljusstyrka

Du kan justera ljusstyrkan för föräldraenheten till önskad nivå.

- 1 Justera ljusstyrkan för föräldraenhetens skärm genom att trycka kontrollknappen åt vänster eller höger.

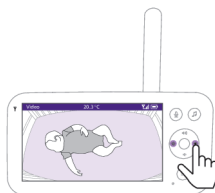

- 2 Indikatorn för ljusstyrka visas på displayen för att visa vald ljusstyrka.

Obs! Föräldraenheten förbrukar mer ström med en högre ljusstyrka.



## Lampor för ljudnivå

Föräldraenheten övervakar ständigt ljudnivån i barnets rum. Lamporna för ljudnivå på föräldraenheten tänds om något ljud uppfattas i rummet.

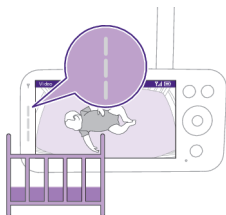

Så länge inget ljud registreras är lamporna för ljudnivå släckta.

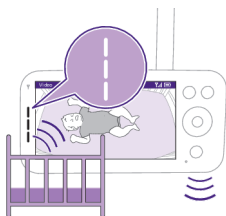

När babyenheten fångar upp ljud tänds en eller flera av föräldraenhetens lampor för ljudnivå med vitt sken. Antalet lampor beror på hur högt det registrerade ljudet är.

## Lägen och känslighet

Den här babyvakten har tre olika lägen som gör att du kan välja hur du vill övervaka ditt barn: Video, Audio, Eco.

Babyenhetens känslighetsnivå anger vilka ljud du hör via föräldraenheten. När nivån är inställd på hög hör du många ljud, inklusive låga bakgrunds ljud. När känslighetsnivån är inställd på låg hör du bara de högre ljuden.

När babymonitorn är på trycker du på lägesknappen uppe till vänster på föräldraenheten, trycker på den övre eller nedre delen av kontrollknappen för att växla mellan olika lägen och trycker sedan på bekräftelseknappen för att välja önskat läge.

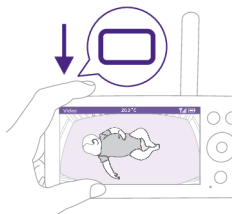

Du kan välja olika känslighetslägen för olika lägen genom att trycka på kontrollknappens högra eller vänstra del.

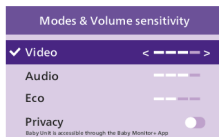

Det valda läget visas på displayen.

Det valda läget anges även i statusfältet.

När du slår på enheten aktiveras det läge som senast användes.



Om ditt barn bara ger ifrån sig svaga ljud kan du behöva öka babyenhetens känslighet till en högre nivå på föräldraenheten.

Ju högre ljud ditt barn ger ifrån sig, desto lägre känslighet kan du ställa in på föräldraenheten.

**Obs!** I ljud- och videoläget får du kontinuerligt ljud när känslighetsnivån är inställd på den högsta nivån. Om inte kommer låga ljud att tystas.

**Tips:** Du kan justera känslighetsnivån så att du alltid hör barnet utan att behöva störas av andra ljud. Vid användning i miljöer med mycket bakgrunds ljud kan du sänka känsligheten för att slippa höra dessa ljud i föräldraenheten.

Tryck på knappen bekräfta för att spara den nya inställningen.

## Videoläge



1 Tryck på lägesknappen uppe till vänster på föräldraenheten.

2 Tryck på knappen bekräfta för att välja videoläget.

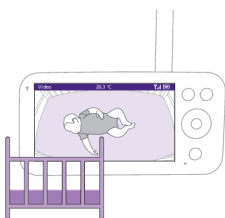

När videoläget är aktiverat är displayen alltid på.

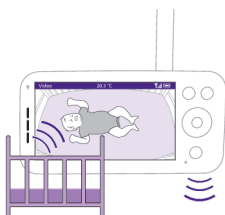

**Obs!** Ställ in känsligheten till det högsta läget om du vill att ljud hela tiden ska sändas till föräldraenheten.

## Ljudläge



- 1 Tryck på lägesknappen uppe till vänster på föräldraenheten.
- 2 Tryck på kontrollknappens nedre del för att växla till ljudläget.
- 3 Tryck på knappen bekräfta för att välja ljudläget.

När ljudläget har valts stängs föräldraenhetens skärm av.

**Obs!** Statusfältet syns inte när displayen är avstängd.

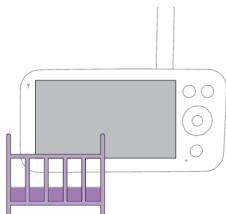

**Obs!** Den vita lampan visar att föräldraenheten fortfarande är på och ansluten till babyenheten.

**Obs!** Om känsligheten inte är inställd på den högsta nivån tystas lägre ljud.

**Obs!** Ställ in känsligheten till det högsta läget om du vill att ljud hela tiden ska sändas till föräldraenheten. Mer information finns i kapitlet "Lägen och känslighet".

Om barnet gör ljud ifrån sig tänds lamporna för ljudnivå och ljuden som detekterats av babyenheten sänds till föräldraenheten. Så länge inget ljud registreras är lamporna för ljudnivå släckta.



## Eko-läge



- 1 Tryck på lägesknappen uppe till vänster på föräldraenheten.
- 2 Tryck på kontrollknappens nedre del för att växla till Eko-läget.
- 3 Tryck på knappen bekräfta för att välja Eko-läget.

**Obs!** Det valda läget visas i statusfältet när displayen är på. Statusfältet syns inte när displayen är avstängd.

Displayen och lamporna för ljudnivå stängs av om inget ljud registrerats på 20 sekunder. Lampan för Eko-läge lyser vitt för att indikera att föräldraenheten fortfarande är på och att Eko-läget är aktivt.

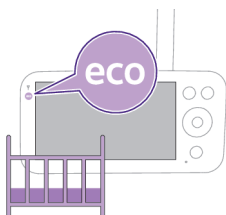

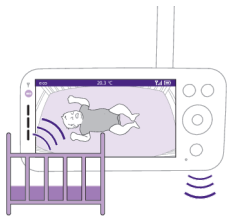

Om babyenheten fångar upp ljud aktiveras både skärmen och lampan för ljudnivå omedelbart på föräldraenheten. Videon och ljuden sänds till föräldraenheten och lamporna för ljudnivå lyser vitt.

Så länge inget ljud registreras är lamporna för ljudnivå släckta.

**Obs!** Känslighetsinställningen anger den lägsta ljudnivå som krävs för att aktivera displayen och ljudet.

## Sekretessläget



- 1 Tryck på lägesknappen uppe till vänster på föräldraenheten.
- 2 Aktivera sekretessläget genom att trycka på den nedre delen av kontrollknappen.
- 3 Tryck på bekräftelseknappen för att aktivera sekretessläget.

När sekretessläget är aktiverat:

- 1 Du kan fortfarande övervaka barnet från föräldraenheten.

**Obs!** Indikatorn för sekretessläge visas i statusfältet när skärmen är på. Statusfältet syns inte när displayen är avstängd.

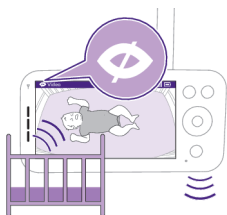

- 2 Du kan inte övervaka barnet från appen.

**Obs!** Babyenhetens statuslampa lyser i blått. Du kommer att få ett push-meddelande från appen.

**Obs!** Om du försöker övervaka via appen visar den att babyenheten är i sekretessläge.



## Lugnande ljud

Följ instruktionerna nedan för att aktivera funktionen från föräldraenheten:

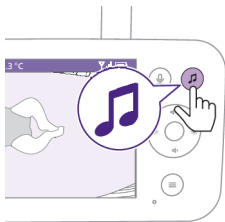

- 1 Öppna knappen för lugnande ljud på föräldraenheten för att öppna menyn.  
Obs! Om du trycker på knappen när menyn redan är öppen stängs menyn.



- 2 Tryck på den nedre delen av kontrollknappen för att bläddra till menyposten "Välj ljud", tryck på bekräftelseknappen för att öppna listan över lugnande ljud.



- 3 Tryck på kontrollknappens övre eller nedre del för att bläddra igenom listan.
- 4 Tryck på knappen bekräfta för att markera eller avmarkera det alternativ du vill spela upp. Du kan också välja "Alla vaggvisor" för att spela upp de första 5 vaggvisorna.



- 5 Navigera till "Spela upp" och tryck på bekräftelseknappen för att börja spela upp det valda ljudet.

Om du vill avbryta trycker du på knappen bekräfta igen.

Föräldraenhetens statusfält visar namnet på ljudet som spelas.

Tips: Håll inne knappen för lugnande ljud för att starta eller sluta spela det valda ljudet.



Du kan ställa in volymnivån på ljudet eller vaggvisan från föräldraenheten. Tryck på kontrollknappens högra eller vänstra del för att välja volymnivå.





Du kan ställa in en timer då det lugnande ljudet ska sluta. Utför detta från föräldraenheten.

Tryck på kontrollknappens högra eller vänstra del för att välja önskad tid.

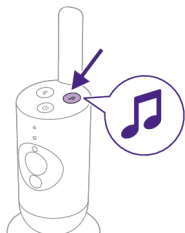

Om du vill aktivera lugnande ljud från babyenheten kan du trycka på knappen för lugnande ljud på babyenheten.



Det senaste ljudet som valdes på föräldraenheten spelas upp oavbrutet enligt den senast inställda tidsgränsen.

Om du vill stoppa lugnande ljud från babyenheten kan du trycka igen på knappen för lugnande ljud.

## Äkta samtalsfunktion

Använd knappen för äkta samtal på föräldraenheten när du vill tala till ditt barn.

**1** Håll knappen för äkta samtal intryckt på föräldraenheten.





- 2 Skärmen på föräldraenheten visar ikonen för äkta samtal, vilket indikerar en aktiv anslutning. Tala tydligt i mikrofonen på föräldraenhetens framsida från ett avstånd på 15–30 cm.

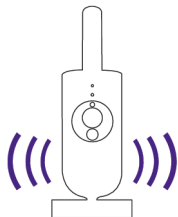

Barnet kan höra när du talar in i föräldraenheten. Och du hör samtidigt eventuella ljud som ditt barn ger ifrån sig.

- 3 Tryck på knappen för äkta samtalsfunktion igen för att stänga av funktionen när du har pratat klart.

Obs! Det är viktigt att du stänger av talfunktionen när du är klar för att det inte ska komma oväntade ljud från babyenheten.

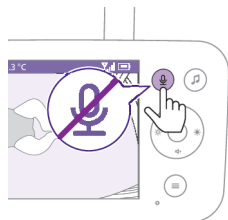

## Rengöring och underhåll

**Varning: Sänk aldrig ned föräldraenheten, babyenheten eller strömadaptrarna i vatten och rengör dem aldrig under kranen.**

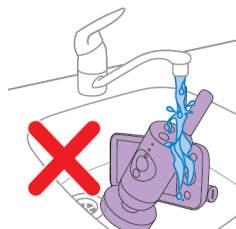

**Varning: Använd inte rengöringspray eller flytande rengöringsmedel.**



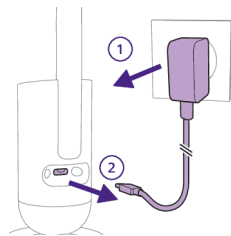

- 1** Stäng av babyenheten, koppla ur strömadapters kabel från babyenheten och dra sedan ur strömadaptern ur vägguttaget.



- 2** Rengör babyenheten med en torr trasa.

Obs! Fingeravtryck och smuts på babyenhetens objektiv kan påverka kamerans prestanda. Undvik att vidröra linsen med fingrarna.

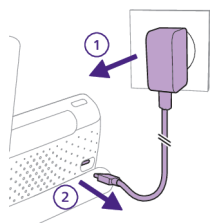

- 3** Stäng av föräldraenheten och ta bort adaptrarna från föräldraenheten och vägguttaget.

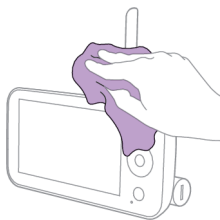

- 4** Rengör föräldraenheten med en torr trasa.

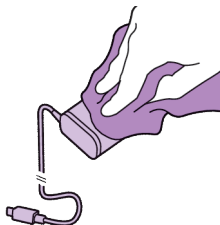

- 5** Rengör adaptrarna med en torr trasa.

## Förvaring

Om du inte tänker använda babymonitorn under en längre tid bör du förvara föräldraenheten, babyenheten och strömadaptrarna på en sval och torr plats.

För att optimera batteriets användningstid under längre inaktivitet eller förvaring rekommenderar vi att du laddar föräldraenheten till 50 % innan du stänger av den.

## Beställa tillbehör

Du kan köpa tillbehör och reservdelar på [www.philips.com/parts-and-accessories](http://www.philips.com/parts-and-accessories) och hos din lokala Philips-återförsäljare. Du kan även kontakta Philips kundtjänst i ditt land (kontaktuppgifter hittar du i den internationella garantibroschyren).

## Återvinning



- Den här symbolen betyder att elektriska produkter och batterier inte får slängas bland hushållssoporna.
- Följ ditt lands regler för återvinning av elektriska produkter och batterier.

## Ta bort det inbyggda, laddningsbara batteriet

Det inbyggda, laddningsbara batteriet får bara tas bort av en kvalificerad fackman när apparaten kasseras. Se till att apparaten inte är ansluten till sluttaget och att batteriet är helt tomt innan du tar ut det.

**Vidta nödvändiga säkerhetsåtgärder när du använder verktyg för att öppna apparaten och när du kasserar det laddningsbara batteriet.**

**Se till att händerna, produkten och batterier är torra när du hanterar batterierna.**

**Låt inte batteriernas poler komma i kontakt med metallföremål (t.ex. mynt, hårspännen eller ringar) efter borttagning för att förhindra kortslutning. Linda inte in batterier i aluminiumfolie. Tejpa batteripolerna eller lägg batterierna i en plastpåse innan du kasserar dem.**

Gör så här:

- 1 Använd ett mynt för att låsa upp batterifacket på baksidan av föräldraenheten.
- 2 Ta bort de två gummifötterna från föräldraenhetens undersida.
- 3 Skruva loss de två skruvarna som nu är synliga på föräldraenhetens undersida.
- 4 Lossa batterifacket från föräldraenheten.
- 5 Ta ut batteriet.

Om det inte finns något uppsamlings-/återvinningssystem för elektroniska produkter i ditt land kan du skydda miljön genom att ta bort och återvinna batteriet innan du kasserar produkten.

## Support

All produktsupport, information om strömförbrukning och EU-försäkran om överensstämmelse finns på [www.philips.com/support](http://www.philips.com/support).

## Felsökning

I det här kapitlet sammanfattas de vanligaste problemen som du kan råka ut för med apparaten. Om du inte kan lösa problemet med hjälp av informationen nedan kan du besöka [www.philips.com/support](http://www.philips.com/support) och läsa svaren på vanliga frågor eller kontakta kundtjänst i ditt land.

### FÖRÄLDRAENHET

#### Problem

#### Lösning

Varför kan jag inte ansluta min föräldraenhet till andra Philips Avent-babyenheter?

Föräldraenheten till Philips Avent Premium Connected Baby Monitor kan endast anslutas till babyenheten som finns i samma förpackning.

Om du vill visa andra Philips Avent-babymonitorer (SCD641, SCD643, SCD921, SCD923) kan du lägga till dem i appen Philips Avent Baby Monitor+.

Varför laddas inte föräldraenheten när jag har ansluter den?

Adaptorn är kanske skadad.

Kontrollera om detta problem finns kvar genom att använda den andra adaptorn som finns i förpackningen. Om adaptorn är skadad ska den alltid ersättas med en adapter av originaltyp för att förhindra farliga situationer. (mer information finns i kapitlet "Beställa tillbehör")

Det kanske är fel på batteriet.

Kontrollera batteristatuslampan på föräldraenheten. Om den lyser rött ska du kontakta kundtjänst i ditt land.

Varför kan laddningstiden för föräldraenheten bli längre än tre timmar?

Temperaturen kan ha överskridit laddningstoleransen, vilket eventuellt kan stänga av laddningskretsen som en säkerhetsskyddsmekanism. Återuppta laddningen genom att flytta laddningsstationen bort från värmekällor som element, varmluftsintag, spisar eller andra apparater som alstrar värme (inklusive förstärkare).

Du kanske använder fel nätadapter. Om du ser ikonen till vänster har en felaktig nätadapter identifierats. Använd alltid den medföljande adaptorn för optimala laddningsprestanda.



## FÖRÄLDRAENHET

<p>Varför klarar babyvakten endast ett mycket mindre avstånd än vad som anges i den här användarhandboken?</p>	<p>Den angivna räckvidden mellan föräldraenheten och babyenheten är upp till 400 meter och gäller endast utomhus och vid fri sikt mellan enheterna. Babymonitorns räckvidd kan bli kortare beroende på omgivningen och andra faktorer som påverkar enheterna.</p> <p>Babymonitorn har en räckvidd på upp till 50 meter inomhus. Räckvidden påverkas av antalet och typen av väggar och/eller tak mellan föräldraenheten och babyenheten.</p>
<p>Varför kan jag inte upprätta en anslutning mellan föräldraenheten och babyenheten? Varför bryts anslutningen då och då? Varför avbryts ljudet?</p>	<p>Babyenheten och föräldraenheten befinner sig troligen på gränsen till den användbara räckvidden eller så orsakar andra 2,4 GHz-enheter störningar. Prova en annan plats, minska avståndet mellan enheterna eller stäng av andra trådlösa 2,4 GHz-enheter (laptoppar, mobiltelefoner, mikrovågsugnar osv.).</p> <p>Routeranslutningen på babyenheten kanske är svag eller instabil. Kontrollera routersignalens styrka på babyenheten på appen Baby Monitor+. Om den är svag, försök att flytta routern närmare babyenheten eller använd Wi-Fi-förstärkare för att säkerställa en stark och stabil anslutning för att få bästa prestanda.</p>
<p>Varför reagerar appen/föräldraenheten snabbare på omgivande ljud än på ljuden från mitt barn?</p>	<p>Känsligheten kan vara för högt inställd. När barnet avger låga ljud måste känsligheten vara högre. Ju högre ljudnivå det är i rummet där barnet ligger, desto lägre känslighetsinställning kan du ställa in. Du kan ändra babymonitorns känslighet via föräldraenhetens meny.</p>
<p>Varför hör jag inga ljud från föräldraenheten? Varför sänds inga ljud från föräldraenheten?</p>	<p>Ljudet på föräldraenheten kanske är avstängt. Slå på ljudet genom att trycka på kontrollknappens övre del och justera volymen.</p> <p>Du kanske har stängt av ljudet i appen. Slå på ljudet genom att trycka på ikonen för tyst läge på videoskärmen.</p> <p>Känsligheten är för lågt inställd. Öka känsligheten på föräldraenhetens meny eller på appen till en högre nivå.</p>
<p>Varför uppstår det störningar i föräldraenheten? Varför flimrar videobilden på föräldraenheten? Varför hörs ett surrande ljud från föräldraenheten?</p>	<p>Babyenheten är kanske placerad för långt från barnet. Kontrollera att babyenheten är placerad högst 1,5 meter från barnet för att få optimal ljuddetektering.</p> <p>Det kan uppstå störningar om föräldraenheten befinner sig utanför babyenhetens räckvidd. Om det finns för många väggar eller tak mellan föräldraenheten och babyenheten. Eller om andra trådlösa 2,4 GHz-enheter är påslagna (till exempel mikrovågsugn, Wi-Fi-router).</p> <p>Placera föräldraenheten på en annan plats, närmare babyenheten eller stäng av alla andra trådlösa enheter.</p>

## SenseIQ/Översättning av barnskrik

Problem	Lösning
Varför finns det ingen analys av andetag och rörelser?	<p>Du kanske inte har aktiverat/startat funktionen SenseIQ.</p> <p>Hämta appen Philips Avent Baby Monitor+ (se kapitlet "Ladda ner appen Baby Monitor+") på telefonen och aktivera/starta sedan funktionen SenseIQ i menyn på föräldraenheten eller appen.</p>
	<p>Babyenheten kanske inte är rätt installerad.</p> <p>För att kontrollera att allt är rätt monterat och placerat kan du göra en placeringskontroll enligt avsnittet Handledningar och tips i menyn Hjälp och support i appen. Om du genomför placeringskontrollen bör SenseIQ fungera utan avbrott när det är aktiverat.</p> <p>Använd inte enfärgat täcke eller sovsäck och använd täcken eller babykläder med mönster för att förbättra synligheten. Kontrollera att du har kontrast mellan babytäckets/sovsäckens och madrassyddet.</p>
	<p>Babyenheten är kanske placerad för långt från barnet.</p> <p>När du använder spjålsängsfästet kontrollerar du att du placerar fästet utesföret spjålsängens långsida. När du använder väggfästet ser du till att avståndet mellan spjålsängen och babyenheten inte är för stort. Detta hjälper till att säkerställa att hela babymadrassen syns tydligt och att du kan övervaka barnet effektivt.</p>
Översättning av barnskrik fungerar inte, vad ska jag göra?	<p>Wi-Fi-anlutningen kanske är svag eller instabil.</p> <p>Kontrollera Wi-Fi-signalens styrka på appens inställningssida, den fungerar bäst när "Utmärkt" eller "Bra" visas.</p>
	<p>Babyenhetens anslutning kanske inte är bra.</p> <p>Kontrollera att babyenheten är rätt ansluten till föräldraenheten eller appen.</p> <p>Se till att babyenheten är placerad nära barnet för att detektera barnets gråt och minimera störningar från omgivningen.</p>
	<p>Abonnemanget kanske har löpt ut.</p> <p>Tjänsten Översättning av barnskrik kan testas kostnadsfritt i 90 dagar. Om du vill fortsätta använda tjänsten behöver du teckna ett betalabonnemang hos Zoundream.™.</p>
	<p>Det kanske är för mycket ljud i omgivningen.</p> <p>Se till att inte placera babyenheten nära starka ljudkällor som tv eller enheter som avger ljud och vibrationer, som t.ex. smarttelefoner i vibrationsläge. Sådana ljud kan störa enhetens förmåga att korrekt detektera och tolka barnets skrik.</p>

## APP

Problem	Lösning
Jag kan inte ansluta till babymonitorn. Varje gång jag försöker hamnar jag på skärmen för anslutningsfel. Vad är fel?	<p>Kontrollera att din smarta enhet använder samma Wi-Fi-nätverk som du vill ansluta babyvakten till.</p> <p>Kontrollera babyenhetens statuslampa, om den blinkar rött är fel lösenord angivet för Wi-Fi. Starta om konfigurationsprocessen. Ange Wi-Fi-lösenordet igen och kontrollera att det är korrekt.</p> <p>Routerns SSID (nätverksnamnen) eller lösenordet kanske innehåller specialsymboler. Om det gör det ändrar du namnet på routerns SSID eller lösenordet.</p> <p>Om statuslampan börjar lysa rött när du försöker ansluta har babyvakten anslutit till routern men kan inte ansluta till internet. Kontrollera sedan om du har åtkomst till 2,4 GHz Wi-Fi genom att försöka ansluta till andra appar som YouTube, Facebook osv. Om andra appar inte ger respons kontrollerar du att du har internetåtkomst. Om du har internetåtkomst kan det hända att servern ligger tillfälligt nere. Prova att konfigurera igen senare.</p> <p>Kanske har du försökt ansluta babymonitorn till ett 5 GHz-nät. Kontrollera att du har valt ett SSID i ett nätverk som har stöd för 2,4 GHz.</p>
Jag har problem när jag försöker läsa av QR-koden på min smarta enhet med babymonitorn. Hur löser jag problemet?	<p>Se till att du håller QR-koden på cirka 20 cm avstånd från babymonitorns lins. Prova att flytta den smarta enheten något uppåt, nedåt, åt höger eller åt vänster för att säkerställa att QR-koden är direkt framför babyvaktens lins. Du kan också försöka flytta den smarta enheten närmare eller längre bort från babymonitorns lins för att den ska fokusera rätt. Se till att rummet är tillräckligt ljust, men undvik för starkt ljus. När babymonitorn har läst av QR-koden hör du ett bekräftelseljud och babyenhetens statuslampa lyser vitt.</p> <p>En del av din hand kanske täcker över QR-koden. Håll i enheten på ett sådant sätt att handen inte täcker över QR-koden.</p>
Jag förlorar ofta anslutningen till appen. Vad är fel?	Om statuslampan framför babymonitorn lyser med fast vitt sken och du fortsätter att förlora anslutningen kan det vara problem med internetanslutningen för din router, smarttelefon eller babymonitor. Kontrollera Wi-Fi-signalen på smarttelefonen eller 4G- eller 5G-hastigheten genom att försöka titta på film på t.ex. YouTube. Eller återställ Wi-Fi-routern.
Varför går det inte att få direktströmning på appen?	<p>Kontrollera Wi-Fi-signalens styrka på appens inställningssida, den fungerar bäst när "Utmärkt" eller "Bra" visas.</p> <p>Det kanske redan finns tre personer som övervakar ditt barn. Appen tillåter endast att tre personer tittar samtidigt. Om du har administratörsrättigheter kan du ta bort åtkomst för en av gästerna så att du själv kan titta.</p> <p>Kanske är sekretessläget på, vilket orsakar tillfällig fränkoppling av anslutningen till babyenheten. Du kan stänga av sekretessläget på föräldraenheten. (se kapitlet "Sekretessläge").</p>
Varför är bilderna svartvita och inte i färg?	<p>Babyvakten har växlat till mörkerläget eftersom rummet där babyvakten är placerad är mörkt.</p> <p>Om det finns tillräckligt med ljus i rummet kan det hända att ljussensorn på babyvakten är övertäckt eller smutsig. Kontrollera att den här sensorn är helt exponerad för ljuset i rummet.</p>



## APP

Varför aviserar inte appen mig att barnet gråter?	Kontrollera Wi-Fi-signalens styrka på appens inställningssida, den fungerar bäst när "Utmärkt" eller "Bra" visas.
	Ljudtröskeln för meddelanden kan vara för lågt inställd. I så fall aviserar endast appen dig när barnet avger mycket ljud. Öppna appinställningen för att ställa in ljudtröskeln högre och säkerställa att du får meddelanden snabbare.
	Du kanske har stängt av ljudet på din smarta enhet. Slå på volymen.
	Kontrollera att du har aktiverat meddelandefunktionen i appens inställningar.
	Kontrollera att du har aktiverat meddelandefunktionen i den smarta enhetens inställningar.
	Kontrollera om du har visningsrättigheter som gäst. Aviseringsfunktionen är inaktiverad för gäst användare.
Varför kan inte min partner och jag ansluta till babyvakten samtidigt?	Den andra administratören behöver inte gå igenom samma anslutningsprocess igen, du behöver bara bjuda in partnern som administratörsanvändare genom appen.
	Om du inte vill att din partner ska få fullständig åtkomst kan du bjuda in din partner att logga in som gäst användare. Gäst användares åtkomsträttigheter har begränsningar. I kapitlet "Kontohantering" finns mer information.
Varför kan jag inte prata med babyenheten efter att ha tryckt på knappen för äkta samtal från appen?	Kanske är den äkta samtalsfunktionen aktiv via föräldraenheten eller partnerns app. Föräldraenheten har högre prioritet i att använda den äkta samtalsfunktionen.
Jag är redan en gäst användare, varför kan jag inte få direktströmning?	Administratören kanske har aktiverat sekretessläget tillfälligt. Du bör ha fått en avisering om detta. Babyvakten kanske är offline. Om du vill få en avisering när babyvakten är offline i framtiden ska du aktivera appaviseringar på appens inställningsmeny.
Måste jag ha appen öppen för att övervaka mitt barn?	Nej, appen kan övervaka i bakgrunden medan du gör annat. Starta bakgrundsövervakning från inställningsmenyn för övervakning och video på babymonitorns inställningar, lägg appen i bakgrunden genom att låsa smarttelefonen eller gå till smarttelefonens hemskärm. Du kommer att höra barnets ljud även om appen inte är öppen. Vidare kan du fortfarande få push-meddelanden.
Varför hör jag inga ljud från flera babyenheter/kameror?	Du kan visa flera direktströmningar i formatet för delad skärm på appens förhandsgranskningssida, men du kan endast höra ljud från den babyenhet/kamera som du har valt.

## APP

Är babyvakten hackersäker?

Vi vidtar alla tänkbara åtgärder för att förebygga hackning och skapa högsta möjliga säkerhetsnivå. Detta innefattar att ge ut lämpliga säkerhetsuppdateringar för att bibehålla våra standarder. Se till att du alltid använder den senaste programvaran till appen och den senaste inbyggda programvaran för babyvakten. Om du tappar bort din smarta enhet ska du fabriksåterställa babyvakten för att ta bort alla anslutningar till den. Du kan även logga in på appen från en annan smart enhet och radera ditt konto. Om du är den enda administratören kopplas även alla gäst användare bort från babyvakten.

Jag har tappat bort min telefon. Hur förhindrar jag att utomstående ser mitt barn?

Logga in på appen från en annan smart enhet och ta bort ditt konto. Om du är den enda administratören kopplas alla gäst användare av appen bort från babyvakten. Du kan även fabriksåterställa babyvakten för att inaktivera alla anslutningar till enheten du har tappat bort. Tryck in på/av-knappen på babyvakten i 10 sekunder för att göra en fabriksåterställning.

Varför får jag inga meddelanden om uppgradering av appen eller babymonitorns programvara?

Det kanske finns en inställning för manuell appuppdatering i App store eller Play store. För att se till att du använder den senaste versionen kan du regelbundet söka efter uppdateringar. Om det finns någon uppdatering kan du få en uppmaning från App store eller Play store att installera den.

# Väggmontering

Utskriftsanvisningar:

Skriv ut den här sidan i skala 100 % och använd den utskrivna mallen för att markera skruvhålens placering på väggen.

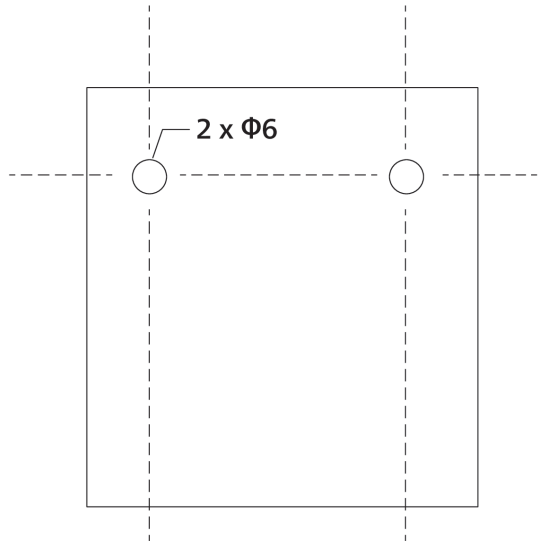

## Εισαγωγή

Συγχαρητήρια για την αγορά σας και καλώς ήλθατε στη Philips Avent! Για να επωφεληθείτε πλήρως από την υποστήριξη που προσφέρει η Philips Avent, δηλώστε το προϊόν σας στη διεύθυνση [www.philips.com/welcome](http://www.philips.com/welcome).

Η συνδεδεμένη συσκευή παρακολούθησης μωρού Philips Avent Premium με τεχνολογία SenseIQ καθιστά το αόρατο ορατό για απόλυτη σιγουριά. Είναι απλό και πρακτικό για τους γονείς να βλέπουν, να ακούν και να γνωρίζουν ότι το μωρό τους είναι ασφαλές και αβλαβές από το σπίτι ή μακριά. Το SenseIQ βοηθά τους γονείς να παραμένουν συνδεδεμένοι με φορητές συσκευές παρακολούθησης του ρυθμού ύπνου και αναπνοής που παρέχουν εικόνα σε πραγματικό χρόνο της ευεξίας του μωρού τους. Οι εξατομικευμένες ειδοποιήσεις και τα αρχεία καταγραφής ύπνου που δημιουργούνται αυτόματα παρέχουν στους γονείς γρήγορες και εύκολες πληροφορίες και κατανόηση των μοτίβων και των κύκλων ύπνου του μωρού τους.

## Γενική περιγραφή

- 1 Μονάδα γονέα
- 2 Λυχνία σύνδεσης
- 3 Λυχνία λειτουργίας Eco
- 4 Λυχνίες στάθμης ήχου
- 5 Λυχνία κατάστασης μπαταρίας
- 6 Οθόνη
- 7 Κουμπί επιβεβαίωσης
- 8 Μικρόφωνο
- 9 Κουμπί μενού
- 10 Κουμπί ελέγχου (πλοήγηση στο μενού/ένταση/φωτεινότητα)
- 11 Κουμπί πραγματικής συνομιλίας
- 12 Κουμπί χαλαρωτικών ήχων
- 13 Κουμπί ενεργοποίησης/απενεργοποίησης
- 14 Αναδιπλούμενη κεραία
- 15 Κουμπί λειτουργιών
- 16 Υποδοχή USB-C
- 17 Ηχείο
- 18 Διαμέρισμα μπαταριών
- 19 Μονάδα μωρού
- 20 Μικρόφωνο
- 21 Κάμερα
- 22 Νυχτερινό φως
- 23 Κουμπί νυχτερινού φωτός
- 24 Κουμπί χαλαρωτικών ήχων
- 25 Κουμπί ενεργοποίησης/απενεργοποίησης
- 26 Λυχνία κατάστασης
- 27 Φωτοαισθητήρας περιβάλλοντος
- 28 Υπέρυθρο φως
- 29 Κεραία
- 30 Υποδοχή USB-C
- 31 Ηχείο
- 32 Αισθητήρας θερμοκρασίας
- 33 Τροφοδοτικό (2x)
- 34 Στηρίγματα (2x)
- 35 Βίδα (2x)
- 36 Κούμπωμα

37 Βραχίονας ανάρτησης στον τοίχο  
38 Βάση 2 σε 1 (Βάση για κούνια και βάση για τον τοίχο)

## Σημαντικές πληροφορίες ασφαλείας

Διαβάστε αυτές τις σημαντικές πληροφορίες προσεκτικά πριν χρησιμοποιήσετε τη συσκευή και φυλάξτε τις για μελλοντική αναφορά.

### ΣΗΜΑΝΤΙΚΟ

**Αυτό το βρεφικό μόνιτορ προορίζεται για βοήθημα. Δεν αποτελεί υποκατάστατο της υπεύθυνης και σωστής επιτήρησης ενός ενηλίκου και δεν πρέπει να χρησιμοποιείται ως τέτοιο.**

Μην αφήνετε ποτέ το μωρό σας μόνο στο σπίτι. Να φροντίζετε πάντα να υπάρχει κάποιος να φροντίσει το παιδί και να καλύψει τις ανάγκες του.

#### Αποποίηση ευθύνης

Να θυμάστε ότι χρησιμοποιείτε αυτήν τη συσκευή παρακολούθησης μωρού με δική σας ευθύνη. Koninklijke Philips N.V. και οι θυγατρικές εταιρείες της δεν είναι υπεύθυνες για τη λειτουργία ή τη χρήση αυτού του βρεφικού μόνιτορ και, συνεπώς, δεν αποδέχονται καμία ευθύνη σχετικά με τη χρήση αυτού του βρεφικού μόνιτορ από εσάς.

**Η συνδεδεμένη συσκευή παρακολούθησης μωρού Philips Avent Premium δεν αποτελεί ιατρική συσκευή. Η εφαρμογή Philips Avent Baby Monitor+ δεν αποτελεί ιατρική εφαρμογή.**

Η συνδεδεμένη συσκευή παρακολούθησης μωρού Philips Avent Premium ΔΕΝ προορίζεται σε καμία περίπτωση για τη διάγνωση, θεραπεία ή φροντίδα για οποιαδήποτε ασθένεια ή άλλη πάθηση που σχετίζεται με την υγεία, συμπεριλαμβανομένου ενδεικτικά του Συνδρόμου αιφνίδιου βρεφικού θανάτου (SIDS), και επομένως ΔΕΝ αποτελεί ιατρική συσκευή. Η παρούσα συσκευή παρακολούθησης μωρού προορίζεται αποκλειστικά για οικιακή χρήση και είναι συνδεδεμένο καταναλωτικό προϊόν σχεδιασμένο και προοριζόμενο να βοηθήσει να καταλάβετε πώς κοιμάται, κινείται και κλαίει ένα μωρό.

Το παρόν προϊόν ΔΕΝ προορίζεται για την ανίχνευση διακοπών ή διαταραχών της αναπνοής ή άλλων ιατρικών παθήσεων. Το παρόν προϊόν ΔΕΝ θα ειδοποιήσει τους χρήστες για την ακανόνιστη αναπνοή ή ύπνο του μωρού τους, για μοτίβα αναπνοής ή ύπνου, κλάματα ή/και την τρέχουσα κατάσταση που μπορεί να προκύψει.

Η συνδεδεμένη συσκευή παρακολούθησης μωρού Philips Avent Premium δεν πρέπει ποτέ να υποκαθιστά ή να αντικαθιστά την εποπτεία από ενήλικα ούτε να επηρεάζει την απόφαση των χρηστών να απευθυνθούν σε επαγγελματία ιατρό. Οι χρήστες πρέπει να συμβουλευόμαστε επαγγελματία ιατρό εάν ανησυχούν για την υγεία του βρέφους τους και ΠΟΤΕ δεν πρέπει να βασίζονται αποκλειστικά στις ενδείξεις του παρόντος προϊόντος για να διαγνώσουν και να λάβουν ιατρικές αποφάσεις για την υγεία και τη φροντίδα του βρέφους τους.

Να ακολουθείτε πάντα τις επίσημες κατευθυντήριες γραμμές για τον ασφαλή ύπνο, την υγεία και τη φροντίδα για να διασφαλίσετε την ασφάλεια και την ευεξία του παιδιού σας

## Κίνδυνος

- Μην βυθίζετε ποτέ κανένα μέρος της συσκευής παρακολούθησης μωρού σε νερό ή οποιοδήποτε άλλο υγρό. Μην τοποθετείτε τη συσκευή σε σημείο όπου μπορεί να σπάξει ή να εκτοξευτεί νερό ή κάποιο άλλο υγρό. Μην χρησιμοποιείτε ποτέ τη συσκευή παρακολούθησης μωρού σε υγρά μέρη ή κοντά σε νερό.
- Μην τοποθετείτε ποτέ αντικείμενα πάνω στη συσκευή παρακολούθησης μωρού και μην την καλύπτετε. Μην καλύπτετε τις οπές εξαερισμού. Εγκαταστήστε την σύμφωνα με τις οδηγίες του κατασκευαστή.

## Προειδοποίηση

- **Μακρύ καλώδιο. Κίνδυνος στραγγαλισμού!**
- Προτού συνδέσετε τη συσκευή, ελέγξτε αν η τάση που αναγράφεται στον τροφοδότη αντιστοιχεί στην τάση ρεύματος του τοπικού οικιακού δικτύου.
- Μην τροποποιήσετε ή κόψετε οποιοδήποτε μέρος του προσαρμογέα και του καλωδίου, γιατί είναι επικίνδυνο.
- Χρησιμοποιείτε μόνον τον τροφοδότη που παρέχεται.
- Εάν ο τροφοδότης υποστεί βλάβη, θα πρέπει να αντικατασταθεί μόνο με έναν αυθεντικό τροφοδότη προς αποφυγή κινδύνου.
- Κρατήστε το μόνιτορ του μωρού και τα αξεσουάρ μακριά από το μωρό σας και τα παιδιά.
- Αυτή η συσκευή μπορεί να χρησιμοποιηθεί από παιδιά από 8 ετών και πάνω και από άτομα με περιορισμένες σωματικές, αισθητήριες ή διανοητικές ικανότητες ή από άτομα χωρίς εμπειρία και γνώση, με την προϋπόθεση ότι τη χρησιμοποιούν υπό επίτηρηση ή ότι έχουν λάβει οδηγίες σχετικά με την ασφαλή της χρήση και κατανοούν τους ενεχόμενους κινδύνους. Τα παιδιά δεν πρέπει να παίζουν με τη συσκευή. Τα παιδιά δεν πρέπει να καθαρίζουν και να συντηρούν τη συσκευή χωρίς επίτηρηση.
- Να προστατεύετε το καλώδιο τροφοδοσίας ώστε να μην πατηθεί ή κοπεί, ειδικά στα φics, στις ενσωματωμένες πρίζες και στο σημείο όπου εξέρχεται από τη συσκευή.
- Φροντίστε να τοποθετήσετε τη συσκευή παρακολούθησης μωρού με τέτοιο τρόπο, ώστε το καλώδιο να μην εμποδίζει κάποια πόρτα ή πέρασμα. Αν τοποθετήσετε τη συσκευή παρακολούθησης μωρού πάνω σε τραπέζι ή χαμηλό πάγκο, μην αφήνετε το καλώδιο να κρέμεται από την άκρη του τραπεζιού ή του πάγκου. Φροντίστε επίσης το καλώδιο να μην σέρνεται στο πάτωμα, σε σημεία όπου μπορεί να σκοντάψει κάποιος.
- Κρατήστε τα υλικά της συσκευασίας (χαρτόνια κ.λπ.) μακριά από παιδιά, καθώς δεν αποτελούν παιχνίδι.
- Για να μην προκληθεί ηλεκτροπληξία, μην ανοίγετε το περίβλημα της μονάδας μωρού ή της μονάδας γονέα.

## Οδηγίες ασφαλείας μπαταρίας

- Χρησιμοποιήστε αυτό το προϊόν μόνο για τον καθορισμένο σκοπό. Διαβάστε αυτές τις πληροφορίες προσεκτικά πριν χρησιμοποιήσετε το προϊόν, τις μπαταρίες και τα αξεσουάρ του, και φυλάξτε τις για μελλοντική αναφορά. Η κακή χρήση μπορεί να προκαλέσει κινδύνους ή σοβαρούς τραυματισμούς. Τα παρεχόμενα αξεσουάρ ενδέχεται να διαφέρουν ανά μοντέλο.

- Χρησιμοποιείτε μόνο γνήσια αξεσουάρ ή αναλώσιμα της Philips. Να χρησιμοποιείτε μόνο την αποσπώμενη \*μονάδα τροφοδοσίας της σειράς ASSA105X-050100 (x=B ή E).
- Φορτίζετε, χρησιμοποιείτε και αποθηκεύετε το προϊόν σε θερμοκρασία μεταξύ xx °C και xx °C.
- Κρατήστε το προϊόν και τις μπαταρίες μακριά από τη φωτιά και μην τα εκθέτετε στο άμεσο φως του ήλιου ή σε υψηλές θερμοκρασίες.
- Εάν το προϊόν υπερθερμαίνεται ασυνήθιστα ή αναδίδει οσμή, αλλάζει χρώμα ή εάν η φόρτιση διαρκεί περισσότερο από το συνηθισμένο, σταματήστε τη χρήση και τη φόρτιση του προϊόντος και επικοινωνήστε με τη Philips.
- Μην τοποθετείτε τα προϊόντα και τις μπαταρίες τους σε φούρνους μικροκυμάτων ή σε επαγωγικού τύπου φούρνους.
- Για να αποφύγετε την υπερθέρμανση των μπαταριών ή τη διαρροή τοξικών ή επικίνδυνων ουσιών, μην ανοίγετε, τροποποιείτε, τρυπάτε, καταστρέψετε ή αποσυνθέτετε το προϊόν ή την μπαταρία. Μην βραχυκυκλώνετε, υπερφορτίζετε ή φορτίζετε αντίστροφα τις μπαταρίες.
- Εάν οι μπαταρίες έχουν υποστεί βλάβη ή παρουσιάζουν διαρροή, αποφύγετε την επαφή με το δέρμα ή τα μάτια. Εάν συμβεί κάτι τέτοιο, ξεπλύνετε αμέσως με νερό και ζητήστε ιατρική βοήθεια.

## Προσοχή

- Μην εγκαταστήσετε τη συσκευή κοντά σε πηγές θερμότητας όπως σώματα καλοριφέρ, ανοίγματα εκροής θερμού αέρα, σόμπες ή άλλες μονάδες (συμπεριλαμβανομένων των ενισχυτών) που παράγουν θερμότητα.
- Βεβαιωθείτε ότι τα χέρια σας είναι στεγνά όταν χειρίζεστε τους προσαρμογείς, τα βύσματα και το καλώδιο ρεύματος.
- Τα βιδωτά καλύμματα και η επιφάνεια από καουτσούκ μπορεί να αποσυνδεθούν από τη συσκευή. Να τα ελέγχετε ανά τακτά χρονικά διαστήματα.
- Όλες οι απαιτούμενες σημάνσεις στη μονάδα μωρού, τη μονάδα γονέα και το τροφοδοτικό βρίσκονται στο κάτω μέρος της μονάδας μωρού, της μονάδας γονέα και του τροφοδοτικού αντίστοιχα.
- Το εξάρτημα στήριξης λειτουργεί καλύτερα σε κούνια το πλάτος της τετράγωνης μπάρας της οποίας είναι μεταξύ 15 χιλ. και 32 χιλ. Αποφύγετε τη χρήση σε στρογγυλά ή μαλακά κάγκελα.
- Εάν η κούνια έχει στρογγυλό άκρο, είναι καλύτερο ο βραχίονας ανάρτησης να τοποθετείται στον τοίχο.
- Αφαιρέστε το στήριγμα κούνιας από την κούνια του μωρού σας και στερεώστε το στον τοίχο όταν το μωρό σας μπορεί να ανασηκωθεί μόνο του ή δείχνει σημάδια ότι μπορεί να σταθεί.

## Δήλωση συμμόρφωσης

Με το παρόν, η Philips Consumer Lifestyle B.V. δηλώνει ότι αυτό το προϊόν συμμορφώνεται με τις βασικές απαιτήσεις και με τις υπόλοιπες σχετικές διατάξεις της Οδηγίας 2014/53/EE. Το αντίγραφο της Δήλωσης Συμμόρφωσης EK (DoC) είναι διαθέσιμο στη διεύθυνση [www.philips.com/support](http://www.philips.com/support).

## Ηλεκτρομαγνητικά πεδία (EMF)

Αυτή η συσκευή Philips συμμορφώνεται με όλα τα ισχύοντα πρότυπα και τους κανονισμούς σχετικά με την έκθεση σε ηλεκτρομαγνητικά πεδία.

## Γενικές πληροφορίες

Επαναφορτιζόμενη μπαταρία ιόντων λιθίου (2600 mAh)

Τύπος διαμόρφωσης: IEEE 802.11 b/g/n

Εύρος συχνοτήτων λειτουργίας: 2412 - 2472 MHz

Μέγιστη ισχύς ραδιοσυχνότητας:  $\leq 20$  dBm e.i.r.p

\*Τροφοδοτικό:

Μοντέλο: ASSA105x-050100 (x = E (βύσμα EE) / x = B (βύσμα HB)

Είσοδος: 100-240 V~, 50/60 Hz, 0,35 A

Εξοδος: 5,0 Vdc, 1,0 A, 5,0 W

Μέση ενεργή απόδοση:  $\geq 73,62$  %

Κατανάλωση ρεύματος χωρίς φορτίο:  $< 0,1$  W

## Προετοιμασία για χρήση

### Λήψη της εφαρμογής Baby Monitor+



Για να απολαύσετε πλήρως και να ενεργοποιήσετε τις λειτουργίες SenseIQ και Cry Translation (Ερμηνεία κλάματος), συνιστούμε να κάνετε λήψη της εφαρμογής Baby Monitor+ πριν χρησιμοποιήσετε στο μωρό σας.

Με την εφαρμογή Philips Avent Baby Monitor+, μπορείτε να δείτε και να ακούσετε το μωρό σας και να ελέγχετε αν είναι καλά από οποιοδήποτε σημείο στον κόσμο χρησιμοποιώντας Wi-Fi ή διαδίκτυο για κινητές συσκευές.

Πριν ξεκινήσετε τη διαδικασία εγκατάστασης, βεβαιωθείτε ότι:

- Έχετε ασύρματη πρόσβαση στο Internet (Wi-Fi 2,4 GHz).

- Έχετε καλό σήμα Wi-Fi.

**Σημείωση:** Αν χρησιμοποιείτε συσκευή επέκτασης Wi-Fi, βεβαιωθείτε ότι ο δρομολογητής και η συσκευή επέκτασης Wi-Fi έχουν το ίδιο SSID (όνομα δικτύου) και ότι χρησιμοποιείτε τον ίδιο κωδικό πρόσβασης και για τα δύο. Βεβαιωθείτε επίσης ότι η συσκευή επέκτασης Wi-Fi υποστηρίζει 2,4 GHz.

- Έχετε στη διάθεσή σας τον κωδικό πρόσβασης του δικτύου Wi-Fi. Συνδέετε πάντα τη συσκευή παρακολούθησης μωρού σε ασφαλές δίκτυο (βλέπε «Ασφάλεια και προστασία προσωπικών δεδομένων»).

- 1 Κατεβάστε την εφαρμογή. Σαρώστε τον κωδικό QR ή αναζητήστε τις λέξεις κλειδιά "Philips Avent Baby Monitor+" στο App Store ή το Google Play Store.
- 2 Εκκινήστε την εφαρμογή.

**Συμβουλή:** Συνδέστε το τηλέφωνό σας στο Internet μέσω Wi-Fi. Η χρήση της σύνδεσης δεδομένων ενδέχεται να συνεπάγεται πρόσθετες χρεώσεις από τον πάροχο υπηρεσιών σας, ανάλογα με τη συνδρομή σας.







- 3** Δημιουργήστε λογαριασμό ακολουθώντας τις οδηγίες που εμφανίζονται στην οθόνη.
  - a Βεβαιωθείτε ότι χρησιμοποιείτε μια ενεργή διεύθυνση email, στην οποία μπορείτε πάντα να έχετε πρόσβαση.
  - b Χρησιμοποιήστε έναν ισχυρό κωδικό πρόσβασης (δείτε την ενότητα "Ισχυροί κωδικοί πρόσβασης").
  - c Όταν λάβετε το email επαλήθευσης, ακολουθήστε τις οδηγίες στο email για να συνεχίσετε με τη δημιουργία του λογαριασμού σας.
- 4** Ρυθμίστε τη συσκευή παρακολούθησης μωρού ακολουθώντας τις οδηγίες στην εφαρμογή.

## Ασφάλεια και προστασία προσωπικών δεδομένων

### Ασφάλεια δικτύου

Μην χρησιμοποιείτε την εφαρμογή σε μη ασφαλές δίκτυο Wi-Fi. Συνιστάται να χρησιμοποιείτε τη συσκευή παρακολούθησης μωρού μόνο σε δίκτυο Wi-Fi που προστατεύεται με κρυπτογράφηση WPA2 ή υψηλότερη. Με την εφαρμογή, μπορείτε επίσης να χρησιμοποιήσετε το δίκτυο δεδομένων του τηλεφώνου σας (συχνά αναφέρεται ως 4G ή 5G).

Τα σημεία με δωρεάν Wi-Fi σε δημόσιους χώρους, όπως αεροδρόμια και ξενοδοχεία, βολεύουν, αλλά συνήθως δεν είναι ασφαλή.

Συνιστάται να χρησιμοποιείτε τη συσκευή παρακολούθησης μωρού μόνο σε δίκτυο Wi-Fi που προστατεύεται με κρυπτογράφηση WPA2 ή υψηλότερη. Μην χρησιμοποιείτε τη συσκευή παρακολούθησης μωρού σε δίκτυο που χρησιμοποιεί κρυπτογράφηση WEP.

**Σημείωση:** Τα δίκτυα Wi-Fi που δεν απαιτούν κωδικό πρόσβασης δεν είναι ασφαλή.

### Ισχυροί κωδικοί πρόσβασης

Οι κωδικοί πρόσβασης είναι απαραίτητοι για την προστασία του δικτύου Wi-Fi και του λογαριασμού σας από μη εξουσιοδοτημένη πρόσβαση. Όσο πιο ισχυρός είναι ο κωδικός πρόσβασής σας, τόσο πιο προστατευμένο είναι το δίκτυο Wi-Fi και ο λογαριασμός σας.

Ένας ισχυρός κωδικός πρόσβασης πρέπει να πληροί τα ακόλουθα:

- 1 Να αποτελείται από τουλάχιστον 8 χαρακτήρες.
- 2 Να μην περιέχει το όνομά σας, το όνομα του μωρού σας, κάποιο άλλο υπαρκτό όνομα ή κάποια εμπορική επωνυμία.
- 3 Να μην περιέχει μια ολόκληρη λέξη.
- 4 Να διαφέρει κατά πολύ από τους κωδικούς πρόσβασης που έχετε χρησιμοποιήσει στο παρελθόν.
- 5 Να περιέχει τουλάχιστον 3 από τους 4 τύπους από τους ακόλουθους χαρακτήρες:
  - a Κεφαλαία γράμματα (A - Z)
  - b Πεζά γράμματα (a - z)
  - c Αλφαριθμητικούς χαρακτήρες (0 - 9)
  - d Ειδικούς χαρακτήρες (π.χ. #,%&).

### Ασφάλεια προσωπικών δεδομένων

Για να διαγράψετε και έτσι να προστατέψετε τα προσωπικά σας δεδομένα επαναφέρετε τη μονάδα μωρού στις εργοστασιακές ρυθμίσεις, πατώντας παρατεταμένα το κουμπί ενεργοποίησης/απενεργοποίησης για 10 δευτερόλεπτα όταν η μονάδα μωρού είναι αναμμένη, προτού απορρίψετε τη συσκευή. Συνιστάται να αποσυνδέσετε τη μονάδα μωρού από την εφαρμογή Philips Avent Baby Monitor+ μέσω της επιλογής "Αποσύνδεση Baby Monitor" στις ρυθμίσεις της μονάδας μωρού στην εφαρμογή.

Εάν είστε κάτοχος μεταχειρισμένης συσκευής, σας συνιστούμε να εκτελέσετε τα παρακάτω βήματα για να επαναφέρετε τη μονάδα μωρού στις εργοστασιακές ρυθμίσεις ώστε να προστατέψετε τη συσκευή σας:

- 1 Ενεργοποιήστε τη μονάδα μωρού.

- 2 Μόλις η λυχνία LED γίνει από πορτοκαλί πράσινη ή λευκή, πατήστε το κουμπί ενεργοποίησης/απενεργοποίησης για πάνω από 10 δευτερόλεπτα, έως ότου η λυχνία LED να αναβοσβήνει εναλλάξ πράσινο και πορτοκαλί και η μονάδα μωρού να επανέλθει στις εργοστασιακές ρυθμίσεις.

Σε περίπτωση που δεν εκτελέσετε την επαναφορά στις εργοστασιακές ρυθμίσεις, η Philips δεν θα φέρει ευθύνη για τις επιδόσεις και τις λειτουργικότητες της συσκευής και η προστασία των προσωπικών σας δεδομένων ενδέχεται να τεθεί σε κίνδυνο.

## Διαχείριση λογαριασμού

Ο διαχειριστής και οι χρήστες-επισκέπτες έχουν διαφορετικά δικαιώματα πρόσβασης. Μπορείτε να προσκαλέσετε συγγενείς ή φίλους ως χρήστες-επισκέπτες και να τους επιτρέψετε να παρακολουθούν το μωρό σας στις έξυπνες συσκευές τους.

	Χρήστης-διαχειριστής	Χρήστες-επισκέπτες
Παρακολούθηση	Βίντεο Ήχος SenseIQ Cry Translation (Ερμηνεία κλάματος) Θερμοκρασία Παρακολούθηση στο παρασκήνιο	Βίντεο Ήχος Παρακολούθηση στο παρασκήνιο
Ειδοποίηση ειδοποιήσεων	Ανίχνευση ήχου Ανίχνευση κίνησης Σχετική ειδοποίηση SenseIQ Ανίχνευση κλάματος Cry Translation (Ερμηνεία κλάματος) Ανίχνευση εύρους θερμοκρασίας	Δ/Υ
Λειτουργίες χαλάρωσης	Νυχτερινό φως, χαλαρωτικοί ήχοι, νανουρίσματα, πραγματική συνομιλία Εγγραφή φωνής	Δ/Υ
Διαχείριση λογαριασμού	Πρόσκληση Διαχειριστή Πρόσκληση χρήστη-επισκέπτη	Δ/Υ

**Σημείωση:** Η εφαρμογή Baby Monitor+ υποστηρίζει δύο λογαριασμούς διαχειριστή, μπορείτε να προσκαλέσετε τον σύντροφό σας να εγγραφεί ως άλλος διαχειριστής και να μοιραστεί τα ίδια δικαιώματα πρόσβασης. Μην κοινοποιείτε τα διαπιστευτήρια του διαχειριστή σε άτομα εκτός του άμεσου οικογενειακού σας κύκλου.

## Παροχή ενημερώσεων ασφαλείας

Παρακολουθούμε συνεχώς την ασφάλεια του λογισμικού που χρησιμοποιείται στο προϊόν. Αν είναι απαραίτητο, θα παρασχεθούν ενημερώσεις ασφαλείας μέσω ενημερώσεων λογισμικού. Οι ενημερώσεις λογισμικού μπορεί να παρασχεθούν επίσης για την επιδιόρθωση σφαλμάτων και τη βελτίωση της

απόδοσης, ή για την εισαγωγή νέων λειτουργιών του προϊόντος. Οι ενημερώσεις μπορεί να παρασχεθούν στο υλικολογισμικό της μονάδας μωρού και της μονάδας γονέα ή στην εφαρμογή για κινητές συσκευές. Οι ενημερώσεις παρέχονται ασύρματα στο προϊόν χωρίς τη χρήση ειδικών καλωδίων ή εξοπλισμού.

Η Philips θα παρέχει τις απαραίτητες ενημερώσεις για περίοδο τουλάχιστον δύο ετών μετά την παράδοση του προϊόντος.

### Συμβατότητα

Σύστημα iOS: Απαιτείται iOS 11.0 ή μεταγενέστερη έκδοση

Σύστημα Android: Απαιτείται Android 6.0 ή μεταγενέστερη έκδοση

**Σημείωση:** Η συμβατότητα υπόκειται σε αλλαγές στην πορεία του χρόνου.

## Τοποθέτηση της μονάδας μωρού

Για τη βέλτιστη εμπειρία παρακολούθησης με τη λειτουργία παρακολούθησης ύπνου που προσφέρει το SenseIQ, συνιστούμε ανεπιφύλακτα τη χρήση της βάσης 2 σε 1 για να στερεώσετε τη μονάδα μωρού είτε σε κούνια είτε σε τοίχο. Με αυτόν τον τρόπο, θα μπορείτε να τοποθετήσετε την κάμερα στην καταλληλότερη θέση με εξαιρετική θέα, επιτρέποντάς σας να παρακολουθείτε τον ύπνο και τα motίβα αναπνοής του μωρού σας με ευκολία και αποτελεσματικότητα.

### Με ποιο τρόπο κάνετε την τοποθέτηση;



Η υψηλότερη θέση στρώματος χρησιμοποιείται συνήθως για νεογέννητα και μικρότερα μωρά.

Σας συνιστούμε τη χρήση της βάσης κούνιας όταν το στρώμα βρίσκεται σε αυτή τη θέση.



Συνιστάται να μετακινείτε το στρώμα προς τα κάτω όταν το μωρό σας μπορεί να μπουσουλήσει ή δίνει σημάδια ότι μπορεί να σταθεί όρθιο. Σε αυτήν την περίπτωση, προτιμάται η χρήση της βάσης για την κούνια.

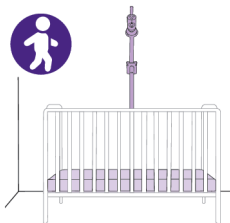

Όταν το μωρό σας μπορεί να αρχίσει να ανασηκώνεται μόνο του και να δείχνει σημάδια ότι μπορεί να σταθεί, είναι καλύτερο να κατεβάσετε το στρώμα στη χαμηλότερη θέση. Σας συνιστούμε τη χρήση της βάσης τοίχου για στρώματα σε χαμηλότερες θέσεις.

## Τι "Να κάνω" και τι "Να μην κάνω"



Προσπαθήστε να διατηρήσετε την κούνια και τον χώρο ύπνου του μωρού σας χωρίς κρεμαστά κινούμενα παιχνίδια, άλλα παιχνίδια ή κινούμενα φώτα. Όσο λιγότερα αντικείμενα εμποδίζουν την ορατότητα, τόσο καλύτερα θα λειτουργεί η συσκευή παρακολούθησης μωρού.

Η συσκευή παρακολούθησης μωρού είναι ευαίσθητη στην κίνηση, αποφύγετε τη χρήση κουνιστής κούνιας ή καλαθιού.

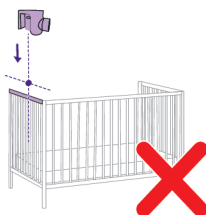

Αποφύγετε την τοποθέτηση της μονάδας μωρού πάνω από τη μικρότερη σε μήκος πλευρά της κούνιας. Αυτό θα περιορίσει το πόσο καλά θα βλέπετε το μωρό σας.

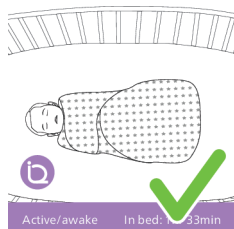

Οι υπνόσακοι, τα κλινοσκεπάσματα και τα ρούχα με σχέδια είναι εξαιρετικά για χρήση με αυτή τη συσκευή παρακολούθησης μωρού.



Προσπαθήστε να αποφύγετε τα χοντρά ρούχα και τα κλινοσκεπάσματα που έχουν όλα το ίδιο χρώμα, καθώς η μονάδα μωρού χρησιμοποιεί αντίθεση για να ανιχνεύει την κίνηση.

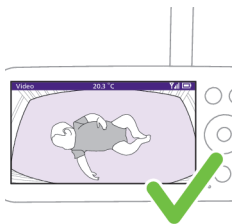

Το στρώμα πρέπει να εμφανίζεται στην οθόνη σας ως ένα ίσιο οριζόντιο ορθογώνιο. Όσο πιο ίσιο είναι το στρώμα στην οθόνη, τόσο το καλύτερο.

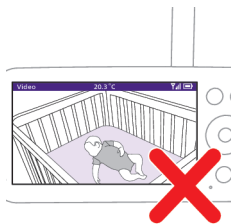

Η μονάδα μωρού ή το στρώμα δεν θα πρέπει να τοποθετούνται υπό γωνία.

## Βάση για κούνια

Σημείωση: Για κούνιες με στρογγυλά κάγκελα, χρησιμοποιήστε βάση τοίχου.

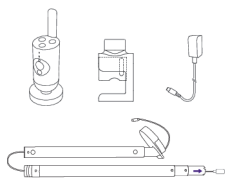

- 1 Βγάλτε τη βάση 2 σε 1, τον σφιγκτήρα, το τροφοδοτικό και τη μονάδα μωρού.

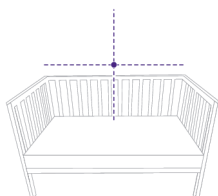

- 2 Για βέλτιστα αποτελέσματα, τοποθετήστε τη μονάδα μωρού στο κέντρο και πάνω από τη μεγαλύτερη σε μήκος πλευρά της κούνιας.

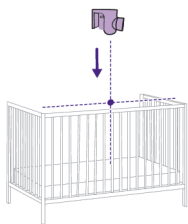

- 3 Συνδέστε τον σφιγκτήρα στη μέση της μεγαλύτερης σε μήκος πλευράς της κούνιας ακουμπώντας τον πάνω στο κιγκλίδωμα.

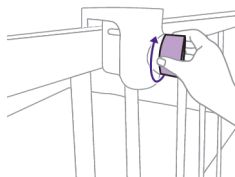

- 4 Γυρίστε τον διακόπτη έντασης δεξιόστροφα για να τον στερεώσετε πάνω στη μπάρα.

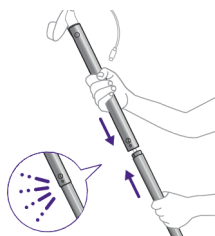

- 5 Πάρτε τους δύο στύλους και πιέστε τους μαζί για να δημιουργήσετε έναν μακρύτερο στύλο.

Σημείωση: Θα ακούσετε έναν μικρό ήχο "κλικ", όταν στερεωθεί.

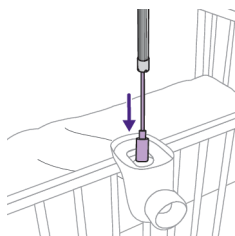

- 6 Στη συνέχεια, με το καλώδιο τροφοδοσίας να προηγείται, εισάγετε τον στύλο μέσα από το άνοιγμα του σφιγκτήρα.

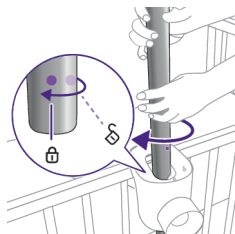

- 7 Με οδηγό τις κουκκίδες στον στύλο και τον σφιγκτήρα, ευθυγραμμίστε τον στύλο στη θέση και περιστρέψτε τον δεξιόστροφα κατά 45° για να τον κλειδώσετε στη θέση του.

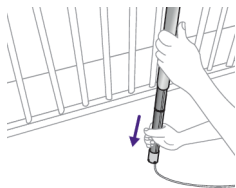

- 8** Το κάτω μέρος του στύλου είναι τηλεσκοπικό, ώστε να μπορείτε να το επεκτείνετε μέχρι το πάτωμα. Βεβαιωθείτε ότι έχετε τοποθετήσει το καλώδιο τροφοδοσίας σε μία από τις υποδοχές που παρέχονται στο άκρο του σωλήνα προς μια πρίζα.

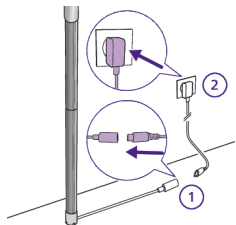

- 9** Περάστε το καλώδιο εκεί όπου συναντώνται το δάπεδο και ο τοίχος. Χρησιμοποιώντας το παρεχόμενο τροφοδοτικό, προσαρτήστε το καλώδιο που εξέρχεται από τον στύλο και συνδέστε το σε μια πρίζα.

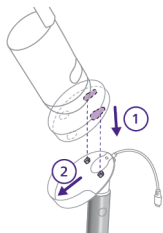

- 10** Προσαρτήστε τη μονάδα μωρού στη βάση ευθυγραμμίζοντας τις προεξοχές στις οπές στο κάτω μέρος της μονάδας μωρού και πιέζοντας προς τα κάτω.



- 11** Σύρετε τη μονάδα μωρού προς τα εμπρός για να την κλειδώσετε στη θέση της και συνδέστε το καλώδιο τροφοδοσίας USB-C στο πίσω μέρος της μονάδας μωρού.



- 12** Γείρετε τη μονάδα μωρού ελαφρώς προς τα επάνω, προς τα κάτω, προς τα δεξιά ή προς τα αριστερά, έτσι ώστε το στρώμα να φαίνεται ολόκληρο και το μωρό σας να βρίσκεται στο κέντρο. Χρησιμοποιήστε τη μονάδα γονέα ή την εφαρμογή Baby Monitor+ για να εξασφαλίσετε ότι η μονάδα μωρού βρίσκεται στην καλύτερη θέση. Προσαρμόστε τη μονάδα μωρού για να δείτε ότι το στρώμα του μωρού σας βρίσκεται στο κέντρο και καθ' ύψος στην οθόνη.



## Τοποθέτηση σε τοίχο

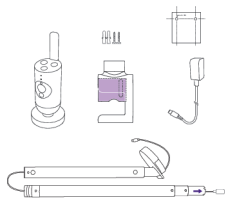

- 1 Βγάλτε τη βάση 2 σε 1, τον σφιγκτήρα, το τροφοδοτικό, τις βίδες και τα στηρίγματα, το πρότυπο στήριξης σε τοίχο και τη μονάδα μωρού.

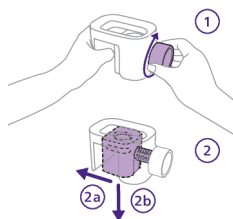

- 2 Αφαιρέστε τον βραχίονα στήριξης στον τοίχο από τον σφιγκτήρα στρέφοντας το περιστρεφόμενο κουμπί αριστερόστροφα με το ένα χέρι ενώ οδηγείτε τον βραχίονα προς τα έξω με το άλλο σας χέρι.

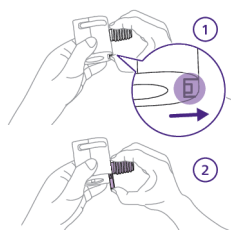

- 3 Αφαιρέστε το τμήμα της βίδας ξεκλειδώνοντάς το με τον αντίχειρά σας και σύροντάς το προς τα κάτω και έξω. Τώρα σας έχει μείνει το εξάρτημα που θα χρησιμοποιηθεί ως επιτοίχια βάση.

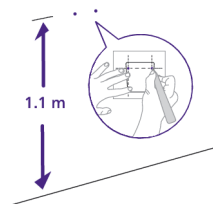

- 4 Βρείτε το πρότυπο στήριξης σε τοίχο και χρησιμοποιήστε ένα μέτρο για να μετρήσετε 1,1 μέτρα πάνω από το πάτωμα και σημειώστε πού πρέπει να τοποθετηθούν οι δύο βίδες. Ανοίξτε μικρές τρύπες στον τοίχο και σπρώξτε προς τα μέσα τα παρεχόμενα στηρίγματα.

Συμβουλή: Το πρότυπο στήριξης σε τοίχο (δείτε το κεφάλαιο "Πρότυπο ανάρτησης σε τοίχο") βρίσκεται στο τέλος του παρόντος εγχειριδίου χρήσης.

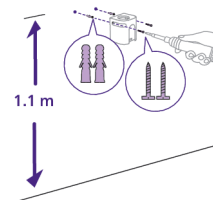

- 5 Πάρτε τον βραχίονα ανάρτησης σε τοίχο και ευθυγραμμίστε τις οπές με τα στηρίγματα. Προσαρτήστε τον βραχίονα ανάρτησης στον τοίχο με ασφάλεια, χρησιμοποιώντας τις παρεχόμενες βίδες.

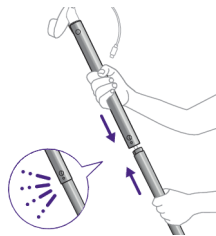

- 6** Πάρτε τους δύο στύλους και πιέστε τους μαζί για να δημιουργήσετε έναν μακρύτερο στύλο.

Σημείωση: Θα ακούσετε έναν μικρό ήχο "κλικ", όταν στερεωθεί.

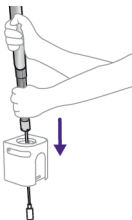

- 7** Στη συνέχεια, με το καλώδιο τροφοδοσίας να προηγείται, εισάγετε τον στύλο μέσα από το άνοιγμα του βραχίονα ανάρτησης σε τοίχο.

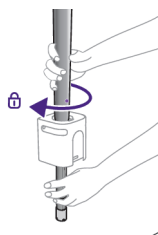

- 8** Στο μέσον περίπου της διαδρομής, ο στύλος δεν θα γλιστρά πλέον προς τα κάτω και πρέπει να κλειδωθεί στη θέση του. Με οδηγό τις κουκκίδες στον στύλο και τον βραχίονα στήριξης σε τοίχο, ευθυγραμμίστε τον στύλο στη θέση του και περιστρέψτε τον δεξιόστροφα κατά 45° για να τον κλειδώσετε στη θέση του.

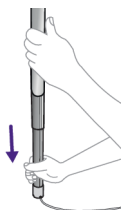

- 9** Το κάτω μέρος του στύλου είναι τηλεσκοπικό, ώστε να μπορείτε να το επεκτείνετε μέχρι το πάτωμα. Βεβαιωθείτε ότι έχετε τοποθετήσει το καλώδιο τροφοδοσίας σε μία από τις υποδοχές που παρέχονται στο άκρο του σωλήνα προς μια πρίζα.

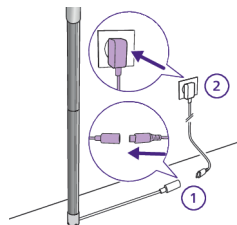

- 10** Περάστε το καλώδιο εκεί όπου συναντώνται το δάπεδο και ο τοίχος. Χρησιμοποιώντας το παρεχόμενο τροφοδοτικό, προσαρτήστε το καλώδιο που εξέρχεται από τον στύλο και συνδέστε το σε μια πρίζα.

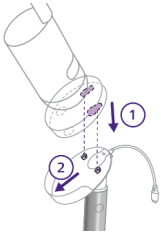

- 11** Προσαρτήστε τη μονάδα μωρού στη βάση ευθυγραμμίζοντας τις προεξοχές στις οπές στο κάτω μέρος της μονάδας μωρού και πιέζοντας προς τα κάτω.



- 12** Σύρετε τη μονάδα μωρού προς τα εμπρός για να την κλειδώσετε στη θέση της και συνδέστε το καλώδιο τροφοδοσίας USB-C στο πίσω μέρος της μονάδας μωρού.



- 13** Γείρετε τη μονάδα μωρού ελαφρώς προς τα επάνω, προς τα κάτω, προς τα δεξιά ή προς τα αριστερά, έτσι ώστε το στρώμα να φαίνεται ολόκληρο και το μωρό σας να βρίσκεται στο κέντρο. Χρησιμοποιήστε τη μονάδα γονέα ή την εφαρμογή Baby Monitor+ για να εξασφαλίσετε ότι η μονάδα μωρού βρίσκεται στην καλύτερη θέση. Προσαρμόστε τη μονάδα μωρού για να δείτε ότι το στρώμα του μωρού σας βρίσκεται στο κέντρο και καθ' ύψος στην οθόνη.

# Μονάδα γονέα

## Επισκόπηση οθόνης

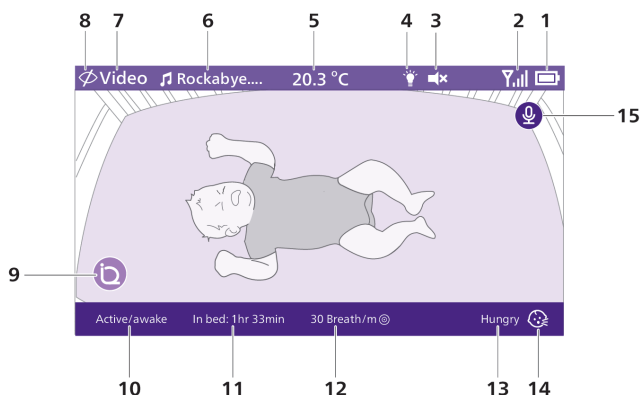

1	Ένδειξη στάθμης μπαταρίας	9	SenseIQ (Ενεργό)
2	Ένδειξη ισχύος σήματος	10	Φωτεινή ένδειξη σταδίου ύπνου
3	Σίγαση (Ενεργοποιημένη)	11	Σε διάρκεια χρήσης στο κρεβάτι
4	Νυχτερινό φως (Ενεργοποιημένο)	12	Μέσος ρυθμός αναπνοής
5	Θερμοκρασία δωματίου	13	Αποτελέσματα ερμηνείας κλάματος
6	Επιλεγμένος χαλαρωτικός ήχος (Ενεργοποιημένος)	14	Ερμηνεία κλάματος (Ενεργή)
7	Επιλεγμένη λειτουργία παρακολούθησης μονάδας γονέα	15	Λειτουργία πραγματικής συνομιλίας (Ενεργοποιημένη)
8	Λειτουργία απορρήτου (Ενεργοποιημένη)		

## Φόρτιση της μονάδας γονέα

Η μονάδα γονέα λειτουργεί με ενσωματωμένη επαναφορτιζόμενη μπαταρία ιόντων λιθίου.

Ακολουθήστε τα παρακάτω βήματα για να φορτίσετε τη μονάδα γονέα:

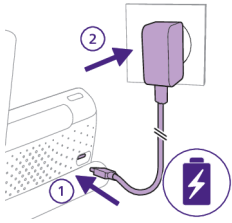

1 Συνδέστε το τροφοδοτικό στη μονάδα γονέα και στην πρίζα.

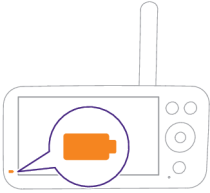

2 Η λυχνία κατάστασης της μπαταρίας ανάβει σταθερά με πορτοκαλί χρώμα, υποδεικνύοντας ότι η μονάδα γονέα φορτίζεται.

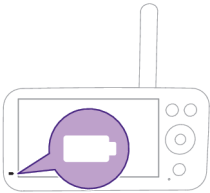

3 Όταν η μπαταρία φορτιστεί πλήρως, η λυχνία κατάστασης της μπαταρίας ανάβει σταθερά με λευκό χρώμα.

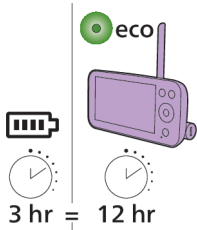

Όταν φορτίζετε τη μονάδα γονέα για 3 ώρες, μπορεί να χρησιμοποιηθεί χωρίς καλώδιο μέχρι και για 12 ώρες στη λειτουργία Eco.

Εάν η μονάδα γονέα είναι ενεργοποιημένη κατά τη διάρκεια της φόρτισης, η φόρτιση διαρκεί περίπου το διπλάσιο.

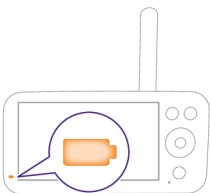

Όταν η μονάδα γονέα δεν είναι συνδεδεμένη σε παροχή και η μπαταρία έχει σχεδόν αδειάσει (λιγότερο από 10%), η λυχνία κατάστασης μπαταρίας αναβοσβήνει με πορτοκαλί χρώμα και ηχεί η ειδοποίηση χαμηλής μπαταρίας.

Εάν η μπαταρία της μονάδας γονέα είναι άδεια και δεν είναι συνδεδεμένη σε παροχή, η μονάδα γονέα θα απενεργοποιηθεί και η σύνδεση με τη μονάδα μωρού θα χαθεί.

**Συμβουλή:** Διατηρήστε τη μονάδα γονέα συνδεδεμένη σε παροχή κατά τη διάρκεια της νύχτας, καθώς εάν η μπαταρία εξαντληθεί, ο ήχος ειδοποίησης χαμηλής μπαταρίας μπορεί να σας ξυπνήσει.

**Συμβουλή:** Για να εξοικονομήσετε μπαταρία, απενεργοποιήστε τη μονάδα γονέα όταν δεν τη χρησιμοποιείτε.

**Σημείωση:** Η μπαταρία αποφορτίζεται σταδιακά και πολύ αργά, ακόμα και όταν η μονάδα γονέα είναι απενεργοποιημένη.

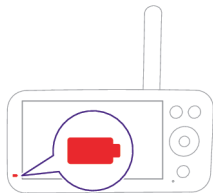

Εάν η λυχνία κατάστασης της μπαταρίας στη μονάδα γονέα εμφανίζει σταθερά κόκκινο χρώμα όταν είναι συνδεδεμένη σε παροχή, σημαίνει ότι υπάρχει πρόβλημα με την μπαταρία και θα πρέπει να επικοινωνήσετε με το Κέντρο Εξυπηρέτησης Καταναλωτών στη χώρα σας.

## Χρήση της συσκευής παρακολούθησης μωρού

### Τρόπος σύζευξης της μονάδας μωρού με τη μονάδα γονέα

Για την καλύτερη δυνατή σύνδεση, έχετε τη μονάδα μωρού και τον δρομολογητή Wi-Fi στο ίδιο δωμάτιο. Οι συμπαγείς τοίχοι ή άλλες ηλεκτρονικές συσκευές μπορεί να διαταράξουν το σήμα.

- 1 Για να ενεργοποιήσετε τη μονάδα μωρού, πατήστε το κουμπί ενεργοποίησης/απενεργοποίησης για 1,5 δευτερόλεπτο.

Σημείωση: Η μονάδα μωρού θα ενεργοποιηθεί αυτόματα μόλις τη συνδέσετε σε μια πρίζα.

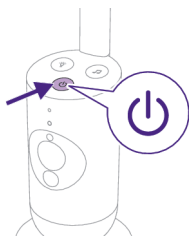

- 2 Όταν η μονάδα μωρού είναι ενεργοποιημένη, η λυχνία κατάστασης ανάβει στιγμιαία με πορτοκαλί χρώμα κατά τη διαδικασία της εκκίνησης.

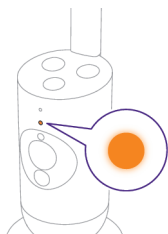

- 3 Η λυχνία κατάστασης μπαταρίας θα γίνει πράσινη, όταν μονάδα μωρού είναι έτοιμη για σύζευξη.

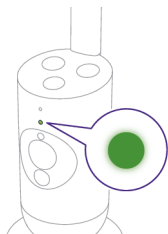

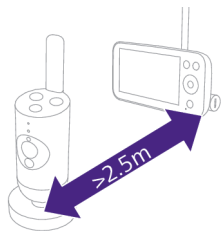

- 4 Φροντίστε η μονάδα γονέα και η μονάδα μωρού να βρίσκονται σε απόσταση τουλάχιστον 2,5 μέτρων η μία από την άλλη, ώστε να αποτρέπεται η ακουστική ανάδραση.

Σημείωση: Αν χρησιμοποιείτε ασύρματο τηλέφωνο, σύστημα ασύρματης μετάδοσης βίντεο, δίκτυο Wi-Fi, φούρνο μικροκυμάτων ή συσκευές Bluetooth που λειτουργούν στα 2,4 GHz και αντιληφθείτε ότι υπάρχουν παρεμβολές είτε στη μονάδα γονέα είτε στη μονάδα μωρού, μετακινήστε τη μονάδα γονέα σε σημείο όπου δεν υπάρχουν παρεμβολές.

- 5 Για να ενεργοποιήσετε τη μονάδα γονέα, πατήστε το κουμπί ενεργοποίησης/απενεργοποίησης για 1,5 δευτερόλεπτο.

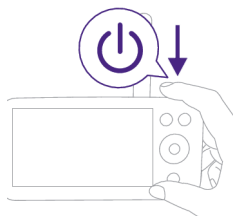

Η οθόνη ενεργοποιείται, εμφανίζεται το έμβλημα της Philips και η λυχνία της σύνδεσης ανάβει με κόκκινο χρώμα. Η μονάδα γονέα αρχίζει να αναζητά τη μονάδα μωρού.

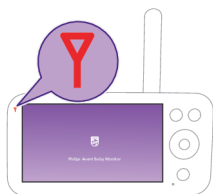

Όταν η μονάδα γονέα και η μονάδα μωρού είναι συνδεδεμένες, η λυχνία σύνδεσης ανάβει με λευκό χρώμα στη μονάδα γονέα και μία ή περισσότερες γραμμές ισχύος σήματος εμφανίζονται στην οθόνη.

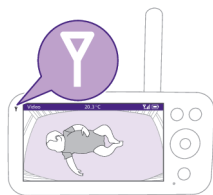

Σημείωση: Απαιτούνται περίπου 15 δευτερόλεπτα για να δημιουργηθεί σύνδεση μεταξύ της μονάδας γονέα και της μονάδας μωρού.

Βεβαιωθείτε ότι η μονάδα μωρού είναι ενεργοποιημένη. Όταν η μονάδα μωρού είναι απενεργοποιημένη, στην οθόνη της μονάδας γονέα εμφανίζεται η εικόνα εκτός εμβέλειας.

Εάν δεν έχει επιτευχθεί σύνδεση, η λυχνία σύνδεσης ανάβει με κόκκινο χρώμα, η ειδοποίηση της μονάδας γονέα θα ηχεί περίπου κάθε 25 δευτερόλεπτα και στην οθόνη θα εμφανίζεται η εικόνα εκτός εύρους.

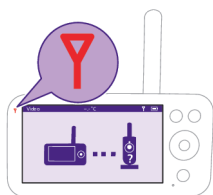

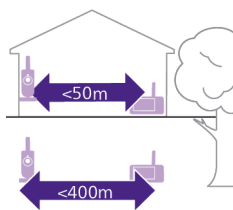

Η εμβέλεια λειτουργίας ανέρχεται στα 50 μέτρα σε εσωτερικό χώρο και στα 400 μέτρα σε εξωτερικό χώρο. Η εμβέλεια λειτουργίας της συσκευής παρακολούθησης μωρού ποικίλλει ανάλογα με τον περιβάλλοντα χώρο και τους παράγοντες που προκαλούν παρεμβολές. Τα υγρά και νωπά υλικά προκαλούν παρεμβολές, με την απώλεια εύρους να είναι έως και 100%.

### Στεγνά υλικά

### Πάχος υλικών

### Απώλεια εμβέλειας

Ξύλο, γύψος, χαρτόνι, γυαλί (χωρίς μέταλλο, καλώδια ή μόλυβδο)

< 30 εκ.

0-10 %

Τούβλο, κοντραπλακέ

< 30 εκ.

5-35 %

Ενισχυμένο τσιμέντο

< 30 εκ.

30-100 %

Μεταλλικές γρίλιες ή μπάρες

< 1 εκ.

90-100 %

Φύλλα μετάλλου ή αλουμινίου

< 1 εκ.

100 %

## Λειτουργίες και ρυθμίσεις

### Λειτουργίες μενού

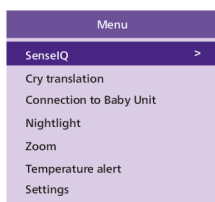

Η συνδεδεμένη συσκευή παρακολούθησης μωρού της Philips Avent Premium διαθέτει έξι εξαιρετικές δυνατότητες που βοηθούν τους γονείς να παρακολουθούν το μωρό τους με ευκολία. Αυτές οι δυνατότητες περιλαμβάνουν:

**SenseIQ** - χρησιμοποιεί τεχνολογία AI για να ανιχνεύει τον ύπνο και τις αναπνοές του μωρού σας.

**Ερμηνεία κλάματος** - ερμηνεύει το κλάμα του μωρού σας, ώστε να κατανοήσετε καλύτερα τις ανάγκες του.

**Σύνδεση στη μονάδα μωρού** - επιτρέπει δύο επιλογές σύνδεσης (Αυτόματη και Απευθείας) μεταξύ της μονάδας μωρού και της μονάδας γονέα για να εξασφαλίσετε ότι είστε πάντα συνδεδεμένοι με το μικρό σας.

**Νυχτερινό φως** - παρέχει απαλό φωτισμό για να ηρεμεί το μωρό σας και να δημιουργεί ένα ήρεμο περιβάλλον ύπνου.

**Ζουμ** - σας επιτρέπει να εστιάσετε στην κούνια του μωρού σας, παρέχοντάς σας μια πιο προσεκτική ματιά στο μικρό σας.

**Συναγερμός θερμοκρασίας** - σας ενημερώνει εάν η θερμοκρασία στο δωμάτιο του μωρού είναι πολύ υψηλή ή πολύ χαμηλή.



Όλες οι δυνατότητες που περιγράφονται στις ακόλουθες ενότητες μπορούν να εκτελεστούν μέσω του μενού της μονάδας γονέα ή της εφαρμογής.

- 1 Πατήστε το κουμπί μενού στο κάτω δεξί μέρος της μονάδας γονέα για να εισέλθετε στη λίστα μενού.

**Σημείωση:** Θα φύγετε από το μενού όταν πατήσετε ξανά το κουμπί μενού.

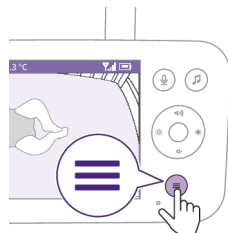

- 2 Χρησιμοποιήστε το κουμπί ελέγχου για να περιηγηθείτε στο μενού. Το επιλεγμένο στοιχείο μενού επισημαίνεται με μοβ χρώμα.

**Σημείωση:** Εάν βρίσκεστε ήδη σε ένα από τα δευτερεύοντα μενού και θέλετε να μεταβείτε σε άλλες λειτουργίες του μενού, πιέστε ξανά το κουμπί μενού για να επιστρέψετε στο κύριο μενού.

**Σημείωση:** Εάν βρίσκεστε στο μενού, αλλά δεν πατήσετε κάποιο κουμπί για 8 δευτερόλεπτα, το μενού θα κλείσει χωρίς να αποθηκευτεί κάποια από τις ρυθμίσεις που αλλάξατε.

## SenseIQ

Η συνδεδεμένη συσκευή παρακολούθησης μωρού Philips Avent Premium με τεχνολογία SenseIQ αναλύει κάθε κίνηση και αναπνοή για να δώσει στους γονείς την πιο ευκρινή εικόνα για την ευεξία του μωρού τους. Διαισθητική και φορητή, η τεχνολογία SenseIQ παράγει ενημερώσεις κατάστασης αναπνοής και ύπνου σε πραγματικό χρόνο, ώστε οι γονείς να είναι ήσυχτοι γνωρίζοντας ότι θα είναι πάντα συνδεδεμένοι και ότι το μωρό τους είναι ασφαλές και αβλαβές.

Για να ενεργοποιήσετε το SenseIQ, κατεβάστε την εφαρμογή Baby Monitor+ (δείτε το κεφάλαιο "Λήψη της εφαρμογής Baby Monitor+") και ακολουθήστε τα βήματα της εφαρμογής για να την ενεργοποιήσετε.

- 1 Πατήστε το κουμπί μενού στο κάτω δεξί μέρος της μονάδας γονέα.

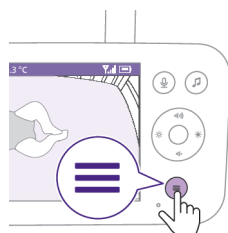

- 2 Επιλέξτε το "SenseIQ" και πατήστε το κουμπί επιβεβαίωση για πρόσβαση στη λειτουργία SenseIQ.

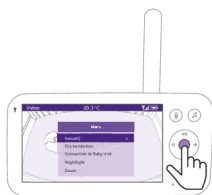

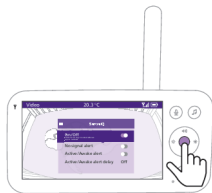

- 3 Πατήστε το κουμπί επιβεβαίωσης για να ενεργοποιήσετε ή να απενεργοποιήσετε τη λειτουργία SenseIQ.

Η οθόνη εμφανίζει το στάδιο ύπνου, τη διάρκεια χρήσης στο κρεβάτι και τον μέσο ρυθμό αναπνοής στην κάτω γραμμή.

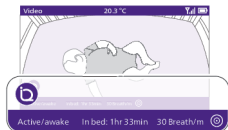

**zoundream**

### Cry Translation (Ερμηνεία κλάματος)

Η υπηρεσία ερμηνείας κλάματος που υποστηρίζεται από τη Zoundream™, σας προσφέρει ένα χρήσιμο εργαλείο για να σας βοηθήσει να κατανοήσετε τα διαφορετικά είδη κλάματος του μωρού σας και σας ενημερώνει για τις πιθανές ερμηνείες. Ωστόσο, είναι σημαντικό να θυμάστε ότι αυτό το εργαλείο δεν προορίζεται να αντικαταστήσει τη γονική κρίση. Η Philips δεν φέρει ευθύνη για τα αποτελέσματα της ερμηνείας. Συνιστάται να ζητήσετε τη συμβουλή ενός επαγγελματία ιατρού όταν είναι απαραίτητο.

Για να ενεργοποιήσετε την ερμηνεία κλάματος, κατεβάστε την εφαρμογή Baby Monitor+ (δείτε το κεφάλαιο "Λήψη της εφαρμογής Baby Monitor+") και ακολουθήστε τα βήματα της εφαρμογής για να την ενεργοποιήσετε.

Η υπηρεσία ερμηνείας κλάματος διατίθεται για δοκιμαστική περίοδο 90 ημερών. Στη συνέχεια, μπορείτε να συνεχίσετε να τη χρησιμοποιείτε με εγγραφή στη συνδρομητική υπηρεσία με τη Zoundream™. Ισχύουν όροι και προϋποθέσεις. Η χρήση θα μετράται σε ημέρες και κάθε δραστηριότητα εντός μιας ημέρας θα θεωρείται ως πλήρης ημέρα χρήσης.

**Σημείωση:** Η ερμηνεία κλάματος λειτουργεί μόνο όταν η μονάδα μωρού είναι συνδεδεμένη στο διαδίκτυο.

- 1 Πατήστε το κουμπί μενού στο κάτω δεξί μέρος της μονάδας γονέα.

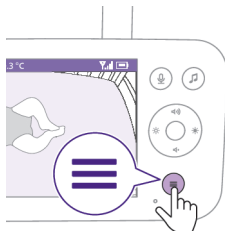

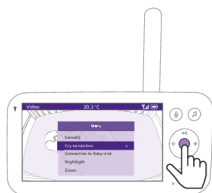

- 2 Επιλέξτε το "Ερμηνεία κλάματος" και πατήστε το κουμπί επιβεβαίωσης για πρόσβαση στη λειτουργία ερμηνείας κλάματος.

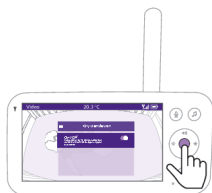

- 3 Πατήστε το κουμπί επιβεβαίωσης για να ενεργοποιήσετε ή να απενεργοποιήσετε τη λειτουργία ερμηνείας κλάματος.



Στην οθόνη εμφανίζεται το αποτέλεσμα ερμηνείας κλάματος στην κάτω γραμμή.

**Συμβουλή:** Κρατήστε τυχόν συσκευές που εκπέμπουν ήχους, όπως ανεμιστήρες ή μηχανήματα λευκού θορύβου, μακριά από τη μονάδα μωρού για να αποφύγετε παρεμβολές στο μικρόφωνο και διατάραξη της ακρίβειας της λειτουργίας.

## Σύνδεση της μονάδας μωρού

Μπορείτε να επιλέξετε διαφορετικές επιλογές σύνδεσης με αυτήν τη λειτουργία μενού.

**Απευθείας:** Έχει ήδη πραγματοποιηθεί ζεύξη μεταξύ της μονάδας γονέα και της μονάδας μωρού και θα συνδέονται απευθείας μεταξύ τους.

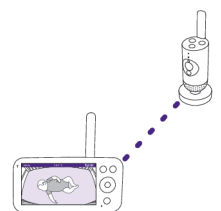

**Αυτόματη: Απευθείας ή Wi-Fi:** Αυτή η ρύθμιση βελτιστοποιεί τη σύνδεση μεταξύ της μονάδας μωρού και της μονάδας γονέα επιλέγοντας αυτόματα την καλύτερη σύνδεση, με χρήση είτε απευθείας λειτουργίας είτε δικτύου Wi-Fi.

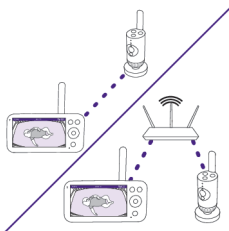

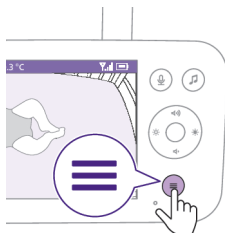

1 Πατήστε το κουμπί μενού στο κάτω δεξί μέρος της μονάδας γονέα.

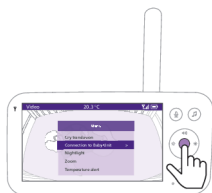

2 Επιλέξτε "Σύνδεση με τη μονάδα μωρού" και πατήστε το κουμπί επιβεβαίωσης για πρόσβαση στο μενού Σύνδεση στη μονάδα μωρού.

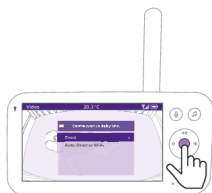

3 Πιέστε το επάνω ή το κάτω μέρος του κουμπιού ελέγχου και το κουμπί επιβεβαίωσης για να επιλέξετε την επιθυμητή σύνδεση.

### **Νυχτερινό φως**

Για να ενεργοποιήσετε τη λειτουργία νυχτερινού φωτός από τη μονάδα γονέα, ακολουθήστε τις παρακάτω οδηγίες:

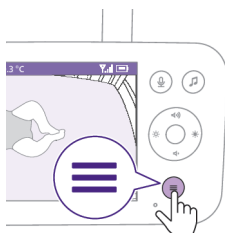

1 Πατήστε το κουμπί μενού στο κάτω δεξί μέρος της μονάδας γονέα.



2 Επιλέξτε το "Νυχτερινό φως" και πατήστε το κουμπί επιβεβαίωσης για να μεταβείτε στη λειτουργία νυχτερινού φωτός.

- 3 Πατήστε το κουμπί επιβεβαίωσης για να ενεργοποιήσετε και να απενεργοποιήσετε τη λειτουργία νυχτερινού φωτός.

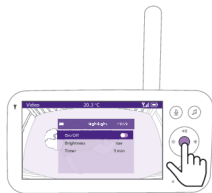

Στην οθόνη εμφανίζεται ένα εικονίδιο λυχνίας στη γραμμή κατάστασης όταν το νυχτερινό φως είναι ενεργοποιημένο.

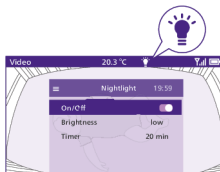

Το νυχτερινό φως της μονάδας μωρού ενεργοποιείται.

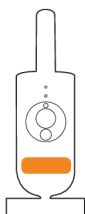

Μπορείτε να ρυθμίσετε το επίπεδο φωτεινότητας του νυχτερινού φωτός από τη μονάδα γονέα.

Πιέστε το αριστερό ή το δεξί μέρος του κουμπιού ελέγχου για να επιλέξετε χαμηλή, μεσαία ή υψηλή φωτεινότητα.

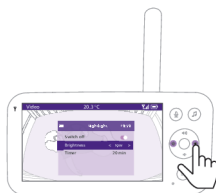

Μπορείτε να ρυθμίσετε το χρονοδιακόπτη νυχτερινού φωτός από τη μονάδα γονέα.

Πιέστε το αριστερό ή το δεξί μέρος του κουμπιού ελέγχου για να επιλέξετε την ώρα που επιθυμείτε.



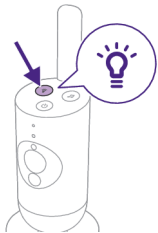

Μπορείτε επίσης να ελέγξετε το νυχτερινό φως από τη μονάδα μωρού.

- 1 Πατήστε το κουμπί νυχτερινού φωτός στη μονάδα μωρού για να ενεργοποιήσετε τη λειτουργία.

Το νυχτερινό φως ενεργοποιείται.

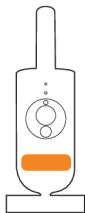

- 2 Πατήστε ξανά το κουμπί νυχτερινού φωτός για να την απενεργοποιήσετε.

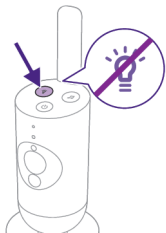

## **Ζουμ**

- 1 Πατήστε το κουμπί μενού στο κάτω δεξί μέρος της μονάδας γονέα.

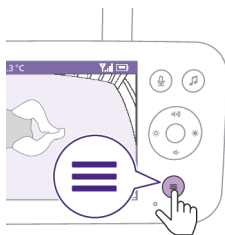

- 2 Επιλέξτε το "Ζουμ" και πατήστε το κουμπί επιβεβαίωσης για πρόσβαση στη λειτουργία ζουμ.





- 3 Πατήστε το κουμπί επιβεβαίωσης για να ρυθμίσετε την εικόνα του βίντεο. Μπορείτε να χρησιμοποιήσετε το επάνω/κάτω/δεξί/αριστερό μέρος του κουμπιού ελέγχου για να επιλέξετε ποιο τμήμα της εικόνας θα εμφανίζεται στη μονάδα γονέα.
- 4 Πιέστε το κουμπί μενού για αποθήκευση της νέας ρύθμισης και έξοδο.
- 5 Εάν θέλετε να κάνετε σμίκρυνση της εικόνας στη μονάδα γονέα, μεταβείτε στο μενού ζουμ και απενεργοποιήστε τη λειτουργία ζουμ.

**Συμβουλή:** Πατήστε παρατεταμένα το κουμπί επιβεβαίωσης για δύο δευτερόλεπτα, για γρήγορη πρόσβαση στη λειτουργία Εστίαση.

## Συναγερμός θερμοκρασίας

Ο αισθητήρας θερμοκρασίας σας επιτρέπει να παρακολουθείτε τη θερμοκρασία στο δωμάτιο του μωρού σας.

**Σημείωση:** Ητρέχουσα θερμοκρασία στο δωμάτιο του μωρού σας εμφανίζεται στη γραμμή κατάστασης της μονάδας γονέα.

- 1 Πατήστε το κουμπί μενού στο κάτω δεξί μέρος της μονάδας γονέα.

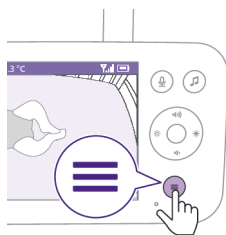

- 2 Επιλέξτε το "Συναγερμός θερμοκρασίας" και πατήστε το κουμπί επιβεβαίωσης για πρόσβαση στη λειτουργία συναγερμού θερμοκρασίας.

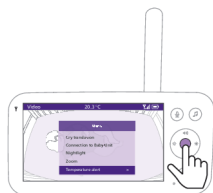

- 3 Η ειδοποίηση θερμοκρασίας μπορεί να ενεργοποιηθεί ή να απενεργοποιηθεί. Πιέστε το κουμπί επιβεβαίωσης για να την ενεργοποιήσετε ή να την απενεργοποιήσετε.

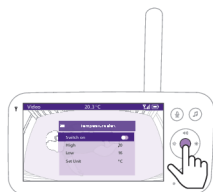

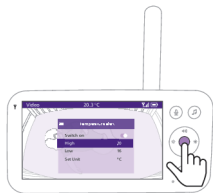

- 4 Για να αλλάξετε τη μέγιστη και την ελάχιστη θερμοκρασία για την ειδοποίηση θερμοκρασίας, επιλέξτε τις επιθυμητές θερμοκρασίες στο μενού Θερμοκρασία.

Συμβουλή: Μπορείτε να εναλλάξετε τη μονάδα μέτρησης της θερμοκρασίας μεταξύ C (Κελσίου) και F (Φαρενάιτ) μέσω της επιλογής μονάδας μέτρησης.

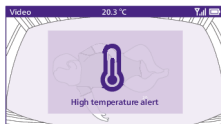

- 5 Πιέστε το αριστερό μέρος του κουμπιού ελέγχου για να αποθηκεύσετε τη νέα ρύθμιση και να επιστρέψετε στο κύριο μενού.

Η μονάδα γονέα εμφανίζει αυτήν την ειδοποίηση όταν η μετρούμενη θερμοκρασία βρίσκεται εκτός εύρους ελάχιστης και μέγιστης τιμής.

## Ρυθμίσεις

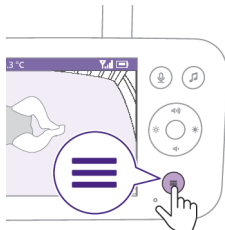

- 1 Πατήστε το κουμπί μενού στο κάτω δεξί μέρος της μονάδας γονέα.



- 2 Επιλέξτε "Ρυθμίσεις" και πατήστε το κουμπί επιβεβαίωσης για να αποκτήσετε πρόσβαση στο μενού ρυθμίσεων.

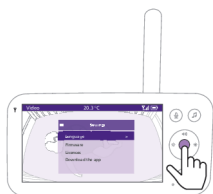

Μπορείτε να αλλάξετε τη ρύθμιση γλώσσας της μονάδας γονέα.

- 1 Πιέστε το κουμπί επιβεβαίωσης για να αποκτήσετε πρόσβαση στη λίστα γλωσσών.
- 2 Πιέστε το επάνω ή το κάτω μέρος του κουμπιού ελέγχου για να περιηγηθείτε σε όλες τις γλώσσες και, στη συνέχεια, πιέστε το κουμπί επιβεβαίωσης για να επιλέξετε την επιθυμητή γλώσσα.



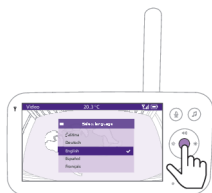

- 3 Πιέστε το κουμπί επιβεβαίωσης για να αποθηκεύσετε τη νέα ρύθμιση και να επιστρέψετε στο κύριο μενού.

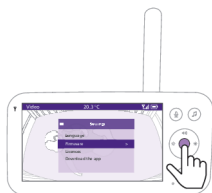

Μπορείτε να ελέγξετε την τρέχουσα έκδοση υλικολογισμικού της συσκευής παρακολουθήσης μωρού.

- 1 Πιέστε το κουμπί επιβεβαίωσης για να μεταβείτε στο μενού υλικολογισμικού.

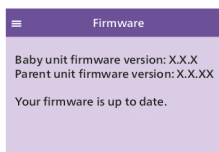

- 2 Στην οθόνη εμφανίζεται η πιο πρόσφατη έκδοση υλικολογισμικού της μονάδας γονέα και της μονάδας μωρού.

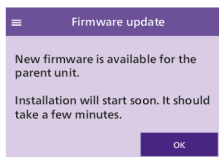

Σημείωση: Σε περίπτωση που υπάρχει διαθέσιμη ενημέρωση υλικολογισμικού, θα εγκατασταθεί αυτόματα και θα λάβετε ειδοποίηση.

# Λυχνία κατάστασης

## Πορτοκαλί

Ανάβει σταθερά με πορτοκαλί χρώμα: η μονάδα μωρού εκκινείται.

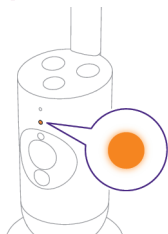

Αναβοσβήνει πορτοκαλί: γίνεται αναβάθμιση του υλικολογισμικού της μονάδας μωρού. Μην την απενεργοποιήσετε κατά τη διάρκεια της αναβάθμισης.

Σημείωση: Η μονάδα μωρού ενδέχεται να επανεκκινεί στιγμιαία κατά την αναβάθμιση του υλικολογισμικού

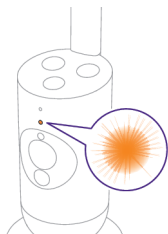

## Πράσινο

Ανάβει σταθερά με πράσινο χρώμα: η μονάδα μωρού είναι έτοιμη για σύνδεση με τη μονάδα γονέα.

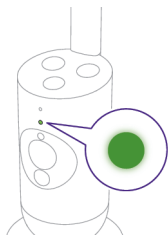

## Λευκό

Ανάβει σταθερά με λευκό χρώμα: η μονάδα μωρού είναι έτοιμη για σύνδεση με τη μονάδα γονέα και την εφαρμογή.

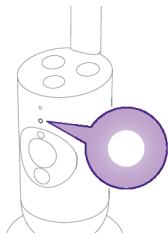

Αναβοσβήνει με λευκό χρώμα: η μονάδα μωρού αναζητά το οικιακό δίκτυο.

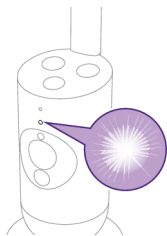

## Κόκκινο (Μόνο κατά τη ρύθμιση)

Ανάβει σταθερά με κόκκινο χρώμα: αδυναμία σύνδεσης της συσκευής παρακολούθησης μωρού στο Internet.

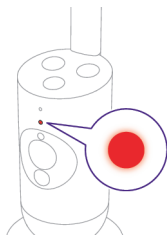

Αναβοσβήνει κόκκινο: έχετε εισαγάγει λάθος αναγνωριστικό SSID ή κωδικό πρόσβασης.

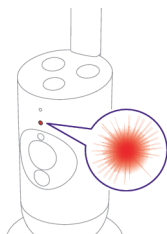

## Μοβ

Ανάβει σταθερά με μοβ χρώμα: η ζωντανή ροή βίντεο είναι ενεργοποιημένη για έναν ή περισσότερους χρήστες της εφαρμογής.

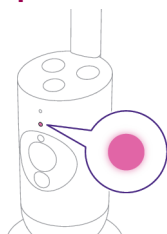

## Μπλε

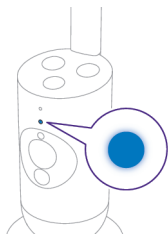

Ανάβει σταθερά με μπλε χρώμα: Η λειτουργία απορρήτου είναι ενεργοποιημένη.

## Ένταση ήχου

Μπορείτε να ρυθμίσετε την ένταση ηχείου της μονάδας γονέα στο επιθυμητό επίπεδο.

- 1 Πιέστε το πάνω ή το κάτω μέρος του κουμπιού ελέγχου για να ρυθμίσετε την ένταση του ήχου.

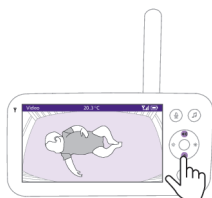

- 2 Στην οθόνη εμφανίζεται η γραμμή έντασης ήχου, η οποία απεικονίζει το επιλεγμένο επίπεδο έντασης.



Σημείωση: Εάν η ένταση του ήχου ρυθμιστεί σε υψηλό επίπεδο, η μονάδα γονέα θα καταναλώνει περισσότερη ενέργεια.

Σημείωση: Όταν η γραμμή ένδειξης της έντασης του ήχου είναι στο ελάχιστο, ο ήχος είναι σε σίγαση. Η μονάδα γονέα εμφανίζει εικονίδιο σίγασης στη γραμμή κατάστασης και λαμβάνετε μόνο ειδοποιήσεις και βίντεο από τη μονάδα γονέα.

## Φωτεινότητα οθόνης

Μπορείτε να ρυθμίσετε τη φωτεινότητα οθόνης της μονάδας γονέα στο επιθυμητό επίπεδο.

- 1 Πατήστε το αριστερό ή το δεξί μέρος του κουμπιού ελέγχου για να ρυθμίσετε τη φωτεινότητα της οθόνης στη μονάδα γονέα.

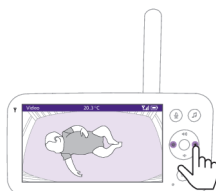

- 2 Στην οθόνη εμφανίζεται η ένδειξη φωτεινότητας, η οποία απεικονίζει το επιλεγμένο επίπεδο φωτεινότητας.

Σημείωση: Η μονάδα γονέα καταναλώνει περισσότερη μπαταρία στην υψηλή φωτεινότητα.



## Λυχνίες στάθμης ήχου

Η μονάδα γονέα παρακολουθεί συνεχώς το επίπεδο του ήχου στο δωμάτιο του μωρού σας. Οι λυχνίες επιπέδου ήχου στη μονάδα γονέα σας ενημερώνουν εάν υπάρχει κάποιος ήχος στο δωμάτιο του μωρού.

Όταν δεν ανιχνεύεται κανένας ήχος, η φωτεινή ένδειξη επιπέδου ήχου παραμένει σβηστή.

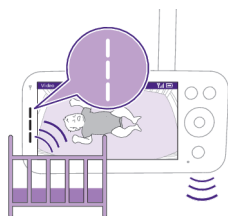
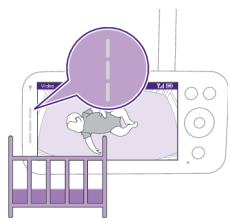

Όταν η μονάδα μωρού ανιχνεύσει έναν ήχο, μία ή περισσότερες λυχνίες επιπέδου ήχου στη μονάδα γονέα θα ανάψουν με λευκό χρώμα. Ο αριθμός των λυχνιών εξαρτάται από την ένταση του ήχου που ακούγεται.

## Λειτουργίες και ευαισθησία

Αυτή η συσκευή παρακολούθησης μωρού διαθέτει τρεις διαφορετικές λειτουργίες που σας επιτρέπουν να επιλέξετε τον τρόπο με τον οποίο θέλετε να παρακολουθείτε το μωρό σας: Video, Audio, Eco.

Το επίπεδο ευαισθησίας της μονάδας μωρού καθορίζει αυτό που ακούτε μέσω της μονάδας γονέα. Όταν επιλέγετε το υψηλό επίπεδο ευαισθησίας, θα ακούτε πολλούς ήχους, συμπεριλαμβανομένων των σιγανών ήχων στο παρασκήνιο. Όταν επιλέγετε το χαμηλό επίπεδο ευαισθησίας, θα ακούτε μόνο τους πιο δυνατούς ήχους.

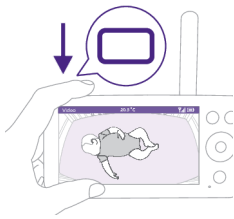

Ενώ η συσκευή παρακολούθησης μωρού είναι ενεργοποιημένη, πατήστε το κουμπί λειτουργίας επάνω αριστερά στη μονάδα γονέα, πιάστε το πάνω ή το κάτω μέρος του κουμπιού ελέγχου για εναλλαγή μεταξύ των διαφορετικών λειτουργιών και, στη συνέχεια, πατήστε το κουμπί επιβεβαίωσης για να επιλέξετε την επιθυμητή λειτουργία.



Μπορείτε να επιλέξετε διαφορετικά επίπεδα ευαισθησίας για διαφορετικές λειτουργίες πατώντας το αριστερό ή το δεξί μέρος του κουμπιού ελέγχου.

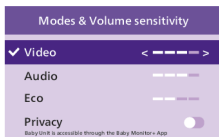

Στην οθόνη εμφανίζεται η επιλεγμένη λειτουργία.

Η επιλεγμένη λειτουργία υποδεικνύεται επίσης στη γραμμή κατάστασης.

Κατά την ενεργοποίηση της συσκευής, ενεργοποιείται η λειτουργία που χρησιμοποιήθηκε την τελευταία φορά.



Εάν το μωρό σας εκπέμπει σιγανούς ήχους μόνο, πρέπει να ορίσετε το επίπεδο ευαισθησίας της μονάδας μωρού σε υψηλό επίπεδο στη μονάδα γονέα.

Όσο πιο δυνατοί είναι οι ήχοι του μωρού σας, τόσο χαμηλότερο είναι το επίπεδο ευαισθησίας που μπορείτε να επιλέξετε στη μονάδα γονέα.

**Σημείωση:** Όταν το επίπεδο ευαισθησίας ρυθμίζεται στο υψηλότερο επίπεδο, θα έχετε συνεχή ήχο στη λειτουργία ήχου και βίντεο. Διαφορετικά, θα γίνεται σίγαση των σιγανών ήχων.

**Συμβουλή:** Μπορείτε να προσαρμόσετε το επίπεδο ευαισθησίας έτσι ώστε να ακούτε πάντα το μωρό σας, χωρίς διακοπή από άλλους ήχους. Όταν υπάρχει έντονος θόρυβος στο παρασκήνιο, απενεργοποιήστε την ευαισθησία ώστε να μην ακούτε αυτούς τους ήχους μέσω της μονάδας γονέα.

Πιάστε το κουμπί επιβεβαίωσης για να αποθηκεύσετε τη νέα ρύθμιση.

## Λειτουργία Video



- 1 Πατήστε το κουμπί λειτουργίας στο επάνω αριστερό μέρος της μονάδας γονέα.
- 2 Πιέστε το κουμπί επιβεβαίωσης για να επιλέξετε τη λειτουργία Βίντεο.

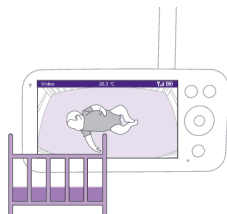

Όταν είναι ενεργοποιημένη η λειτουργία Βίντεο, η οθόνη είναι πάντα ενεργοποιημένη.



**Σημείωση:** Ρυθμίστε το επίπεδο ευαισθησίας στο υψηλότερο επίπεδο για συνεχή ήχο στη μονάδα γονέα.

## Λειτουργία Audio



- 1 Πατήστε το κουμπί λειτουργίας στο επάνω αριστερό μέρος της μονάδας γονέα.
- 2 Πιέστε το κάτω μέρος του κουμπιού ελέγχου για να μεταβείτε στη λειτουργία ήχου.
- 3 Πιέστε το κουμπί επιβεβαίωσης για να επιλέξετε τη λειτουργία ήχου.

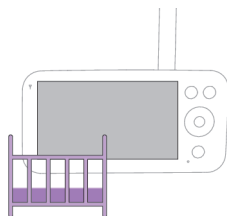

Όταν ενεργοποιείται η λειτουργία Audio, η οθόνη της μονάδας γονέα θα σβήσει.

**Σημείωση:** Η γραμμή κατάστασης δεν είναι ορατή όταν η οθόνη είναι απενεργοποιημένη.



**Σημείωση:** Η λευκή λυχνία σύνδεσης δείχνει ότι η μονάδα γονέα είναι ακόμα ενεργοποιημένη και συνδεδεμένη στη μονάδα μωρού.

**Σημείωση:** Όταν η ευαισθησία δεν έχει ρυθμιστεί στο υψηλότερο επίπεδο, οι σιγανοί ήχοι θα είναι σε σίγαση.

**Σημείωση:** Ρυθμίστε το επίπεδο ευαισθησίας στο υψηλότερο επίπεδο για συνεχή ήχο στη μονάδα γονέα. Για περισσότερες πληροφορίες, ανατρέξτε στο κεφάλαιο "Λειτουργίες και ευαισθησία".

Εάν το μωρό σας κάνει κάποιον ήχο, οι λυχνίες επιπέδου ήχου ανάβουν και οι ήχοι που ανιχνεύει η μονάδα μωρού μεταδίδονται στη μονάδα γονέα. Όταν δεν ανιχνεύεται κανένας ήχος, η φωτεινή ένδειξη επιπέδου ήχου παραμένει σβηστή.

## Λειτουργία Eco



- 1 Πατήστε το κουμπί λειτουργίας στο επάνω αριστερό μέρος της μονάδας γονέα.
- 2 Πιέστε το κάτω μέρος του κουμπιού ελέγχου για να μεταβείτε στη λειτουργία Eco.
- 3 Πιέστε το κουμπί επιβεβαίωσης για να επιλέξετε τη λειτουργία Eco.

**Σημείωση:** Όταν η οθόνη είναι αναμμένη, η επιλεγμένη λειτουργία θα είναι ορατή στη γραμμή κατάστασης. Η γραμμή κατάστασης δεν είναι ορατή όταν η οθόνη είναι απενεργοποιημένη.



Όταν δεν ανιχνεύεται ήχος για 20 δευτερόλεπτα, η οθόνη και οι λυχνίες επιπέδου ήχου σβήνουν. Η λυχνία της λειτουργίας Eco ανάβει με λευκό χρώμα υποδεικνύοντας ότι η μονάδα γονέα είναι ακόμα ενεργοποιημένη και ότι η λειτουργία Eco είναι ενεργή.



Όταν ανιχνευτεί ήχος από τη μονάδα μωρού, η οθόνη και η λυχνία στάθμης ήχου στη μονάδα γονέα ενεργοποιούνται αμέσως. Το βίντεο και οι ήχοι μεταδίδονται στη μονάδα γονέα και οι λυχνίες στάθμης ήχου γίνονται λευκές. Όταν δεν ανιχνεύεται κανένας ήχος, η φωτεινή ένδειξη επιπέδου ήχου παραμένει σβηστή.

**Σημείωση:** Η ελάχιστη στάθμη ήχου που απαιτείται για την ενεργοποίηση του ήχου και της οθόνης καθορίζεται από τη ρύθμιση ευαισθησίας.



## Λειτουργία Απορρήτου



- 1 Πατήστε το κουμπί λειτουργίας στο επάνω αριστερό μέρος της μονάδας γονέα.
- 2 Πατήστε το κάτω μέρος του κουμπιού ελέγχου για να μεταβείτε στη λειτουργία απορρήτου.
- 3 Πατήστε το κουμπί επιβεβαίωσης για να ενεργοποιήσετε τη λειτουργία Απορρήτου.

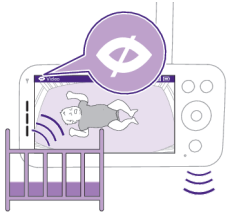

Όταν η λειτουργία απορρήτου είναι ενεργοποιημένη:

- 1 Μπορείτε να συνεχίσετε να παρακολουθείτε το μωρό σας από τη μονάδα γονέα.

Σημείωση: Όταν η οθόνη είναι ενεργοποιημένη, η ένδειξη της λειτουργίας απορρήτου εμφανίζεται στη γραμμή κατάστασης. Η γραμμή κατάστασης δεν είναι ορατή όταν η οθόνη είναι απενεργοποιημένη.



- 2 Δεν μπορείτε να παρακολουθήσετε το μωρό σας από την εφαρμογή.

Σημείωση: Η λυχνία κατάστασης της μονάδας μωρού γίνεται μπλε. Θα λάβετε μια ειδοποίηση push από την εφαρμογή.

Σημείωση: Όταν προσπαθείτε να παρακολουθήσετε μέσω της εφαρμογής, θα εμφανιστεί ότι η μονάδα μωρού βρίσκεται σε λειτουργία απορρήτου.

## Χαλαρωτικοί ήχοι

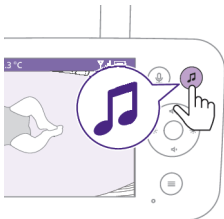

Για να την ενεργοποιήσετε από τη μονάδα γονέα, ακολουθήστε τις παρακάτω οδηγίες:

- 1 Πατήστε το κουμπί χαλαρωτικών ήχων στη μονάδα γονέα για να ανοίξετε το μενού.

Σημείωση: Αν πατήσετε το κουμπί ενώ το μενού είναι ήδη ανοικτό, το μενού θα κλείσει.

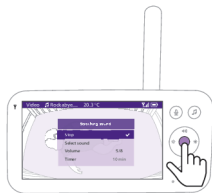

- 2 Πατήστε το κάτω μέρος του κουμπιού ελέγχου για να μετακινηθείτε προς τα κάτω στο στοιχείο μενού "Επιλογή ήχου" και πατήστε το κουμπί επιβεβαίωσης για να μεταβείτε στη λίστα χαλαρωτικών ήχων.



- 3 Πιέστε το επάνω ή το κάτω μέρος του κουμπιού ελέγχου για να μετακινηθείτε στη λίστα.  
4 Πιέστε το κουμπί επιβεβαίωσης για να επιλέξετε ή να αποεπιλέξετε τον ήχο που θέλετε να αναπαραγάγετε. Μπορείτε επίσης να επιλέξετε "Όλα τα νανουρίσματα" για αναπαραγωγή των 5 πρώτων νανουρισμάτων.



- 5 Μεταβείτε στην επιλογή "Αναπαραγωγή" και πατήστε το κουμπί επιβεβαίωσης για να ξεκινήσει η αναπαραγωγή του επιλεγμένου ήχου. Εάν επιθυμείτε τη διακοπή του, πιέστε ξανά το κουμπί επιβεβαίωσης. Η γραμμή κατάστασης της μονάδας γονέα εμφανίζει το όνομα του ήχου που αναπαράγεται.

Συμβουλή: Πατήστε παρατεταμένα το κουμπί χαλαρωτικού ήχου για να ξεκινήσει ή να διακοπεί η αναπαραγωγή του επιλεγμένου ήχου.



Μπορείτε να ρυθμίσετε το επίπεδο έντασης ή νανουρίσματος από τη μονάδα γονέα.

Πιέστε το αριστερό ή το δεξί τμήμα του κουμπιού ελέγχου για να επιλέξετε το επίπεδο έντασης.



Μπορείτε να ορίσετε ένα χρονοδιακόπτη για να ορίσετε πότε θα σταματήσει ο χαλαρωτικός ήχος. Μπορείτε να το κάνετε από τη μονάδα γονέα.

Πιέστε το αριστερό ή το δεξί μέρος του κουμπιού ελέγχου για να επιλέξετε την ώρα που επιθυμείτε.

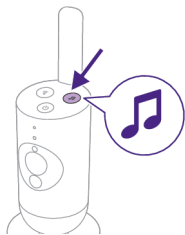

Για να ενεργοποιήσετε τη λειτουργία Χαλαρωτικοί ήχοι από τη μονάδα μωρού, πατήστε το κουμπί Χαλαρωτικοί ήχοι στη μονάδα μωρού.



Αρχίζει η συνεχόμενη αναπαραγωγή του τελευταίου ήχου που επιλέχθηκε από τη μονάδα γονέα, σύμφωνα με την τελευταία ρύθμιση του χρονοδιακόπτη.

Για να σταματήσετε τους χαλαρωτικούς ήχους από τη μονάδα μωρού, πατήστε ξανά το κουμπί Χαλαρωτικοί ήχοι.

## Πραγματική συνομιλία

Μπορείτε να χρησιμοποιήσετε το κουμπί Πραγματικής συνομιλίας στη μονάδα γονέα για να μιλήσετε στο μωρό σας.

**1** Πατήστε το κουμπί Πραγματικής συνομιλίας στη μονάδα γονέα.



**2** Στην οθόνη της μονάδας γονέα εμφανίζεται το εικονίδιο πραγματικής συνομιλίας, υποδεικνύοντας την ενεργή σύνδεση. Μιλήστε καθαρά στο μικρόφωνο στο μπροστινό μέρος της μονάδας γονέα από απόσταση 15-30 εκ.





Το μωρό μπορεί να σας ακούσει να μιλάτε στη μονάδα γονέα. Ταυτόχρονα, θα ακούτε όλους τους ήχους που παράγει το μωρό σας.

- 3** Πιέστε ξανά το κουμπί Πραγματικής συνομιλίας για να απενεργοποιήσετε τη λειτουργία όταν ολοκληρώσετε τη συνομιλία.

**Σημείωση:** Είναι σημαντικό να απενεργοποιήσετε την πραγματική συνομιλία όταν ολοκληρώσετε τη χρήση της, προκειμένου να αποφύγετε τυχόν απροσδόκητους ήχους που προέρχονται από τη μονάδα μωρού.

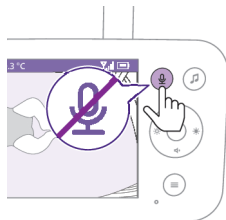

## Καθαρισμός και συντήρηση

**Προειδοποίηση:** Μην βυθίζετε τη μονάδα γονέα, τη μονάδα μωρού και τα τροφοδοτικά στο νερό και μην καθαρίζετε κανένα από αυτά τα εξαρτήματα με τρεχούμενο νερό βρύσης.

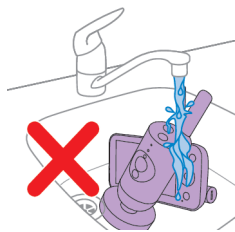

**Προειδοποίηση:** Μην χρησιμοποιείτε σπρέι καθαρισμού ή καθαριστικά υγρά.



- 1** Απενεργοποιήστε τη μονάδα μωρού, αφαιρέστε το τροφοδοτικό από τη μονάδα μωρού και αφαιρέστε το τροφοδοτικό από την πρίζα.

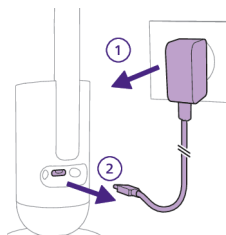



**2** Καθαρίζετε τη μονάδα μωρού με στεγνό πανί.

Σημείωση: Οι δαχτυλιές ή η σκόνη στο φακό της μονάδας μωρού ενδέχεται να επηρεάσουν την απόδοση της κάμερας. Μην αγγίζετε το φακό με τα δάχτυλά σας.

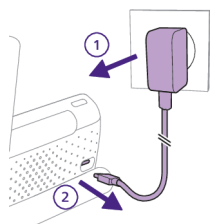

**3** Απενεργοποιήστε τη μονάδα γονέα, αφαιρέστε το τροφοδοτικό από τη μονάδα γονέα και από την πρίζα.

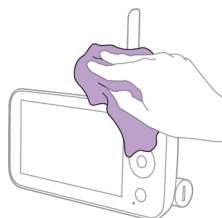

**4** Καθαρίστε τη μονάδα γονέα με ένα στεγνό πανί.

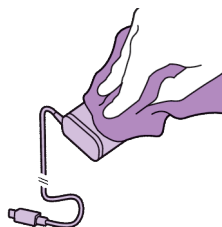

**5** Καθαρίστε τα τροφοδοτικά με ένα στεγνό πανί.

## Αποθήκευση

Όταν δεν σκοπεύετε να χρησιμοποιήσετε τη συσκευή παρακολούθησης μωρού για μεγάλο χρονικό διάστημα, αποθηκεύστε τη μονάδα γονέα, τη μονάδα μωρού και τα τροφοδοτικά σε δροσερό και ξηρό μέρος.

Για να βελτιστοποιήσετε τη διάρκεια ζωής της μπαταρίας κατά τη διάρκεια μεγάλων περιόδων αδράνειας ή αποθήκευσης, συνιστάται να φορτίσετε τη μονάδα γονέα σας στο 50% πριν την απενεργοποιήσετε.

## Παραγγελία εξαρτημάτων

Για να αγοράσετε παρελκόμενα ή ανταλλακτικά, επισκεφτείτε την ιστοσελίδα [www.philips.com/parts-and-accessories](http://www.philips.com/parts-and-accessories) ή επισκεφτείτε τον αντιπρόσωπό σας της Philips. Μπορείτε επίσης να επικοινωνήσετε με το Τμήμα Εξυπηρέτησης Καταναλωτών της Philips στη χώρα σας (βλέπε το φυλλάδιο διεθνούς εγγύησης για τα στοιχεία επικοινωνίας).

## Ανακύκλωση



- Αυτό το σύμβολο δηλώνει ότι τα ηλεκτρικά προϊόντα και οι μπαταρίες δεν πρέπει να απορρίπτονται μαζί με τα συνηθισμένα οικιακά απορρίμματα.
- Ακολουθήστε τους εγχώριους κανονισμούς για την ξεχωριστή συλλογή ηλεκτρικών προϊόντων και μπαταριών.

## Αφαίρεση ενσωματωμένης επαναφορτιζόμενης μπαταρίας

Η ενσωματωμένη επαναφορτιζόμενη μπαταρία πρέπει να αφαιρείται μόνο από ειδικευμένο επαγγελματία όταν απορρίπτεται η συσκευή. Προτού αφαιρέσετε την μπαταρία, βεβαιωθείτε ότι η συσκευή έχει αποσυνδεθεί από την πρίζα και ότι η μπαταρία είναι πλήρως αποφορτισμένη.

**Όταν χρησιμοποιείτε εργαλεία για να ανοίξετε τη συσκευή και όταν απορρίπτετε την επαναφορτιζόμενη μπαταρία, να λαμβάνετε τις απαραίτητες προφυλάξεις ασφαλείας.**

**Κατά το χειρισμό μπαταριών, βεβαιωθείτε ότι τα χέρια σας, το προϊόν και οι μπαταρίες είναι στεγνά.**

**Για να αποφύγετε το τυχαίο βραχυκύκλωμα των μπαταριών μετά την αφαίρεση, μην αφήνετε τους ακροδέκτες της μπαταρίας να έρχονται σε επαφή με μεταλλικά αντικείμενα (π.χ. κέρματα, τσιμπιδάκια, δακτυλίδια). Μην τυλίγετε τις μπαταρίες σε αλουμινόχαρτο. Τυλίξτε τους ακροδέκτες των μπαταριών με ταινία ή τοποθετήστε τις μπαταρίες σε πλαστική σακούλα πριν τις απορρίψετε.**

Διαδικασία:

- 1 Χρησιμοποιήστε ένα κέρμα για να ξεκλειδώσετε τα ανοίγματα της θήκης της μπαταρίας στο πίσω μέρος της μονάδας γονέα.
- 2 Αφαιρέστε τα 2 ποδαράκια από καουτσούκ στο κάτω μέρος της μονάδας γονέα.
- 3 Τώρα αφαιρέστε τις 2 βίδες που εμφανίστηκαν στο κάτω μέρος της μονάδας γονέα.
- 4 Τραβήξτε τη θήκη της μπαταρίας από τη μονάδα γονέα.
- 5 Αφαιρέστε την μπαταρία.

Εάν δεν υπάρχει σύστημα συλλογής/ανακύκλωσης ηλεκτρονικών προϊόντων στη χώρα σας, μπορείτε να προστατεύσετε το περιβάλλον αφαιρώντας και ανακυκλώνοντας την μπαταρία προτού απορρίψετε το προϊόν.

## Υποστήριξη

Για οτιδήποτε αφορά την υποστήριξη προϊόντων, τις λεπτομέρειες για την κατανάλωση ρεύματος και τη Δήλωση Συμμόρφωσης ΕΕ, επισκεφθείτε τη διεύθυνση [www.philips.com/support](http://www.philips.com/support).

## Αντιμετώπιση προβλημάτων

Σε αυτό το κεφάλαιο συνοψίζονται τα πιο συνήθη προβλήματα που μπορεί να αντιμετωπίσετε με τη συσκευή. Εάν δεν μπορείτε να λύσετε το πρόβλημα με τις παρακάτω πληροφορίες, ανατρέξτε στη λίστα συχνών ερωτήσεων στη διεύθυνση [www.philips.com/support](http://www.philips.com/support) ή επικοινωνήστε με το Κέντρο Εξυπηρέτησης Καταναλωτών στη χώρα σας.

### ΜΟΝΑΔΑ ΓΟΝΕΑ

#### Πρόβλημα

#### Λύση

Γιατί δεν μπορώ να συνδέσω τη μονάδα γονέα με άλλες μονάδες μωρού Philips Avent;

Η μονάδα γονέα της συνδεδεμένης συσκευής παρακολούθησης μωρού Philips Avent Premium μπορεί να συνδεθεί μόνο στη μονάδα μωρού που περιλαμβάνεται στην ίδια συσκευασία.

Εάν θέλετε να βλέπετε άλλες συσκευές παρακολούθησης μωρού Philips Avent (SCD641, SCD643, SCD921, SCD923), μπορείτε να τις προσθέσετε στην εφαρμογή Philips Avent Baby Monitor+.

Γιατί δεν φορτίζεται η μονάδα γονέα όταν τη συνδέω στην πρίζα;

Ενδέχεται το τροφοδοτικό να έχει υποστεί ζημιά.

Ελέγξτε αν το πρόβλημα παραμένει χρησιμοποιώντας το άλλο τροφοδοτικό που συμπεριλαμβάνεται στη συσκευασία. Αν υποστεί βλάβη το τροφοδοτικό, θα πρέπει να αντικατασταθεί μόνο με αυθεντικό τροφοδοτικό προς αποφυγή κινδύνων. (δείτε το κεφάλαιο "Παραγγελία εξαρτημάτων")

Ενδέχεται να υπάρχει σφάλμα μπαταρίας.

Ελέγξτε την λυχνία κατάστασης της μπαταρίας στη μονάδα γονέα. Εάν έχει σταθερά κόκκινο χρώμα, επικοινωνήστε με το Κέντρο Εξυπηρέτησης Καταναλωτών στη χώρα σας.

Γιατί ο χρόνος φόρτισης της μονάδας γονέα υπερβαίνει τις 3 ώρες;

Αν η θερμοκρασία έχει υπερβεί την ανοχή φόρτισης, θα μπορούσε δυνητικά να κοπεί το κύκλωμα φόρτισης ως μηχανισμός ασφαλείας. Για να συνεχίσετε τη φόρτιση, απομακρύνετε τη βάση φόρτισης από πηγές θερμότητας όπως καλοριφέρ, θερμοσυσσωρευτές, φούρνο ή άλλες συσκευές (συμπεριλαμβανομένων των ενισχυτών) που παράγουν θερμότητα.



Ίσως δεν χρησιμοποιείτε το σωστό τροφοδοτικό. Εάν βλέπετε το εικονίδιο στα αριστερά, αυτό σημαίνει ότι ανιχνεύεται εσφαλμένο τροφοδοτικό. Πάντα να χρησιμοποιείτε το παρεχόμενο τροφοδοτικό για βέλτιστη απόδοση φόρτισης.

**ΜΟΝΑΔΑ ΓΟΝΕΑ**

Γιατί η συσκευή παρακολούθησης μωρού λειτουργεί ομαλά μόνο σε μικρότερη απόσταση από αυτήν που ορίζεται στο παρόν εγχειρίδιο χρήσης;

Η καθορισμένη εμβέλεια λειτουργίας μεταξύ της μονάδας γονέα και της μονάδας μωρού ανέρχεται στα 400 μέτρα και ισχύει μόνο για εξωτερικό χώρο και για άμεσο οπτικό πεδίο. Ανάλογα με το περιβάλλον και άλλους παράγοντες παρεμβολών, η εμβέλεια λειτουργίας μπορεί να είναι μικρότερη.

Μέσα στο σπίτι, η εμβέλεια λειτουργίας είναι έως 50 μέτρα, κάτι που επίσης περιορίζεται από τον αριθμό και το είδος των τοίχων ή/και των ταβανιών που παρεμβάλλονται ανάμεσα στη μονάδα γονέα και τη μονάδα μωρού.

Γιατί δεν μπορώ να συνδέσω τη μονάδα γονέα με τη μονάδα μωρού; Γιατί κατά διαστήματα χάνεται η σύνδεση; Γιατί διακόπτεται ο ήχος;

Η μονάδα μωρού και η μονάδα γονέα ενδέχεται να βρίσκονται εκτός ορίων εμβέλειας λειτουργίας ή υπάρχει παρεμβολή από άλλες ασύρματες συσκευές 2,4 GHz.

Δοκιμάστε μια διαφορετική τοποθεσία, μειώστε την απόσταση μεταξύ των μονάδων ή απενεργοποιήστε άλλες ασύρματες συσκευές 2,4 GHz (φορητοί υπολογιστές, κινητά τηλέφωνα, φούρνους μικροκυμάτων κ.λπ.).

Ίσως η σύνδεση στον δρομολογητή της μονάδας μωρού να μην είναι ισχυρή ή σταθερή.

Ελέγξτε την ισχύ σήματος του δρομολογητή της μονάδας μωρού σας στην εφαρμογή Baby Monitor+ και αν είναι αδύναμη, δοκιμάστε να μετακινήσετε τον δρομολογητή πιο κοντά στη μονάδα μωρού ή να χρησιμοποιήσετε συσκευή επέκτασης Wi-Fi για να διασφαλίσετε μια ισχυρή και σταθερή σύνδεση για βέλτιστη απόδοση.

Γιατί η εφαρμογή/μονάδα γονέα αντιδρά πολύ γρήγορα σε άλλους ήχους πέρα από αυτούς που παράγει το μωρό μου;

Το επίπεδο ευαισθησίας ενδέχεται να έχει ρυθμιστεί σε πολύ υψηλό επίπεδο. Όταν το μωρό σας παράγει σιγανούς ήχους, το επίπεδο ευαισθησίας πρέπει να είναι υψηλότερο. Ωστόσο, όσο αυξάνεται η ένταση των θορύβων στο παιδικό δωμάτιο, τόσο πιο χαμηλό μπορεί να είναι το επίπεδο ευαισθησίας που θα επιλέξετε. Μπορείτε να αλλάξετε το επίπεδο ευαισθησίας της συσκευής παρακολούθησης μωρού στο μενού της μονάδας γονέα.

Γιατί δεν ακούγεται ήχος από τη μονάδα γονέα; Γιατί η μονάδα γονέα δεν μεταδίδει ήχους;

Ενδέχεται να έχει γίνει σίγαση της μονάδας γονέα. Για να απενεργοποιήσετε τη σίγαση, πιέστε το πάνω μέρος του κουμπιού ελέγχου και ρυθμίστε την ένταση.

Ενδέχεται να έχετε ενεργοποιήσει τη σίγαση στην εφαρμογή. Απενεργοποιήστε τη σίγαση πατώντας το εικονίδιο σίγασης στην οθόνη του βίντεο.

Έχει επιλεγθεί χαμηλό επίπεδο ευαισθησίας. Αυξήστε το επίπεδο ευαισθησίας στο μενού της μονάδας γονέα ή στο μενού της εφαρμογής.

Η μονάδα μωρού ενδέχεται να βρίσκεται πολύ μακριά από το μωρό σας. Βεβαιωθείτε ότι η μονάδα μωρού δεν βρίσκεται σε απόσταση μεγαλύτερη από 1,5 μέτρο από το μωρό σας για βέλτιστη ανίχνευση ήχου.

Γιατί εμφανίζονται παράσιτα στη μονάδα γονέα; Γιατί τρεμοπαίζει η εικόνα στην οθόνη της μονάδας γονέα; Γιατί ακούγεται ένας ήχος βουητού από τη μονάδα γονέα;

Ενδέχεται να υπάρχουν παρεμβολές όταν η μονάδα γονέα βρίσκεται εκτός της εμβέλειας της μονάδας μωρού. Εάν παρεμβάλλονται πάρα πολλοί τοίχοι ή ταβάνια ανάμεσα στη μονάδα γονέα και τη μονάδα μωρού. Η όταν είναι ενεργοποιημένες άλλες ασύρματες συσκευές 2.4 GHz (π.χ. φούρνους μικροκυμάτων, δρομολογητής Wi-Fi).

Τοποθετήστε τη μονάδα γονέα σε διαφορετικό σημείο, πιο κοντά στη μονάδα μωρού ή απενεργοποιήστε άλλες ασύρματες συσκευές.



## SenseIQ/Ερμηνεία κλάματος

## Πρόβλημα

## Λύση

Γιατί δεν υπάρχει ανάλυση αναπνοής και κίνησης;

Ενδέχεται να μην έχετε ενεργοποιήσει τη λειτουργία SenseIQ.  
Κατεβάστε την εφαρμογή Philips Avent Baby Monitor+ (δείτε το κεφάλαιο "Λήψη της εφαρμογής Baby Monitor+") στο τηλέφωνό σας και ενεργοποιήστε τη λειτουργία SenseIQ στο μενού της μονάδας γονέα ή στην εφαρμογή.

Ενδέχεται η μονάδα μωρού να μην έχει εγκατασταθεί σωστά.  
Για να βεβαιωθείτε ότι όλα είναι σωστά τοποθετημένα και εγκατεστημένα, μπορείτε να κάνετε έναν έλεγχο θέσης που βρίσκεται στην ενότητα Εκπαιδευτικό υλικό και συμβουλές του μενού Βοήθεια και υποστήριξη στην εφαρμογή. Η ολοκλήρωση του ελέγχου θέσης θα πρέπει να επιτρέπει στο SenseIQ να λειτουργεί απρόσκοπτα μετά την ενεργοποίησή του.  
Αποφύγετε τη χρήση μονόχρωμης κουβέρτας ή υπνόσακου και χρησιμοποιήστε κουβέρτες με σχέδια ή βρεφικά ρούχα για να βελτιώσετε την ορατότητα. Βεβαιωθείτε ότι υπάρχει αντίθεση μεταξύ της βρεφικής κουβέρτας/υπνόσακου και του καλύμματος του στρώματος.

Ενδέχεται η μονάδα μωρού να βρίσκεται πολύ μακριά από το μωρό σας.  
Όταν χρησιμοποιείτε τη βάση για την κούνια, φροντίστε να τοποθετήσετε τη βάση στη μακριά πλευρά της κούνιας. Όταν χρησιμοποιείτε τη βάση στήριξης στον τοίχο, βεβαιωθείτε ότι η απόσταση μεταξύ της κούνιας και της μονάδας μωρού δεν είναι πολύ μεγάλη. Αυτό θα σας βοηθήσει να διασφαλίσετε ότι ολόκληρη η περιοχή του βρεφικού στρώματος φαίνεται καθαρά και ότι μπορείτε να παρακολουθείτε αποτελεσματικά το μωρό σας.

Η ερμηνεία κλάματος δεν λειτουργεί, τι πρέπει να κάνω;

Ενδέχεται η σύνδεση Wi-Fi να είναι αδύναμη ή ασταθής.  
Ελέγξτε την ισχύ του σήματος Wi-Fi στη σελίδα ρυθμίσεων της εφαρμογής, λειτουργεί καλύτερα όταν εμφανίζεται "Εξαιρετικό" ή "Καλό".

Ενδέχεται η σύνδεση της μονάδας μωρού να μην είναι καλή.  
Βεβαιωθείτε ότι η μονάδα μωρού είναι σωστά συνδεδεμένη με τη μονάδα γονέα ή την εφαρμογή.  
Βεβαιωθείτε ότι η μονάδα μωρού είναι τοποθετημένη κοντά στο μωρό για να ανιχνεύει το κλάμα του και να ελαχιστοποιεί τις παρεμβολές από τον θόρυβο του περιβάλλοντος.

Ενδέχεται η συνδρομή σας να έχει λήξει.  
Η υπηρεσία ερμηνείας κλάματος διατίθεται για δοκιμαστική περίοδο 90 ημερών. Αν θέλετε να συνεχίσετε να τη χρησιμοποιείτε, πρέπει να εγγραφείτε στη συνδρομητική υπηρεσία με τη Zoundream.™.

Ενδέχεται να υπάρχουν πολλοί περιβαλλοντικοί θόρυβοι.  
Αποφύγετε την τοποθέτηση της μονάδας μωρού κοντά σε πηγές δυνατής έντασης όπως τηλεοράσεις ή συσκευές που παράγουν ήχους και δονήσεις, όπως smartphone σε λειτουργία δόνησης. Αυτοί οι θόρυβοι μπορούν να επηρεάσουν την ικανότητα της συσκευής να ανιχνεύει και να ερμηνεύει με ακρίβεια το κλάμα του μωρού σας.

**ΕΦΑΡΜΟΓΗ**

<b>Πρόβλημα</b>	<b>Λύση</b>
Δεν μπορώ να συνδεθώ στη συσκευή παρακολούθησης μωρού. Στο τέλος, κάθε φορά εμφανίζεται η οθόνη σφάλματος σύνδεσης. Τι πρόβλημα υπάρχει;	<p>Βεβαιωθείτε ότι η έξυπνη συσκευή σας χρησιμοποιεί το ίδιο δίκτυο Wi-Fi στο οποίο θέλετε να συνδέσετε τη συσκευή παρακολούθησης μωρού.</p> <p>Ελέγξτε τη λυχνία κατάστασης της μονάδας μωρού. Εάν αναβοσβήνει με κόκκινο χρώμα, ο κωδικός πρόσβασης Wi-Fi που πληκτρολογήσατε δεν ήταν σωστός. Ξεκινήστε από την αρχή τη διαδικασία ρύθμισης. Εισαγάγετε ξανά τον κωδικό πρόσβασης Wi-Fi και βεβαιωθείτε ότι είναι σωστός.</p> <p>Ενδέχεται το SSID του δρομολογητή (το όνομα δικτύου) ή ο κωδικός πρόσβασης να περιέχουν ειδικά σύμβολα. Εάν περιέχουν, αλλάξτε το όνομα του SSID του δρομολογητή σας ή τον κωδικό πρόσβασης.</p> <p>Αν η λυχνία κατάστασης ανάψει με σταθερό κόκκινο χρώμα ενώ προσπαθείτε να συνδεθείτε, η συσκευή παρακολούθησης μωρού έχει συνδεθεί επιτυχώς στο δρομολογητή αλλά δεν μπορεί να συνδεθεί στο Internet. Στη συνέχεια, ελέγξτε αν έχετε πρόσβαση σε Wi-Fi 2,4 GHz, προσπαθώντας να αποκτήσετε πρόσβαση σε άλλες εφαρμογές, όπως το YouTube, το Facebook κ.λπ. Αν οι άλλες εφαρμογές δεν ανταποκρίνονται, βεβαιωθείτε ότι έχετε πρόσβαση στο Internet. Εάν υπάρχει πρόσβαση στο Internet, ο διακομιστής μπορεί να είναι προσωρινά μη διαθέσιμος. Προσπαθήστε να κάνετε εκ νέου ρύθμιση αργότερα.</p> <p>Ενδέχεται να προσπαθείτε να συνδέσετε τη συσκευή παρακολούθησης μωρού σε δίκτυο 5 GHz.</p> <p>Βεβαιωθείτε ότι έχετε επιλέξει ένα SSID δικτύου που υποστηρίζει 2,4 GHz.</p>
Αντιμετωπίζω προβλήματα με την ανάγνωση του κώδικα QR στην έξυπνη συσκευή μου από τη συσκευή παρακολούθησης μωρού. Τι να κάνω;	<p>Βεβαιωθείτε ότι κρατάτε τον κωδικό QR σε απόσταση περίπου 20 εκ. / 7,8 ιντσών από τον φακό της συσκευής παρακολούθησης μωρού. Δοκιμάστε να μετακινήσετε ελαφρώς προς τα πάνω, προς τα αριστερά ή προς τα δεξιά την έξυπνη συσκευή, για να βεβαιωθείτε ότι ο κωδικός QR βρίσκεται ακριβώς μπροστά από το φακό της συσκευής παρακολούθησης μωρού. Μπορείτε επίσης να προσπαθήσετε να μετακινήσετε την έξυπνη συσκευή πιο κοντά ή πιο μακριά από το φακό της συσκευής παρακολούθησης μωρού, ώστε να έχετε τη σωστή εστίαση. Βεβαιωθείτε ότι υπάρχει αρκετό φως στο δωμάτιο, αλλά αποφύγετε το πολύ έντονο φως. Όταν η συσκευή παρακολούθησης μωρού διαβάσει τον κωδικό QR, θα ακούσετε έναν ήχο επιβεβαίωσης και η λυχνία κατάστασης της μονάδας μωρού θα ανάψει με λευκό χρώμα.</p> <p>Μέρος του χεριού σας ενδέχεται να καλύπτει τον κωδικό QR. Κρατήστε τη συσκευή σας με τέτοιο τρόπο ώστε το χέρι σας να μην καλύπτει τον κωδικό QR.</p>
Η σύνδεση με την εφαρμογή χάνεται συχνά. Τι πρόβλημα υπάρχει;	<p>Εάν η λυχνία κατάστασης στο μπροστινό μέρος της συσκευής παρακολούθησης μωρού είναι αναμμένη με σταθερό λευκό χρώμα και η σύνδεση εξακολουθεί να χάνεται, ενδέχεται ο δρομολογητής σας, το smartphone σας ή η συσκευή παρακολούθησης μωρού να αντιμετωπίζει πρόβλημα με τη σύνδεση στο Internet. Ελέγξτε το σήμα Wi-Fi στο smartphone σας ή την ταχύτητα 4G ή 5G προσπαθώντας να παρακολουθήσετε μια ταινία, π.χ. στο YouTube. Ή κάντε επαναφορά στο δρομολογητή Wi-Fi σας.</p>

## ΕΦΑΡΜΟΓΗ

Γιατί δεν μπορώ να έχω ζωντανή ροή βίντεο στην εφαρμογή;	Ελέγξτε την ισχύ του σήματος Wi-Fi στη σελίδα ρυθμίσεων της εφαρμογής, λειτουργεί καλύτερα όταν εμφανίζεται "Εξαιρετικό" ή "Καλό".
	Ενδέχεται να υπάρχουν ήδη τρία άτομα που παρακολουθούν το μωρό σας. Η εφαρμογή επιτρέπει την ταυτόχρονη παρακολούθηση από μέχρι τρία άτομα. Εάν είστε ο διαχειριστής, μπορείτε να καταργήσετε την πρόσβαση για έναν από τους επισκέπτες, ώστε να μπορείτε να παρακολουθείτε εσείς.
	Ενδέχεται να έχετε ενεργοποιήσει τη λειτουργία απορρήτου, η οποία θα καταργήσει προσωρινά τη σύνδεση με τη μονάδα μωρού. Μπορείτε να απενεργοποιήσετε τη λειτουργία απορρήτου στη μονάδα γονέα. (δείτε το κεφάλαιο "Λειτουργία απορρήτου")
Γιατί λαμβάνω ασπρόμαυρες εικόνες αντί για έγχρωμες;	Η συσκευή παρακολούθησης μωρού έχει μεταβεί στη λειτουργία νυχτερινής όρασης, επειδή το δωμάτιο στο οποίο είναι τοποθετημένη η συσκευή παρακολούθησης μωρού είναι σκοτεινό. Εάν υπάρχει αρκετό φως στο δωμάτιο, ενδέχεται να καλύπτεται ο αισθητήρας φωτός της συσκευής παρακολούθησης μωρού ή να είναι βρώμικος. Βεβαιωθείτε ότι ο αισθητήρας είναι πλήρως εκτεθειμένος στο φως του δωματίου.
Γιατί η εφαρμογή δεν με ειδοποιεί ότι το μωρό κλαίει;	Ελέγξτε την ισχύ του σήματος Wi-Fi στη σελίδα ρυθμίσεων της εφαρμογής, λειτουργεί καλύτερα όταν εμφανίζεται "Εξαιρετικό" ή "Καλό".
	Το κατώτατο όριο ήχου για την ειδοποίηση ενδέχεται να έχει οριστεί σε πολύ χαμηλό επίπεδο. Σε αυτήν την περίπτωση, η εφαρμογή θα σας ειδοποιεί μόνο όταν το μωρό παράγει πολύ ήχο. Ανοίξτε τη ρύθμιση της εφαρμογής για να ρυθμίσετε το κατώτατο όριο ήχου υψηλότερα, ώστε να διασφαλίσετε ότι θα ειδοποιήσετε νωρίτερα.
	Ενδέχεται να έχετε ενεργοποιήσει τη σίγαση στην έξυπνη συσκευή σας. Ενεργοποιήστε την ένταση.
	Ελέγξτε εάν έχετε ενεργοποιήσει τη λειτουργία ειδοποίησης στη ρύθμιση της εφαρμογής.
	Ελέγξτε εάν έχετε ενεργοποιήσει τη λειτουργία ειδοποίησης στη ρύθμιση της έξυπνης συσκευής σας.
	Ελέγξτε εάν έχετε δικαίωμα προβολής ως επισκέπτης. Η λειτουργία ειδοποίησης είναι απενεργοποιημένη για τους χρήστες-επισκέπτες.
Γιατί δεν μπορώ να συνδεθώ ταυτόχρονα με τον σύντροφό μου στη συσκευή παρακολούθησης μωρού;	Ο δευτερεύων διαχειριστής δεν χρειάζεται να εκτελέσει ξανά την ίδια διαδικασία σύνδεσης, χρειάζεται μόνο να προσκαλέσετε τον σύντροφό σας ως διαχειριστή μέσω της εφαρμογής. Εάν επιθυμείτε να μην έχει πλήρη πρόσβαση ο σύντροφός σας, προσκαλέστε τον να συνδεθεί ως χρήστης-επισκέπτης. Οι χρήστες-επισκέπτες έχουν περιορισμένα δικαιώματα πρόσβασης. Για λεπτομέρειες, ανατρέξτε στο κεφάλαιο "Διαχείριση λογαριασμού".

**ΕΦΑΡΜΟΓΗ**

Γιατί δεν μπορώ να μιλήσω στη μονάδα μωρού, ενώ έχω πατήσει το κουμπί πραγματικής συνομιλίας από την εφαρμογή;

Ενδέχεται η λειτουργία πραγματικής συνομιλίας να είναι ενεργή μέσω της μονάδας γονέα ή της εφαρμογής του συντρόφου σας.  
Η μονάδα γονέα έχει υψηλότερη προτεραιότητα κατά τη λειτουργία της πραγματικής συνομιλίας.

Είμαι ήδη χρήστης-επισκέπτης, γιατί δεν μπορώ να βλέπω ζωντανή ροή βίντεο;

Ενδέχεται ο διαχειριστής να έχει ενεργοποιήσει προσωρινά τη λειτουργία απορρήτου. Θα πρέπει να έχετε λάβει σχετική ειδοποίηση.

Πρέπει να κρατήσω την εφαρμογή ανοιχτή για να παρακολουθώ το μωρό μου;

Όχι, η εφαρμογή εξακολουθεί να παρακολουθεί στο παρασκήνιο, ενώ κάνετε άλλα πράγματα.  
Ενεργοποιήστε την παρακολούθηση στο παρασκήνιο από το μενού Ρυθμίσεις παρακολούθησης και βίντεο των ρυθμίσεων της συσκευής παρακολούθησης μωρού, βάλτε την εφαρμογή στο παρασκήνιο κλειδώνοντας το smartphone ή μεταβαίνοντας στην αρχική οθόνη του smartphone σας. Θα μπορείτε να ακούτε τους ήχους του μωρού σας ακόμα και όταν η εφαρμογή δεν είναι ανοιχτή. Επιπλέον μπορείτε ακόμη να λαμβάνετε ειδοποιήσεις push.

Γιατί δεν ακούγεται ήχος από πολλές μονάδες μωρού/κάμερες;

Μπορείτε να προβάλετε πολλαπλές ζωντανές ροές σε μορφή χωρισμένης οθόνης στη σελίδα προεπισκόπησης της εφαρμογής, αλλά μπορείτε να ακούτε μόνο ήχο από τη μονάδα μωρού/κάμερα που επιλέξατε.

Η συσκευή παρακολούθησης μωρού προστατεύεται από εισβολές των χάκερ;

Λαμβάνουμε κάθε δυνατό μέτρο για να αποτρέψουμε την ηλεκτρονική πειρατεία και να εξασφαλίσουμε το υψηλότερο επίπεδο ασφάλειας. Αυτό περιλαμβάνει την έκδοση ενημερώσεων ασφαλείας ανάλογα με τις ανάγκες για τη διατήρηση των προτύπων μας. Βεβαιωθείτε ότι χρησιμοποιείτε πάντα την πιο πρόσφατη έκδοση του λογισμικού της εφαρμογής και του υλικολογισμικού της συσκευής παρακολούθησης μωρού. Εάν χάσετε την έξυπνη συσκευή σας, κάντε επαναφορά της συσκευής παρακολούθησης μωρού στις εργοστασιακές ρυθμίσεις για να διαγράψετε τυχόν συνδέσεις. Μπορείτε επίσης να συνδεθείτε στην εφαρμογή από άλλη έξυπνη συσκευή και να διαγράψετε το λογαριασμό σας. Εάν είστε ο μοναδικός διαχειριστής, θα αποσυνδεθούν και όλοι οι υπόλοιποι χρήστες-επισκέπτες.

Έχω χάσει το τηλέφωνό μου. Πώς μπορώ να εμποδίσω τους αγνώστους να βλέπουν το μωρό μου;

Συνδεθείτε στην εφαρμογή από άλλη έξυπνη συσκευή και διαγράψτε τον λογαριασμό σας. Αν είστε ο μοναδικός διαχειριστής, αυτό θα έχει ως αποτέλεσμα να αποσυνδεθούν όλοι οι χρήστες της εφαρμογής από τη συσκευή παρακολούθησης μωρού. Μπορείτε επίσης να κάνετε επαναφορά της συσκευής παρακολούθησης μωρού στις εργοστασιακές ρυθμίσεις για να απενεργοποιήσετε όλες τις συνδέσεις στη συσκευή που χάσατε. Πατήστε παρατεταμένα το κουμπί ενεργοποίησης/απενεργοποίησης της μονάδας μωρού για 10 δευτερόλεπτα για να κάνετε επαναφορά στις εργοστασιακές ρυθμίσεις.

## ΕΦΑΡΜΟΓΗ

---

Γιατί δεν ειδοποιούμαι για αναβαθμίσεις της εφαρμογής ή του λογισμικού της συσκευής παρακολούθησης μωρού;

Ενδέχεται να έχετε ρυθμίσει τις Ενημερώσεις εφαρμογών σε μη αυτόματες στο App Store ή στο Play store. Για να βεβαιωθείτε ότι χρησιμοποιείτε την πιο ενημερωμένη έκδοση, ελέγχετε περιοδικά για ενημερώσεις. Αν διατίθεται μια ενημέρωση, το App Store ή το Play store θα σας ζητήσει να την εγκαταστήσετε.

---

## Τοποθέτηση σε τοίχο

Οδηγίες εκτύπωσης:

Εκτυπώστε αυτήν τη σελίδα σε κλίμακα 100 % και χρησιμοποιήστε το πρότυπο για να σημειώσετε με ακρίβεια τη θέση των οπών για τις βίδες στον τοίχο.

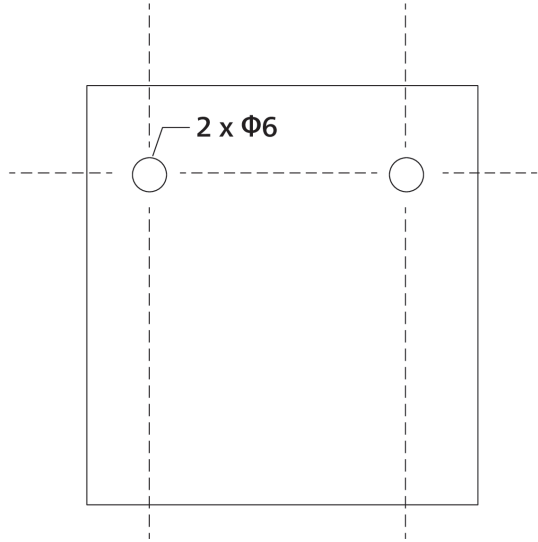

## Въведение

Поздравления за вашата покупка и добре дошли във Philips Avent! За да се възползвате изцяло от предлаганата от Philips Avent поддръжка, регистрирайте продукта си на [www.philips.com/welcome](http://www.philips.com/welcome).

Бебелефонът Philips Avent Premium Connected с технология SenseIQ прави невидимото видимо за абсолютно успокоение. С него родителите, независимо дали са в дома си, или извън него, могат лесно и интуитивно да виждат, чуват и знаят, че тяхното бебе е в безопасност и се чувства добре. SenseIQ помага на родителите да останат свързани и да проследяват съня и честотата на дишане без нужда от допълнителен аксесоар, предоставяйки в реално време картина на благосъстоянието на тяхното бебе.

Персонализираните известия и автоматично генерираните регистри на съня дават възможност на родителите бързо и лесно да добият представа за моделите и циклите на съня на тяхното бебе.

## Общо описание

- 1 Родителско устройство
- 2 Светлинен индикатор за връзка
- 3 Светлинен индикатор за режим "Есо" (Еко)
- 4 Светлинни индикатори за нивото на звука
- 5 Светлинен индикатор за състоянието на батериите
- 6 Дисплей
- 7 Бутон за потвърждаване
- 8 Микрофон
- 9 Бутон MENU
- 10 Бутон за управление (навигация в менюта/сила на звука/яркост)
- 11 Бутон за истинска обратна звукова връзка
- 12 Бутон за успокояващи звуци
- 13 Бутон вкл./изкл.
- 14 Сгъваема антена
- 15 Бутон за режим
- 16 USB-C гнездо
- 17 Високоговорител
- 18 Отделение за батериите
- 19 Устройство за бебето
- 20 Микрофон
- 21 Камера
- 22 Нощна светлина
- 23 Бутон за нощната светлина
- 24 Бутон за успокояващи звуци
- 25 Бутон вкл./изкл.
- 26 Светлинен индикатор за състоянието
- 27 Сензор за околна светлина
- 28 Инфрачервена светлина
- 29 Антена
- 30 USB-C гнездо
- 31 Високоговорител
- 32 Температурен сензор
- 33 Адаптер за захранване (2 бр.)
- 34 Стойка за закрепване (2 бр.)
- 35 Винт (2 бр.)
- 36 Щипка

37 Конзола за монтиране на стена

38 Стойка 2 в 1 (стойка за кошара и стойка за стена)

## Важна информация за безопасност

Преди да използвате уреда, прочетете внимателно тази важна информация и я запазете за справка в бъдеще.

### ВАЖНО

**Този бебелефон е помощно средство. Той не може да е заместител на отговорния и навременен родителски контрол и не трябва да се използва като такъв.**

Никога не оставяйте бебето си само у дома. Винаги се уверявайте, че има някой, който да се грижи за бебето и нуждите му.

#### Отказ от отговорност

Моля, имайте предвид, че използвате този бебелефон на своя отговорност. Koninklijke Philips N.V. и нейните дъщерни компании не носят отговорност за функционирането на този бебелефон или употребата му от Ваша страна, поради което не поемат отговорност във връзка с неговата употреба.

**Бебелефонът Philips Avent Premium Connected не е медицинско устройство. Приложението Philips Avent Baby Monitor+ не е за медицински цели.**

Бебелефонът Philips Avent Premium Connected НЕ е предназначен за диагностициране, третиране или лечение на заболяване или друго състояние, свързано със здравето, включително, но не само, синдром на внезапната детска смърт, и следователно НЕ е медицинско изделие. Този бебелефон е предназначен само за домашна употреба и представлява свързан потребителски продукт, проектиран и предназначен да помага да разберете как бебето спи, движи се и плаче.

Този продукт НЕ е предназначен за разпознаване на прекъсвания в дишането, дихателни разстройства или други медицински състояния. Този продукт **НЯМА** да уведомява потребителите за всички нарушения на дишането или съня на бебето, модели, плач и/или текущо състояние, които могат да възникнат.

Бебелефонът Philips Avent Premium Connected никога не трябва да бъде заместител на надзора на възрастен, нито да засяга решението за консултация с лекар. Потребителите трябва да се консултират с лекар, ако се притесняват за здравето на своето бебе, и **НИКОГА** не трябва да разчитат единствено на показанията от този продукт за диагностициране и вземане на медицински решения относно здравето и благосъстоянието на бебето.

Винаги следвайте официалните указания за безопасността на съня, здравето и грижата, за да осигурите сигурността и благосъстоянието на Вашето дете



## Опасност

- Не потапяйте никоя част от бебелефона във вода или друга течност. Не поставяйте уреда на място, където вода или друга течност могат да капят върху него или да го изпръскат. Не използвайте бебелефона на влажни места или в близост до вода.
- Никога не поставяйте предмети върху бебелефона и не го покривайте. Не блокирайте никой от вентилационните отвори. Монтирайте според указанията на производителя.

## Предупреждение

- **Дълъг кабел. Опасност от задушаване!**
- Преди да включите уреда, проверете дали напрежението, посочено върху адаптера, отговаря на това на местната електрическа мрежа.
- Не модифицирайте или отрязвайте никаква част от адаптера и кабела му, тъй като това ще доведе до опасна ситуация.
- Използвайте само включения в комплекта адаптер.
- За да избегнете потенциална опасност, винаги заменяйте повредения адаптер само с оригинален такъв.
- Дръжте монитора на бебелефона и аксесоарите му далеч от бебето и други деца.
- Този уред може да се използва от деца на възраст над 8 години и от лица с намалени физически възприятия, умствени недостатъци или без опит и познания, ако са инструктирани за безопасна употреба с уреда или са под наблюдение с цел гарантиране на безопасна употреба и ако са им разяснени евентуалните опасности. Не позволявайте на деца да си играят с уреда. Не позволявайте на деца да извършват почистване или поддръжка на уреда без надзор.
- Не стъпвайте върху хранващия кабел и го пазете от прищипване, особено при съединителите, щепселната кутия и точката, в която кабелът излиза от устройството.
- Уверете се, че сте поставили бебелефона по такъв начин, че кабелът му не препречва дадена врата или вход. Ако поставите бебелефона на маса или ниско шкафче, не оставяйте хранващият кабел да виси през ръба на масата или шкафа. Уверете се, че кабелът не лежи на пода, където представлява опасност от спъване.
- Пазете опаковъчните материали (картонени защитни опаковки и др.) далеч от достъпа на деца, тъй като те не са играчки.
- За да избегнете токов удар, не отваряйте корпусите на устройството за бебето или родителското устройство.

## Инструкции за безопасност на батериите

- Използвайте продукта само по предназначение. Прочетете внимателно тази информация, преди да използвате продукта и батериите, както и аксесоарите към него, и я запазете за бъдеща справка. Неправилната употреба може да доведе до опасни ситуации или сериозни наранявания. Предоставените аксесоари може да се различават за различните продукти.

- Използвайте само оригинални аксесоари и консумативи на Philips. Използвайте само разглобяемо \*захранващо устройство от серията ASSA105X-050100 (x = B или E).
- Зареждайте, използвайте и съхранявайте продукта при температура между xx °C и xx °C.
- Пазете продукта и батериите далеч от огън и не ги излагайте на директна слънчева светлина или високи температури.
- Ако продуктът стане необичайно горещ или изпусне миризма, сменете цвета си или зареждането му отнема повече от обикновено, прекратете употребата и зареждането му и се свържете с Philips.
- Не поставяйте продуктите и батериите им в микровълнови фурни или върху индукционни котлони.
- Не отваряйте, модифицирайте, пробивайте, повреждайте или разглобявайте продукта или батериите, за да предотвратите прегряване на батериите или отделяне на токсични или опасни вещества. Не свързвайте на късо, прекомерно зареждайте или зареждайте батериите с неправилно ориентирани полюси.
- Ако батериите са повредени или текат, избягвайте контакт с кожата или очите. В случай на такъв контакт незабавно изплакнете обилно с вода и потърсете медицинска помощ.

## Внимание

- Не поставяйте уреда близо до източници на топлина, като радиатори, вентилационни решетки за горещ въздух, печки или други уреди (включително усилватели), които излъчват топлина.
- Уверете се, че ръцете ви са сухи, когато работите с адаптери, щепсели и захранващия кабел.
- Капачетата с винтове/гумената подложка може да паднат от уреда, проверявайте ги редовно.
- Всички задължителни маркировки са разположени от долната страна на устройството за бебето, родителското устройство и адаптера за захранване.
- Аксесоарът за монтиране върши най-добра работа на кошара с квадратна пръчка с широчина от 15 mm до 32 mm. Избягвайте да го използвате на кръгли или меки релси.
- Ако Вашата бебешка кошара има заоблен ръб, е най-добре да монтирате монтажната конзола на стената.
- В момента, в който бебето може да се набира нагоре или покаже признаци на изправяне, свалете монтажната стойка за кошара от кошарата на бебето и я монтирайте на стената.

## Декларация за съответствие

С настоящото Philips Consumer Lifestyle B.V. декларира, че този продукт съответства на основните изисквания, както и на други приложими разпоредби на Директива 2014/53/ЕС. Копие на ЕО декларацията за съответствие (DoC) можете да намерите онлайн на адрес **[www.philips.com/support](http://www.philips.com/support)**.

## Електромагнитни полета (EMF)

Този уред Philips е в съответствие с нормативната уредба и всички действащи стандарти, свързани с излагането на електромагнитни излъчвания.

## Обща информация

Литиево-йонна акумулаторна батерия (2600 mAh)

Вид модулация: IEEE 802.11 b/g/n

Диапазон на работна честота: 2412 – 2472 MHz

Максимална радиочестотна мощност:  $\leq 20$  dBm e.i.r.p

\*Захранващо устройство:

Модел: ASSA105x-050100 (x = E (щепсел тип EU) / x = B (щепсел тип UK))

Вход: 100 – 240 V~, 50/60 Hz, 0,35 A

Изход: 5,0 Vdc, 1,0 A, 5,0 W

Средна активна ефективност:  $\geq 73,62\%$

Консумирана мощ без натоварване:  $< 0,1$  W

## Подготовка за употреба

### Изтеглете приложението Baby Monitor+

За пълноценно изживяване и за активиране на функциите SenseIQ и Превод на плач, препоръчваме да изтеглите приложението Baby Monitor+, преди да използвате бебелефона.

С приложението Philips Avent Baby Monitor+ можете да виждате и чувате Вашето бебе, както и да проверявате неговото физическо, психическо и емоционално здраве от всяка точка на света с помощта на Wi-Fi или мобилен интернет.

Преди да започнете процедурата за настройка, проверете дали:

- Разполагате с безжичен достъп до интернет (2,4 GHz Wi-Fi).
- Имате добър Wi-Fi сигнал.

**Забележка:** Ако използвате Wi-Fi разширител, се уверете, че рутерът и Wi-Fi разширителят ви имат едно и също SSID (име на мрежата) и че използвате една и съща парола за рутера и повторителя. Също така се уверете, че Wi-Fi разширителят поддържа 2,4 GHz Wi-Fi.

- Разполагате с паролата за Вашата Wi-Fi мрежа подръка. Винаги свързвайте бебелефона към сигурна мрежа (вж. „Сигурност и поверителност“).





- 1 Изтеглете приложението. Сканирайте QR кода или потърсете ключовите думи „Philips Avent Baby Monitor+“ в App Store или Google Play Store.
- 2 Стартирайте приложението.

**Съвет:** Свържете Вашия телефон с интернет чрез Wi-Fi. Използването на връзка с мобилни данни може да включва допълнителни такси от Вашия доставчик в зависимост от абонамента Ви.

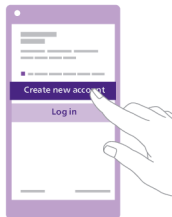

- 3 Създайте свой акаунт, като просто следвате инструкциите на екрана.
  - а) Уверете се, че използвате функциониращ имейл адрес, на който може винаги да бъде осъществена връзка с Вас.
  - б) Използвайте силна парола (вижте раздел „Силни пароли“).
  - в) Когато получите имейл за верификация, следвайте инструкциите в имейла, за да продължите със създаването на Вашия акаунт.
- 4 Настройте Вашия бебелефон, като следвате инструкциите в приложението.

## Сигурност и поверителност

### Защита на мрежата

Не използвайте приложението в незащитена Wi-Fi мрежа. Съветваме ви да използвате бебелефона само в Wi-Fi мрежа, защитена с WPA2 или по-високо криптиране. С приложението можете да използвате и мрежата за мобилни данни на телефона си (често наричана 4G или 5G).

Wi-Fi хотспотове на обществени места, като летища и хотели, са удобни, но те често не са сигурни.

Съветваме ви да използвате бебелефона само в Wi-Fi мрежа, защитена с WPA2 или по-високо криптиране. Съветваме ви да не използвате бебелефона в мрежа, която използва WEP криптиране.

**Забележка:** Wi-Fi мрежите, които не изискват парола, не са защитени.

### Силни пароли

Паролите са от съществено значение за защитата на вашата Wi-Fi мрежа и акаунта ви срещу неоторизиран достъп. Колкото по-силна е паролата ви, толкова по-добре е защитена Wi-Fi мрежата ви и вашият акаунт.

Правилата за силна парола са:

- 1 Трябва да съдържа най-малко 8 знака.
- 2 Не трябва да съдържа вашето име, името на вашето бебе, друго реално име или търговска марка.
- 3 Не трябва да съдържа цяла дума.
- 4 Трябва да е много различна от пароли, които сте използвали преди.
- 5 Съдържа поне 3 от 4-те типа от следните знаци:
  - a Главни букви (A - Z)
  - b Малки букви (a - z)
  - c Цифри (0 - 9)
  - d Специални знаци (напр. #\$\$%&).

### Защита на личните данни

За да изтриете и съответно защитите Вашите лични данни, нулирайте устройството за бебето до фабрично ниво, като натиснете и задържите за 10 секунди бутона за вкл./изкл., докато устройството за бебето е включено, преди да го изхвърлите. Силно препоръчително е да прекъснете връзката на устройството за бебето с приложението Philips Avent Baby Monitor+, като изберете опцията „Прекъсване на връзката на бебелефона“ в настройките на устройството за бебето на приложението.

Ако сте втори собственик, препоръчваме Ви да изпълните следните стъпки, за да нулирате устройството за бебето до фабрично ниво и да го подситеgurите:

- 1 Включете устройството за бебето.
- 2 Когато светодиодът промени цвета си от оранжево на зелено или бяло, натиснете и задържете за повече от 10 секунди бутона за вкл./изкл., докато светодиодът започне да мига между зелено и оранжево, а устройството за бебето ще се нулира до фабрично ниво.

Ако не извършите фабричното нулиране, Philips няма да носи отговорност за работата и функционалността на устройството и поверителността ви може да бъде нарушена.

## Управление на акаунти

Има различни права за достъп за потребителите администратори и за гост потребителите. Можете да поканите роднини или приятели като гост потребители и да им позволите да наблюдават вашето бебе на своите смарт устройства.

	Потребител администратор	Гост потребители
Наблюдение	Видео Аудио SenseIQ Функция за превод на плач Температура Наблюдение във фонов режим	Видео Аудио Наблюдение във фонов режим
Известие за предупреждение	Засичане на звук Разпознаване на движение Известие, свързано със SenseIQ Разпознаване на плач Функция за превод на плач Разпознаване на температурен диапазон	Няма данни
Функции за успокояване	Нощна светлина, успокояващи звуци, приспивни песни, истинска обратна звукова връзка Записване на реч	Няма данни
Управление на акаунти	Покана за потребител администратор Покана на гост потребител	Няма данни

**Забележка:** Приложението Baby Monitor+ поддържа два администраторски акаунта, така че може да поканите Вашия партньор да се регистрира като втори администратор и да споделя същите права на достъп. Не споделяйте администраторските данни с никого извън Вашето домакинство.

## Разпоредба за актуализации на сигурността

Ние непрекъснато наблюдаваме сигурността на софтуера, използван в продукта. Ако е необходимо, ще бъдат предоставени актуализации на сигурността чрез актуализациите на софтуера. Актуализациите на софтуера може да бъдат предоставени, за да предложат отстраняване на грешки и подобрения на работата или за да представят нови функции на продукта. Актуализациите може да бъдат предложени за фърмуера на устройството за бебето и родителското устройство или в мобилното приложение. Актуализациите се доставят безжично на продукта, без да е необходимо да използвате специални кабели или оборудване.

Philips ще предоставя необходимите актуализации за период от най-малко две години след доставката на продукта.

## Съвместимост

Система iOS: Изисква iOS 11.0 или по-нова версия

Система Android: Изисква Android 6.0 или по-нова версия

**Забележка:** Съвместимостта подлежи на промяна с течение на времето.

## Монтирайте устройството за бебето

За оптимално изживяване при наблюдение с функцията за проследяване на съня, която SenseIQ предлага, силно препоръчваме да използвате стойката 2 в 1, за да закрепите устройството за бебето за кошара или стена. Когато направите това, ще можете да разположите камерата на най-подходящото място с перфектен изглед, с което ще можете лесно и ефективно да наблюдавате съня и модела на дишане на бебето.

### Как възнамерявате да монтирате?



Най-високата позиция на матрака обикновено се използва за новородени и по-малки бебета.

Когато матрактът е в тази позиция, Ви препоръчваме да използвате стойката за кошара.



Когато Вашето бебе може да се надига на колене и да показва признаци, че седи изправено, Ви съветваме да смъкнете матрака надолу. В този случай стойката за кошара е все още за предпочитане.

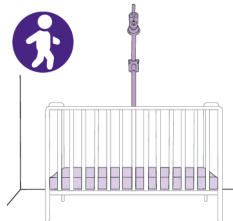

Когато Вашето бебе започне да се набира нагоре самостоятелно и да показва признаци на изправяне, най-добре е да смъкнете матрака на най-ниската позиция. Когато матраците са в най-ниски позиции, Ви препоръчваме да използвате стойката за стена.

## Какво да правите и какво да не правите

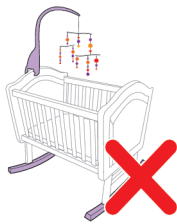

Опитайте се да запазите кошарата на бебето и зоната за заспиване свободна от висящи мобилни устройства, играчки или подвижни лампи. Колкото по-малко предмети възпрепятстват изгледа, толкова по-добре ще работи бебелефонът.

Мониторът е чувствителен на движение, избягвайте да използвате люлееща кошара или люлеещо креватче.



Избягвайте да монтирате устройството за бебето на късата страна на кошарата. Това ще ограничи колко добре ще виждате Вашето бебе.

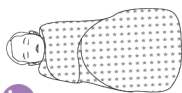
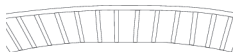

Спални чували, дрехи за спане и дрехи на фигури са идеални за използване с този бебелефон.

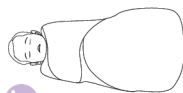

Избягвайте да обличате бебето в дебели дрехи и дрехи за спане, които са в един и същ цвят, тъй като устройството за бебето използва контраст, за да разпознава движение.

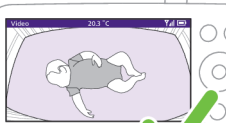
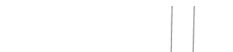

Матракът трябва да се появява на Вашия екран като прав хоризонтален правоъгълник. Колкото по-прав е матракът на екрана, толкова по-добре.

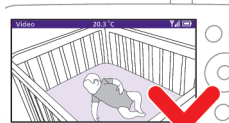

Устройството за бебето или матракът не бива да бъдат поставени под ъгъл.



## Монтиране на кошара

Забележка: За кошари със заоблени пръчки използвайте стойката за стена.



- 1 Извадете стойката 2 в 1, щипката, захранващия адаптер и устройството за бебето.

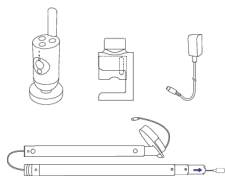

- 2 За най-добри резултати, монтирайте устройството на бебето по средата на дългата страна на кошарата.

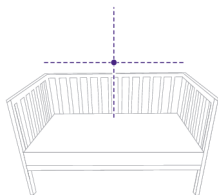

- 3 Закрепете щипката в средата на дългата страна на кошарата, като я спускате по парапета.

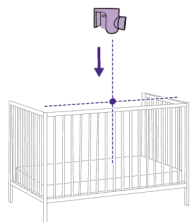

- 4 Завъртете изпъкналата част в посока на часовниковата стрелка, за да я закрепите за пръчката.

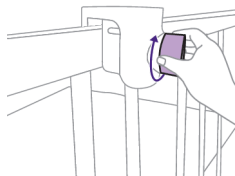

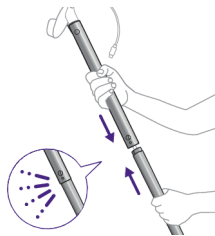

**5** Вземете двете секции и ги съединете, за да направите по-дълъг канал.

**Забележка:** Когато секциите са закрепени правилно, ще чуете леко щракване.

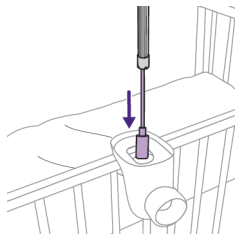

**6** След това, със захранващия кабел най-отпред, вкарайте канала през отвора на щипката.

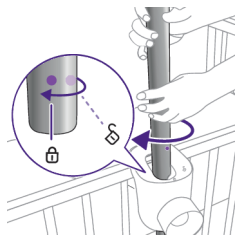

**7** Изравнете позицията на канала, като използвате точките на канала и щипката, и ги завъртете на 45° по посока на часовниковата стрелка, за да го закрепите на място.

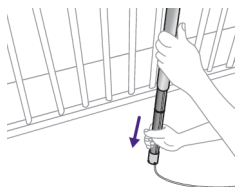

**8** Долната част на канала е телескопична, така че да може да го удължите до пода. Уверете се, че сте поставили захранващия кабел в един от процепите в края на канала към електрически контакт.

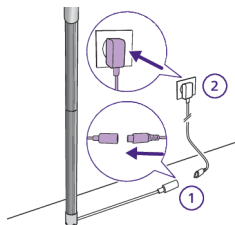

**9** Придвижете кабела до точката на пресичане между пода и стената. Използвайте предоставения захранващ адаптер, прикрепете го към кабела от канала и го пхнете в контакта.

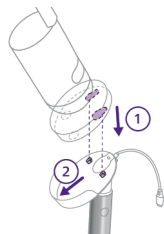

**10** Закрепете устройството за бебето за опората му, като изравните щифтовете с отворите в долната страна на устройството за бебето, и ги натиснете надолу.



**11** Плъзнете устройството за бебето напред, за да го закрепите на място, и свържете USB-C захранващия кабел в задната страна на устройството за бебето.



**12** Наклонете устройството за бебето леко нагоре, надолу, надясно или наляво, за да се уверите, че матракът стане изцяло видим, а бебето е по средата. Използвайте родителското устройство или приложението Baby Monitor+, за да се уверите, че устройството за бебето е в най-добрата позиция. Регулирайте устройството за бебето, докато видите, че матракът на бебето е центриран и равен на екрана.

## Монтиране на стена

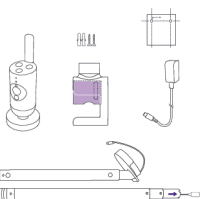

**1** Извадете стойката 2 в 1, щипката, захранващия адаптер, винтовете и болтовете, шаблона за стойката за стена и устройството за бебето.

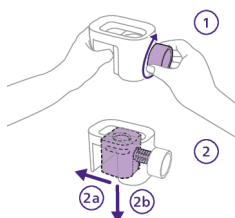

**2** Махнете конзолата на стойката за стена от скобата, като с едната ръка завъртите изпъкналата част обратно на часовниковата стрелка, докато с другата ръка изваждате конзолата.

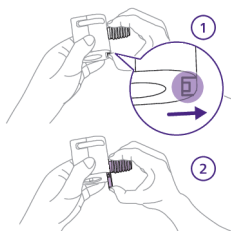

- 3** Махнете секцията с винтовете, като я отключите с палеца си и я плъзнете надолу и навън. Сега държете парчето, което ще се използва като стойка за стена.

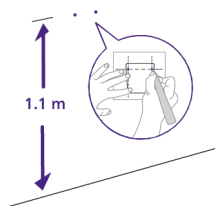

- 4** Намерете шаблона за стойката за стена и с помощта на ролетка измерете 1,1 метра над пода и отбележете мястото, където ще бъдат поставени двата винта. Пробийте малки дупки в стената и пъхнете предоставените болтове.

**Съвет:** Шаблонът за стойката за стена (вижте глава „Шаблон за стойката за стена“) може да намерите в края на настоящото ръководство за потребителя.

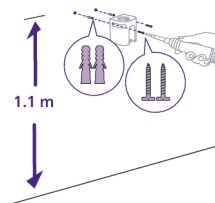

- 5** Вземете конзолата на стойката за стена и я изравнете с дупките, където са болтовете. Закрепете здраво конзолата на стойката за стената с помощта на предоставените винтове.

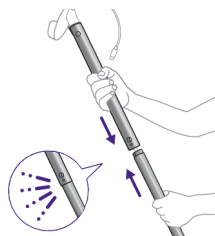

- 6** Вземете двете секции и ги съединете, за да направите по-дълъг канал.

**Забележка:** Когато секциите са закрепени правилно, ще чуете леко щракване.

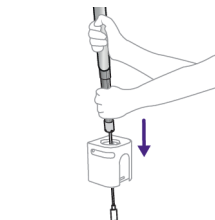

- 7** След това, със захранващия кабел най-отпред, вкарайте канала през отвора на конзолата на стойката за стена.

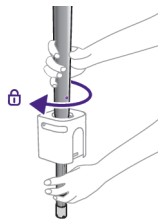

- 8** На около половината ход каналът повече няма да се плъзга надолу и трябва да бъде закрепен на място. Използвайте точките на канала и конзолата на стойката за стена, изравнете положението на канала и ги завъртете на  $45^\circ$  по посока на часовниковата стрелка, за да го закрепите на място.

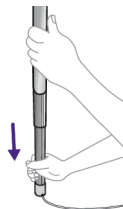

- 9** Долната част на канала е телескопична, така че да може да го удължите до пода. Уверете се, че сте поставили захранващия кабел в един от процепите в края на канала към електрически контакт.

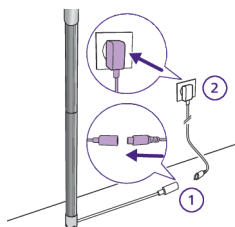

- 10** Придвижете кабела до точката на пресичане между пода и стената. Използвайте предоставения захранващ адаптер, прикрепете го към кабела от канала и го пъхнете в контакта.

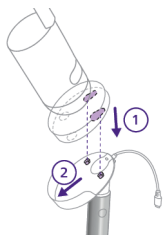

- 11** Закрепете устройството за бебето за опората му, като изравните щифтовете с отворите в долната страна на устройството за бебето, и ги натиснете надолу.



- 12** Плъзнете устройството за бебето напред, за да го закрепите на място, и свържете USB-C захранващия кабел в задната страна на устройството за бебето.



- 13** Наклонете устройството за бебето леко нагоре, надолу, надясно или наляво, за да се уверите, че матракът стане изцяло видим, а бебето е по средата. Използвайте родителското устройство или приложението Baby Monitor+, за да се уверите, че устройството за бебето е в най-добрата позиция. Регулирайте устройството за бебето, докато видите, че матракът на бебето е центриран и равен на екрана.

## Родителско устройство

### Общ преглед на дисплея

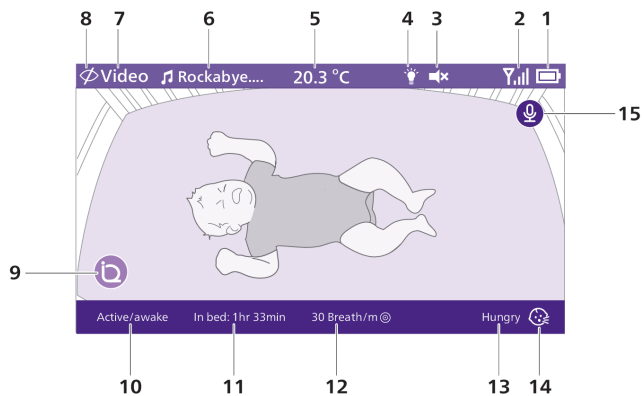

1	Индикатор за заряда на батерията	9	SenseIQ (Активна)
2	Индикатор за сила на сигнала	10	Индикатор за фазата на съня
3	Без звук (вкл.)	11	Продължителност на стоене в леглото
4	Нощна светлина (вкл.)	12	Среден дихателен ритъм
5	Температура на стаята	13	Резултат от функцията за превод на плач
6	Избран успокояващ звук (вкл.)	14	Функция за превод на плач (активна)
7	Избран режим на наблюдение на родителското устройство	15	Функция за истинска обратна звукова връзка (вкл.)
8	Поверителен режим (вкл.)		

## Зареждане на родителското устройство

Родителското устройство работи с вградена акумулаторна литиево-йонна батерия.

Следвайте стъпките по-долу, за да заредите родителското устройство:

- 1 Включете захранващия адаптер в родителското устройство и стенния контакт.

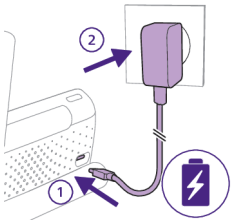

- 2 Индикаторът за състоянието на батерията свети постоянно в оранжево, за да покаже, че родителското устройство се зарежда.

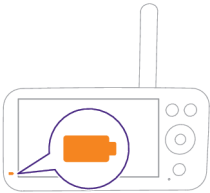

- 3 Когато батерията е напълно заредена, светлинният индикатор за състоянието на батерията свети постоянно в бяло.

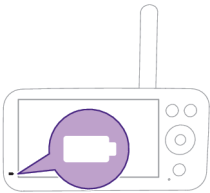

Когато заредите родителското устройство 3 часа, може да се използва безжично до 12 часа в икономичен режим.

Ако родителското устройство е включено по време на зареждането, зареждането отнема приблизително двойно по-дълго.

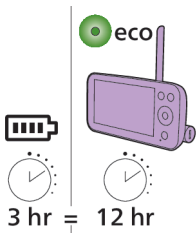

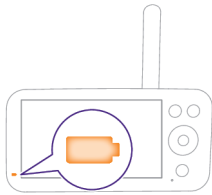

Когато родителското устройство не е свързано към електрическата мрежа и батерията е почти изтощена (по-малко от 10%), индикаторът за състоянието на батерията мига в оранжево и ще прозвучи алармата за изтощена батерия.

Ако батерията на родителското устройство е изтощена и родителското устройство не е свързано към електрическата мрежа, родителското устройство ще се изключи и ще загуби връзка с устройството за бебето.

**Съвет:** Дръжте родителското устройство включено в електрическата мрежа през цялата нощ, тъй като ако батерията му започне да се изтощава, то прозвучава аларма за слаба батерия, която може да Ви събуди.

**Съвет:** За да пестите батерия, изключвайте родителското устройство, когато не го използвате.

**Забележка:** Батерията постепенно и много бавно се разрежда, дори когато родителското устройство е изключено.

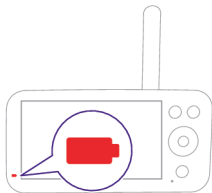

Ако индикаторът за състоянието на батерията на родителското устройство свети постоянно в червено, когато е свързано към електрическата мрежа, това означава, че има проблем с батерията и трябва да се свържете с центъра за обслужване на потребители във Вашата държава.

## Използване на бебелефона

### Как да сдвоите устройството за бебето и родителското устройство

За най-добра връзка дръжте устройство на бебето и Wi-Fi рутера в една и съща стая. Твърдите стени или други електронни уреди може да нарушат сигнала.

**1** Натиснете бутона за вкл./изкл. за 1,5 секунди, за да включите устройството за бебето.

**Забележка:** Устройството за бебето ще се включи автоматично, когато го включите в контакта.

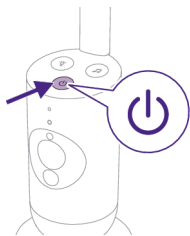



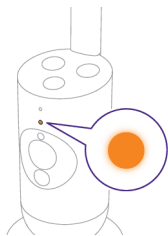

- 2 Когато устройството за бебето е включено към захранването, светлинният индикатор за момент светва в оранжево по време на процеса на зареждане.

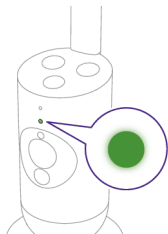

- 3 Светлинният индикатор ще светне в зелено, когато устройството за бебето е готово за сдвояване.

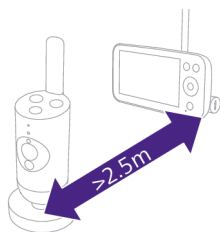

- 4 Погрижете се родителското устройство и устройството за бебето да са на разстояние поне 2,5 метра едно от друго, за да избегнете акустична обратна връзка.

Забележка: Ако използвате безжичен телефон, безжично видеоустройство, Wi-Fi мрежа, микровълнова фурна или Bluetooth устройство на 2,4 GHz и на родителското устройство или устройството за бебето се появят смущения, преместете родителското устройство на по-голямо разстояние, докато смущенията изчезнат.

- 5 Натиснете бутона за вкл./изкл. за 1,5 секунди, за да включите родителското устройство.

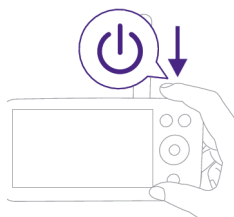

Дисплеят се включва, на дисплея се появява щитът на Philips, а светлинният индикатор за връзка светва в червено. Родителското устройство започва да търси устройството за бебето.

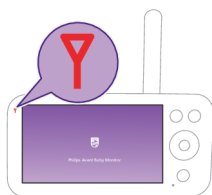

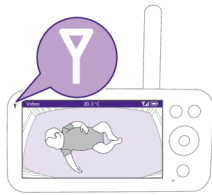

Когато се осъществи връзка между родителското устройство и устройството за бебето, индикаторът за връзка светва в бяло на родителското устройство, а на дисплея се показват една или повече чертички за силата на сигнала.

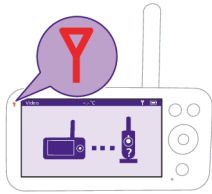

**Забележка:** Родителското устройство установява връзка с устройството за бебето за около 15 секунди.

Проверете дали устройството за бебето е включено. Когато устройството за бебето е изключено, дисплеят на родителското устройство ще показва изображението за „извън обхват“.

Ако не бъде установена връзка, индикаторът за връзка светва в червено, алармата на родителското устройство ще прозвучава на всеки 25 секунди, а на дисплея се показва изображението за „извън обхват“.

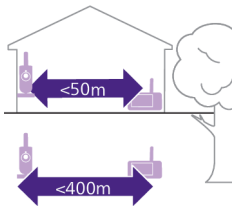

Работният обхват е до 50 метра на закрито и 400 метра на открито. Работният обхват на бебелефона се различава в зависимост от околната среда и факторите, причиняващи смущения. Мокри и влажни материали причиняват толкова много смущения, че загубата на обхват е до 100%.

### Сухи материали

### Дебелина на материала

### Загуба на обхват

Дърво, гипс, картон, стъкло (без метал, проводници или олово)

< 30 cm

0-10 %

Тухла, шперплат

< 30 cm

5-35 %

Железобетон

< 30 cm

30-100 %

Метални мрежи или решетки

< 1 cm

90-100 %

Метални или алуминиеви листове

< 1 cm

100 %

# Функции и настройки

## Функции на менюто

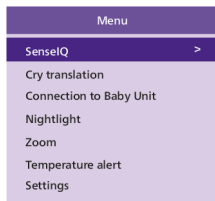

Бебелефонът Philips Avent Premium Connected е оборудван с шест превъзходни функции, за да помогне на родителите да наблюдават лесно тяхното бебе. Тези функции включват:

**SenseIQ** - използва технология с изкуствен интелект, за да разпознава съня и дишанията на Вашето бебе.

**Функция за превод на плач** - предоставя преводи на плаحوвете на Вашето бебе, за да разберете по-добре от какво има нужда.

**Връзка с устройството за бебето** - тази функция предоставя две опции за връзка (автоматична и директна) между устройството за бебето и родителското устройство, за да сте сигурни, че винаги сте свързани с Вашето мъниче.

**Нощна светлина** - предоставя мека и нежна светлина, която да успокоява Вашето бебе и да създава среда за спокоен сън.

**Мащабиране** - с тази функция може да увеличите образа на кошарата на бебето, като така ще виждате от по-близо Вашето мъниче.

**Аларма за температура** - тази функция Ви информира, ако температурата в стаята на бебето е твърде висока или твърде ниска.

Всички описани в следните раздели функции могат да се използват през менюто на родителското устройство или приложението.

**1** Натиснете бутона за менюто долу вдясно на родителското устройство, за да влезете в списъка на менюто.

**Забележка:** Когато отново натиснете бутона за менюто, ще излезете от менюто.

**2** Използвайте бутона за управление, за да навигирате през менюто. Избраният елемент от менюто светва в лилаво.

**Забележка:** Ако вече сте в някое от подменютата и искате да превключвате между функциите на менюто, натиснете отново бутона на менюто, за да се върнете към главното меню.

**Забележка:** Ако сте в менюто, но не натиснете бутон за повече от 8 секунди, менюто ще се затвори, без да запазва променените настройки.

## SenseIQ

Бебелефонът Philips Avent Premium Connected е оборудван с технология SenseIQ, която анализира всяко движение и дишане, за да даде на родителите най-ясна картина за благосъстоянието на тяхното бебе. Интуитивна и без нужда от допълнително устройство, технологията SenseIQ предоставя в реално време актуализации на състоянието на дишането и съня, за да могат родителите да останат спокойни, като знаят, че те винаги ще бъдат свързани, а тяхното бебе е в безопасност и е спокойно.

За да активирате SenseIQ, моля, изтеглете приложението Baby Monitor+ (вижте глава „Изтеглете приложението Baby Monitor+“) и следвайте стъпките в приложението, за да я включите.

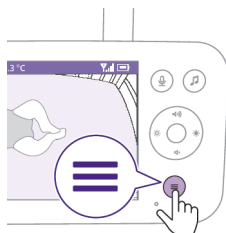

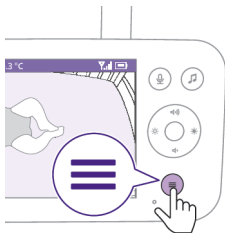

1 Натиснете бутона за менюто долу вдясно на родителското устройство.

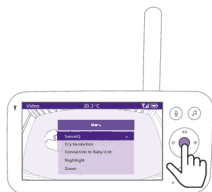

2 За достъп до функцията SenseIQ изберете „SenseIQ“ и натиснете бутона за потвърждение.

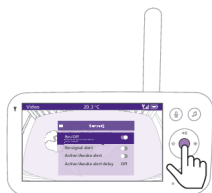

3 Натиснете бутона за потвърждение, за да включите или изключите функцията SenseIQ.

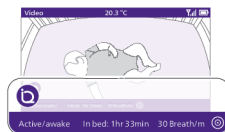

Дисплеят показва фазата на съня, продължителността на стоене в леглото и средния дишателен ритъм в долната лента.

### Функция за превод на плач

Функцията за превод на плач, поддържана от Zoundream™, предлага полезен инструмент, който да Ви помогне да разберете различните видове плач на бебето и да Ви каже какво може да означават. Въпреки това е важно да запомните, че този инструмент не е предназначен да замести родителската преценка. Philips не носи отговорност за резултатите от превода. Препоръчително е да потърсите съвет от лекар, когато е необходимо.

За да активирате функцията за превод на плач, моля, изтеглете приложението Baby Monitor+ (вижте глава „Изтеглете приложението Baby Monitor+“) и следвайте стъпките в приложението, за да я включите.

Функцията за превод на плач е налична за 90-дневен безплатен пробен период. След това ще можете да продължите да я използвате, като се

регистрирате за абонамент за услугата в Zoundream™. Прилагат се правила и условия. Потреблението ще се измерва в дни, а всяка активност в рамките на един ден ще се смята за цял ден потребление.

**Забележка:** Функцията за превод на плач работи само когато устройството за бебето е свързано с интернет.

**1** Натиснете бутона за менюто долу вдясно на родителското устройство.

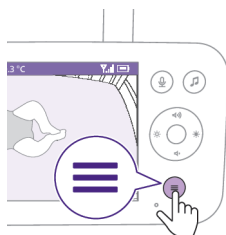

**2** Изберете „Превод на плач“ и натиснете бутона за потвърждение за достъп до функцията за превод на плач.

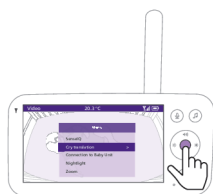

**3** Натиснете бутона за потвърждение, за да включите или изключите функцията за превод на плач.

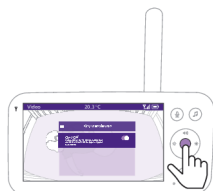

Дисплеят показва резултата от превода на плач в долната лента.

**Съвет:** Дръжте всякакви излъчващи звуци устройства, като вентилатори или машини с бял шум, далеч от устройството за бебето, за да избегнете смущения с микрофона и нарушаване на прецизността на функцията.

## Връзка с устройството за бебето

Можете да изберете различни опции за връзка с тази функция на менюто.



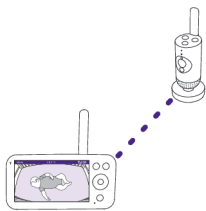

**Директна:** Родителското устройство и устройството за бебето са предварително сдвоени и ще се свържат директно едно с друго.

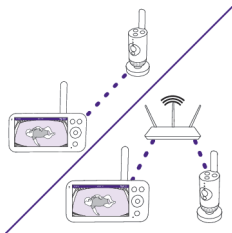

**Автоматична: Директна или Wi-Fi:** Тази настройка оптимизира връзката между устройството за бебето и родителското устройство, като автоматично избира най-добрата връзка, като използва или режим на директна връзка, или Wi-Fi мрежа.

**1** Натиснете бутона за менюто долу вдясно на родителското устройство.

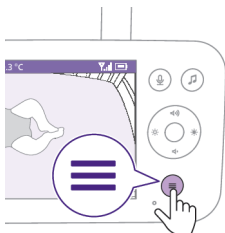

**2** Изберете „Връзка с устройството за бебето“ и натиснете бутона за потвърждение за достъп до менюто за връзка с устройството за бебето.

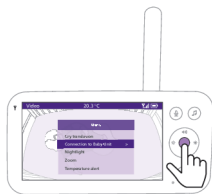

**3** Натиснете горната или долната част на бутона за управление и бутона за потвърждаване, за да изберете желаната връзка.

### **Нощна светлина**

За да активирате функцията за нощна светлина от родителското устройство, следвайте инструкциите по-долу:

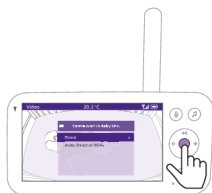

- 1 Натиснете бутона за менюто долу вдясно на родителското устройство.

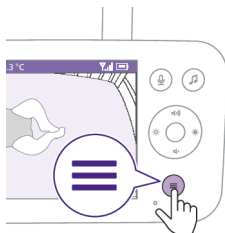

- 2 Изберете „Нощна светлина“ и натиснете бутона за потвърждение, за да влезете във функцията за нощна светлина.



- 3 Натиснете бутона за потвърждение, за да включите или изключите функцията за нощна светлина.

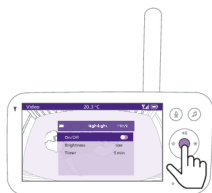

Когато функцията за нощна светлина е включена, в лентата за състояние на дисплея се показва икона на лампа.

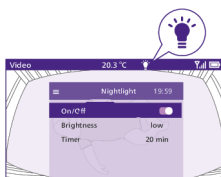

Нощната светлина на устройството за бебето се включва.

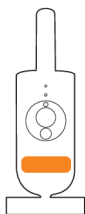

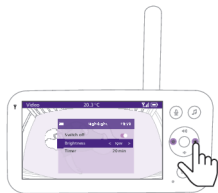

Можете да зададете нивото на яркост на нощната светлина от родителското устройство.

Натиснете лявата или дясната част на бутона за управление, за да изберете ниска, средна или висока.

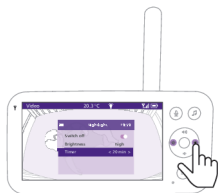

Можете да зададете таймера на нощната светлина от родителското устройство.

Натиснете лявата или дясната част на бутона за управление, за да изберете времето, което предпочитате.

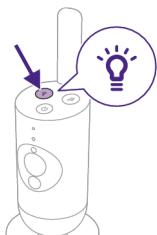

Можете също така да управлявате нощната светлина от устройството за бебето.

**1** Натиснете бутона за нощна светлина на устройството за бебето, за да включите функцията.

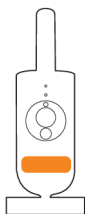

Нощната светлина се включва.

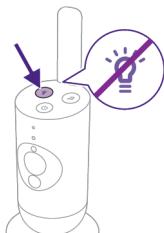

**2** Натиснете отново бутона, за да изключите нощната светлина.



## Мащабиране

1 Натиснете бутона за менюта долу вдясно на родителското устройство.

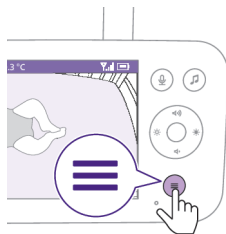

2 Изберете „Мащабиране“ и натиснете бутона за потвърждение за достъп до функцията за мащабиране.

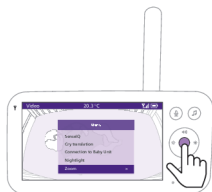

- 3 Натиснете бутона за потвърждение, за да настроите видеоизображението. Можете да използвате горната/долната/дясната/лявата част на бутона за управление, за да изберете каква част от изображението да се показва на родителското устройство.
- 4 Натиснете бутона за менюта, за да запазите новата настройка и да излезете.
- 5 Ако желаете да намалите мащабирането на изображението на родителското устройство, влезте в менюто и изключете функцията за мащабиране.

Съвет: Натиснете продължително бутона за потвърждаване за две секунди, за да получите бърз достъп до функцията за мащабиране.

## Аларма за температура

Температурният сензор ви позволява да следите температурата в стаята на бебето.

Забележка: Текущата температура в стаята на бебето се показва в лентата за състояние на родителското устройство.

1 Натиснете бутона за менюта долу вдясно на родителското устройство.

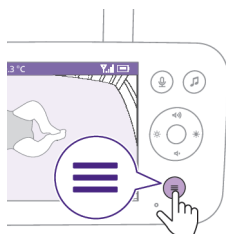



- 2 Изберете „Аларма за температура“ и натиснете бутона за потвърждение за достъп до функцията за аларма за температура.



- 3 Предупреждението за температурата може да бъде включено или изключено; натиснете бутона за потвърждаване, за да го включите или изключите.



- 4 За да промените максималните и минималните температури за предупреждението за температурата, изберете желаните температури в менюто за температура.

Съвет: Можете да превключвате мерните единици за температура между Целзий (C) на Фаренхайт (F), като изберете опцията за мерни единици.

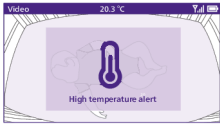

- 5 Натиснете лявата част на бутона за управление, за да запаметите новата настройка и да се върнете към главното меню.

Родителското устройство показва това предупреждение, когато измерената температура бъдат премине диапазона на минималните и максимални стойности.

## Настройки

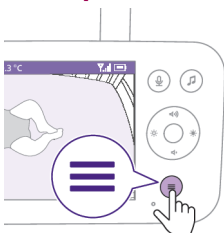

- 1 Натиснете бутона за менюто долу вдясно на родителското устройство.

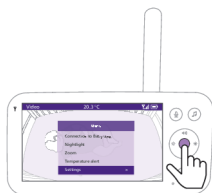

- Изберете „Настройки“ и натиснете бутона за потвърждение за достъп до менюто на настройките.

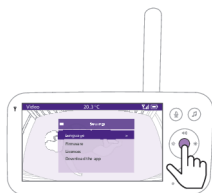

Можете да промените настройката за език на родителското устройство.

- Натиснете бутона за потвърждаване, за да влезете в списъка с езици.
- Натиснете горната или долната част на бутона за управление, за да преминете през всички езици, и след това натиснете бутона за потвърждаване, за да изберете желан език.



- Натиснете бутона за потвърждаване, за да запазите новата настройка и да се върнете към главното меню.

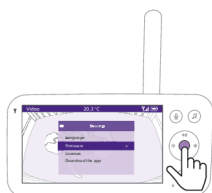

Можете да проверите текущата версия на фърмуера на бебелефона.

- Натиснете бутона за потвърждаване, за да влезете в менюто "Firmware" (Фърмуер).

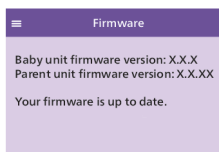

- Дисплеят показва най-новата версия на фърмуера на родителското устройство и устройството за бебето.

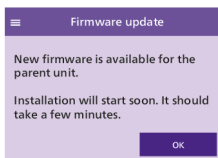

Забележка: В случай че има налична актуализация на фърмуера, тя ще се инсталира автоматично и Вие ще получите известие.

## Светлинен индикатор за състоянието

### Оранжево

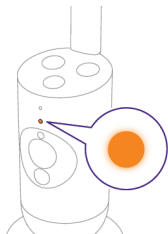

Постоянна оранжева светлина: Устройството за бебето се зарежда.

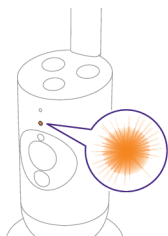

Мигаща оранжева светлина: устройството за бебето извършва надстройка на своя фърмуер. Не изключвайте по време на надстройването.

Забележка: Устройството за бебето може да се рестартира за кратко по време на надстройването на фърмуера

### Зелено

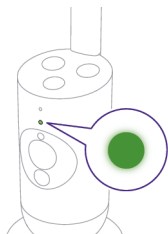

Постоянно светещо зелено: Устройството за бебето е готово да се свърже с родителското устройство.

## Бяло

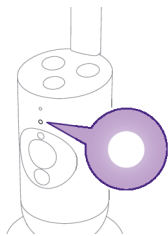

Постоянна бяла светлина: Устройството за бебето е готово да се свърже с родителското устройство и приложението.

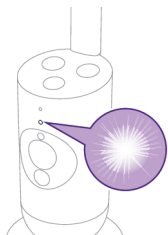

Мига в бяло: Устройството за бебето търси домашната мрежа.

## Червена светлина – (само при настройка)

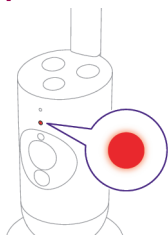

Постоянна червена светлина: бебефонът не успя да се свърже с интернет.

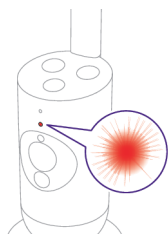

Мигаща червена светлина: въвели сте грешен SSID или парола.

## Лилаво

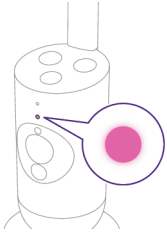

Постоянна лилава светлина: излъчването на видео на живо е включено за един или няколко потребителя на приложението.

## Син

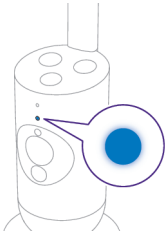

Постоянно синьо: Активиран е поверителен режим.

## Обем

Можете да регулирате силата на звука от високоговорителя на родителското устройство на предпочитаното от Вас ниво.

- 1 Натиснете горната или долната част на бутона за управление, за да регулирате силата на звука.

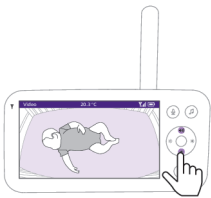

- 2 На дисплея се появява плъзгачът за сила на звука, който показва избраната сила на звука.



**Забележка:** Ако силата на звука е настроена на високо ниво, родителското устройство трябва да консумира повече енергия.

**Забележка:** Когато лентата за сила на звука е на минимум, устройството е на без звук. Родителското устройство показва икона за „без звук“ в лентата за състояние и ще получавате само предупреждения и видео от родителското устройство.

## Яркост на дисплея

Можете да регулирате яркостта на дисплея на родителското устройство до предпочитаното от Вас ниво.

- 1 Натиснете лявата или дясната част на бутона за управление, за да регулирате яркостта на дисплея на родителското устройство.

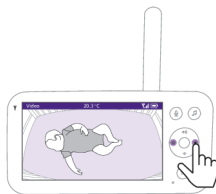

- 2 На дисплея се появява плъзгачът за яркост, който показва избраното ниво на яркост.

**Забележка:** Родителското устройство потребява повече енергия, ако яркостта е настроена на по-високо ниво.

## Светлинни индикатори за нивото на звука

Родителското устройство следи постоянно нивото на звука в стаята на бебето. Светлинните за нивото на звука на родителското устройство ще Ви уведомяват, когато доловят звук в стаята на бебето.

Когато не се долавя никакъв звук, светлинните индикатори за нивото на звука са изключени.

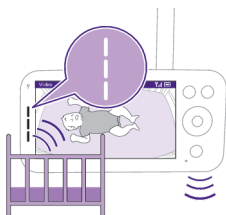
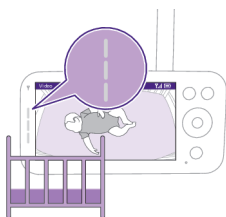

Когато устройството за бебето улови звук, един или повече индикатори за нивото на звука на родителското устройство светват в бяло. Броят на светлинните индикатори зависи от силата на звука, който се долавя.

## Режими и чувствителност

Този бебелефон има три различни режима, които ви позволяват да изберете как искате да наблюдавате бебето си: Video, Audio, Eco.

Нивото на чувствителността на устройството за бебето определя какво ще чувате през родителското устройство. Когато нивото е настроено на високо, ще чувате много звуци, включително меки фонове звуци. Когато нивото на чувствителност е настроено на ниско, ще чувате само по-силни звуци.

Когато бебелефонът е включен, натиснете бутона за режим горе вляво на родителското устройство, натиснете горната или долната част на бутона за управление, за да превключвате между различните режими, и след това натиснете бутона за потвърждение, за да изберете желаните режим.

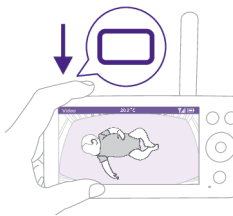

Можете да избирате различни нива на чувствителност за различните режими, като натиснете лявата или дясната част на бутона за управление.

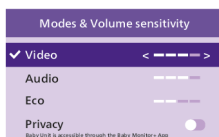

Дисплеят показва избрания режим.

Избраният режим се показва и в лентата на състоянието.

При включване на устройството последно използваният режим ще бъде активен.



Ако бебето издава само тихи звуци, чувствителността на устройството за бебето трябва да се зададе на високо ниво на родителското устройство.

Колкото по-силни звуци издава бебето, толкова по-ниско ниво на чувствителността можете да зададете на родителското устройство.

**Забележка:** В режим „Audio“ и „Video“ ще имате непрекъснат звук, когато нивото на чувствителност е настроено на най-високо. В противен случай слабите звуци ще бъдат заглушени.

**Съвет:** Нивото на чувствителността може да се регулира, за да чувате винаги бебето си, без разсейване от други звуци. Когато има много фонов шум, намалете нивото на чувствителността, за да не чувате тези звуци през родителското устройство.

Натиснете бутона за потвърждаване, за да запазите новата настройка.



## Видео режим



- 1 Натиснете бутона за режим горе вляво на родителското устройство.
- 2 Натиснете бутона за потвърждаване, за да изберете режим "Video" (Видео).

Когато режимът "Video" (Видео) е активиран, дисплеят винаги е включен.

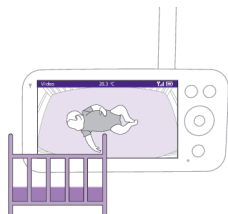

**Забележка:** Задайте най-високо нивото на чувствителност, за да имате непрекъснат звук на родителското устройство.



## Аудио режим



- 1 Натиснете бутона за режим горе вляво на родителското устройство.
- 2 Натиснете долната част на бутона за управление, за да превключите на режим "Audio" (Аудио).
- 3 Натиснете бутона за потвърждаване, за да изберете режим "Audio" (Аудио).

Когато е активиран режим Audio (Аудио), дисплеят на родителското устройство ще се изключи.

**Забележка:** Лентата на състоянието не се вижда, когато дисплеят е изключен.

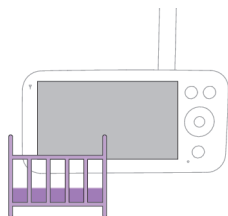

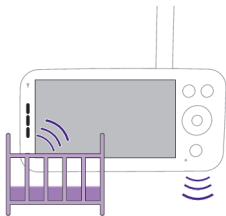

**Забележка:** Белият светлинен индикатор за връзка показва, че родителското устройство все още е включено и свързано с устройството за бебето.

**Забележка:** Когато чувствителността не е настроена на най-високо ниво, слабите звуци ще бъдат заглушени.

**Забележка:** Задайте най-високо нивото на чувствителност, за да имате непрекъснат звук на родителското устройство. Моля, вижте глава „Режими и чувствителност“ за повече информация.

Ако бебето издава някакъв звук, светлините за нивото на звука светват и звуците, засечени от устройството за бебето, се предават до родителското устройство. Когато не се долавя никакъв звук, светлинните индикатори за нивото на звука са изключени.

## ЕКО режим



- 1 Натиснете бутона за режим горе вляво на родителското устройство.
- 2 Натиснете долната част на бутона за управление, за да превключите на режим "Еко" (Еко).
- 3 Натиснете бутона за потвърждаване, за да изберете режим "Еко" (Еко).

**Забележка:** Когато дисплеят е включен, избраният режим се вижда в лентата на състоянието. Лентата на състоянието не се вижда, когато дисплеят е изключен.

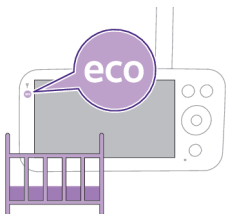

Светлинните индикатори за показването и нивото на звука се изключват, когато няма разпознат сигнал за 20 секунди. Светлинният индикатор за режим Еко (Еко) светва в бяло, за да покаже, че родителското устройство все още е включено и режим Еко (Еко) е активен.



Когато бъде доловен звук от устройството за бебето, дисплеят и светлинният индикатор за нивото на звук на родителското устройство се включват незабавно. Видеото и звуците се предават на родителското устройство и светлинните индикатори за нивото на звука светват в бяло. Когато не се долавя никакъв звук, светлинните индикатори за нивото на звука са изключени.

**Забележка:** Минималното ниво на звука за активиране на звука и дисплея се определя от настройката за чувствителност.

## Поверителен режим



- 1 Натиснете бутона за режим горе вляво на родителското устройство.
- 2 Натиснете долната част на бутона за управление, за да превключите на поверителен режим.
- 3 Натиснете бутона за потвърждение, за да активирате поверителния режим.

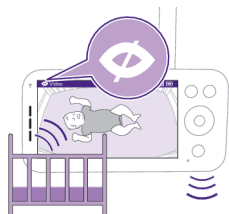

Когато поверителният режим е активиран:

- 1 Все още можете да наблюдавате Вашето бебе от родителското устройство.

**Забележка:** Когато дисплеят е включен, индикаторът за поверителен режим се показва в лентата за състояние. Лентата на състоянието не се вижда, когато дисплеят е изключен.

- 2 Не можете да наблюдавате Вашето бебе от приложението.

**Забележка:** Нощната светлина на устройството за бебето свети в синьо. Ще получите изскачащо известие от приложението.

**Забележка:** Когато опитате да наблюдавате бебето през приложението, то ще покаже, че устройството за бебето е в поверителен режим.



## Успокояващи звуци

За да го активирате от родителското устройство, следвайте инструкциите по-долу:

- 1 Натиснете бутона за успокояващи звуци на родителското устройство, за да отворите менюто.

**Забележка:** Натискането на бутона, докато менюто вече е отворено, ще затвори менюто.

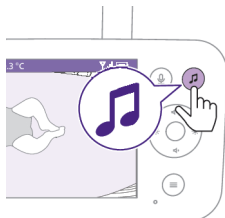

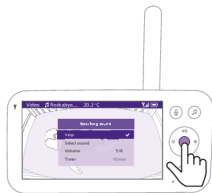

- 2 Натиснете долната част на бутона за управление, за да се придвижите надолу до елемента на менюто „Изберете звук“ и натиснете бутона за потвърждение, за да влезете в списъка с успокояващи звуци.



- 3 Натиснете горната или долната част на бутона за управление, за да преминете през списъка.
- 4 Натиснете бутона за потвърждаване, за да изберете или откажете избора на този, който искате да възпроизведете. Можете също така да изберете „Всички приспивни песни“, за да се възпроизведат първите 5 приспивни песни.



- 5 Придвижете се до „Възпроизвеждане“ и натиснете бутона за потвърждение, за да започне възпроизвеждане на избрания звук. Ако искате да спрете, натиснете отново бутона за потвърждаване. Лентата за състояние на родителското устройство показва името на звука, който се възпроизвежда.

Съвет: Натиснете и задръжте бутона за успокояващи звуци, за да започнете или спрете възпроизвеждането на избрания звук.



Можете да зададете нивото на силата на звука или на приспивната песен от родителското устройство.

Натиснете лявата или дясната част на бутона за управление, за да изберете нивото на звука.



Можете да настроите таймер за успокояващ звук, за да зададете кога да спре. Направете това от родителското устройство.

Натиснете лявата или дясната част на бутона за управление, за да изберете времето, което предпочитате.

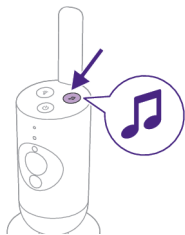

За да активирате функцията за успокояващи звуци от устройството за бебето, натиснете бутона за успокояващи звуци на устройството за бебето.



Последният избран звук на родителското устройство започва да се възпроизвежда непрекъснато според последната настройка на таймера. За да спрете успокояващите звуци на устройството за бебето, натиснете отново бутона за успокояващи звуци.

## Истинска обратна звукова връзка

Можете да използвате бутона за истинска обратна звукова връзка на родителското устройство, за да говорите на Вашето бебе.

**1** Натиснете бутона за истинска обратна звукова връзка на родителското устройство.



**2** Дисплеят на родителското устройство показва иконата за истинска обратна звукова връзка, която посочва активната връзка. Говорете ясно в микрофона на предната страна на родителското устройство от разстояние 15-30 cm.





Бебето може да чуе, че говорите в родителското устройство. В същото време ще чувате всякакви звуци, които бебето ви издава.

- 3 Натиснете отново бутона за истинска обратна звукова връзка, за да я изключите, когато приключите разговора.

**Забележка:** Важно е да изключите обратната звукова връзка, когато вече не я използвате, за да избегнете каквито и да било неочаквани звуци, идващи от устройството за бебето.

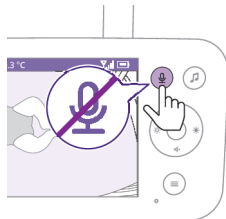

## Почистване и поддръжка

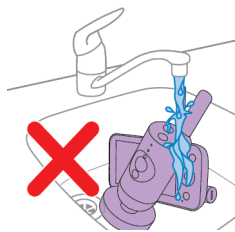

**Предупреждение:** Не потапяйте родителското устройство, устройството за бебето и захранващите адаптери във вода и не ги почиствайте с течаща вода.



**Предупреждение:** Не използвайте спрейове за почистване и течни почистващи препарати.

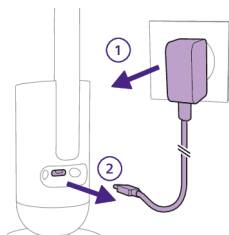

- 1 Изключете устройството за бебето, изключете захранващия адаптер от устройството за бебето и изключете захранващия адаптер от стенния контакт.



## 2 Почиствайте устройството за бебето със суха кърпа.

Забележка: Отпечатъците от пръсти или замърсяванията по обектива на устройството за бебето може да се отразят на работата на камерата. Избягвайте да докосвате обектива с пръсти.

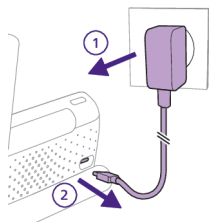

## 3 Изключете родителското устройство и изключете захранващия адаптер от родителското устройство и стенния контакт.

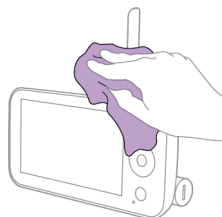

## 4 Почиствайте родителското устройство със суха кърпа.

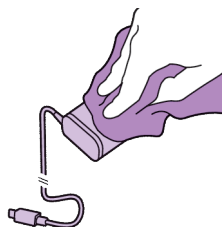

## 5 Почиствайте адаптерите със суха кърпа.

## Съхранение

Когато няма да използвате бебephона за дълго време, съхранявайте родителското устройство, устройството за бебето и адаптерите на хладно и сухо място.

За да оптимизирате експлоатационния живот на батерията по време на дълги периоди на липса на активност или съхранение, е препоръчително да заредите родителското устройство до 50%, преди да го изключите.

## Поръчване на аксесоари

За да закупите аксесоари или резервни части, посетете **[www.philips.com/parts-and-accessories](http://www.philips.com/parts-and-accessories)** или се обърнете към вашия търговец на Philips. Можете също така да се свържете с центъра за обслужване на потребители на Philips във вашата държава (за данни за контакт вижте листовката за международната гаранция).

## Рециклиране



- Този символ означава, че електрически продукт и батерии не бива да се изхвърлят заедно с обикновените битови отпадъци.
- Следвайте правилата на вашата държава за разделно събиране на електрически продукти и батерии.

## Изваждане на вградена акумулаторна батерия

Вградената акумулаторна батерия трябва да бъде извадена само от квалифициран специалист, когато уредът се изхвърля. Преди да извадите батерията, се уверете, че уредът е изключен от контакта и батерията е изтощена напълно.

**Вземете всички необходими мерки за безопасност, когато боравите с инструменти за отваряне на уреда и когато изхвърляте акумулаторната батерия.**

**Когато боравите с батериите, се погрижете ръцете ви, продукта и батериите да бъдат сухи.**

**За да избегнете инцидентно късо съединение на батериите след изваждане, не допускайте клемите на батериите да влязат в контакт с метални предмети (като например монети, фиби, пръстени). Не увивайте батериите в алуминиево фолио. Залепете клемите на батериите или поставете батериите в найлонова торбичка, преди да ги изхвърлите.**

Процедура:

- 1 Използвайте монета, за да отключите отворите на отделението на батериите на задната страна на родителското устройство.
- 2 Отстранете 2-те гумени крачета на долната страна на родителското устройство.
- 3 Отстранете 2-та винта, които вече се виждат на долната страна на родителското устройство.
- 4 Издърпайте отделението за батерии от родителското устройство.
- 5 Извадете батерията.

Ако във вашата държава няма система за разделно събиране/рециклиране на електронни продукти, можете да се погрижите за опазването на околната среда, като извадите и рециклирате батерията, преди да изхвърлите продукта.



## Поддръжка

За цялата поддръжка на продуктите, информация относно консумацията на енергия и ЕС декларацията за съответствие посетете [www.philips.com/support](http://www.philips.com/support).

## Отстраняване на неизправности

В тази глава са обобщени най-често срещаните проблеми, на които можете да се натъкнете при ползване на уреда. Ако не можете да решите проблема с помощта на информацията по-долу, вижте списъка с често задавани въпроси на адрес [www.philips.com/support](http://www.philips.com/support) или се свържете с центъра за обслужване на потребители във Вашата държава.

### РОДИТЕЛСКО УСТРОЙСТВО

Проблем	Решение
Защо не мога да свържа моето родителско устройство с други устройства за бебета Philips Avent?	Родителското устройство на бебелефона Philips Avent Premium Connected може да се свърже само с устройството за бебето, което е включено в същата опаковка.  Ако желаете да разгледате други модели бебелефони Philips Avent (SCD641, SCD643, SCD921, SCD923), можете да ги добавите в приложението Philips Avent Baby Monitor+.
Защо родителското устройство не се зарежда, когато го включва в контакта?	Вероятно адаптерът е повреден. Проверете дали проблемът продължава, ако използвате другия адаптер, доставен в опаковката. Ако адаптерът е повреден, винаги го заменяйте с оригинален такъв, за да избегнете опасности. (вижте глава „Поръчване на аксесоари“)  Може би има грешка в батерията. Проверете светлинния индикатор за състоянието на батерията на родителското устройство. Ако свети в постоянна червена светлина, свържете се с Центъра за обслужване на клиенти във вашата държава.
Защо времето за зареждане на родителското устройство може да превишава 3 часа?	Може би температурата е превишила толеранса за зареждане, който потенциално може да изключи зарядната верига като предпазен механизъм за защита. За да възобновите зареждането, отдалечете зарядната станция от всякакви източници на топлина, като радиатори, вентилационни решетки за горещ въздух, готварска печка или други уреди (включително усилватели), които излъчват топлина.  Може би не използвате правилния захранващ адаптер. Ако видите иконата вляво, това означава, че е открит неправилен захранващ адаптер. Винаги използвайте предоставения адаптер за оптимално зареждане.

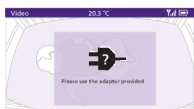

**РОДИТЕЛСКО УСТРОЙСТВО**

---

Защо бебелефонът ми работи в много по-малък обхват от посочения в това ръководство за потребителя?

Посоченият работен обхват между родителското устройство и устройството за бебето е до 400 метра и важи само на открито и при видимост по права линия между двете устройства. В зависимост от околната обстановка и други фактори, които причиняват смущения, работният обхват може да е по-малък.

Вътре в дома Ви работният обхват е до 50 метра, което също се ограничава от броя и вида стени и/или тавани между родителското устройство и устройството за бебето.

Защо не мога да установя връзка между родителското устройство и устройството за бебето? Защо връзката от време на време се губи? Защо има прекъсвания на звука?

Устройството за бебето и родителското устройство вероятно са близо до надхвърляне на границите на работния си обхват или има смущения от други безжични устройства в обхвата 2,4 GHz.

Опитайте различно място, намалете разстоянието между устройствата или изключете други 2,4 GHz безжични устройства (лаптопи, мобилни телефони, микровълнови фурни и т.н.).

Може би връзката на рутера на устройството за бебето е слаба или нестабилна.

Проверете силата на сигнала на рутера на устройството за бебето на приложението Baby Monitor+. Ако сигналът е слаб, опитайте се да преместите рутера по-близо до устройството за бебето или използвайте Wi-Fi разширители, за да осигурите силна и стабилна връзка за оптимална производителност.

Защо приложението/родителското устройство реагира прекалено бързо на други звуци, освен на тези от бебето ми?

Нивото на чувствителност може да е настроено на твърде високо. Когато бебето ви издава меки звуци, чувствителността трябва да бъде по-висока. Колкото по-шумно е в стаята на бебето, толкова по-ниско ниво на чувствителността можете да зададете. Можете да промените чувствителността на бебелефона от менюто на родителското устройство.

Защо не мога да чуя звуков сигнал от родителското устройство? Защо родителското устройство не излъчва звукови сигнали?

Може би звукът на родителското устройство е изключен. Включете звука чрез натискане на горната част на бутона за управление и регулиране на силата на звука.

Може би сте изключили звука на приложението. Включете звука му, като докоснете иконата за заглушаване на видео екрана.

Зададено е прекалено ниско ниво на чувствителност. Увеличете чувствителността от менюто на родителското устройство или приложението.

Устройството за бебето може да е твърде далеч от бебето. Уверете се, че устройството за бебето е на не повече от 1,5 метра от бебето за оптимално засичане на звука.

---

## РОДИТЕЛСКО УСТРОЙСТВО

---

Защо има смущения в родителското устройство? Защо видеодисплеят на родителското устройство трепти? Защо родителското устройство издава жужащ звук?

Може да се появят смущения, когато родителското устройство е извън обхвата на устройството за бебето. Ако има прекалено много стени или тавани между родителското устройство и устройството за бебето. Или когато други 2,4 GHz безжични устройства са включени (напр. микровълнова фурна, Wi-Fi рутер).

Поставете родителското устройство на друго място, по-близо до устройството за бебето, или изключете другите безжични устройства.

---

**SenseIQ/Функция за превод на плач****Проблем****Решение**

Защо няма анализ на дишането и движенията?

Може би не сте активирали/включили функцията SenseIQ. Изтеглете приложението Philips Avent Baby Monitor+ (вижте глава „Изтеглете приложението Baby Monitor+“) на телефона си и след това активирайте/включете функцията SenseIQ в менюто на родителското устройство или приложението.

Може би устройството за бебето не е настроено правилно. За да сте сигурни, че всичко е монтирано и позиционирано добре, можете да направите проверка на позиционирането, която ще намерите в раздел „Ръководства и съвети“ на менюто за помощ и поддръжка в приложението. Завършването на проверката на позиционирането позволява на SenseIQ да работи без прекъсване, след като я активирате. Избягвайте да използвате едноцветно одеяло или спален чувал. Вместо това използвайте одеяла или бебешки дрешки на фигури, за да подобрите видимостта. Уверете се, че има контраст между одеялото/спалния чувал на бебето и покривалото на матрака.

Може би устройството за бебето е твърде далеч от бебето. Когато използвате стойката за кошара, се уверете, че сте я поставили на дългата страна на кошарата. Когато използвате стойката за стена, се уверете, че разстоянието между кошарата и устройството за бебето не е твърде голямо. Това ще Ви помогне да се уверите, че цялата зона на матрака на бебето е ясно видима и можете действително да наблюдавате Вашето бебе.

Функцията за превод на плач не работи. Какво да правя?

Може би Wi-Fi връзката е слаба или не е стабилна. Проверете силата на Wi-Fi сигнала на страницата за настройка на приложението. Най-добре е да показва „Отлична“ или „Добра“.

Може би връзката на устройството за бебето не е добра. Уверете се, че устройството за бебето е правилно свързано към родителското устройство или приложението. Уверете се, че устройството за бебето е поставено близо до бебето, за да разпознава плача на бебето и за да минимизира смущенията от околния шум.

Може би абонаментът е изтекъл. Функцията за превод на плач е налична за 90-дневен безплатен пробен период. Ако желаете да продължите да я използвате, ще е необходимо се регистрирате за платен абонамент за услугата в Zoundream™.

Може би има прекалено много шумове от околната среда. Избягвайте да позиционирате устройството за бебето близо до шумни източници, като телевизори или устройства, които произвеждат звуци и вибрации, като смартфони в режим на вибрация. Тези шумове могат да предизвикат смущения и това ще намали способността на устройството да разпознава и превежда плаحوвете на бебето.

## Приложение

Проблем	Решение
Не мога да се свържа с бебелефона. Всеки път стигам до екрана за грешка във връзката. Какъв е проблемът?	<p>Уверете се, че смарт устройството ви използва същата Wi-Fi мрежа, към която искате да свържете бебелефона.</p> <p>Проверете светлинния индикатор за състояние на устройството за бебето – ако мига в червено, въведената парола за Wi-Fi е грешна. Рестартирайте процеса на настройка. Въведете отново паролата за Wi-Fi и се уверете, че паролата е правилна.</p> <p>Може би SSID (името на мрежата) или паролата на рутера съдържа специални символи. Ако това е така, променете името на SSID на рутера или съответно паролата.</p> <p>Ако светлинният индикатор за състояние показва постоянна червена светлина, докато се опитва да се свърже, бебелефонът успешно се е свързал с рутера, но не се свързва с интернет. След това проверете дали имате достъп до 2,4 GHz Wi-Fi мрежа, като се опитате да отворите други приложения, като YouTube, Facebook и др. Ако и другите приложения не реагират, уверете се, че имате достъп до интернет. Ако имате достъп до интернет, сървърът може да е временно недостъпен. Опитайте се да настроите отново по-късно.</p> <p>Може би сте се опитали да свържете бебелефона към 5 GHz мрежа. Проверете дали сте избрали SSID на мрежа, която поддържа 2,4 GHz.</p>
Имам проблеми, че бебелефонът не разчита QR кода на моето смарт устройство. Какво мога да направя?	<p>Уверете се, че държите QR кода на припл. 20 cm/7,8 инча разстояние от обектива на бебелефона. Опитайте да преместите леко смарт устройство нагоре, надолу, наляво или надясно, за да сте сигурни, че QR кодът е точно пред обектива на бебелефона. Може също да опитате да преместите смарт устройството по-близо или по-далеч от обектива на телефона, за да осигурите правилно фокусиране. Уверете се, че в стаята има достатъчно светлина, но избягвайте прекалено ярка светлина. Когато бебелефонът разчете QR кода, ще чуете звук за потвърждение и светлинният индикатор за състояние на устройството за бебето светва в бяло.</p> <p>Може би част от ръката ви покрива QR кода. Дръжте устройството си по такъв начин, че ръката ви да не покрива QR кода.</p>
Често губя връзка с приложението. Какъв е проблемът?	<p>Ако светлинният индикатор на предната страна на бебелефона свети постоянно в бяло и продължавате да губите връзка, възможно е да има проблем с интернет връзката на Вашия рутер, смартфон или бебелефон. Проверете Wi-Fi сигнала на Вашия смартфон или 4G/5G скоростта, като се опитате да гледате филм, напр. в YouTube. Или нулирайте Wi-Fi рутера си.</p>
Защо не получавам излъчване на видео на живо на приложението?	<p>Проверете силата на Wi-Fi сигнала на страницата за настройка на приложението. Най-добре е да показва „Отлична“ или „Добра“.</p> <p>Може би вече има трима души, които наблюдават вашето бебе. Приложението позволява само на трима души да гледат едновременно. Ако имате администраторски права, можете да премахнете достъпа за един от гостите, за да можете вие да гледате.</p> <p>Може би е включен поверителният режим, който временно ще изключи връзката с устройството за бебето. Можете да изключите поверителния режим в родителското устройство. (вижте глава „Поверителен режим“)</p>

**Приложение**

Защо се извеждат черно-бели изображения вместо цветни?	<p>Бебелефонът премина в режим на нощно виждане, защото стаята, в която е поставен бебелефонът, е тъмна.</p> <p>Ако в стаята има достатъчно светлина, светлинният сензор на бебелефона може да е покрит или замърсен. Уверете се, че този сензор е напълно изложен на светлината в помещението.</p>
Защо приложението не ме уведомява, че бебето плаче?	<p>Проверете силата на Wi-Fi сигнала на страницата за настройка на приложението. Най-добре е да показва „Отлична“ или „Добра“.</p> <p>Звуковият праг за известия може да е бил настроен на твърде нисък. В този случай приложението ще ви извести само когато бебето издава много звуци. Отворете настройката на приложението, за да настроите звуковия праг на по-висок, за да сте сигурни, че сте известени своевременно.</p> <p>Може би сте заглушили вашето смарт устройство – включете силата на звука.</p> <p>Проверете дали сте активирали функцията за известия в настройката на приложението.</p> <p>Проверете дали сте активирали функцията за известия в настройката на Вашето смарт устройство.</p> <p>Проверете дали имате права за гледане като гост. Функцията за известяване е деактивирана за гост потребителите.</p>
Защо аз и партньорът ми не можем да се свържем едновременно с бебелефона?	<p>Не е необходимо вторият потребител администратора да преминава през същия процес на свързване повторно, Вие просто трябва да поканите партньора си за потребител администратор през приложението.</p> <p>Ако не желаете партньорът ви да има пълен достъп, поканете партньора си да влезе като гост потребител. Правата на достъп на гост потребителите имат ограничения. За подробности вижте глава „Управление на акаунт“.</p>
Защо не мога да говоря на устройството за бебето, след като натисна бутон за истинска обратна звукова връзка от приложението?	<p>Може би функцията за истинска обратна звукова връзка е активна през родителското устройство или приложението на Вашия партньор.</p> <p>Родителското устройство има по-голям приоритет при използването на функцията за истинска обратна звукова връзка.</p>
Вече съм гост потребител, защо не получавам излъчване на видео на живо на приложението?	<p>Може би администраторът е включил временно режима на поверителност. Трябва да сте получили известие за това.</p> <p>Може бебелефонът да е офлайн. За да получите известие, когато бебелефонът бъде изключен в бъдеще, включете известията от приложението от менюто за настройки на приложението.</p>

## Приложение

---

Трябва ли да държа приложението отворено, за да наблюдавам бебето си?	<p>Не, приложението може да работи на заден фон, докато правите други неща.</p> <p>Включете наблюдение на заден фон от менюто за настройки на наблюдение и видео от настройките на бебелефона, оставете приложението да работи на заден фон, като заключите смартфона или отидете на началния екран на Вашия смартфон. Ще можете да чувате звуците на Вашето бебе, дори ако приложението не е отворено. Освен това, можете все още да получавате изскачащи известия.</p>
Защо не чувам звук от няколко устройства за бебето/камери?	<p>Можете да гледате няколко излъчвания на живо във формат на разделен екран на страницата за предварителен изглед да приложението, но ще чувате звук само от устройството за бебето/камерата, които сте избрали.</p>
Бебелефонът защитен ли е срещу атаки от хакери?	<p>Предприемаме всички възможни мерки да предотвратим хакерски атаки и да осигурим най-високо ниво на сигурност. Това включва издаване на актуализации, свързани със сигурността, както подхожда, за да поддържаме нашите стандарти. Моля, уверете се, че винаги използвате най-новия софтуер за приложението и фърмуер на бебелефона. Ако загубите смарт устройството си, нулирайте бебелефона до фабричните настройки, за да премахнете всички връзки към него. Можете също така да влезете в приложението от друго смарт устройство и да изтриете акаунта си. Ако сте единственият администратор, връзката на всички гост потребители към бебелефона също ще бъде прекратена.</p>
Загубих си телефона. Как мога да предотвратя непознати да наблюдават бебето ми?	<p>Влезте в приложението от друго смарт устройство и изтрийте акаунта си. Ако сте единственият администратор, това ще прекрати връзката на всички гост потребители на приложението към бебелефона. Можете също така да нулирате бебелефона, за да забраните всички връзки към устройството, което сте загубили. Натиснете и задръжте бутона за вкл./изкл. на устройството за бебето за 10 секунди, за да го нулирате до фабрично ниво.</p>
Защо нямам известие за надстройки на софтуера на приложението или бебелефона?	<p>Може би сте задали Актуализации на приложението на „ръчни“ в App store или Play store. За да сте сигурни, че използвате най-новата версия, проверявайте периодично за актуализации. Ако има налична актуализация, App store или Play store ще Ви подканят да я инсталирате.</p>

## Монтиране на стена

Инструкции за печат:

Разпечатайте тази страница в мащаб 100 % и използвайте шаблона, за да отбележите точното местоположение на отворите за винтовете на стената.

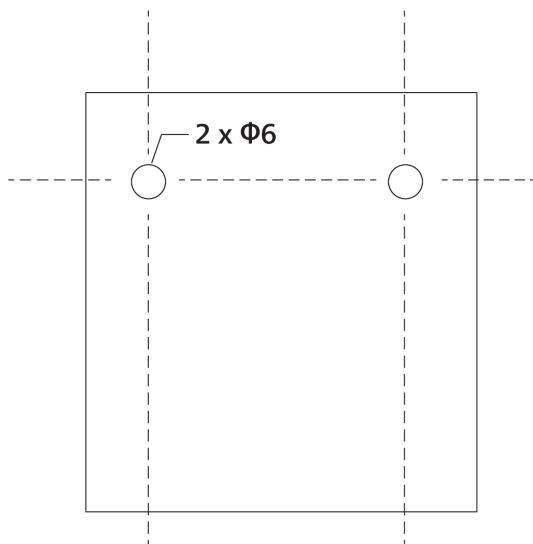



# Вовед

Ви честитаме за купувањето и добре дојдовте во Philips Avent! За да ја искористите целосната поддршка што ја нуди Philips Avent, регистрирајте го вашиот производ на [www.philips.com/welcome](http://www.philips.com/welcome).

Со помош на Philips Avent Premium Connected Baby Monitor со технологијата SenseIQ, невидливото станува видливо за целосна сигурност. Едноставен е и интуитивен и им овозможува на родителите да го видат и слушнат своето бебе и да знаат дека е на сигурно, и кога се дома и кога не се. Со SenseIQ родителите остануваат поврзани преку уред кој не се носи, а кој ги следи спиењето и брзината на дишење, со што добиваат приказ во реално време за добросостојбата на бебето. Преку персонализираните известувања и автоматски генерираните записи за спиење родителите добиваат брз и едноставен увид во циклусите и начинот на спиење на своето бебе, како и нивно следење.

## Општ опис

- 1 Уред за родителот
- 2 Светилка за поврзување
- 3 Индикатор за еко-режим
- 4 Индикатори за ниво на звук
- 5 Индикатор за статус на батеријата
- 6 Екран
- 7 Копче за потврда
- 8 Микрофон
- 9 Копче за мени
- 10 Копче за контрола (навигација на мени/јачина на звукот/светлина)
- 11 Копче за вистински разговор
- 12 Копче за смирувачки звуци
- 13 Копче за вклучување/исклучување
- 14 Антена на преклопување
- 15 Копче за режим
- 16 Штекер USB-C
- 17 Звучник
- 18 Преграда за батерии
- 19 Уред за бебето
- 20 Микрофон
- 21 Камера
- 22 Ноќно светло
- 23 Копче за ноќно светло
- 24 Копче за смирувачки звуци
- 25 Копче за вклучување/исклучување
- 26 Индикатор за статус
- 27 Сензор за амбиентална светлина
- 28 Инфрацрвено светло
- 29 Антена
- 30 Штекер USB-C
- 31 Звучник
- 32 Сензор за температура
- 33 Адаптер за напојување (2x)
- 34 Анкери (2x)
- 35 Навртка (2x)
- 36 Стега

37 Држач за монтирање на сид

38 Држач 2-во-1 (држач за на креветче и држач за на сид)

## Важни безбедносни информации

Внимателно прочитајте ги овие важни информации пред да го користите апаратот и зачувајте ги за во иднина.

### ВАЖНО

**Овој монитор за бебе е предвиден да се користи како помошен уред. Тој не е замена за одговорен и правилен надзор од страна на возрасни лица и никогаш не треба да се користи како таков.**

Никогаш не го оставајте вашето бебе само во домот. Погрижете се секогаш да има некој покрај бебето кој ќе се грижи за него и за неговите потреби.

#### Одрекување од одговорност

Ве молиме имајте предвид дека употребата на овој монитор за бебе е на ваш ризик. Koninklijke Philips N.V. и нејзините подружници не се одговорни за ракувањето со овој монитор или за начинот на кој го користите и затоа не прифаќаат никаква одговорност поврзана со начинот на кој го користите овој монитор за бебе.

**Philips Avent Premium Connected Baby Monitor не е медицински уред. Philips Avent Baby Monitor+ App не е медицинска апликација.**

Philips Avent Premium Connected Baby Monitor не е наменет, на НИЕДЕН начин, за дијагноза, третман или лекување која било болест или друга здравствена состојба, вклучувајќи, но не ограничено на, синдром на ненадејна смрт на доенчиња (SIDS), и затоа НЕ е медицински уред. Овој монитор за бебе е наменет само за домашна употреба и е поврзан производ за потрошувачи што е осмислен и наменет за да помогне во следењето на спиењето, движењата и плачот на бебето.

Овој производ НЕ е наменет да детектира прекини во дишењето, нарушувања во дишењето или други медицински состојби. Овој производ НЕМА да ги известува корисниците за сите неправилности во дишењето или спиењето, навиките, плачот и/или моменталната состојба на бебето што може да настане.

Philips Avent Premium Connected Baby Monitor никогаш не треба да биде замена за надзор од возрасни лица, ниту пак да влијае врз одлуката да се консултира медицинско лице. Корисниците треба да се консултираат со медицинско лице ако се загрижени за здравјето на своето бебе и НИКОГАШ не треба да се потпираат само на отчитувањата од овој производ за да дијагностицираат и да донесуваат медицински одлуки за здравјето и за негата на своето бебе.

Секогаш следете ги официјалните упатства за безбедно спиење, здравје и за неа за да осигурите безбедност и добросостојба на вашето дете

## Опасност

- Никогаш не потопувајте ниту еден дел од мониторот за бебе во вода или какви било други течности. Не го ставајте уредот на места каде што постои можност врз него да капе вода или каква било друга течност или да биде испрскан. Никогаш не го користете мониторот за бебе во влажни места или во близина на вода.
- Никогаш не ставајте какви било предмети врз мониторот за бебе и не го покривајте. Не блокирајте ги отворите за вентилација. Инсталирајте го согласно упатствата од производителот.

## Предупредување

- **Долг кабел. Опасност од задавување!**
- Проверете дали напонот што е наведен на адаптерот соодветствува со напонот на локалната електрична мрежа пред да го вклучите уредот во струја.
- Не изменувајте или отстранувајте какви било делови од адаптерот или неговиот кабел, бидејќи тоа може да доведе до опасна ситуација.
- Користете го само испорачаниот адаптер.
- Ако адаптерот се оштети, секогаш треба да го замените со адаптер од оригиналниот тип за да се избегне опасност.
- Држете ги мониторот за бебе и неговите додатоци подалеку од вашето бебе и од децата.
- Овој апарат може да го користат деца постари од 8 години и лица со ограничени физички, сензорни или ментални способности или лица со недостаток на искуство и знаење, под услов да се под надзор или да добиле упатства за безбедно користење на апаратот и да ги разбираат можните опасности. Децата не смеат да си играат со апаратот. Децата не смеат да го чистат или да го одржуваат апаратот без надзор.
- Заштитете го кабелот за напојување за да не се гази врз него или да не биде приклезтен, особено кај приклучокот, штекерот и местото каде што излегува од уредот.
- Поставете го мониторот за бебе на начин на кој неговиот кабел нема да пречи на некој влез или премин. Ако го ставите мониторот за бебе на маса или ниска комода, не дозволувајте кабелот за напојување да виси од работ на масата или комодата. Не го оставајте кабелот на подот каде што ќе претставува ризик од сопнување.
- Чувајте ги материјалите од пакувањето (картони итн.) каде што нема да бидат на дофат на децата, бидејќи тие не се играчки.
- За да не предизвикате електричен удар, не го отворајте кукиштето на апаратот за бебето или апаратот за родителот.

## Упатства за безбедност на батеријата

- Производот користете го само за неговата предвидена намена. Пред да го користите производот и неговите батерии и додатоци, внимателно прочитајте ги овие информации и зачувајте ги за идни потреби. Неправилното користење може да доведе до опасни ситуации или сериозни повреди. Испорачаните додатоци може да се разликуваат во зависност од производот.

- Користете само оригинални додатоци или потрошни средства на Philips. Користете само отстранливи \*единици за напојување од серијата ASSA105X-050100 (x =B или E).
- Полнете го, користете го и чувајте го производот на температура помеѓу xx °C и xx °C.
- Држете ги производот и батериите подалеку од оган и не изложувајте ги на директна сончева светлина или на високи температури.
- Ако производот се загрее премногу или почне да мириса, ја промени бојата или ако полнењето трае подолго од вообичаено, престанете со користењето и полнењето на производот и контактирајте со Philips.
- Не ставајте ги производите и нивните батерии во микробранови печки или индукциски готвачи.
- Немојте да го отворате, изменувате, продупчувате, оштетувате или расклопувате производот или батеријата за да спречите батериите да се загреат или да испуштат отровни или опасни супстанции. Немојте да им правите краток спој на батериите, прекумерно да ги полните или да ги полните со обратен поларитет.
- Ако батериите се оштетени или протекуваат, избегнувајте контакт со кожата или очите. Во случај на контакт, веднаш исплакнете го местото на контакт со вода и побарајте медицинска помош.

## Внимание

- Не го ставајте уредот покрај извори на топлина како што се радијатори, отвори за централно греење, рингли или други апарати (вклучувајќи и засилувачи) што генерираат топлина.
- Рацете треба да ви бидат суви кога ракувате со адаптери, приклучоци и кабли за напојување.
- Капачињата на завртките/гумената подлога може да се откачат од апаратот, редовно проверувајте ги.
- Сите потребни ознаки на уредот за бебето, уредот за родителот и адаптерот за напојување се поставени на долната страна од уредот за бебето, уредот за родителот и адаптерот за напојување.
- Додатокот за прикачување е најсоодветен за креветче на кое ширината на квадратната шипка е помеѓу 15 и 32 mm. Не користете го на тркалезни или меки елементи.
- Ако креветот на бебето има заоблен раб, најдобро е држачот за монтирање да го монтирате на сид.
- Отстранете го прикачувачот за креветче од креветчето на вашето бебе и монтирајте го на сид кога вашето бебе ќе може само да се крене или да почне да застанува.

## Декларација за усогласеност

Со ова, компанијата Philips Consumer Lifestyle B.V. изјавува дека овој производ е усогласен со неопходните предуслови и другите важни одредби на директивата 2014/53/EU. Копија од декларацијата за усогласеност ЕС (DoC) е достапна на интернет на [www.philips.com/support](http://www.philips.com/support).

## Електромагнетни полиња (EMF)

Овој Philips уред е во согласност со сите важечки стандарди и регулативи во врска со изложеноста на електромагнетни полиња.

## Општи информации

Литиум-јонска батерија на полнење (2600 mAh)

Тип на модулација: IEEE 802.11 b/g/n

Работен опсег на фреквенција: 2412 - 2472 MHz

Максимална моќност на NFC-радиофреквенцијата:  $\leq 20$  dBm e.i.r.p

\*Уред за напојување:

Модел: ASSA105x-050100 (x = E (приклучок за ЕУ) / x = В (приклучок за Обединетото Кралство))

Влез: 100–240 V~, 50/60 Hz, 0,35 A

Излез: 5,0 Vdc, 1,0 A, 5,0 W

Просечна активна ефикасност:  $\geq 73,62$  %

Потрошувачка на енергија без оптоварување:  $<0,1$  W

## Подготовка за употреба

### Преземете ја апликацијата Baby Monitor+



Како целосно би ги искусиле и активирале функциите SenseIQ и за толкување плач), пред да започнете да го користите мониторот за бебе, преземете ја апликацијата Baby Monitor+.

Преку апликацијата Philips Avent Baby Monitor+ можете да го гледате и слушате вашето бебе и да ја проверите неговата добросостојба од кое било место во светот со помош на Wi-Fi или мобилен интернет.

Пред да почнете со поставувањето, осигурете се дека:

- Имате безжичен интернет пристап (2,4 GHz Wi-Fi).
- Имате добар Wi-Fi сигнал.

**Забелешка:** Ако користите екстендер за Wi-Fi, проверете дали рутерот и екстендерот за Wi-Fi имаат исто SSID (име на мрежата) и дали ја користите истата лозинка за рутерот и за екстендерот. Проверете и дали екстендерот за Wi-Fi поддржува Wi-Fi од 2,4 GHz.

- Лозинката за Wi-Fi ви е при рака. Мониторот за бебе секогаш поврзувајте го на безбедна мрежа (видете „Сигурност и приватност“).

- 1 Преземете ја апликацијата. Скенирајте го QR-кодот или пребрајте „Philips Avent Baby Monitor+“ во App Store или Google Play Store.
- 2 Стартувајте ја апликацијата.

**Совет:** Поврзете го телефонот на интернет преку Wi-Fi. Користењето податочна врска може да вклучува дополнителни трошоци од вашиот давател на услуги, во зависност од вашата претплата.





- 3** Следете ги упатствата на екранот за да креирате сметка.
  - а Проверете дали користите точна адреса за е-пошта на која сте секогаш достапни.
  - б Користете силна лозинка (погледнете го делот „Силни лозинки“).
  - в Кога ќе ја примите е-поштата за потврда, следете ги упатствата во пораката за да продолжите со креирање на вашата сметка.
- 4** Следете ги упатствата во апликацијата за да го поставите мониторот за бебе ги упатствата во апликацијата.

# Сигурност и приватност

## Сигурност на мрежа

Не користете ја апликацијата на незаштитена Wi-Fi мрежа. Наш совет е мониторот за бебе да го користете само на Wi-Fi мрежа заштитена со WPA2 или повисока енкрипција. Со апликацијата, можете да ја користите и податочната мрежа на вашиот телефон (често се нарекува 4G или 5G).

Пристапните Wi-Fi точки на јавни места, како што се аеродромите и хотелите, се погодни, но честопати не се безбедни.

Наш совет е мониторот за бебе да го користете само на Wi-Fi мрежа заштитена со WPA2 или повисока енкрипција. Наш совет е мониторот за бебе да не го користите на мрежа што користи WEP-енкрипција.

**Забелешка: Wi-Fi-мрежи за кои не е потребна лозинка, не се безбедни.**

## Силни лозинки

Лозинките се неопходни за заштита на вашата Wi-Fi мрежа и вашата сметка од неовластен пристап. Колку ви е посилна лозинката, толку позаштитени се вашата Wi-Fi мрежа и вашата сметка.

Правилата за силна лозинка се:

- 1 Содржи најмалку 8 знаци.
- 2 Не ги содржи вашето име, името на вашето бебе, друго вистинско име или име на бренд.
- 3 Не содржи цел збор.
- 4 Во голема мера се разликува од лозинките кои претходно сте ги користеле.
- 5 Содржи најмалку 3 од 4 типа на следните знаци:
  - a Големи букви (A - Ш)
  - b Мали букви (a - ш)
  - c Броеви (0 - 9)
  - d Посебни знаци (на пр., # \$ % &).

## Безбедност на личните податоци

Пред да го фрлите уредот, за да ги избришете а со тоа и да ги заштитите вашите лични податоци, фабрички ресетирајте го уредот за бебето со долго притискање од 10 секунди на копчето за вклучување/исклучување додека уредот за бебето е вклучен. Се препорачува да го исклучите уредот за бебето од апликацијата Philips Avent Baby Monitor+ така што ќе ја изберете опцијата „Исклучи го уредот за бебе“ во поставките од уредот за бебе во апликацијата.

Ако не сте првиот сопственик, ве советуваме да ги извршите следниве чекори за фабрички да го ресетираат уредот за бебето за да го осигурите вашиот уред:

- 1 Вклучете го уредот за бебето.
- 2 Откако LED-индикаторот ќе се смени од портокалова во зелена или бела боја, притиснете на копчето за вклучување/исклучување и држете го притиснато повеќе од 10 секунди, сè додека LED-индикаторот трепка помеѓу зелена и портокалова боја и уредот за бебето не се ресетира фабрички.

Ако не го извршите фабричкото ресетирање, Philips нема да биде одговорен за работата и функционалностите на уредот и вашата приватност може да биде компромитирана.

## Управување со сметка

Има различни права за пристап за администратори и за гости. Можете да поканите роднини или пријатели како гости корисници и да им дозволите да го следат вашето бебе на своите паметни уреди.

	Администратор	Гостин
Следење	Видео Аудио SenseIQ Толкување плач Температура Следење во позадина	Видео Аудио Следење во позадина
Известување за предупредување	Детекција на звук Детекција на движење Известување во врска со SenseIQ Детекција на плач Толкување плач Детекција на температурен опсег	Не е достапно
Смирувачки карактеристики	Ноќно светло, смирувачки звуци, приспивни песнички, вистински разговор Снимање глас	Не е достапно
Управување со сметка	Покана за администратор како корисник Покана за гостин како корисник	Не е достапно

**Забелешка:** Апликацијата Baby Monitor+ поддржува две администраторски сметки, можете да го поканите вашиот партнер да се регистрира како друг администратор и да ги има истите права за пристап. Не споделувајте ги акредитивите за администратор со никој надвор од вашето непосредно домаќинство.

## Обезбедување на безбедносни ажурирања

Ние постојано ја следиме безбедноста на софтверот што се користи во производот. Доколку е потребно, безбедносните ажурирања ќе се обезбедат преку ажурирања на софтверот. Ажурирања на софтверот може да се обезбедат и за поправка на грешки и подобрувања на перформансите или за воведување нови функции на производот. Може да се обезбедат ажурирања на фирмверот за уредот за бебето и за уредот за родителот или во мобилната апликација. Ажурирањата се испраќаат безжично до производот без употреба на специјални кабли или опрема.

Компанијата Philips ќе ги обезбеди потребните ажурирања во период од најмалку две години по испораката на производот.



## Компатибилност

Систем iOS: Потребна е верзија на iOS 11.0 или понова

Систем Android: Потребна е верзија на Android 6.0 или понова

**Забелешка:** Компатибилноста е предмет на промени со текот на времето.

## Монтирајте го уредот за бебето.

За оптимално следење со функцијата за следење на спиењето што ја нуди SenseIQ, препорачуваме да го користите држачот 2-во-1 за да го прицврстите уредот за бебето на креветче или на сид. На тој начин ќе можете да ја поставите камерата на најсоодветното место со одличен поглед, како би можеле лесно и на ефикасен начин да го следите начинот на спиење и дишење на вашето бебе.

## Како да монтирате?



Највисоката положба на душекот обично се користи за новороденчиња и помали бебиња.

Ако душекот е во оваа положба, се препорачува да се користи држачот за креветче.



Наш совет е да го поместите душекот надолу кога вашето бебе ќе може само да се подигне на колена или ќе почне да седнува. И во овој случај пожелно е да се користи држачот за креветче.

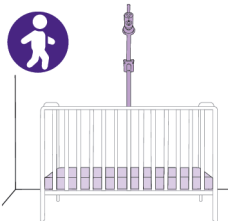

Кога вашето бебе ќе може само да се крене или да почне да застанува, спуштете го душекот во најниската положба. Ако душекот е во пониска положба, се препорачува да се користи држачот за сид.

## Што е дозволено а што не



Креветчето на бебето и местото каде спие треба да бидат без висечки елементи, играчки или пак подвижни светла. Колку помалку работи го попречуваат погледот толку подобро ќе функционира мониторот за бебе.

Мониторот е чувствителен на движење па не користете колепка или креветче кои се нишаат.



Не го поставувајте уредот за бебето на кратката страна од креветчето. Со тоа ќе се ограничи колку добро ќе го гледате вашето бебе.

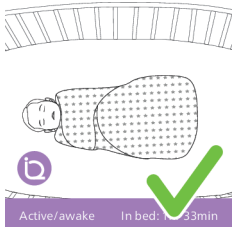

Со овој монитор за бебе одлично одат вреќи за спиење, постелнина и облека со дезени.

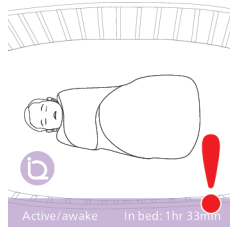

По можност не користете дебела облека и постелнина во иста боја, бидејќи уредот за бебе користи контраст за да детектира движење.

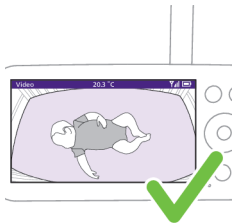

Душекот треба да биде како прав хоризонтален правоаголник на вашиот екран. Колку е поправ душекот на екранот, толку подобро.

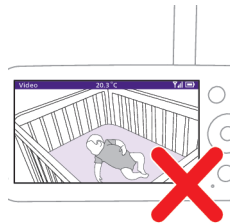

Уредот за бебето или душекот не треба да се поставени под агол.

## Монтирање на креветче

Забелешка: Ако креветчето е со тркалезни шипки, користете го држачот за на сид.

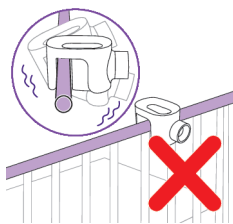

- 1 Извадете ги држачот 2-во-1, стегата, адаптерот за напојување и уредот за бебе.

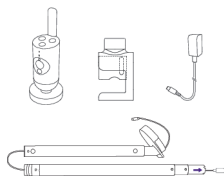

- 2 За најдобри резултати, монтирајте го уредот за бебе во средината и над долгата страна од креветчето.

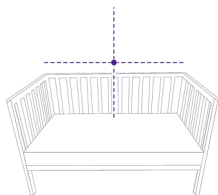

- 3 Прицврстете ја стегата на средината од долгата страна на креветчето спуштајќи ја на оградата.

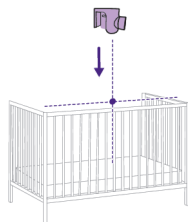

- 4 Вртете го копчето во насока на стрелките на часовникот за да го прицврстите за шипката.

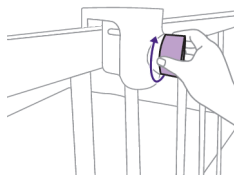

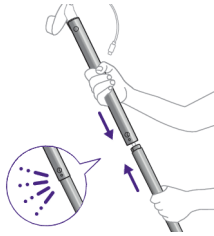

**5** Земете ги двете шипки и спојте ги за да добиете една подолга шипка.

**Забелешка:** Кога ќе се прицврстат, ќе чуете „клик“.

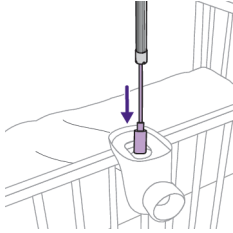

**6** Потоа, првин со адаптерот за напојување, вметнете ја шипката низ отворот од стегата.

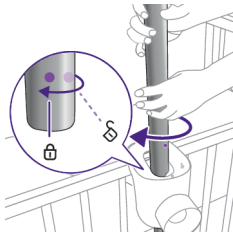

**7** Наместете ја шипката на своето место со помош на точките на шипката и стегата и завртете ја за 45° во насока на стрелките на часовникот како би ја прицврстиле на тоа место.

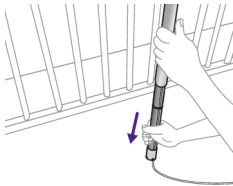

**8** Долниот дел од шипката е телескопски, така што можете да ја продолжите до подот. Кабелот за напојување треба да го ставите во еден од предвидените отвори на крајот од цевката во насока на штекер.

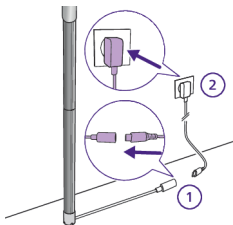

**9** Поставете го кабелот таму каде што се спојуваат подот и сидот. Со помош на испорачаниот адаптер за напојување, прицврстете го кабелот од шипката и приклучете го во штекер.

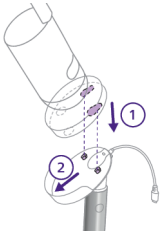

**10** Прицврстете го уредот за бебето на колекката така што ќе ги порамните клиновите со дупките на дното од уредот за бебето и ќе турнете надолу.



**11** Лизгајте го напред уредот за бебето за да го заклучите и поврзете го кабелот за напојување USB-C во задниот дел од уредот за бебе.



**12** Навалете го уредот за бебето малку нагоре, надолу, надесно или налево за да сте сигурни дека душекот целосно се гледа со бебето во средина. Преку уредот за родителот или апликацијата Baby Monitor+ можете да се осигурите дека уредот за бебето е добро наместен. Приспособете го уредот за бебето за да видите дали душекот е центриран и израмнет на екранот.

## Монтирање на сид

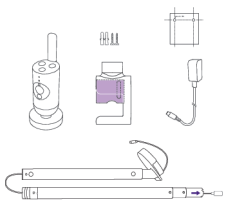

**1** Извадете ги држачот 2-во-1, стегата, адаптерот за напојување, навртките и анкерите, шаблонот за монтирање на сид и уредот за бебето.

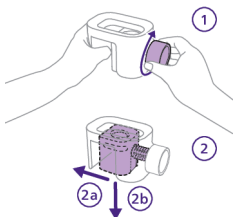

**2** Извадете го држачот за монтирање на сид од стегата така што ќе со едната рака ќе го вртите тркалцето спротивно од стрелките на часовникот додека со другата ќе го насочувате држачот нанадвор.

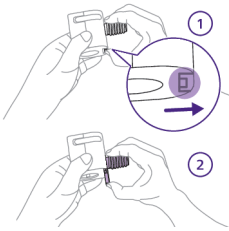

- 3** Отстранете го делот со навртки така што ќе го отклучите со палецот и ќе го придвижите надолу и ќе го исклучите. И ќе ви остане едно парче кое ќе се користи како држач за на сид.

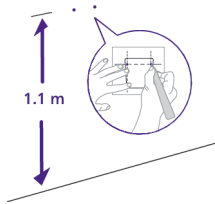

- 4** Најдете го шаблонот за монтирање на сид и со линијар измерете 1,1 метар од подот и означете каде треба да се стават двете навртки. Продупчете мали дупчиња во сидот и ставете ги приложените анкери.

Совет: Шаблонот за монтирање на сид (погледнете го делот „Шаблон за монтирање на сид“) може да го најдете на крајот од ова упатство за користење.

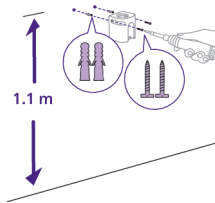

- 5** Земете го сидниот држач и порамнете ги дупките со анкерите. Со приложените навртки убаво прицврстете го сидниот држач.

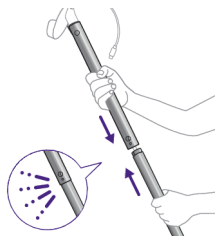

- 6** Земете ги двете шипки и спојте ги за да добиете една подолга шипка.  
Забелешка: Кога ќе се прицврстат, ќе чуете „клик“.

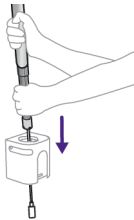

- 7** Потоа, првин со адаптерот за напојување, вметнете ја шипката низ отворот од сидниот држач.

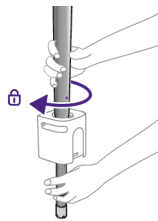

- 8** Некаде на половина пат, шипката повеќе нема да се лизга надолу и треба да се прицврсти во таа положба. Користејќи ги точките на шипката и сидниот држач, наместете ја шипката на своето место и завртете ја за 45° во насока на стрелките на часовникот како би ја прицврстиле.

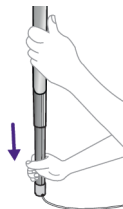

- 9** Долниот дел од шипката е телескопски, така што можете да ја продолжите до подот. Кабелот за напојување треба да го ставите во еден од предвидените отвори на крајот од цевката во насока на штекер.

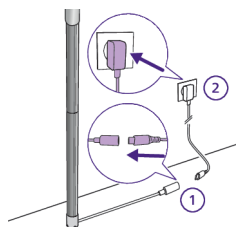

- 10** Поставете го кабелот таму каде што се спојуваат подот и сидот. Со помош на испорачаниот адаптер за напојување, прицврстете го кабелот од шипката и приклучете го во штекер.

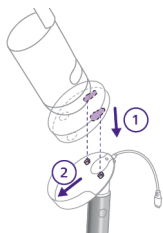

- 11** Прицврстете го уредот за бебето на кољпката така што ќе ги порамните клиновите со дупките на дното од уредот за бебето и ќе турнете надолу.



- 12** Лизгајте го напред уредот за бебето за да го заклучите и поврзете го кабелот за напојување USB-C во задниот дел од уредот за бебе.



- 13** Навалете го уредот за бебето малку нагоре, надолу, надесно или налево за да сте сигурни дека душекот целосно се гледа со бебето во средина. Преку уредот за родителот или апликацијата Baby Monitor+ можете да се осигурите дека уредот за бебето е добро наместен. Приспособете го уредот за бебето за да видите дали душекот е центриран и израмнет на екранот.

## Уред за родителот

### Преглед на екранот

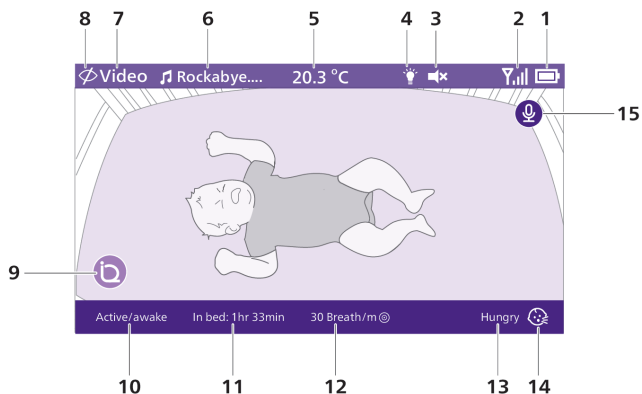

1	Индикатор за ниво на батеријата	9	SenseIQ (Активно)
2	Индикатор за јачина на сигналот	10	Индикатор за фаза на спиење
3	Нечујно (вклучено)	11	Време поминато во кревет
4	Нокно светло (вклучено)	12	Просечна брзина на дишење
5	Собна температура	13	Резултат од толкувањето плач
6	Избран смирувачки звук (вклучено)	14	Толкување плач (активно)
7	Избран режим на следење на уредот за родител	15	Функција вистински разговор (вклучена)
8	Режим за приватност (вклучен)		



## Полнење на уредот за родителот

Уредот за родителот користи литиум-јонска батерија на полнење.

Следете ги чекорите подолу за да го наполните уредот за родителот:

- 1 Поврзете го адаптерот за напојување со уредот за родителот и ставете го во штекер.

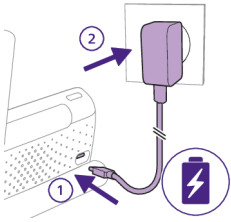

- 2 Индикаторот за статус на батеријата ќе свети портокалово што значи дека уредот за родителот се полни.

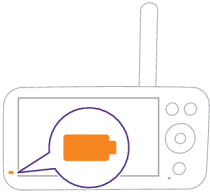

- 3 Кога батеријата ќе се наполни целосно, индикаторот за статус на батеријата постојано ќе свети во бела боја.

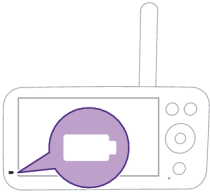

Ако го полните уредот за родителот 3 часа, потоа ќе можете да го користите безжично приближно 12 часа во еко-режим.

Ако уредот за родителот се вклучи за време на полнењето, тогаш полнењето ќе трае приближно двојно подолго.

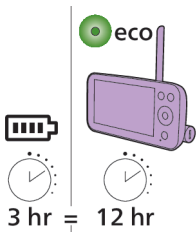

Ако уредот за родителот не е приклучен во струја а батеријата е речиси празна (помалку од 10%) индикаторот за статус на батеријата ќе трепка во портокалова боја и ќе се слушне предупредувањето за ниско ниво на батерија.

Ако батеријата од уредот за родителот е празна и тој не е приклучен во струја, тогаш уредот за родителот ќе се исклучи и ќе се прекине врската со уредот за бебето.

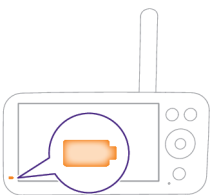

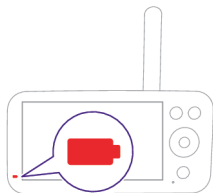

Совет: Оставете го уредот за родителот вклучен во струја во текот на ноќта, бидејќи ако нивото на батеријата достигне ниско ниво, звучниот сигнал за ниско ниво на батерија може да ве разбуди.

Совет: За да заштедите енергија во батеријата, исклучете го уредот за родителот кога не го користите.

Забелешка: Батеријата се празни постепено и многу бавно, дури и кога уредот за родителот е исклучен.

Ако индикаторот за статусот на батеријата од уредот за родителот свети црвено додека е вклучен во струја, тоа укажува на проблем со батеријата и треба да го контактирате Центарот за грижа за потрошувачи во вашата земја.

## Користење на мониторот за бебе

### Како да го спарите уредот за родителот со уредот за бебето

За најдобра врска, уредот за бебето и рутерот за Wi-Fi нека ви бидат во истата просторија. Цврстите ѕидови или друга електроника може да го нарушат сигналот.

- 1 Притиснете го и држете го копчето за вклучување/исклучување 1,5 секунда за да го вклучите уредот за бебето.

Забелешка: Уредот за бебето ќе се вклучи автоматски кога ќе го приклучите во штекер.

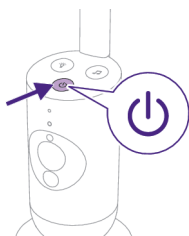

- 2 Кога уредот за бебе ќе се вклучи, индикаторот за статус накратко ќе светне портокалово при процесот на подигање.

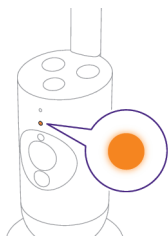

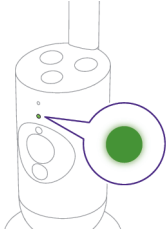

- 3 Индикаторот за статус ќе се смени во зелена боја кога уредот за бебето ќе биде спремен за спарување.

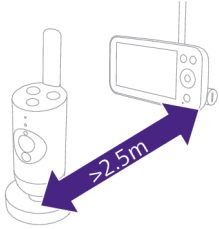

- 4 Уредот за родителот и уредот за бебето треба да бидат на меѓусебно растојание од најмалку 2,5 метри за да нема повратен акустичен сигнал.

Забелешка: Ако користите безжичен телефон, безжичен уред за видео, Wi-Fi-мрежа, микробранова печка или Bluetooth уред на фреквенција од 2,4 GHz, може да дојде до пречки или кај уредот за родителот или кај уредот за бебето. Во тој случај поместувајте го уредот за родителот се додека повеќе нема пречки.

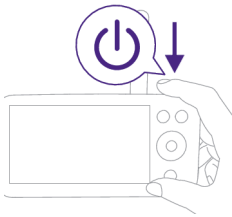

- 5 Притиснете го и држете го копчето за вклучување/исклучување 1,5 секунда за да го вклучите уредот за родителот.



Екранот ќе се вклучи, ќе се појави штитот на Philips а индикаторот за поврзување ќе свети црвено. Уредот за родителот ќе почне да го бара уредот за бебето.



Кога уредот за родителот ќе се поврзе со уредот за бебето, индикаторот за поврзување на уредот за родителот ќе почне да свети во бела боја и на екранот ќе се прикажат една или повеќе ленти за јачина на сигналот.

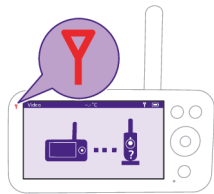

**Забелешка:** Потребни се околу 15 секунди за да се воспостави врска помеѓу уредот за родителот и уредот за бебето.

Проверете дали е вклучен уредот за бебето. Кога уредот за бебето ќе се исклучи, на екранот од уредот за родителот ќе се прикаже сликата за надвор од опсег.

Ако не се воспостави врска, тогаш индикаторот за поврзување ќе почне да свети црвено, звучниот сигнал за предупредување на уредот за родителот ќе се огласува на секои 25 секунди и на екранот ќе се прикаже сликата за надвор од опсег.

Максималниот работен опсег е 50 метри во затворени простории и 400 метри на отворено. Работниот опсег на уредот за бебето е различен во зависност од опкружувањето и факторите што предизвикуваат пречки. Водените и влажни материјали предизвикуваат толку многу пречки, што опсегот се губи до 100%.

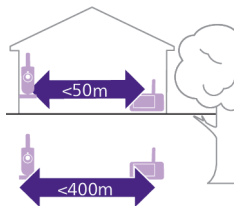

## Суви материјали

## Дебелина на материјалот

## Намалување на опсегот

Дрво, гипс, картон, стакло (без метал, жици или кабли)

< 30 cm

0-10 %

Цигла, иверка

< 30 cm

5-35 %

Армиран бетон

< 30 cm

30-100 %

Метални решетки или шипки

< 1 cm

90-100 %

Метални или алуминиумски плочи

< 1 cm

100 %

## Функции и поставки

### Функции на менито

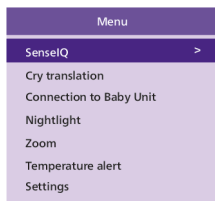

Philips Avent Premium Connected Baby Monitor доаѓа со шест одлични функции кои им помагаат на родителите полесно да го следат своето бебе. Овие функции вклучуваат:

**SenseIQ** - користи вештачка интелигенција за детекција на спиењето и дишењето на вашето бебе.

**Толкување плач** - ви го толкува плачот на бебето како подобро би можеле да ги разберете неговите потреби.

**Поврзување со уредот за бебето** - нуди можност за две врски (автоматска и директна) помеѓу уредот за бебето и уредот за родителот, како би биле сигурни дека во секое време сте поврзани со вашето бебе.

**ноќно светло** - дава меко, нежно осветлување кое го смирува вашето бебе и создава смирувачка средина за спиење.

**Зум** - ви овозможува да го зумирате креветчето на бебето со што можете поубаво да го набљудувате.

**Предупредување за температура** - ве известува кога температурата во собата на бебето е прениска или превисока.

Сите функции опишани во следните делови може да се управуваат преку мениот од уредот за родителот.

- 1 Притиснете го копчето за мени во долниот десен дел на уредот за родителот за да влезете во листата со мени.

**Забелешка:** Ако го притиснете копчето за мени уште еднаш, мениот ќе се затвори.

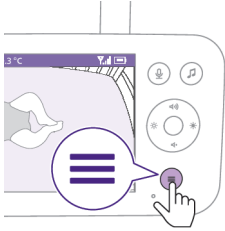

- 2 Користете го копчето за контрола за да се движите низ мениот. Избраната ставка на мениот е означена со виолетова боја.

**Забелешка:** ако веќе се наоѓате во едно од подменијата и сакате да се префрлите на друга функција во мениот, притиснете го повторно копчето за мени за да се вратите во главното мени.

**Забелешка:** ако се наоѓате во мениот, но не притиснете копче во рок од 8 секунди, мениот ќе се затвори без да се зачуваат променетите поставки.



## SenseIQ

Philips Avent Premium Connected Baby Monitor со SenseIQ технологија го анализира секое движење и секој здив, со што родителите добиваат јасна слика за добросостојбата на своето бебе. Интуитивна и без да мора да се носи, технологијата SenseIQ го ажурира статусот на дишење и спиење во реално време, така што родителите можат да бидат спокойни знаејќи дека секогаш се поврзани, а нивното бебе е сигурно.

За да го активирате SenseIQ, преземете ја апликацијата Baby Monitor+ (погледнете го делот „Преземи ја апликацијата Baby Monitor+“) и следете ги чекорите во апликацијата за да го вклучите.

- 1 Притиснете го копчето за мени во долниот десен дел од уредот за родителот.

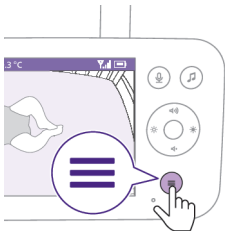

- 2 Изберете „SenseIQ“ и притиснете го копчето за потврда за да пристапите до функцијата SenseIQ.

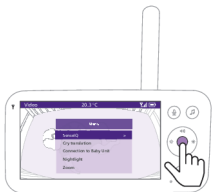



- 3 Притиснете го копчето за потврда за да ја вклучите или исклучите функцијата SenseIQ.

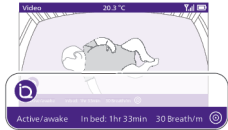

Во долната лента на екранот се прикажуваат фазата на спиење, времето поминато во кревет и просечната брзина на дишење.

**zoundream**

### Толкување плач

Услугата за толкување плач, помогната од Zoundream™, нуди корисна алатка која ќе ви помогне да ги разберете различните видови плачење на вашето бебе и што тие би можеле да значат. Сепак имајте предвид дека оваа алатка не е наменета да го замени родителското расудување. Philips не сноси одговорност за резултатите од толкувањето. Се препорачува да побарате стручен медицински совет доколку е потребно.

За да ја активирате функцијата за толкување плач преземете ја апликацијата Baby Monitor+ (погледнете го делот „Преземи ја апликацијата Baby Monitor+“) и следете ги чекорите во апликацијата за да ја вклучите.

Услугата за толкување плач е достапна за 90-дневен бесплатен пробен период. По тој период можете да продолжите да ја користите ако се претплатите на услугата со Zoundream™. Важат одредени правила и услови. Користењето ќе се мери во денови, а секоја активност во рамки на еден ден ќе се смета за цел ден користење.

**Забелешка:** Толкувањето плач функционира само кога уредот за бебето е поврзан на интернет.

- 1 Притиснете го копчето за мени во долниот десен дел од уредот за родителот.

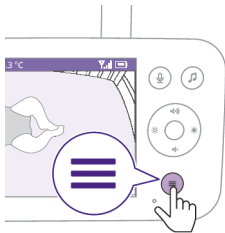



- 2 Изберете „Толкување плач“ и притиснете го копчето за потврда за да пристапите до функцијата за толкување плач.



- 3 Притиснете го копчето за потврда за да ја вклучите или исклучите функцијата за толкување плач.



Во долната лента од екранот се прикажува резултатот од толкувањето плач.

Совет: Сите уреди што емитуваат звуци, како што се вентилатори или уреди за бел шум, чувајте ги подалеку од уредот за бебето како не би дошло до попречување на микрофонот и нарушување на точноста на функцијата.

## Поврзување со уредот за бебето

Преку оваа функција од менито можете да изберете различни опции за поврзување.

**Директно:** Уредите за родителот и за бебето се однапред спарени и директно ќе се поврзат еден со друг.

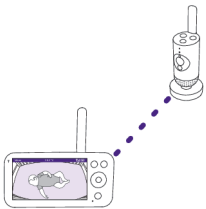

**Автоматски: Директно или Wi-Fi:** Со оваа поставка се оптимизира врската помеѓу уредот за бебето и уредот за родителот, така што автоматски се избира најдобрата врска или преку директен режим или пак мрежа за Wi-Fi.

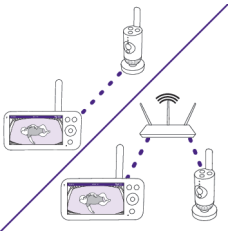

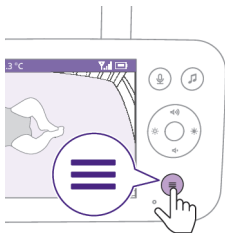

- 1 Притиснете го копчето за мени во долниот десен дел од уредот за родителот.

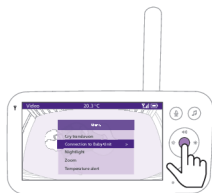

- 2 Изберете „Поврзување со уредот за бебето“ и притиснете го копчето за потврда за да пристапите до менито за поврзување со уредот за бебето.

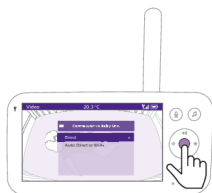

- 3 Притиснете го горниот или долниот дел на копчето за контрола и копчето за потврда за да го изберете начинот на кој сакате да се поврзете.

### **Нокно светло**

За да ја активирате функцијата за нокно светло преку уредот за родителот, следете ги инструкциите подолу:

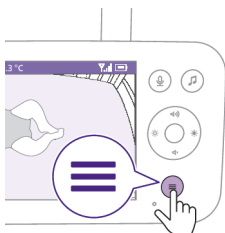

- 1 Притиснете го копчето за мени во долниот десен дел од уредот за родителот.



- 2 Изберете „Нокно светло“ притиснете го копчето за потврда за да влезете во функцијата за нокно светло.





- 3 Притиснете го копчето за потврда за да ја вклучите или исклучите функцијата за ноќно светло.

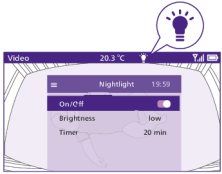

Кога е вклучено ноќното светло, на екранот во лентата за статус стои иконата за светло.

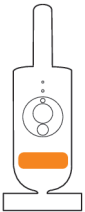

Ќе се вклучи ноќното светло на уредот за бебето.



Нивото на светлина за ноќното светло можете да го поставите преку уредот за родителот.

Притиснете на левиот или десниот дел од копчето за контрола за да изберете слабо, средно, или силно.



Тајмерот за ноќното светло можете да го поставите преку уредот за родителот.

Притиснете на левиот или десниот дел од копчето за контрола за да го изберете времето кое го сакате.

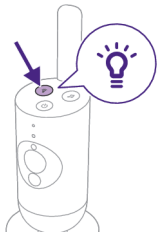

Ноќното светло можете да го контролирате и преку уредот за бебето.

- 1 Притиснете го копчето за ноќно светло на уредот за бебето за да ја вклучите функцијата.

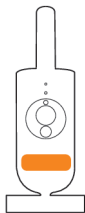

Ќе се вклучи ноќното светло.

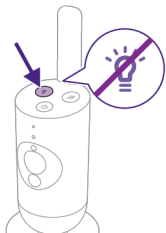

- 2 Притиснете го повторно копчето за ноќно светло за да го исклучите.

## Зумирање

- 1 Притиснете го копчето за мени во долниот десен дел од уредот за родителот.

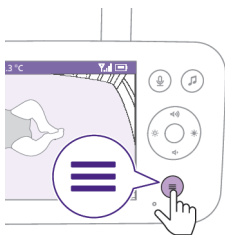

- 2 Изберете „Зум“ и притиснете го копчето за потврда за да пристапите до функцијата за зумирање.





- 3 Притиснете го копчето за контрола за да ја приспособите видеосликата. Можете да го користите горниот/долниот/десниот/левиот дел од копчето за контрола за да изберете кој дел од сликата ќе се прикажува на уредот за родителот.
- 4 Притиснете го копчето за мени за да ја зачувате новата поставка и да излезете.
- 5 Одете во менито за зумирање и исклучете ја функцијата за зумирање ако сакате да ја одзумирате сликата на уредот за родителот.

Совет: Со долго притискање на копчето за потврда од две секунди, добивате брз пристап до функцијата за зумирање.

## Предупредување за температура

Сензорот за температура ви овозможува да ја следите температурата во собата на бебето.

Забелешка: Моменталната температура во собата на бебето се прикажува во лентата за статус на уредот за родителот.

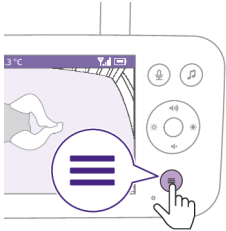

- 1 Притиснете го копчето за мени во долниот десен дел од уредот за родителот.



- 2 Изберете „Предупредување за температура“ и притиснете го копчето за потврда за да пристапите до функцијата за предупредување за температура.

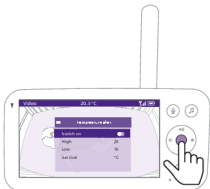

- 3 Предупредувањето за температура може да се вклучи или исклучи така што ќе го притиснете го копчето за потврда со што можете да го вклучите или исклучите.

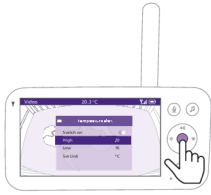

- 4 За да ги промените максималните и минималните температури за предупредувањето за температура, изберете ги саканите температури во менито за температура.

Совет: Единицата за температура можете да ја промените од С (целзиус) на F (фаренхајт) со избирање на опцијата за единица.

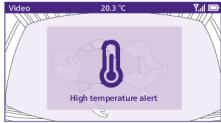

- 5 Притиснете го левиот дел на копчето за контрола за да ја зачувате новата поставка и да се вратите во главното мени. Уредот за родителот го прикажува ова предупредување кога измерените температури ќе бидат надвор од опсегот на минимални и максимални вредности.

## Поставки

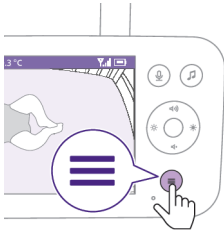

- 1 Притиснете го копчето за мени во долниот десен дел од уредот за родителот.



- 2 Изберете „Поставки“ и притиснете го копчето за потврда за да пристапите до функцијата за поставки.



Поставката за јазик можете да ја смените преку уредот за родителот.

- 1 Притиснете го копчето за потврда за да ја отворите листата со јазици.  
2 Притиснете го горниот или долниот дел на копчето за контрола за да се движите низ јазиците а потоа притиснете го копчето за потврда за да го изберете јазикот што го сакате.

- 3 Притиснете го копчето за потврда за да ја зачувате новата поставка и да се вратите во главното мени.



Можете да ја проверите сегашната верзијата на фирмверот на мониторот за бебето.

- 1 Притиснете го копчето за потврда за да влезете во менито за фирмвер.



- 2 На екранот се прикажува последната верзија на фирмверот за уредот за родителот и за уредот за бебето.

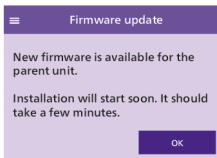
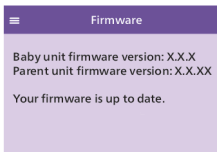

Забелешка: Ако е достапно ажурирање за фирмверот, тоа автоматски ќе се инсталира за што ќе добиете известување.

# Индикатор за статус

## Портокалова

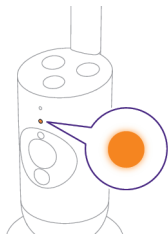

Постојано портокалово: Уредот за бебе се подига.

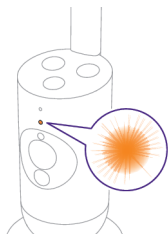

Трепка портокалово: Уредот за бебе го ажурира фирмверот. Не го исклучувајте додека се ажурира.

Забелешка: Уредот за бебето може ќе се рестартира за кратко додека се ажурира фирмверот

## Зелена

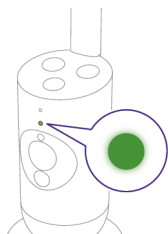

Постојано вклучено зелено светло: Уредот за бебето е спремен да се поврзе со уредот за родителот.

## Бела

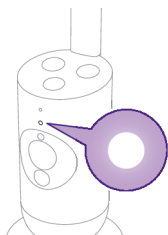

Постојано бело светло: Уредот за бебето е спремен да се поврзе со уредот за родителот и со апликацијата.

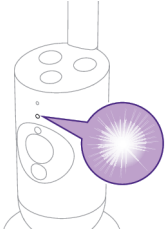

Трепка бело: Уредот за бебето ја бара домашната мрежа.

## Црвено (само поставување)

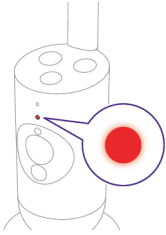

Постојано црвено: Мониторот за бебето не се поврза на интернет.

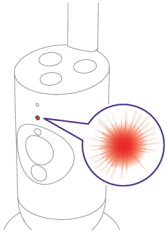

Трепка црвено: внесовте погрешна лозинка или SSID.

## Виолетово

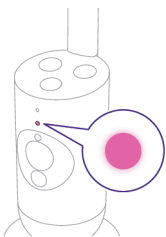

Постојано виолетово: видео-преносот е вклучен за еден или повеќе корисници на апликацијата.

## Сино

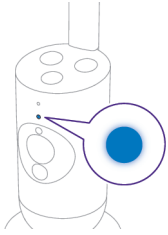

Постојано сино: Активиран е режимот за приватност.

## Volume (Јачина на звук)

Приспособете ја јачината на звукот на звучникот од уредот за родителот на ниво по ваша желба.

- 1 Притиснете го горниот или долниот дел на копчето за контрола за да ја прилагодите јачината на звукот.

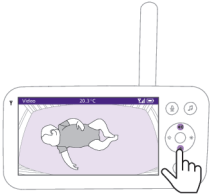

- 2 Лентата за јачина на звук ќе се појави на екранот за да ви го прикаже избраното ниво на звук.

Забелешка: Ако јачината за звук е поставена на високо ниво, тогаш уредот за родителот ќе троши повеќе енергија.

Забелешка: ако лентата за јачина на звук е на минимално ниво, тогаш звукот се исклучува. На уредот за родителот ќе се прикаже икона за исклучен звук во лентата за статус и ќе добивате само известувања и видео од уредот за родителот.

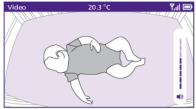

## Осветленост на екранот

Приспособете ја светлината на екранот од уредот за родителот на ниво по ваша желба.

- 1 Притиснете го левиот или десниот дел на копчето за контрола за да ја приспособите осветленоста на екранот од уредот за родителот.

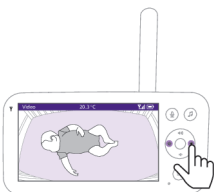



- 2 Лентата за осветленост ќе се појави на екранот за да го прикаже избраното ниво на осветленост.

Забелешка: Уредот за родителот троши повеќе енергија кога нивото на осветленост е повисоко.

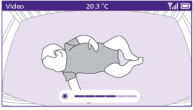

## Индикатори за ниво на звук

Уредот за родителот континуирано го следи нивото на звук во собата на бебето. Индикаторите за нивото на звук на уредот за родителот укажуваат на тоа дали е забележан каков било звук во собата на бебето.

Сè додека нема никаков звук, индикаторите за ниво на звук ќе бидат исклучени.

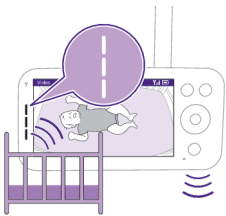
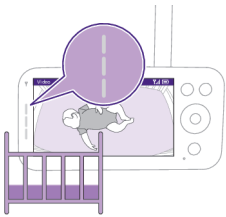

Кога уредот за бебето ќе регистрира звук, еден или повеќе индикатори за нивото на звук на уредот за родителот ќе почнат да светат во бела боја. Бројот на индикатори зависи од гласноста на регистрираниот звук.

## Режими на чувствителност

Овој монитор за бебе има три различни режими што ви овозможуваат да изберете како сакате да го следите вашето бебе: Видео, аудио, еко.

Нивото на чувствителност на уредот за бебето одредува што ќе слушате преку уредот за родителот. Ако нивото е поставено на високо, тогаш ќе слушате многу звуци, вклучувајќи ги и тивките звуци во заднина. Ако поставите ниско ниво на чувствителност, тогаш ќе ги слушате само погласните звуци.

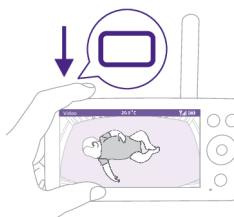

Со вклучен монитор за бебето, притиснете го копчето за режим во горниот лев агол од уредот за родителот, притиснете го горниот или долниот дел на копчето за контрола за да се префрлате помеѓу овие различни режими и на крај притиснете го копчето за потврда за да го изберете режимот што го сакате.



Можете да изберете различни нивоа на чувствителност за различни режими со притискање на десниот или левиот дел на копчето за контрола.

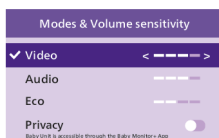

Екранот ќе го прикаже избраниот режим.

Избраниот режим ќе биде означен и во лентата за статус.

Кога ќе го вклучите уредот, ќе се активира режимот што последен сте го користеле.



Ако вашето бебе испушта тивки звуци, тогаш чувствителноста на уредот за бебето треба да се постави на високо ниво преку уредот за родителот.

Колку погласни звуци испушта вашето бебе, толку пониско може да се постави чувствителност на уредот за родителот.

**Забелешка:** Во режимите Аудио и Видео ќе имате постојан звук ако нивото на чувствителност е поставено на највисоко. Во спротивно, тивките звуци нема да се пренесат.

**Совет:** нивото на чувствителност може да се приспособи за да можете секогаш да го слушате вашето бебе без да ви пречат другите звуци. Ако има многу шум во заднина, тогаш намалете ја чувствителноста како не би ги слушале тие звуци преку уредот за родителот.

Притиснете го копчето за потврда за да ја зачувате новата поставка.

## Режим Video



- 1 Притиснете го копчето за режим во горниот лев агол дел од уредот за родителот.
- 2 Притиснете го копчето за потврда за да го изберете режимот за видео.

Кога е активиран режимот за видео, екранот е секогаш вклучен.

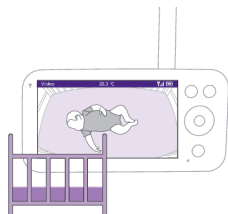

**Забелешка:** Поставете го нивото на чувствителност на највисоко за да добивате континуиран звук преку уредот за родителот.

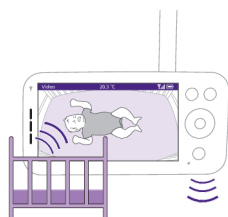

## Режим Audio

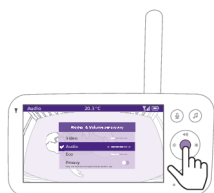

- 1 Притиснете го копчето за режим во горниот лев агол дел од уредот за родителот.
- 2 Притиснете го долниот дел на копчето за контрола за да го вклучите режимот за аудио.
- 3 Притиснете го копчето за потврда за да го изберете режимот за аудио.

Кога е активиран режимот за аудио, екранот од уредот за родителот ќе се исклучи.

**Забелешка:** Лентата за статус не е видлива кога е исклучен екранот.

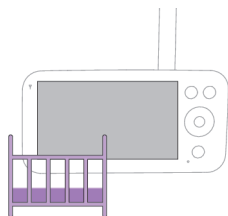



**Забелешка:** Индикаторот во бела боја за поврзување посочува дека уредот за родителот сè уште е вклучен и поврзан со уредот за бебето.

**Забелешка:** Кога нивото на чувствителност не е поставено на највисоко ниво, тивките звуци нема да се пренесат.

**Забелешка:** Поставете го нивото на чувствителност на највисоко за да добивате континуиран звук преку уредот за родителот. За повеќе информации прочитајте го делот „Режими и чувствителност“.

Ако вашето бебе испушти каков било звук, ќе се вклучат индикаторите за ниво на звук, а звуците што ќе ги детектира уредот за бебето се пренесуваат до уредот за родителот. Сè додека нема никаков звук, индикаторите за ниво на звук ќе бидат исклучени.

## Режим Есо



- 1 Притиснете го копчето за режим во горниот лев агол дел од уредот за родителот.
- 2 Притиснете го долниот дел на копчето за контрола за да го вклучите еко-режимот.
- 3 Притиснете го копчето за потврда за да го изберете еко-режимот.

**Забелешка:** кога екранот е вклучен, избраниот режим е видлив во лентата за статус. Лентата за статус не е видлива кога е исклучен екранот.

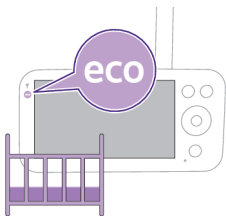

Индикаторите за екранот и за нивото на звук ќе се исклучат ако не се детектира звук во период од 20 секунди. Индикаторот за еко-режим ќе се смени во бела боја за да укаже дека уредот за родителот сè уште е вклучен и еко-режимот е сè уште активен.



Кога уредот за бебето ќе регистрира звук, индикаторот за екранот и за нивото на звук на уредот за родителот ќе се вклучат веднаш. Видеоот и звуците се пренесуваат до уредот за родителот и индикаторите за ниво на звук ќе почнат да светат во бела боја.

Сè додека нема никаков звук, индикаторите за ниво на звук ќе бидат исклучени.

**Забелешка:** минималното ниво на звук што ги активира звукот и екранот се дефинира во поставките за чувствителност.

## Режим за приватност



- 1 Притиснете го копчето за режим во горниот лев агол дел од уредот за родителот.
- 2 Притиснете го долниот дел на копчето за контрола за да го вклучите режимот за приватност.
- 3 Притиснете го копчето за потврда да го активирате режимот за приватност.

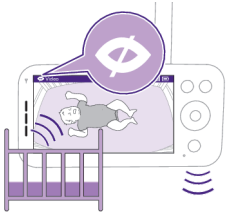

Кога е активиран режимот за приватност:

- 1 И понатаму можете да го следите вашето бебе преку уредот за родителот.

**Забелешка:** Кога екранот е вклучен, индикаторот за режим за приватност се прикажува во лентата за статус. Лентата за статус не е видлива кога е исклучен екранот.

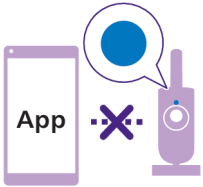

- 2 Не можете да го следите вашето бебе преку апликацијата.

**Забелешка:** Индикаторот за статус на уредот за бебето ќе свети во сина боја. Ќе добиете пуш-известување од апликацијата.

**Забелешка:** Ако се обидете да го следите преку апликација, ќе прикаже дека уредот за бебето е во режим на приватност.

## Смирувачки звуци

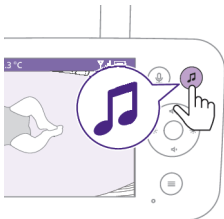

За да ја активирате функцијата преку уредот за родителот, следете ги инструкциите подолу:

- 1 Притиснете го копчето за смирувачки звуци на уредот за родителот за да го отворите менито.

**Забелешка:** Ако го притиснете копчето кога менито е отворено, тогаш менито ќе се затвори.

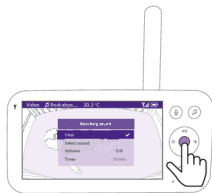

- 2 Притиснете го долниот дел на копчето за контрола и одете надолу до ставката од менито „Избери звук“ притиснете го копчето за потврда за да ја отворите листата со смирувачки звуци.



- 3 Притиснете го горниот или долниот дел на копчето за контрола за да се движите низ листата.  
 4 Притиснете го копчето за потврда за да го изберете или исклучите звукот што би сакале да го пуштите. Исто така, можете да изберете „Сите приспивни песни“ за да се пуштат првите 5 приспивни песни.



- 5 Одете до „Пушти“ и притиснете го копчето за потврда за да почне да свири избраниот звук.  
 Ако сакате да го запрете, повторно притиснете го копчето за потврда.  
 Лентата за статус кај уредот за родителот го прикажува името на звукот што свири.

Совет: Со долго притискање на копчето за смирувачки звуци, можете да го пуштите или да го прекинете да свири избраниот звук.



- Нивото на јачина за звукот или приспивната песна можете да го поставите преку уредот за родителот.  
 Притиснете на левиот или десниот дел од копчето за контрола за да го изберете нивото за јачина на звук.



Можете да поставите тајмер кога да престане смирувачкиот звук. Ова можете да го направите преку уредот за родителот.

Притиснете на левиот или десниот дел од копчето за контрола за да го изберете времето кое го сакате.

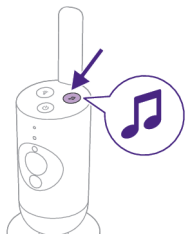

За да ја активирате функцијата за смирувачки звуци преку уредот за бебето, притиснете го копчето за смирувачки звуци на уредот за бебето.



Последниот избран звук на уредот за родителот ќе почне да свири континуирано во согласност со последната поставка на тајмерот.

За да ги сопрете смирувачките звуци на уредот за бебето, притиснете го повторно копчето за смирувачки звуци.

## Вистински разговор

Со помош на копчето за вистински разговор на уредот за родителот, можете да разговарате со вашето бебе.

**1** Притиснете го копчето за вистински разговор на уредот за родителот.



**2** На екранот од уредот за родителот ќе се прикаже иконата за вистински разговор што значи дека врската е активна. Говорете јасно во микрофонот на предната страна од уредот за родителот на оддалеченост од 15-30 cm.





Бебето ќе може да ве слушне како зборувате во уредот родителот. Истовремено, вие ќе ги слушате сите звуци кои ги прави бебето.

- 3 Кога ќе завршите со зборувањето повторно притиснете го копчето за вистински разговор за да го исклучите.

Забелешка: Важно е да го исклучите разговорот кога ќе завршите за да избегнете какви било неочекувани звуци кои би доаѓале од уредот за бебето.

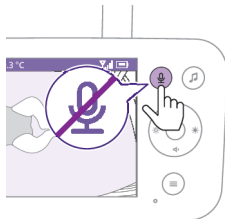

## Чистење и одржување

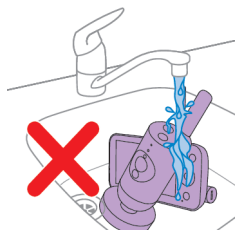

**Предупредување:** уредот за родителот, уредот за бебето и адаптерите за напојување не смеат да се потопуваат во вода и не треба да се чистат под млаз вода.



**Предупредување:** Не користете спрејови за чистење или течни средства за чистење.

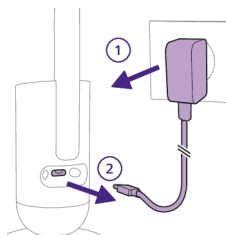

- 1 Исклучете го уредот за бебето, исклучете го адаптерот за напојување од уредот за бебето и извадете го адаптерот за напојување од штекер.



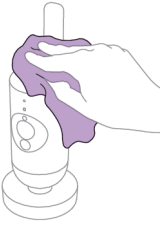

- 2 Чистете го уредот за бебето со сува крпа.

Забелешка: Отпечатоците од прсти или нечистотиите врз леќата на уредот за бебето можат да влијаат врз перформансите на камерата. Избегнувајте да ја допирате леќата со прсти.

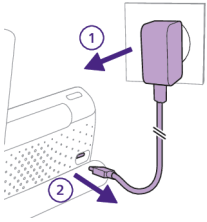

- 3 Исклучете го уредот за родителот, извадете го адаптерот за напојување од уредот за родителот и од штекерот.

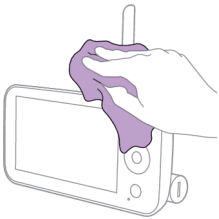

- 4 Чистете го уредот за родителот со сува крпа.

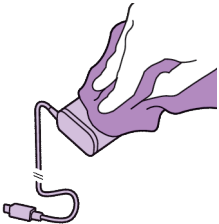

- 5 Чистете ги адаптерите со сува крпа.

## Складирање

Ако не планирате да го користите мониторот за бебе долг временски период, тогаш складирајте ги уредот за родителот, уредот за бебето и адаптерите на ладно и суво место.

За да го оптимизирате животниот век на батеријата при подолги периоди на неактивност или складирање, се препорачува да го наполните уредот за родителот до 50% пред да го исклучите.

## Нарачување додатоци

За да купите додатоци или резервни делови, посетете ја веб-страницата **www.philips.com/parts-and-accessories** или отидете во продавница за производи од Philips. Можете да контактирате и со центарот за грижа на корисници на Philips во вашата земја (податоците за контакт ќе ги најдете во меѓународниот гарантен лист).

## Рециклирање



- Овој симбол означува дека електричните производи и батерии не треба да се фрлаат во обичниот отпад од домаќинствата.
- Придржувајте се до прописите во вашата земја за посебно собирање на електрични производи и батерии.

## Отстранување на вградена батерија на полнење

Вградената батерија на полнење мора да се отстранува само од страна на квалификуван професионалец кога се фрла производот. Пред да ја отстранувате батеријата, проверете дали уредот е исклучен од ѕидниот штекер и дали батеријата е целосно празна.

**Преземете ги сите неопходни мерки на претпазливост кога ракувате со алати за отворање на уредот и кога ја фрлате батеријата на полнење.**

**Кога ракувате со батериите, осигурете се дека рацете, производот и батериите се суви.**

**За да се избегне случаен краток спој на батериите по отстранувањето, не дозволувајте терминалите на батериите да дојдат во контакт со метални предмети (на пр., парички, шноли за коса, прстени). Немојте да ги виткате батериите во алуминиумска фолија. Залепете ги терминалите на батериите или ставете ги батериите во пластична кеса пред да ги фрлате.**

Процедура:

- 1 Со помош на монета отворете ја преградата за батерии на задната страна од уредот за родителот.
- 2 Извадете ги 2-те гумени ногалки на долната страна од уредот за родителот.
- 3 Отстранете ги 2-те навртки што сега се видливи на долната страна од уредот за родителот.
- 4 Извадете ја преградата за батеријата од уредот за родителот.
- 5 Отстранете ја батеријата.

Ако во вашата земја нема систем за собирање/рециклирање електронски производи, тогаш може да ја заштитите животната средина со отстранување и рециклирање на батеријата пред да го фрлите производот.

# Поддршка

За целата поддршка за производот, одете на [www.philips.com/support](http://www.philips.com/support).

## Решавање проблеми

Во ова поглавје се опишани најчестите проблеми со кои може да се соочите при користење на апаратот. Ако не можете да го решите проблемот со помош на информациите наведени подолу, посетете ја веб-страницата [www.philips.com/support](http://www.philips.com/support) за да пронајдете листа на најчести прашања или обратете се на центарот за корисничка поддршка во вашата земја.

### УРЕД ЗА РОДИТЕЛОТ

Проблем	Решение
Зошто не можам да го поврзам уредот за родителот со други уреди за бебиња Philips Avent?	<p>Уредот за родители Philips Avent Premium Connected Baby Monitor може да се поврзе само со уредот за бебе кој е вклучен во истиот пакет.</p> <p>Ако сакате да разгледате други монитори за бебиња Philips Avent (SCD641, SCD643, SCD921, SCD923), можете да ги додадете во апликацијата Philips Avent Baby Monitor+.</p>
Зошто уредот за родителот не се полни кога ќе го приклучам во струја?	<p>Веројатно адаптерот е оштетен.</p> <p>Проверете дали проблемот ќе продолжи кога го користите и другиот адаптер доставен во пакувањето. Ако адаптерот се оштети, секогаш треба да го замените со оригинален адаптер за да избегнете опасност. (погледнете го делот „Нарачување додатоци“)</p> <p>Веројатно има некаква грешка со батеријата.</p> <p>Проверете го индикаторот за статус на батеријата кај уредот за родителот. Ако е постојано црвен, контактирајте со центарот за корисничка поддршка во вашата земја.</p>
Зошто времето за полнење на уредот за родителот е повеќе од 3 часа?	<p>Можно е температурата да ја надминала дозволената граница при полнење, а тоа може потенцијално да предизвика исклучување на електронското коло за полнење, што е еден вид на безбедносен механизам за заштита. За да продолжите со полнењето, поместете ја станицата за полнење подалеку од какви било извори на топлина како што се радијатори, отвори за централно греење, рингли или други апарати (вклучувајќи и засилувачи) што генерираат топлина.</p> <p>Веројатно не го користите соодветниот адаптер за напојување. Ако ја видите иконата од левата страна, тоа значи дека е детектиран несоодветен адаптер за напојување. За оптимални перформанси при полнењето, секогаш користете го приложениот адаптер.</p>
Зошто мојот монитор за бебе работи на многу помало растојание отколку што е наведено во ова упатство за користење?	<p>Наведениот работен опсег меѓу уредот за родителот и уредот за бебето е до 400 метри и важи само за отворени места со директна видливост помеѓу двата дела без пречки. Во зависност од опкружувањето и други фактори што предизвикуваат пречки, работниот опсег може да биде помал.</p> <p>Во вашиот дом, работниот опсег достигнува до 50 метри што е дополнително ограничено од бројот и видот на ѕидовите и/или таваните помеѓу уредот за родителот и уредот за бебето.</p>

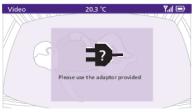

**УРЕД ЗА РОДИТЕЛОТ**

Зошто не можам да воспоставам врска помеѓу уредот за родителот и уредот за бебето? Зошто врската се прекинува поворемно? Зошто има прекини во звукот?

Најверојатно уредот за бебето и уредот за родителот се блиски до надворешните граници на работниот опсег или има пречки од други безжични уреди што користат фреквенција од 2,4 GHz.

Променете ја локацијата на деловите, намалете го растојанието помеѓу нив или исклучете ги другите безжични уреди што користат фреквенција од 2,4 GHz (лаптопи, мобилни телефони, микробранови печки итн.).

Можеби врската на рутерот од уредот за бебето не е силна или стабилна.

На апликацијата Baby Monitor+ проверете ја јачината на сигналот од рутерот на уредот за бебето. Ако е слаб, преместете го рутерот поблиску до уредот за бебето или користете екстендери за Wi-Fi за да имате силна и стабилна врска за оптимални перформанси.

Зошто апликацијата/уредот за родителот реагираат премногу брзо на други звуци наместо на звуците од моето бебе?

Нивото на чувствителност може е поставено на премногу високо ниво. Ако вашето бебе испушта тивки звуци, тогаш чувствителноста треба да се постави на повисоко ниво. Меѓутоа, колку е побучна детската соба, толку пониска чувствителност може да поставите. Чувствителноста на мониторингот за бебе може да ја промените во менито на уредот за родителот.

Зошто не слушам звуци од уредот за родителот? Зошто уредот за родителот не пренесува звуци?"

Веројатно звукот на уредот за родителот е исклучен? Вклучете го со притискање на горниот дел на копчето за контрола и приспособете ја јачината на звукот.

Веројатно сте го исклучиле звукот од апликацијата. Вклучете го со допирање на иконата за исклучување звук на видео екранот.

Чувствителноста е поставена на премногу ниско ниво. Зголемете го нивото на чувствителност во менито на уредот за родителот или апликацијата.

Можно е уредот за бебето да е премногу оддалечен од вашето бебе.

Уредот за бебето не треба да биде оддалечен од вашето бебе повеќе од 1,5 метри за оптимално откривање на звуците.

Зошто имам пречки на уредот за родителот? Зошто приказот на видеото кај уредот за родителот трепери? Зошто уредот за родителот репродуцира звук на зуење?

Можно е да настанат пречки кога уредот за родителот е надвор од опсегот на уредот за бебето. Ако има многу сидови или тавани помеѓу уредот за бебето и уредот за родителот. Или кога се вклучени други безжични уреди од 2,4 GHz (на пр. микробранова печка, рутер за Wi-Fi).

Ставете го уредот за родителот на друго место, поблиску до уредот за бебето или, пак, исклучете ги другите безжични уреди.

## SenseIQ/Толкување плач

Проблем	Решение
Зошто нема анализа на дишењето и движењето?	<p>Можеби не сте ја активирале/вклучиле функцијата SenseIQ.</p> <p>Преземете ја апликацијата Philips Avent Baby Monitor+ (видете го делот „Преземи апликација Baby Monitor+“) на вашиот телефон и во менито на уредот за родителот или апликацијата, вклучете ја функцијата SenseIQ.</p> <p>Можеби уредот за бебето не е правилно поставен.</p> <p>За да сте сигурни дека сè е добро монтирано и позиционирано, можете да направите проверка на позиционирањето што се наоѓа во делот Упатства и совети од менито Помош и поддршка во апликацијата. Финализирањето на проверката за позиционирање треба да овозможи SenseIQ да функционира без прекини откако ќе го овозможите.</p> <p>Не користете еднобојно ќебе или вреќа за спиење и користете ќебиња или бебешка облека со дезен за да ја подобрите видливоста. Треба да има контраст помеѓу ќебето/вреќата за спиење на бебето и прекривката за душекот.</p>
Толкувањето плач не работи, што да направам?	<p>Можеби уредот за бебето е премногу оддалечен од вашето бебе.</p> <p>Ако користите држач за креветче, држачот треба да биде поставен на долгата страна од креветчето. Ако користите држач за на сид, оддалеченоста помеѓу креветчето и уредот за бебето не треба да биде преголема. Ова ќе ви помогне да сте сигурни дека јасно се гледа целиот дел каде што се наоѓа душекот на бебето и дека може без проблем да го следите вашето бебе.</p> <p>Веројатно врската за Wi-Fi е слаба или не е стабилна.</p> <p>Проверете ја јачината на сигналот за Wi-Fi на страницата за поставки од апликацијата и најдобро работи кога покажува „Одличен“ или „Добар“.</p> <p>Можеби уредот за бебето не е добро поврзан.</p> <p>Уредот за бебето треба да е правилно поврзан со уредот за родителот или со апликацијата.</p> <p>Уредот за бебето треба да е поставен близу до бебето за да го детектира неговиот плач, и за да се сведат на минимум пречките од амбиенталната бучава.</p> <p>Веројатно претплатата е истечена.</p> <p>Услугата Толкување плач е достапна за 90-дневен бесплатен пробен период. Ако сакате да продолжите да ја користите, треба да се претплатите на услугата со Zoundream™ која се плаќа.™.</p> <p>Веројатно има премногу бучава од околината.</p> <p>Не ставајте го уредот за бебето во близина на гласни извори како телевизори или уреди што произведуваат звуци и вибрации, како што се паметните телефони во режим на вибрации. Овие звуци може да му попречат на уредот точно да го детектира и толкува плачот на вашето бебе.</p>

**APP**

<b>Проблем</b>	<b>Решение</b>
Не можам да се поврзам со мониторот за бебето. Секој пат ми се појавува екранот за грешка во поврзувањето. Во што е проблемот?	<p>Проверете дали вашиот паметен уред ја користи истата Wi-Fi мрежа на која сакате да го поврзете мониторот за бебето.</p> <p>Проверете го индикаторот за статус на уредот за бебето. Ако треба црвено значи сте внеле погрешна лозинка за Wi-Fi. Повторно започнете го процесот за поставување. Внесете ја точната лозинка за Wi-Fi.</p> <p>Можеби SSID на рутерот (името на мрежата) или лозинката содржат посебни симболи. Ако е така, сменете го името на SSID на рутерот или пак лозинката, како што е соодветно.</p> <p>Ако индикаторот за статус свети постојано црвено додека се обидувате да се поврзете, тоа значи дека мониторот за бебе се поврзал со рутерот, но не се поврзал на интернет. Потоа проверете дали имате пристап до Wi-Fi од 2,4 GHz така што ќе се обидете да пристапите до други апликации како Јутјуб, Фејсбук итн. Ако другите апликации не реагираат, проверете дали имате пристап до интернет. Ако има пристап до интернет, можеби серверот е привремено недостапен. Обидете се да го поставите повторно подоцна.</p> <p>Можеби сте се обидувале да го поврзете мониторот за бебето на мрежа од 5 GHz.</p> <p>Проверете дали сте избрале SSID за мрежа што поддржува 2,4 GHz.</p>
Мониторот за бебе не може да го прочита QR-кодот на мојот паметен уред. Што можам да направам?	<p>QR-кодот треба да го држите на оддалеченост од околу 20 cm од леќата од мониторот за бебето. Придвижете го паметниот уред горе, долу, лево или десно како QR-кодот би бил директно пред леќата од мониторот за бебето. Можете да го придвижите паметниот уред поблиску до, или подалеку од леќата од мониторот за бебето, за да може правилно да се фокусира.</p> <p>Проверете дали има доволно светлина во просторијата, но не треба да биде премногу светло. Кога мониторот за бебето ќе го прочита QR-кодот, ќе слушнете звучен сигнал за потврда, и индикаторот за статус од уредот за бебето ќе свети бело.</p> <p>Можеби со дел од раката го покривате QR-кодот. Држете го уредот така што со раката нема да го покривате QR-кодот.</p>
Често ја губам врската со апликацијата. Во што е проблемот?	<p>Ако индикаторот за статус на предната страна од мониторот за бебе постојано свети бело и постојано ја губите врската, може да има проблем со интернет-врската на вашиот рутер, паметен телефон или мониторот за бебе. Проверете го Wi-Fi-сигналот на вашиот паметен телефон или брзината на 4G или 5G така што ќе пробате да гледате филм, на пример на Јутјуб. Или пак ресетирајте го рутерот за Wi-Fi.</p>

## APP

<p>Зошто на апликацијата не можам да добијам пренос на видео во живо?</p>	<p>Проверете ја јачината на сигналот за Wi-Fi на страницата за поставки од апликацијата и најдобро работи кога покажува „Одличен“ или „Добар“.</p> <hr/> <p>Можеби веќе тројца го следат бебето. Апликацијата дозволува само тројца да гледаат истовремено. Ако имате администраторски права, можете да го отстраните пристапот за еден од гостите за да можете вие да гледате.</p>
<p>Зошто сликите се црно-бели а не во боја?</p>	<p>Веројатно е вклучен режимот за приватност со што привремено ќе се исклучи врската со уредот за бебето. Можете да го исклучите режимот за приватност преку уредот за родителот. (видете го делот „Режим за приватност“)</p> <hr/> <p>Мониторот за бебето се префрлил во ноќен режим бидејќи просторијата каде што се наоѓа е темна.</p> <p>Ако има доволно светлина во просторијата, можеби сензорот за светлина на мониторот за бебето е нечист или пак покриен. Проверете дали сензорот е целосно изложен на светлина во просторијата.</p>
<p>Зошто апликацијата не ме известува дека бебето плаче?</p>	<p>Проверете ја јачината на сигналот за Wi-Fi на страницата за поставки од апликацијата и најдобро работи кога покажува „Одличен“ или „Добар“.</p> <hr/> <p>Можеби прагот за звучниот сигнал за известување е поставен премногу ниско. Во тој случај апликацијата ќе ве известува само кога бебето ќе прави многу звуци. Отворете ја поставката во апликацијата за да го зголемите прагот како би биле сигурни дека навремено ќе бидете известени.</p> <hr/> <p>Веројатно сте го исклучиле звукот на вашиот паметен уред, вклучете го гласот.</p> <hr/> <p>Проверете дали сте ја активирале функцијата за известување во поставката во апликацијата.</p> <hr/> <p>Проверете дали сте ја активирале функцијата за известување во поставката на вашиот паметен уред.</p> <hr/> <p>Проверете дали вашите права за гледање се како гостин. Функцијата за известување е оневозможена за гости.</p>
<p>Зошто со мојот партнер не можеме истовремено да се поврземе со мониторот за бебето?</p>	<p>Секундарниот администратор не треба повторно да го поминува истиот процес на поврзување, само треба преку апликацијата да го поканите вашиот партнер како администратор.</p> <hr/> <p>Ако не сакате вашиот партнер да има целосен пристап, поканете го да се најави како гостин. Правата за пристап за гостите се со ограничувања. Повеќе детали можете да најдете во делот „Управување со сметка“.</p>
<p>Зошто не можам да зборувам со уредот за бебето откако во апликацијата ќе го притиснам копчето за вистински разговор?</p>	<p>Веројатно функцијата за вистински разговор е активна преку уредот за родителот или апликацијата на вашиот партнер.</p> <p>При користење на функцијата за вистински разговор, уредот за родителот има поголем приоритет.</p>

**APP**

Веќе имам улога на гостин, зошто не можам да добијам пренос на видео во живо?

Веројатно администраторот привремено го вклучил режимот за приватност. Требало да добиете известување за ова.

Можеби мониторот за бебето не е поврзан на интернет. Ако сакате во иднина да добивате известување кога мониторот за бебето ќе се исклучи од интернет, вклучете ги известувањата за апликацијата во менито за поставки на апликацијата.

Дали треба да ми биде отворена апликацијата за да можам да го следам бебето?

Не, апликацијата може да следи во позадина додека вие си работите нешто друго.

Вклучете го следењето во позадина преку менито за поставки за следење и за видео во поставките за мониторот за бебето, ставете ја апликацијата во позадина така што ќе го заклучите паметниот телефон или отидете на почетниот екран на вашиот паметен телефон. Ќе можете да ги слушате звуците на вашето бебе дури и кога апликацијата не е отворена. И понатаму ќе можете да добивате пуш-известувања.

Зошто не слушам звучни сигнали од повеќе камери/уреди за бебе?

На страницата за преглед на апликацијата можете да гледате повеќе преноси во живо во формат на поделен екран, но звуци можете да слушате само од уредот за бебето/камерата што сте ги избрале.

Дали мониторот за бебе е отпорен на хакери?

Ги преземаме сите можни мерки за да спречиме хакирање и да обезбедиме највисоко ниво на безбедност. Тука спаѓа и објавувањето ажурирања за безбедност како што е соодветно, за да ги одржиме нашите стандарди. Секогаш треба да ги користите најновиот софтвер за апликацијата и најновиот фирмвер за мониторот за бебето. Ако го изгубите вашиот паметен телефон, фабрички ресетирајте го мониторот за бебето за да ги избришете сите врски со него. Исто така можете да се најавите на апликацијата од друг паметен уред и да ја избришете вашата сметка. Ако сте единствениот администратор, сите гости исто така ќе бидат исклучени од мониторот за бебето.

Го изгубив телефонот. Што да направам за непознати лица да не можат да го гледаат моето бебе?

Најавете се на апликацијата од друг паметен уред и избришете ја вашата сметка. Ако сте единствениот администратор, сите гости на апликацијата исто така ќе бидат исклучени од мониторот за бебето. Можете и фабрички да го ресетирате мониторот за бебето за да ги оневозможите сите врски со уредот што сте го изгубиле. За фабричко ресетирање, притиснете го и држете го копчето за вклучување/исклучување на уредот за бебето 10 секунди.

Зошто не добивам известувања за надградби за апликацијата или софтверот за мониторот за бебето?

Можеби поставките за ажурирање на апликацијата сте ги поставиле на рачно во App store или Play store. За да сте сигурни дека ја користите најновата верзија, одвреме навреме проверете дали има некакво ажурирање. Ако има достапно ажурирање, App store или Play store ќе побараат од вас да го инсталирате.



# Монтирање на сид

Упатства за печатење:

Отпечатете ја оваа страница во размер од 100 % и искористете го шаблонот за прецизно обележување на положбата на отворите за завртки на сидот.

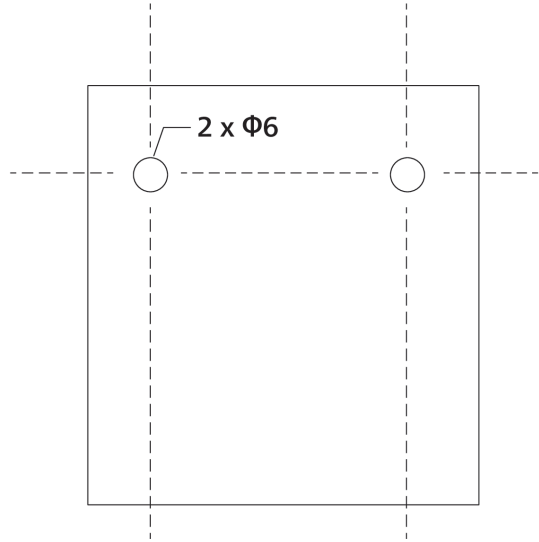

## Вступ

Вітаємо вас із покупкою та ласкаво просимо до клубу Philips Avent! Щоб повною мірою скористатися підтримкою, яку пропонує Philips Avent, зареєструйте свій виріб на веб-сайті [www.philips.com/welcome](http://www.philips.com/welcome).

Система контролю за дитиною Philips Avent Premium із можливістю підключення додатка й технологією SenseIQ забезпечує батькам спокій, адже забезпечує повний детальний огляд. Ця модель проста у використанні й дає змогу батькам бачити та чути свою дитину, а також бути впевненими в її безпеці як удома, так і в інших місцях. Завдяки технології SenseIQ батьки можуть стежити за сном і диханням дитини без будь-яких переносних пристроїв, отримуючи миттєву інформацію про стан і безпеку малюка. Персоналізовані сповіщення й автоматично згенеровані журнали сну дають змогу батькам швидко й легко отримувати інформацію про режим і цикли сну дитини.

## Загальний опис

- 1 Батьківський блок
- 2 Індикатор зв'язку
- 3 Індикатор економного режиму
- 4 Індикатори рівня звуку
- 5 Індикатор стану батареї
- 6 Дисплей
- 7 Кнопка підтвердження
- 8 Мікрофон
- 9 Кнопка меню
- 10 Кнопка-джойстик (навігація в меню / гучність / яскравість)
- 11 Кнопка справжнього двостороннього зв'язку
- 12 Кнопка заспокоїливих звуків
- 13 Кнопка «Увімк./Вимк.»
- 14 Складана антена
- 15 Режимна кнопка
- 16 Роз'єм USB-C
- 17 Гучномовець
- 18 Батарейний відсік
- 19 Дитячий блок
- 20 Мікрофон
- 21 Камера
- 22 Нічник
- 23 Кнопка ввімкнення/вимкнення нічника
- 24 Кнопка заспокоїливих звуків
- 25 Кнопка «Увімк./Вимк.»
- 26 Індикатор стану
- 27 Сенсор зовнішнього освітлення
- 28 Інфрачервоний індикатор
- 29 антена
- 30 Роз'єм USB-C
- 31 Гучномовець
- 32 Датчик температури
- 33 Адаптер джерела живлення (2 шт.)
- 34 Дюбель (2 шт.)
- 35 Гвинт (2 шт.)
- 36 Затискач

- 37 Настінне кріплення
- 38 Кріплення 2-в-1 (на ліжечко й на стіну)

## Важлива інформація з техніки безпеки

Уважно прочитайте цю важливу інформацію перед початком користування пристроєм та зберігайте її для майбутньої довідки.

## ВАЖЛИВА ІНФОРМАЦІЯ

**Ця система контролю за дитиною є допоміжним пристроєм. Вона не заміняє відповідального та належного нагляду дорослих і не повинна використовуватися у таких цілях.**

У жодному разі не залишайте дитину саму вдома. Завжди повинен хтось бути поруч, щоб наглядати за дитиною і дбати про її потреби.

### Попередження

Зауважте, що ви користуєтеся цією системою контролю за дитиною на власний ризик. Koninklijke Philips N.V. та її дочірні компанії не несуть відповідальності за роботу цієї системи контролю за дитиною або ваше користування нею, а тому не беруть на себе жодної відповідальності у зв'язку з вашим користуванням цією системою контролю за дитиною.

**Система контролю за дитиною Philips Avent Premium із можливістю підключення додатка не є медичним пристроєм. Додаток Philips Avent Baby Monitor+ не є медичним додатком.**

Система контролю за дитиною Philips Avent Premium із можливістю підключення додатка НЕ призначена для діагностування або лікування захворювань чи будь-яких інших станів здоров'я, зокрема синдрому раптової дитячої смерті (СРДС), тому система НЕ є медичним виробом. Ця система контролю за дитиною призначена лише для побутового використання. Вона є споживчим продуктом із можливістю підключення додатка, розробленим із метою допомагати вам відстежувати, як дитина спить, рухається й плаче.

Цей продукт НЕ призначений для виявлення зупинок або розладів дихання чи інших медичних станів. Цей продукт НЕ сповіщатиме користувачів про всі порушення та закономірності сну чи дихання дитини, плач і/або поточний стан.

Систему контролю за дитиною Philips Avent Premium із можливістю підключення додатка не слід використовувати як заміну нагляду дорослого, крім того, її дані не можна використовувати під час прийняття рішення щодо звернення до лікаря. Якщо вас непокоїть здоров'я дитини – зверніться до лікаря. НІКОЛИ не покладайтеся виключно на дані цього виробу для виявлення проблем зі здоров'ям і не приймайте рішення стосовно здоров'я дитини та догляду за нею лише на основі даних цього виробу.

Щоб гарантувати безпеки й благополуччя вашої дитини, завжди дотримуйтесь офіційних рекомендацій щодо безпечного сну, здоров'я і догляду.

## Небезпечно

- Ніколи не занурюйте жодної частини пристрою у воду чи іншу рідину. Не ставте пристрій у місцях, де на нього може потрапити вода чи будь-яка інша рідина. Ніколи не використовуйте систему контролю за дитиною у вологому середовищі чи близько до води.
- Ніколи не кладіть жодних предметів на систему контролю за дитиною і не накривайте її. Не закривайте вентиляційні отвори. Встановлюйте виріб згідно з інструкціями виробника.

## Обережно

- **Довгий кабель. Небезпека задущення!**
- Перш ніж підключати пристрій до мережі, перевірте, чи збігається напруга, вказана на адаптері, з напругою в мережі.
- Не змінюйте і не обрізайте жодної частини адаптера та його шнура, оскільки це може спричинити небезпечну ситуацію.
- Використовуйте лише адаптер, що додається.
- Якщо адаптер пошкоджено, його обов'язково треба замінити оригінальним, щоб уникнути небезпеки.
- Тримайте систему контролю за дитиною та її аксесуари подалі від дітей.
- Цим пристроєм можуть користуватися діти віком від 8 років або більше чи особи із послабленими фізичними відчуттями або розумовими здібностями, чи без належного досвіду та знань, за умови, що користування відбувається під наглядом, їм було проведено інструктаж щодо безпечного користування пристроєм та їх було повідомлено про можливі ризики. Не дозволяйте дітям бавитися пристроєм. Не дозволяйте дітям виконувати чищення та догляд без нагляду дорослих.
- Слідкуйте, щоб не стати на кабель живлення чи не перетиснути його, особливо біля штекерів і в місцях виходу з пристрою.
- Встановлюйте систему контролю за дитиною у такий спосіб, щоб її шнур не загороджував прохід. У разі встановлення системи контролю за дитиною на столі або низькій шафі шнур живлення не повинен звисати над краєм столу чи шафи. Люди можуть перечепитися через шнури. Шнур не повинен лежати на підлозі та становити загрозу перечіпання через нього.
- Зберігайте пакувальні матеріали (картонні амортизатори тощо) подалі від дітей, адже вони – не іграшка.
- Для запобігання ураженню електричним струмом не відкривайте корпус дитячого або батьківського блоків.

## Заходи безпеки щодо батарей

- Використовуйте виріб лише за призначенням. Перш ніж почати користуватися пристроєм, його батареями й аксесуарами, уважно прочитайте цю інформацію та зберігайте її для довідки в подальшому. Неналежне використання може спричинити виникнення небезпечних ситуацій або серйозні травми. Аксесуари, що додаються, можуть різнитися для різних виробів.
- Використовуйте лише оригінальні аксесуари або витратні матеріали Philips. Використовуйте лише знімний\* блок живлення серії ASSA105X-050100 (x = B або E).

- Заряджайте, використовуйте та зберігайте виріб за температури від xx °C до xx °C.
- Тримайте виріб та батареї подалі від вогню і не залишайте їх під впливом прямих сонячних променів або високих температур.
- Якщо виріб сильно гріється, видає незвичайний запах, змінює колір або якщо зарядка триває довше, ніж зазвичай, припиніть використання та зарядку пристрою й зверніться до Philips.
- Забороняється класти вироби та батареї до них у мікрохвильову піч або на індукційну кухонну плиту.
- Щоб запобігти нагріванню батарей або виділенню токсичних чи небезпечних речовин, не відкривайте, не змінюйте, не проколюйте, не пошкоджуйте і не розбирайте виріб та батареї. Не закорочуйте, не перезаряджайте батареї і не заряджайте їх із неправильно розміщеними полюсами.
- Якщо на батареях помічено ознаки пошкодження або витоку, уникайте контакту зі шкірою та очима. Якщо це сталося, необхідно негайно промити очі великою кількістю води та звернутися за медичною допомогою.

## Увага

- Не ставте виріб біля джерел тепла, наприклад батарей, обігрівачів, печей або інших виробів (включаючи підсилювачі), які виділяють тепло.
- Використовуйте адаптери, штекери та кабель живлення сухими руками.
- Кришки з різьбою / гумова підкладка можуть від'єднатися від пристрою. Перевіряйте їх регулярно.
- Усі необхідні маркування дитячого й батьківського блоків, а також адаптера живлення знаходяться на нижній частині цих пристроїв.
- Кріплення призначене для встановлення на квадратну рейку коліски від 15 до 32 мм завширшки. Не встановлюйте його на круглі або м'які рейки.
- Якщо верхня рейка дитячого ліжечка кругла, кріплення краще встановлювати на стіну.
- Коли дитина почне самостійно сидати або вставати, зніміть кріплення з коліски та зафіксуйте його на стіні.

## Заява про відповідність

Цим повідомленням компанія Philips Consumer Lifestyle B.V. стверджує, що цей пристрій відповідає важливим вимогам та іншим відповідним умовам Директиви 2014/53/EU. Копію заяви ЄС про відповідність можна знайти на вебсайті [www.philips.com/support](http://www.philips.com/support).

## Електромагнітні поля (ЕМП)

Цей пристрій Philips відповідає всім чинним стандартам і правовим нормам, що стосуються впливу електромагнітних полів.

## Загальна інформація

Літій-іонна акумуляторна батарея (2600 мА-год)

Тип модуляції: IEEE 802.11 b/g/n

Діапазон робочої частоти: 2412–2472 МГц

Максимальна потужність радіочастотного випромінювання:  $\leq 20$  дБм ЕІВП

\* Блок живлення:

Модель: ASSA105x-050100 (x = E (штекер для ЄС) / x = B (штекер для Великобританії))

Вхідна напруга: 100–240 В змінного струму, 50/60 Гц, прибл. 0,35 А

Вихідна напруга: 5,0 В пост. струму, 1,0 А, 5,0 Вт

Ефективність за середньої активності:  $\geq 73,62$  %

Споживання пристроєм енергії в холостому режимі:  $< 0.1$  Вт

## Підготовка до використання

### Завантажте додаток Baby Monitor+



Перш ніж використовувати систему контролю за дитиною, завантажте додаток Baby Monitor+, щоб розблокувати й отримати повний доступ до таких функцій, як SenseIQ і «Інтерпретація плачу».

Додаток Philips Avent BabyMonitor+ дає можливість цілодобово бачити, чути малюка й стежити за його самопочуттям із будь-якої точки світу за допомогою Wi-Fi чи мобільного інтернету.

Перш ніж почати процедуру встановлення, переконайтеся в наявності описаного нижче.

– Ви маєте бездротовий доступ до Інтернету (Wi-Fi 2,4 ГГц).

– Ви маєте хороший сигнал Wi-Fi.

**Примітка.** Якщо ви використовуєте ретранслятор Wi-Fi, ваш маршрутизатор і ретранслятор Wi-Fi повинні мати однаковий SSID (назву мережі) і для них має бути встановлено однаковий пароль. Також переконайтеся, що ретранслятор Wi-Fi підтримує Wi-Fi із частотою 2,4 ГГц.

– У вас є пароль мережі Wi-Fi під рукою. Завжди приєднайте систему контролю за дитиною до безпечної мережі (див. «Безпека та конфіденційність»).

**1** Завантажте додаток. Щоб знайти його, відскануйте QR-код або виконайте пошук в App Store чи Google Play Store за ключовими словами «Philips Avent Baby Monitor+».

**2** Запустіть додаток.

**Підказка.** Приєднайте свій телефон до Інтернету через Wi-Fi. Використання такого з'єднання може включати додаткові стягнення від вашого постачальника послуг, залежно від тарифного плану.





- 3** Виконайте вказівки на екрані, щоб створити обліковий запис.
  - а. Переконайтеся, що ви використовуєте чинну адресу електронної пошти, до якої завжди маєте доступ.
  - б. Використовуйте надійний пароль (див. розділ «Надійні паролі»).
  - в. Отримавши електронний лист для верифікації, виконайте надані в ньому інструкції, щоб продовжити створення облікового запису.
- 4** Виконайте вказівки в додатку, щоб налаштувати систему контролю за дитиною.

## Безпека та конфіденційність

### Мережева безпека

Не використовуйте додаток у незахищеній мережі Wi-Fi. Радимо використовувати систему контролю за дитиною лише в мережі Wi-Fi, захищеній за допомогою шифрування WPA2 або вищої версії. Додаток також можна використовувати з мобільним Інтернетом телефону (часто його називають 4G або 5G).

Точки доступу Wi-Fi у громадських місцях, таких як аеропорти та готелі, є зручними, але вони часто не є безпечними.

Радимо використовувати систему контролю за дитиною лише в мережі Wi-Fi, захищеній за допомогою шифрування WPA2 або вищої версії. Радимо не використовувати систему контролю за дитиною в мережі, яка використовує шифрування WEP.

**Примітка.** Мережі Wi-Fi, до яких можна підключитися без пароля, небезпечні.

### Надійні паролі

Паролі мають важливе значення для захисту мережі Wi-Fi та облікового запису від несанкціонованого доступу. Що надійніший пароль, то краще захищена мережа Wi-Fi і ваш обліковий запис.

Правила створення надійного пароля:

- 1 Складається із щонайменше 8 символів.
- 2 Не містить вашого імені, імені вашого малюка, іншого справжнього імені або назви бренду.
- 3 Не містить повного слова.
- 4 Дуже відрізняється від паролів, які ви раніше використовували.
- 5 Містить символи принаймні з трьох із чотирьох таких категорій:
  - a символи верхнього регістру (A–Z);
  - b символи нижнього регістру (a–z);
  - c цифри (0–9);
  - d спеціальні символи (наприклад, # \$ % &).

### Захист персональних даних

Щоб видалити ваші персональні дані й таким чином захистити їх, виконайте скидання дитячого блока до заводських налаштувань, перш ніж утилізувати його. Для цього натисніть і утримуйте кнопку «Увімк./Вимк.» протягом 10 секунд, коли дитячий блок увімкнено. Ми рекомендуємо від'єднати дитячий блок від додатка Philips Avent Baby Monitor+, вибравши опцію «Від'єднати систему контролю за дитиною» в налаштуваннях дитячого блока в додатку.

Якщо ви не перший власник системи, радимо виконати наведені далі кроки, щоб скинути дитячий блок до заводських налаштувань і захистити систему.

- 1 Увімкніть дитячий блок.
- 2 Коли колір світлодіодного індикатора зміниться з оранжевого на зелений або білий, натисніть і утримуйте кнопку «Увімк./Вимк.» понад 10 секунд, доки світлодіодний індикатор не почне блимати зеленим і оранжевим. Дитячий блок буде скинуто до заводських налаштувань.



Якщо ви не виконаєте скидання до заводських налаштувань, Philips не нестиме відповідальність за продуктивність і функціональні можливості пристрою, а вашу конфіденційність може бути порушено.

## Керування обліковими записами

Існують різні права доступу для користувача-адміністратора та гостей. Можна запрошувати родичів або друзів як гостей і дозволяти їм стежити за дитиною з їхнього смарт-пристрою.

	Користувач-адміністратор	Користувачі-гості
Моніторинг	Відео Аудіо SenseIQ Інтерпретація плачу Температура Фоновий моніторинг	Відео Аудіо Фоновий моніторинг
Попередження	Виявлення звуків Виявлення руху Сповіщення, пов'язані із SenseIQ Виявлення плачу Інтерпретація плачу Виявлення діапазону температури	Немає
Заспокійливі функції	Нічник, заспокійливі звуки, колискові, справжній двосторонній зв'язок Запис голосу	Немає
Керування обліковими записами	Запрошення користувача-адміністратора Запрошення користувача-гостя	Немає

**Примітка.** У додатку Baby Monitor+ можна створити два облікові записи адміністратора. Ви можете запросити свого партнера зареєструватися як другий адміністратор і мати рівні права доступу. Не діліться обліковими даними адміністратора із чужими людьми.

## Постачання оновлень безпеки

Ми постійно стежимо за безпекою програмного забезпечення, яке використовується у виробі. За потреби оновлення безпеки надаватимуться через оновлення програмного забезпечення. Також можуть надаватися оновлення програмного забезпечення для усунення помилок, підвищення продуктивності або впровадження нових функцій продукту. Оновлення можуть надаватися для дитячого й батьківського блоків або в мобільному додатку. Оновлення надаються бездротовою для вибору без використання спеціальних кабелів або обладнання.

Компанія Philips надаватиме потрібне оновлення протягом щонайменше двох років із моменту доставки виробу.

## Сумісність

Система iOS: потрібна версія 11.0 або вище.

Система Android: потрібна версія 6.0 або вище.

**Примітка.** Сумісність може змінюватися із часом.

## Прикріпіть дитячий блок

Для оптимального використання функції відстеження сну від SenseIQ ми рекомендуємо використовувати кріплення 2-в-1 для фіксації дитячого блоку на ліжечку або на стіні. Це дасть вам змогу розмістити камеру в найзручнішому місці з відмінним кутом огляду, щоб ефективно й легко спостерігати за сном і диханням дитини.

## Який тип кріплення ви використовуєте?



Зазвичай найвище положення матраца призначене для новонароджених і маленьких дітей.

Ми рекомендуємо використовувати кріплення для ліжечка, коли матрац знаходиться на цьому рівні.



Якщо дитина здатна підніматися на коліна й сидіти, рекомендується опустити матрац. У таких випадках усе ще радимо використовувати кріплення до ліжечка.

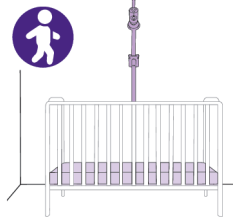

Якщо дитина вміє самостійно підніматися на ноги й стояти, краще опустити матрац до найнижчого рівня. Ми рекомендуємо використовувати настінне кріплення, якщо матрац опущено в нижнє положення.

## Що можна й не можна робити

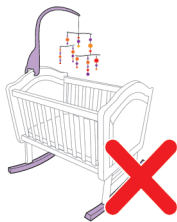

Уникайте висячих предметів, іграшок і рухомих джерел світла в ліжечку й зоні сну дитини. Що менше об'єктів заважає огляду, то краще працюватиме система контролю за дитиною. Система контролю за дитиною реагує на рухи, тому не рекомендується використовувати ліжечка-гойдалки або колиски, що гойдаються.



Не встановлюйте дитячий блок над коротким боком ліжечка. Це погіршить видимість дитини.

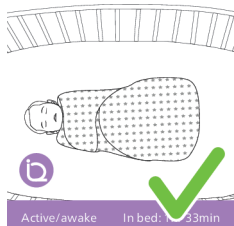

Для використання із цією системою контролю за дитиною чудово підходять спальні мішки, постільна білизна й одяг з візерунками.



Слідкуйте, щоб кольори одягу дитини й постільної білизни відрізнялися, оскільки для виявлення руху дитячий блок використовує контраст.

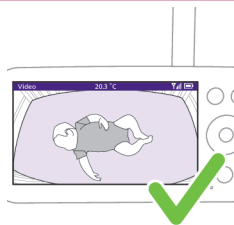

Матрац має відображатися на екрані як горизонтальний прямокутник. Що рівніше відобразатиметься матрац на екрані, то краще.

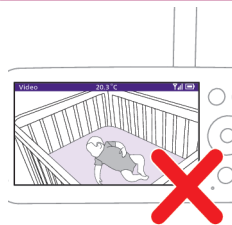

Дитячий блок і матрац не можна розміщувати під кутом.

## Кріплення на ліжечко

Примітка. Для ліжечок із круглими перекладами використовуйте настінне кріплення.



- 1 Дістаньте кріплення 2-в-1, затискач, адаптер живлення й дитячий блок.

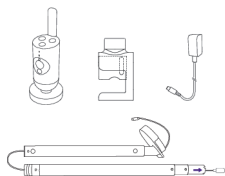

- 2 Для кращого виду прикріпіть дитячий блок посередині над довгим боком ліжечка.

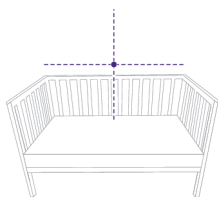

- 3 Розташуйте затискач посередині довгого боку ліжечка, поставивши його на поручні.

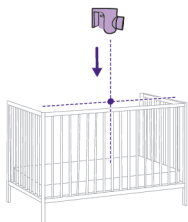

- 4 Поверніть ручку кріплення за годинниковою стрілкою, щоб надійно закріпити її.

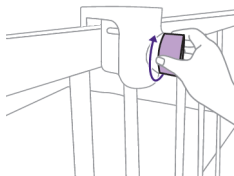

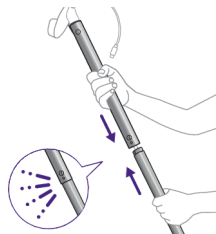

**5** З'єднайте два стрижні, щоб вийшов довший стрижень.

Примітка. Ви почуєте слабке клацання, коли їх буде закріплено.

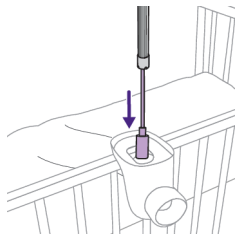

**6** Потім просуньте стрижень, починаючи зі шнура живлення, через отвір затискача.

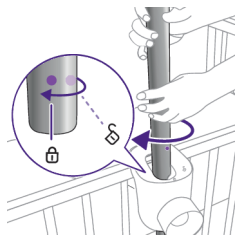

**7** Використовуючи маркування на стрижні й затискачі, вирівняйте стрижень у правильному положенні й зафіксуйте його, повернувши на 45° за годинниковою стрілкою.

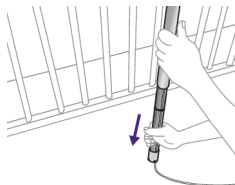

**8** Нижня частина стрижня є телескопічною і тягнеться до підлоги. Протягніть шнур живлення через один із отворів на кінці трубки до розетки.

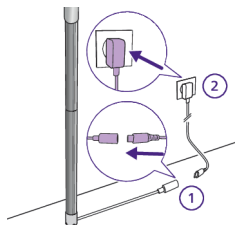

**9** Прокладіть шнур близько до стіни. Використовуючи наданий адаптер живлення, приєднайте шнур до стрижня й підключіть його до розетки.

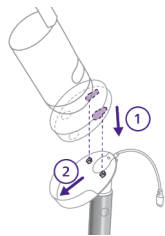

**10** Прикріпіть дитячий блок, поєднавши штепселі й отвори в його нижній частині, а потім посунувши його вниз.

**11** Посуньте дитячий блок уперед до клацання й підключіть кабель живлення USB-C до задньої частини дитячого блоку.



**12** Нахиліть дитячий блок трохи вгору, униз, праворуч або ліворуч, щоб повністю було видно матрац із дитиною по центру. За допомогою батьківського блоку чи додатка Baby Monitor+ перевірте, чи дитячий блок перебуває в оптимальному положенні. Відрегулюйте дитячий блок так, щоб матрац відображався по центру екрану й розташовувався рівно.



## Настінне кріплення

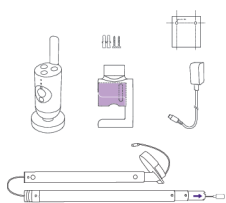

**1** Дістаньте кріплення 2-в-1, затискач, адаптер живлення, гвинти, дюбелі, шаблон для настінного кріплення й дитячий блок.

**2** Зніміть внутрішню вставку затискача. Для цього поверніть ручку проти годинникової стрілки однією рукою, а іншою вийміть внутрішню частину.

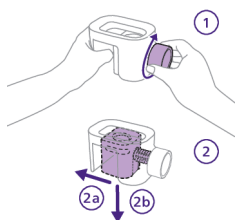

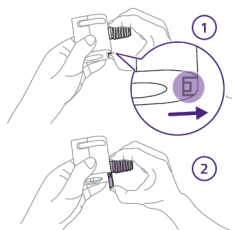

- 3** Вийміть частину, що загвинчується, розблокувавши її великим пальцем, а потім висунувши вниз. Частина, що залишилася у ваших руках після виконання попередніх кроків, використовуватиметься як настінне кріплення.

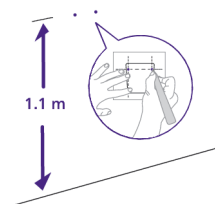

- 4** Використовуйте шаблон для настінного кріплення. За допомогою лінійки виміряйте висоту 1,1 метра від підлоги й позначте, де мають проходити два гвинти. Просвердліть невеликі отвори в стіні й вставте в них дюбелі з комплекту постачання.

Підказка. Шаблон для кріплення дитячого блока на стіні (див. розділ «Шаблон для кріплення на стіні») наведено в кінці цього посібника.

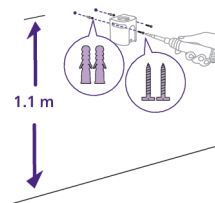

- 5** Візьміть настінне кріплення й зіставте отвори з дюбелями. Надійно прикріпіть настінне кріплення до стіни за допомогою гвинтів із комплекту постачання.

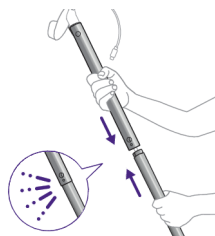

- 6** З'єднайте два стрижні, щоб вийшов довший стрижень.

Примітка. Ви почуєте слабе клацання, коли їх буде закріплено.

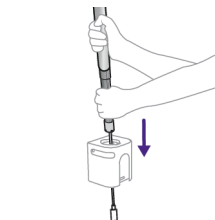

- 7** Потім просуньте стрижень, починаючи зі шнура живлення, через настінне кріплення.

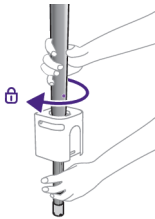

- 8** Приблизно на половині довжини стрижень більше не буде ковзати вниз, і його потрібно зафіксувати в потрібному положенні. Використовуючи маркування на стрижні й настінному кріпленні, вирівняйте стрижень у правильному положенні й зафіксуйте його, повернувши на 45° за годинниковою стрілкою.

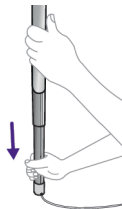

- 9** Нижня частина стрижня є телескопічною і тягнеться до підлоги. Протягніть шнур живлення через один із отворів на кінці трубки до розетки.

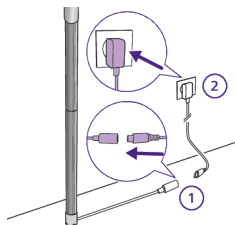

- 10** Прокладіть шнур близько до стіни. Використовуючи наданий адаптер живлення, приєднайте шнур до стрижня й підключіть його до розетки.

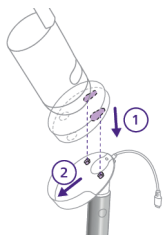

- 11** Прикріпіть дитячий блок, поєднавши штепселі й отвори в його нижній частині, а потім посунувши його вниз.



- 12** Посуньте дитячий блок уперед до клацання й підключіть кабель живлення USB-C до задньої частини дитячого блоку.





- 13** Нахиліть дитячий блок трохи вгору, униз, праворуч або ліворуч, щоб повністю було видно матрац із дитиною по центру. За допомогою батьківського блока чи додатка Baby Monitor+ перевірте, чи дитячий блок перебуває в оптимальному положенні. Відрегулюйте дитячий блок так, щоб матрац відображався по центру екрану й розташовувався рівно.

## Батьківський блок

### Огляд дисплея

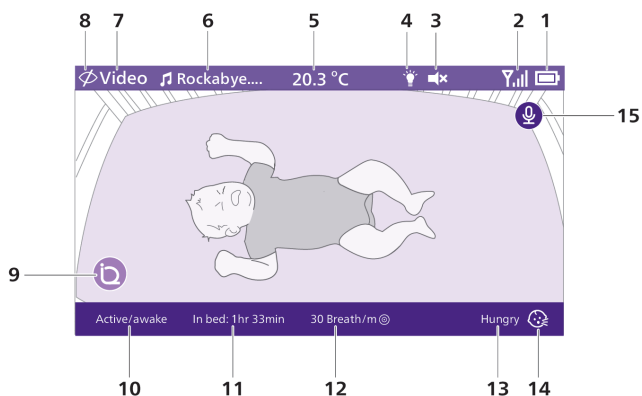

1	Індикатор рівня заряду батареї	9	SenseIQ (Актив.)
2	Індикатор потужності сигналу	10	Індикатор фази сну
3	Звук вимкнено (Увімк.)	11	Тривалість перебування в ліжку
4	Нічник (Увімк.)	12	Середня частота дихання
5	Температура в кімнаті	13	Результати інтерпретації плачу
6	Вибір заспокійливого звуку (Увімк.)	14	Інтерпретація плачу (Актив.)
7	Вибраний режим моніторингу на батьківському блоці	15	Функція справжнього двостороннього зв'язку (Увімк.)
8	Режим конфіденційності (Увімк.)		

## Зарядження батьківського блока

Батьківський блок живиться від вбудованої літієво-іонної акумуляторної батареї.

Щоб зарядити батьківський блок, виконайте описані нижче дії.

**1** Під'єднайте адаптер живлення до батьківського блока й розетки.

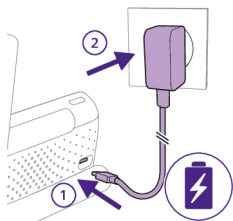

**2** Індикатор стану батареї горить оранжевим, повідомляючи про зарядження пристрою.

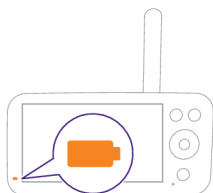

**3** Коли батарея повністю зарядиться, індикатор стану батареї світитиметься білим.

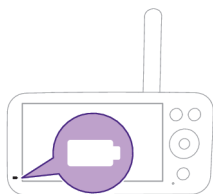

Якщо заряджати батьківський блок протягом 3 годин, він працюватиме автономно протягом приблизно 12 годин в економному режимі.

Якщо батьківський блок увімкнено під час заряджання, він заряджатиметься приблизно вдвічі довше.

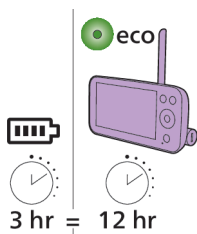

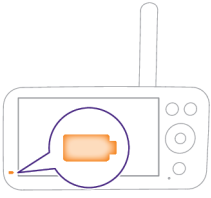

Коли батьківський блок не підключено до мережі, а батарея майже розряджена (менше 10% заряду), індикатор стану батареї блимає оранжевим світлом і лунає попередження про низький заряд.

Якщо батарея батьківського блока розрядиться, і його не під'єднають до мережі, він вимкнеться, а зв'язок із дитячим блоком буде втрачено.

**Підказка.** Уночі тримайте батьківський блок підключеним до мережі, щоб уникнути розряду батареї. Якщо рівень заряду стане низьким, звуковий сигнал може вас розбудити.

**Підказка.** Задля економії заряду вимикайте батьківський блок, коли не користуєтеся ним.

**Примітка.** Акумуляторна батарея поступово й дуже повільно розряджається, навіть якщо батьківський блок вимкнено.

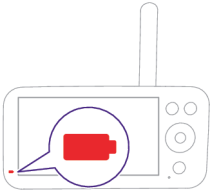

Якщо індикатор заряду акумулятора на батьківському блоці під час підключення до електромережі світиться червоним кольором, це свідчить про проблему з акумулятором. У такому випадку рекомендуємо звернутися до Центру обслуговування клієнтів у вашій країні.

## Використання системи контролю за дитиною

### Як з'єднати дитячий і батьківський блоки

Для кращого з'єднання розмістіть дитячий блок і маршрутизатор Wi-Fi в одній кімнаті. Суцільні стіни й інші електричні пристрої можуть перебивати сигнал.

**1** Натисніть кнопку «Увімк./Вимк.» на 1,5 с, щоб увімкнути дитячий блок.

**Примітка.** Дитячий блок автоматично увімкнеться, щойно ви під'єднаєте його до розетки.

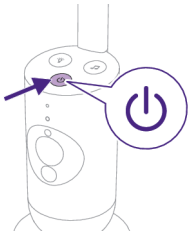

**2** Коли дитячий блок увімкнеться, під час процесу завантаження індикатор стану на мить загориться помаранчевим кольором.

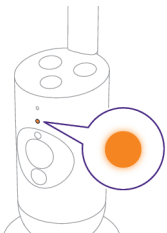

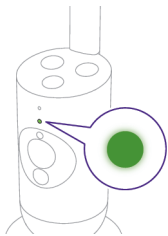

- 3 Індикатор стану світлитиметься зеленим, коли дитячий блок буде готовий до з'єднання.

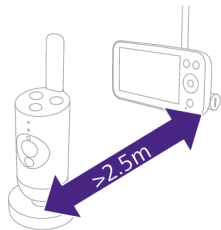

- 4 Щоб уникнути акустичного зворотного зв'язку, відстань між батьківським і дитячим блоками має становити принаймні 2,5 метра.

Примітка. Якщо в приміщенні працює бездротовий телефон, відтворюється відео бездротовим способом, наявна мережа Wi-Fi, мікрохвильова піч або пристрій Bluetooth із робочою частотою 2,4 ГГц і в роботі батьківського або дитячого блока виникають перешкоди, перемістіть батьківський блок подалі від цих пристроїв.

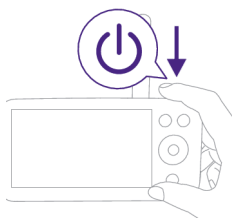

- 5 Щоб увімкнути батьківський блок, натисніть і утримуйте на ньому кнопку «Увімк./Вимк.» протягом 1,5 с.



Засвічується дисплей, на дисплеї з'являється екран Philips, а індикатор зв'язку засвічується червоним світлом. Батьківський блок починає виявлення дитячого блока.



Коли батьківський і дитячий блоки з'єднуються, індикатор зв'язку на батьківському блоці засвітиться білим світлом, а на дисплеї з'явиться одна або кілька смуг потужності сигналу.

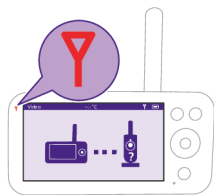

**Примітка.** Установлення зв'язку між батьківським і дитячим блоками триває приблизно 15 секунд.

Перевірте, чи дитячий блок увімкнено. Якщо дитячий блок вимкнено, на дисплеї батьківського блока з'явиться зображення «поза діапазоном». Якщо зв'язок не встановиться, індикатор зв'язку світитиметься червоним світлом, на батьківському блоці лунатиме попередження приблизно кожні 25 секунд, а на дисплеї з'явиться зображення «поза діапазоном».

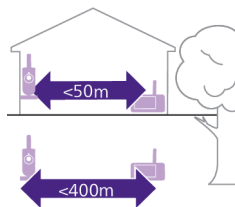

Робочий діапазон становить до 50 метрів у приміщенні й 400 метрів на відкритому просторі. Робочий діапазон системи контролю за дитиною різниться залежно від оточення і факторів, які створюють перешкоди. Волога і вологі матеріали спричиняють настільки великі перешкоди, що втрата діапазону становить до 100%.

### Сухі матеріали

### Товщина матеріалів

### Зменшення робочого діапазону

Дерево, штукатурка, картон, скло (без металу, дротів або свинцю)

< 30 см

0-10 %

Цегла, клеєна фанера

< 30 см

5-35 %

Залізобетон

< 30 см

30-100 %

Металеві решітки або бруски

< 1 см

90-100 %

Металеві або алюмінієві листи

< 1 см

100 %

## Функції та налаштування

### Функції меню

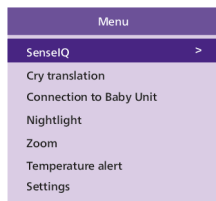

Система контролю за дитиною Philips Avent Premium із можливістю підключення додатка має шість чудових функцій, які спростять батькам процес стеження за дитиною. Ці функції перелічено нижче.

**SenseIQ**, що використовує технологію штучного інтелекту для розпізнавання сну й дихання дитини.

**Функція «Інтерпретація плачу»**, яка допомагає зрозуміти, що Ваша дитина може намагатися сказати Вам, коли плаче. Це допоможе краще зрозуміти потреби дитини.

**Функція зв'язку з дитячим блоком**, що має два типи з'єднань: автоматичне й пряме. Це забезпечує надійний і постійний зв'язок між вами й вашою дитиною.

**Нічник**, який створює м'яке, ніжне світло, що допомагає заспокоїти дитину й створює спокійну атмосферу для сну.

**Функція «Масштабування»**, яка дає змогу збільшити зображення ліжечка, щоб ви могли краще роздивитися свою дитину.

**Сповіщення про температуру**, що повідомляє вас, якщо температура в кімнаті дитини занадто висока або низька.

Усі функції, описані в поданих далі розділах, доступні в меню батьківського блоку або в додатку.

- 1 Натисніть кнопку меню внизу праворуч на батьківському блоці, щоб відкрити меню.

**Примітка.** Якщо натиснути кнопку меню знову, відбудеться вихід із меню.

- 2 За допомогою кнопки-джойстика виконуйте навігацію в меню. Вибраний пункт підсвічується пурпуровим кольором.

**Примітка.** Щоб вийти з поточного підменю й повернутися до головного, натисніть кнопку меню повторно.

**Примітка.** Якщо протягом 8 секунд після внесення змін не натиснути жодної кнопки, вихід буде здійснено автоматично й жодні настройки не буде збережено.

## SenseIQ

Система контролю за дитиною Philips Avent Premium із можливістю підключення додатка й технологією SenseIQ аналізує кожен рух і подих, щоб батьки мали найчіткіше уявлення про стан свого малюка. Технологія SenseIQ є інтуїтивно зрозумілою, не вимагає носіння додаткових пристроїв, а також надає оновлення стану дихання й сну в режимі реального часу. Батьки можуть бути спокійні, знаючи, що вони завжди під'єднані, а їхня дитина в безпеці й здорова.

Щоб активувати SenseIQ, завантажте додаток Baby Monitor+ (див. розділ «Завантаження додатка Baby Monitor+») і дотримуйтесь інструкцій у ньому.

- 1 Натисніть кнопку меню внизу праворуч на батьківському блоці.

- 2 Виберіть «SenseIQ» і натисніть кнопку підтвердження, щоб почати користуватися функцією SenseIQ.

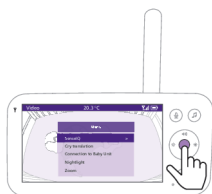
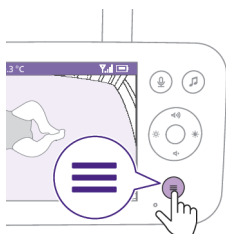
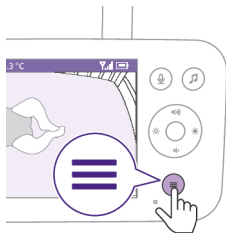

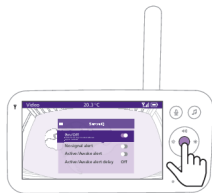

- 3 Натисніть кнопку підтвердження, щоб увімкнути або вимкнути функцію SenseIQ.

На нижньому полі дисплея відображається інформація про фазу сну, тривалість перебування в ліжку й середню частоту дихання.

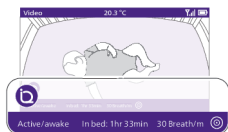

zoundream

### Інтерпретація плачу

Функція «Інтерпретація плачу», що працює на базі Zoundream™, допомагає розрізнити різні види плачу дитини й розуміти, що вона може намагатися сказати, коли плаче. Однак важливо пам'ятати, що цей інструмент не замінить оцінку батьків. Компанія Philips не несе відповідальності за результати інтерпретації. У разі необхідності рекомендується звернутися за порадою до медичного працівника.

Щоб активувати функцію «Інтерпретація плачу», завантажте додаток Baby Monitor+ (див. розділ «Завантаження додатка Baby Monitor+») і дотримуйтесь інструкцій у ньому.

Користуватися функцією «Інтерпретація плачу» безкоштовно можна протягом пробного періоду, що триває 90 днів. Після його вичерпання ви можете продовжити користуватися цією функцією, оформивши підписку на Zoundream™. Діють умови й положення. Використання вимірюватиметься в днях, і будь-яка активність протягом дня рахуватиметься як повний день використання.

**Примітка.** Функція «Інтерпретація плачу» працює, лише коли дитячий блок підключено до Інтернету.

- 1 Натисніть кнопку меню внизу праворуч на батьківському блоці.



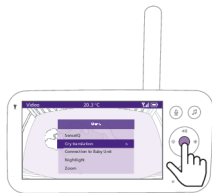

- 2 Виберіть «Інтерпретація плачу» і натисніть кнопку підтвердження, щоб почати користуватися цією функцією.

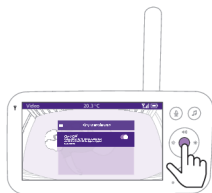

- 3 Натисніть кнопку підтвердження, щоб увімкнути або вимкнути функцію «Інтерпретація плачу».



На дисплеї в нижньому рядку відобразатимуться результати інтерпретацій.

**Підказка.** Тримайте пристрої, що створюють звукові перешкоди, як-от вентилятори або пристрої із білим шумом, подалі від дитячого блоку, щоб вони не перешкождали роботі мікрофона й не впливали на точність роботи функції.

### Підключення до дитячого блоку

За допомогою цієї функції меню можна вибрати різні параметри з'єднання.

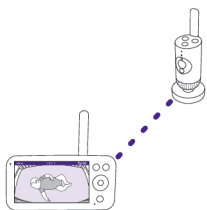

**Пряме.** Батьківський і дитячий блоки попередньо з'єднані. Вони під'єднуються один до одного напряму.

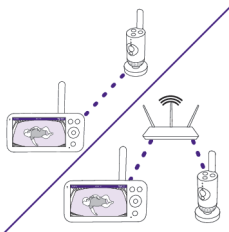

**Автоматично: Пряме чи через мережу Wi-Fi.** Цей параметр покращує зв'язок між дитячим і батьківськими блоками, автоматично вибираючи оптимальний спосіб підключення через прямий зв'язок або Wi-Fi мережу.



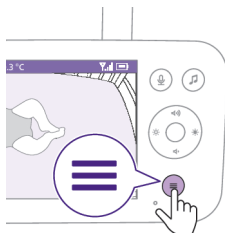

1 Натисніть кнопку меню внизу праворуч на батьківському блоці.

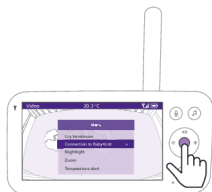

2 Виберіть «Підключення до дитячого блоку» й натисніть кнопку підтвердження, щоб перейти до меню «Підключення до дитячого блоку».

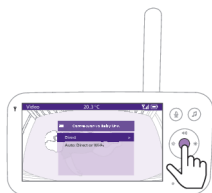

3 Натисніть верхню або нижню частину кнопки-джойстика і кнопку підтвердження, щоб вибрати потрібне з'єднання.

### Нічник

Щоб активувати функцію нічника з батьківського блоку, виконайте подані нижче вказівки.

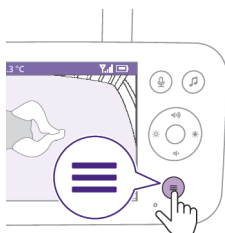

1 Натисніть кнопку меню внизу праворуч на батьківському блоці.



2 Виберіть «Нічник» і натисніть кнопку підтвердження, щоб увімкнути цю функцію.



3 Натискайте кнопку підтвердження, щоб увімкнути або вимкнути функцію «Нічник».

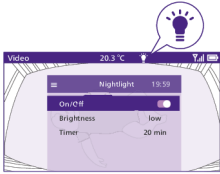

Коли функцію «Нічник» увімкнено, на дисплеї в рядку стану з'являється піктограма лампочки.

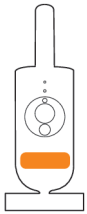

Нічник засвічується на дитячому блоці.



Можна встановити рівень яскравості нічника з батьківського блоку. Натискайте ліву або праву частину кнопки-джойстика, щоб вибрати низький, середній або високий рівень.



Можна налаштувати таймер нічника з батьківського блоку. Натискайте ліву або праву частину кнопки-джойстика, щоб вибрати потрібний час.

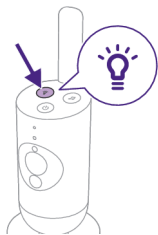

Нічнимом можна також керувати на дитячому блоці.

- 1 Щоб увімкнути нічник, натисніть відповідну кнопку на дитячому блоці.

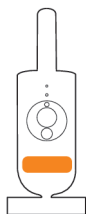

Нічник засвітиться.

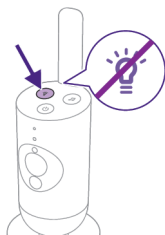

- 2 Щоб вимкнути нічник, знову натисніть відповідну кнопку.

## Масштабування

- 1 Натисніть кнопку меню внизу праворуч на батьківському блоці.

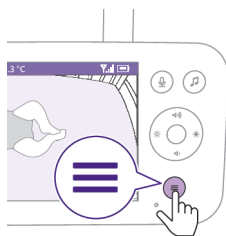

- 2 Виберіть «Масштабування» й натисніть кнопку підтвердження, щоб увімкнути функцію масштабування.

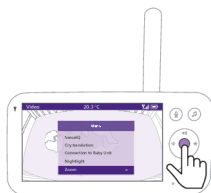



- 3 Натисніть кнопку підтвердження, щоб налаштувати відеозображення. Натискаючи верхню, нижню, праву або ліву частину кнопки-джойстика, можна вибрати, яку частину зображення буде показано на батьківському блоці.
- 4 Натисніть кнопку меню, щоб зберегти нове налаштування і вийти.
- 5 Щоб зменшити зображення на батьківському блоці, перейдіть до меню масштабування і вимкніть цю функцію.

Підказка. Натисніть і утримуйте кнопку підтвердження протягом двох секунд, щоб одразу перейти до функції масштабування.

## Сповіщення про температуру

Датчик температури дозволяє контролювати температуру в дитячій кімнаті.

Примітка. Поточна температура в дитячій кімнаті відображається в рядку стану на дисплеї батьківського блока.

- 1 Натисніть кнопку меню внизу праворуч на батьківському блоці.

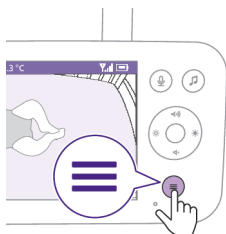

- 2 Виберіть «Сповіщення про температуру» й натисніть кнопку підтвердження, щоб увімкнути цю функцію.

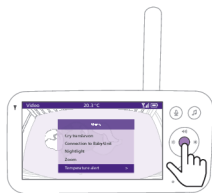

- 3 Попередження про температуру можна увімкнути або вимкнути натисненням кнопки підтвердження.

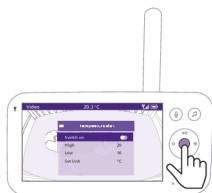

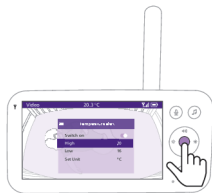

- Щоб змінити максимальну та мінімальну температуру для отримання попередження про температуру, виберіть потрібні значення в меню температури.

Підказка. Можна перемикнути одиницю вимірювання температури: за Цельсієм (C) і Фаренгейтом (F).



- Натисніть ліву частину кнопки-джойстика, щоб зберегти нове налаштування і повернутися до головного меню.

Батьківський блок показує це попередження, коли виміряна температура виходить за межі діапазону між мінімальним і максимальним значеннями.

## Налаштування

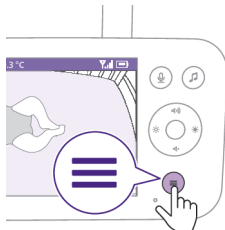

- Натисніть кнопку меню внизу праворуч на батьківському блоці.

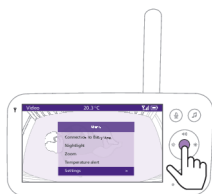

- Виберіть меню «Налаштування» і натисніть кнопку підтвердження, щоб відкрити меню налаштувань.

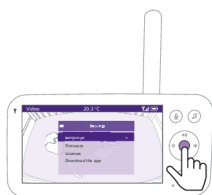

Можна змінити налаштування мови батьківського блока.

- Натисніть кнопку підтвердження, щоб відкрити список мов.
- Щоб прокрутити всі мови, натискайте верхню або нижню частину кнопки-джойстика, після чого натисніть кнопку підтвердження, щоб вибрати потрібну мову.



- 3 Натисніть кнопку підтвердження, щоб зберегти нове налаштування і повернутися до головного меню.

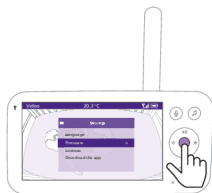

Ви можете перевірити поточну версію вбудованого програмного забезпечення дитячого блока.

- 1 Натисніть кнопку підтвердження, щоб увійти в меню вбудованого ПЗ.

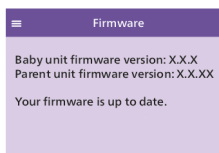

- 2 На дисплеї відобразиться найновіша версія вбудованого програмного забезпечення батьківського й дитячого блоків.

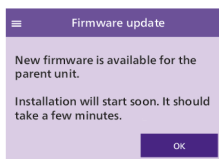

Примітка. Якщо оновлення вбудованого програмного забезпечення доступне, його буде встановлено автоматично, а ви отримаєте відповідне сповіщення.

# Індикатор стану

## Оранжевий

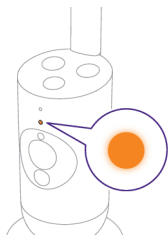

Світиться оранжевим: дитячий блок завантажується.

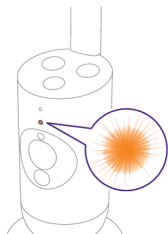

Блимає оранжевим: дитячий блок оновлює вбудоване програмне забезпечення. Не вимикайте його під час оновлення.

Примітка. Дитячий блок може швидко перезавантажитися під час оновлення вбудованого програмного забезпечення.

## Зелений

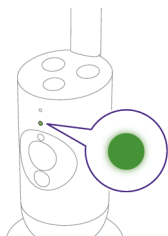

Світиться зеленим: дитячий блок готовий до підключення до батьківського блока.

## Білий

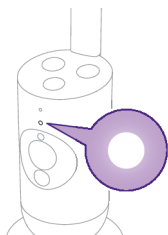

Світиться білим: дитячий блок готовий до підключення до батьківського блока й додатка.

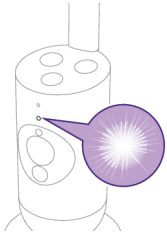

Блимає білим: дитячий блок шукає мережу.

## Червоний (лише під час налаштування)

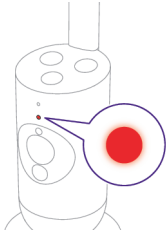

Світиться червоним: система контролю за дитиною не змогла підключитися до Інтернету.

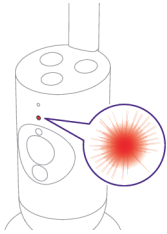

Блимає червоним: ви ввели неправильний SSID або пароль.

## Пурпуровий

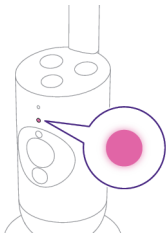

Світиться фіолетовим: увімкнено потокову трансляцію відео для одного чи кількох користувачів додатка.



## Блакитний

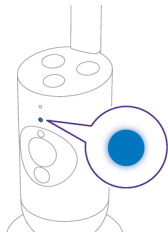

Світиться блакитним: увімкнено режим конфіденційності.

## Гучність

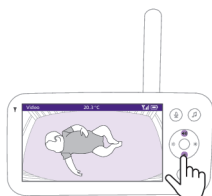

Можна вибрати потрібну гучність динаміка батьківського блоку.

- 1 Щоб налаштувати гучність, натискайте верхню або нижню частину кнопки-джойстика.



- 2 На дисплеї з'явиться панель налаштування гучності, на якій відобразиться вибраний рівень гучності.

Примітка. Якщо встановлено високий рівень гучності, батьківський блок споживатиме більше енергії.

Примітка. Коли шкала на дисплеї показує мінімальний рівень гучності, звук вимкнено. На батьківському блоці в рядку стану відобразиться піктограма вимкнення звуку, а ви отримуватимете лише попередження й відео з батьківського блоку.

## Яскравість дисплея

Можна вибрати потрібну яскравість дисплея батьківського блоку.

- 1 Натискайте ліву або праву частину кнопки-джойстика, щоб налаштувати яскравість дисплея на батьківському блоці.

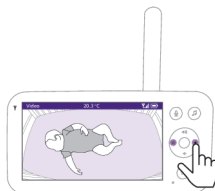



- 2 На дисплеї з'явиться панель налаштування яскравості, на якій відобразиться вибраний рівень яскравості.

Примітка. Якщо встановлено високий рівень яскравості, батьківський блок споживатиме більше енергії.

## Індикатори рівня звуку

Батьківський блок постійно контролює рівень звуку в дитячій кімнаті. Індикатори рівня звуку на батьківському блоці дають змогу дізнатися, чи в дитячій кімнаті є якісь звуки.

Якщо звуку не виявлено, індикатори рівня звуку не світяться.

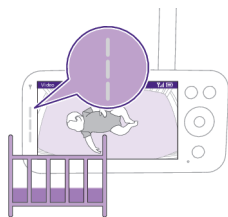

Коли дитячий блок виявить звук, один або кілька індикаторів рівня звуку на батьківському блоці засвітяться білим. Кількість індикаторів залежить від гучності виявленого звуку.

## Режими і чутливість

Ви можете вибрати один із трьох режимів спостереження за дитиною: Video, Audio, Eco.

Рівень чутливості дитячого блока визначає, що ви чуєте через батьківський блок. Коли встановлено високий рівень, ви почуєте багато звуків, включаючи м'які фонові звуки. Коли встановлено низький рівень чутливості, ви почуєте лише голосніші звуки.

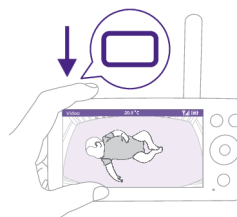

Увімкнувши систему контролю за дитиною, натисніть кнопку режиму вгорі ліворуч на батьківському блоці. Натискайте верхню або нижню частину кнопки-джойстика, щоб перемикати різні режими, а потім кнопку підтвердження, щоб вибрати потрібний.



Можна вибрати різні рівні чутливості для різних режимів, натискаючи ліву або праву частину кнопки-джойстика.

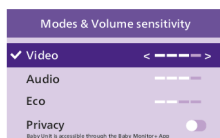

На дисплеї з'явиться вибраний режим.

Вибраний режим також відобразатиметься на панелі стану.

Під час увімкнення пристрою буде активовано режим, який востаннє використовувався.



Якщо дитина видає лише тихі звуки, чутливість дитячого блоку потрібно налаштувати на високий рівень на батьківському блоці.

Що гучніші звуки видає дитина, то нижчу чутливість можна встановити на батьківському блоці.

**Примітка.** Якщо вибрано найвище значення чутливості, у режимах "Аудіо" та "Відео" постійно чутимуться ті чи інші звуки. В іншому випадку незначні звуки будуть приглушені.

**Підказка.** Рівень чутливості можна відрегулювати так, що ви завжди чутимете свого малюка без будь-яких сторонніх звуків. Якщо фонового шуму забагато, зменште чутливість, щоб не чути його через батьківський блок.

Натисніть кнопку підтвердження, щоб зберегти нове налаштування.

## Режим відео



- 1 Натисніть кнопку режиму вгорі ліворуч на батьківському блоці.
- 2 Натисніть кнопку підтвердження, щоб вибрати режим відео.

Коли активовано режим відео, дисплей завжди увімкнений.

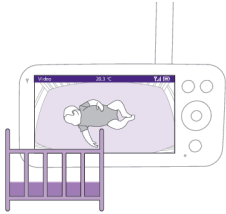

**Примітка.** Установіть для рівня чутливості найвище значення, щоб постійно чути звуки на батьківському блоці.

## Режим аудіо



- 1 Натисніть кнопку режиму вгорі ліворуч на батьківському блоці.
- 2 Натисніть нижню частину кнопки-джойстика, щоб перейти в режим аудіо.
- 3 Натисніть кнопку підтвердження, щоб вибрати режим аудіо.

Коли активовано режим Audio, дисплей на батьківському блоці вимикається.

**Примітка.** Панелі стану не видно, коли дисплей вимкнено.

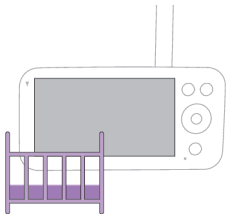

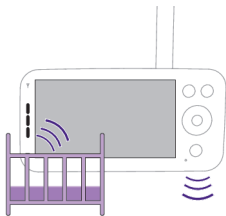

**Примітка.** Якщо індикатор зв'язку світиться білим, це означає, що батьківський блок увімкнуто й підключено до дитячого.

**Примітка.** Якщо для рівня чутливості не встановити найвище значення, тихі звуки ігноруватимуться.

**Примітка.** Установіть для рівня чутливості найвище значення, щоб постійно чути звуки на батьківському блоці. Докладніше про це читайте в розділі «Режими й чутливість».

Якщо дитина видає звуки, засвічуються індикатори рівня звуку, і звук із дитячого блока передається на батьківський блок. Якщо звуку не виявлено, індикатори рівня звуку не світяться.

## Економний режим



- 1 Натисніть кнопку режиму вгорі ліворуч на батьківському блоці.
- 2 Натисніть нижню частину кнопки-джойстика, щоб перейти в економний режим.
- 3 Натисніть кнопку підтвердження, щоб вибрати економний режим.

**Примітка.** Коли дисплей увімкнуто, вибраний режим відобразиться в рядку стану. Панелі стану не видно, коли дисплей вимкнено.

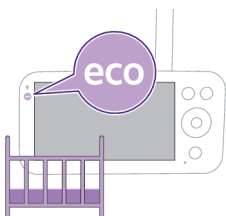

Дисплей та індикатори рівня звуку вимикаються, якщо протягом 20 секунд не виявлено жодного звуку. Індикатор економного режиму засвічується білим світлом, повідомляючи, що батьківський блок усе ще ввімкнено й активовано економний режим.



Коли дитячий блок виявить звук, дисплей і індикатор рівня звуку на батьківському блоці миттєво ввімкнуться. Відео й звуки передаватимуться на батьківський блок, а індикатори рівня звуку засвітяться білим.

Якщо звуку не виявлено, індикатори рівня звуку не світяться.

**Примітка.** Рівень звуку в дитячій кімнаті, мінімально необхідний для ввімкнення звуку та дисплея, визначається настройками чутливості.

## Режим приватності



- 1 Натисніть кнопку режиму вгорі ліворуч на батьківському блоці.
- 2 Натисніть нижню частину кнопки-джойстика, щоб перейти в режим конфіденційності.
- 3 Натисніть кнопку підтвердження, щоб активувати режим конфіденційності.

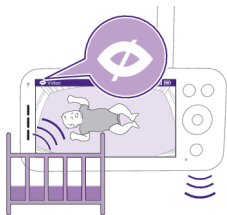

Коли режим конфіденційності ввімкнено, виконуються дві зазначені нижче умови.

- 1 Ви й надалі можете стежити за дитиною з батьківського блока.

Примітка. Коли дисплей увімкнено, індикатор режиму конфіденційності відображається в рядку стану. Панелі стану не видно, коли дисплей вимкнено.

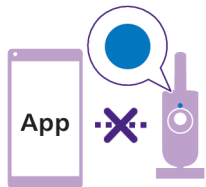

- 2 Ви не можете стежити за дитиною з додатка.

Примітка. Індикатор стану на дитячому блоці засвітиться синім. Ви отримаєте push-повідомлення від додатка.

Примітка. Якщо спробувати керувати системою контролю за дитиною через додаток, з'явиться сповіщення про те, що дитячий блок перебуває в режимі конфіденційності.

## Заспокійливі звуки

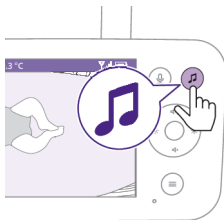

Щоб активувати їх із батьківського блока, виконайте подані нижче вказівки.

- 1 Щоб відкрити меню, натисніть кнопку заспокійливих звуків на батьківському блоці.

Примітка. Якщо натиснути кнопку при вже відкритому меню, меню закриється.



- 2 Натисніть нижню частину кнопки-джойстика, щоб перейти до пункту меню «Select sound», і натисніть кнопку підтвердження, щоб увійти до списку заспокійливих звуків.



- 3 Щоб прокрутити список, натискайте верхню або нижню частину кнопки-джойстика.
- 4 Натисніть кнопку підтвердження, щоб вибрати або скасувати вибір звуку, який потрібно відтворити. Можна також вибрати «All lullabies», щоб відтворювалися перші 5 колискових.



- 5 Перейдіть до пункту «Play» і натисніть кнопку підтвердження, щоб розпочати відтворення вибраного звуку.
- Щоб зупинити відтворення, натисніть кнопку підтвердження ще раз.
- У рядку стану батьківського блока відобразиться назва звуку, який відтворюється.

Підказка. Щоб почати або зупинити відтворення вибраного звуку, натисніть і утримуйте кнопку заспокійливих звуків.



Можна встановити рівень гучності звуку або колискової з батьківського блока.

Щоб вибрати рівень гучності, натискайте ліву або праву частину кнопки-джойстика.



Можна налаштувати таймер для вимкнення заспокійливого звуку. Зробіть це з батьківського блока.

Натискайте ліву або праву частину кнопки-джойстика, щоб вибрати потрібний час.

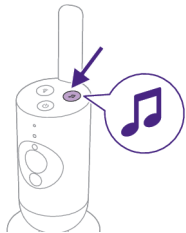

Щоб активувати функцію заспокійливих звуків із дитячого блоку, натисніть на ньому кнопку заспокійливих звуків.



Почнеться відтворення звуку, востаннє вибраного на батьківському блоці, з того моменту, де його минуле відтворення було припинено.

Щоб вимкнути заспокійливі звуки на дитячому блоці, знову натисніть кнопку заспокійливих звуків.

## Справжній двосторонній зв'язок

Щоб поговорити з дитиною, можна скористатися кнопкою справжнього двостороннього зв'язку на батьківському блоці.

**1** Натисніть кнопку справжнього двостороннього зв'язку на батьківському блоці.



**2** На дисплеї батьківського блока з'явиться піктограма справжнього двостороннього зв'язку, повідомляючи про активне з'єднання. Чітко говоріть у мікрофон на передній панелі батьківського блока з відстані 15–30 см.







Дитина може чути, що ви говорите в батьківський блок. При цьому ви почуєте будь-які звуки, які видаватиме дитина.

- 3 Натисніть кнопку справжнього двостороннього зв'язку знову, щоб вимкнути функцію після завершення розмови.

**Примітка.** Після використання двостороннього зв'язку його необхідно вимкати, щоб у дитячий блок не було чути неочікуваних звуків.

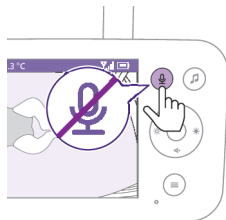

## Очищення та догляд

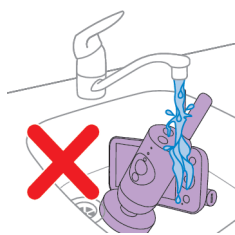

**Попередження:** Не занурюйте батьківський і дитячий блоки й адаптери живлення у воду. Також не мийте їх під краном.



**Попередження:** Не використовуйте жодних розпилювачів чи рідких засобів для чищення.

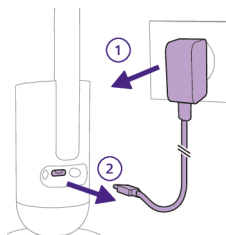

- 1 Вимкніть дитячий блок, від'єднайте адаптер живлення від дитячого блока й розетки.



**2** Протріть дитячий блок сухою ганчіркою.

Примітка. Сліди від пальців чи бруд на об'єктиві дитячого блока можуть вплинути на якість зображення з камери. Не торкайтеся об'єктива пальцями.

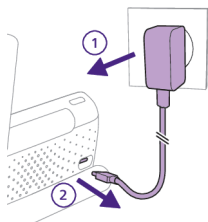

**3** Вимкніть батьківський блок, від'єднайте адаптер живлення від батьківського блока й розетки.

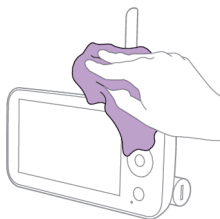

**4** Протріть батьківський блок сухою ганчіркою.

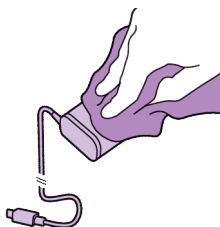

**5** Почистьте адаптери сухою ганчіркою.

## Зберігання

Якщо ви не збираєтеся користуватися системою контролю за дитиною протягом тривалого часу, зберігайте батьківський і дитячий блоки, а також адаптери в прохолодному й сухому місці.

Щоб збільшити строк служби батареї протягом тривалого часу, коли ви зберігаєте пристрій або не використовуєте його, рекомендовано заряджати батьківський блок до 50% перед вимкненням.

## Замовлення аксесуарів

Щоб придбати аксесуари чи запасні частини, відвідайте веб-сайт [www.philips.com/parts-and-accessories](http://www.philips.com/parts-and-accessories) або зверніться до дилера Philips. Ви також можете звернутися до Центру обслуговування клієнтів Philips у своїй країні (контактну інформацію див. в гарантійному талоні).

## Утилізація



- Цей символ означає, що електричні пристрої та батареї не підлягають утилізації зі звичайними побутовими відходами.
- Дотримуйтеся правил роздільного збору електричних і електронних пристроїв і батарей.

## Виймання вбудованої акумуляторної батареї

Вбудовану акумуляторну батарею має виймати лише кваліфікований фахівець після утилізації пристрою. Перш ніж виймати батарею, переконайтеся, що пристрій від'єднано від розетки, а акумуляторна батарея повністю розряджена.

**Дотримуйтеся основних правил безпеки, коли відкриваєте пристрій за допомогою інструментів і виймаєте акумуляторну батарею.**

**Під час роботи з батареями руки, пристрій і батареї повинні бути сухими.**

**Щоб уникнути короткого замикання батарей після виймання, слідкуйте, щоб металеві предмети (наприклад, монети, шпильки для волосся, каблучки) не торкалися клем батарей. Не загортайте батареї в алюмінієву фольгу. Перед утилізацією батарей обмотайте клеми батареї ізоляційною стрічкою або покладіть батареї в пластиковий пакет.**

Процедура:

- 1 За допомогою монети розблокуйте отвори батарейного відсіку ззаду на батьківському блоці.
- 2 Зніміть 2 гумові ніжки на дні батьківського блока.
- 3 Відкрутіть 2 гвинти, які видно на дні батьківського блока.
- 4 Відділіть батарейний відсік від батьківського блока.
- 5 Витягніть батарею.

Якщо у вашій країні не існує системи прийому/утилізації електронних пристроїв, ви можете захистити довкілля, вийнявши та утилізувавши батарею перед тим, як утилізувати виріб.

## Підтримка

З усіх питань щодо підтримки продукту див. [www.philips.com/support](http://www.philips.com/support).

# Усунення несправностей

У цьому розділі подано основні проблеми, які можуть виникнути під час використання пристрою. Якщо ви не в змозі вирішити проблему за допомогою інформації, поданої нижче, відвідайте веб-сайт [www.philips.com/support](http://www.philips.com/support) для перегляду списку частих запитань або зверніться до Центру обслуговування клієнтів у своїй країні.

## БАТЬКІВСЬКИЙ БЛОК

### Проблема

### Вирішення

Чому не вдається під'єднати батьківський блок до інших дитячих блоків Philips Avent?

Систему контролю за дитиною Philips Avent Premium можна під'єднати лише до дитячого блока з того самого комплекту.

Якщо ви хочете переглянути інші системи контролю за дитиною Philips Avent (SCD641, SCD643, SCD921, SCD923), їх можна додати в застосунок Philips Avent Baby Monitor+.

Чому батьківський блок не заряджається після його під'єднання до мережі?

Можливо, адаптер пошкоджено.

Перевірте наявність цієї проблеми, використавши інший адаптер, який входить до комплекту. Якщо адаптер пошкоджено, його обов'язково треба замінити оригінальним, щоб уникнути ризиків. (Див. розділ «Замовлення аксесуарів».)

Можливо, виникла помилка батареї.

Перевірте індикатор стану батареї на батьківському блоці. Якщо він світиться червоним світлом, зверніться в Центр обслуговування клієнтів у вашій країні.

Чому час заряджання батьківського блока може перевищувати 3 години?

Можливо, температура перевищує допустиму температуру заряджання, і це могло вимкнути зарядний контур із метою захисту. Щоб відновити заряджання, перемістіть зарядну станцію подалі від джерел тепла, таких як батареї, обігрівачі, піч або інші пристрої (включаючи підсилювачі), які виділяють тепло.

Можливо, ви використовуєте неналежний адаптер живлення. Якщо ви бачите значок зліва, це означає, що виявлено неправильний адаптер живлення. Для оптимального заряджання завжди використовуйте комплектний адаптер живлення.



Чому система контролю за дитиною працює на меншій відстані, ніж вказано у цьому посібнику користувача?

Зазначений робочий діапазон між батьківським і дитячим блоками становить до 400 метрів, і він діє лише на відкритому просторі й у полі зору. Робочий діапазон може зменшуватися залежно від оточення й перешкод. У приміщенні робочий діапазон становить до 50 метрів. Але він також може бути обмежений кількістю й типом стін і (або) перекриттів між батьківським і дитячим блоками.

## БАТЬКІВСЬКИЙ БЛОК

Чому не вдається встановити зв'язок між батьківським і дитячим блоками? Чому час від часу зв'язок втрачається? Чому виникають перебої зі звуком?

Можливо, дитячий і батьківський блоки розташовані біля крайніх меж робочого діапазону або є перешкоди від інших бездротових пристроїв на частоті 2,4 ГГц.

Спробуйте інше місце розташування, зменште відстань між блоками або вимкніть інші бездротові пристрої, які працюють на частоті 2,4 ГГц (ноутбуки, мобільні телефони, мікрохвильові печі тощо).

Можливо, зв'язок через маршрутизатор дитячого блока слабкий або нестабільний.

Перевірте потужність сигналу маршрутизатора свого дитячого блока в додатку Baby Monitor+. Якщо сигнал слабкий, пересуньте маршрутизатор ближче до дитячого блока або скористайтеся ретрансляторами Wi-Fi, щоб забезпечити надійне й стабільне з'єднання для оптимальної роботи.

Чому додаток / батьківський блок реагують на сторонні звуки, які не видає моя дитина?

Можливо, встановлено надто високий рівень чутливості. Коли дитина видає м'які звуки, потрібно встановити вищий рівень чутливості. Але що гучніші звуки лунають у дитячій кімнаті, то нижчий рівень чутливості можна встановлювати. Чутливість системи контролю за дитиною можна змінити в меню батьківського блока.

Чому з батьківського блока не лунають звукові сигнали? Чому батьківський блок не подає сигнали?

Можливо, звук батьківського блока вимкнено. Увімкніть звук, натискаючи верхню частину кнопки-джойстика, і відрегулюйте гучність.

Можливо, ви вимкнули звук у додатку. Можна увімкнути звук, натискаючи піктограму вимкнення звуку на екрані відео.

Вибрано надто низький рівень чутливості. Підвищте чутливість у меню батьківського блока або в додатку.

Можливо, дитячий блок надто далеко від дитини. Дитячий блок повинен бути на відстані не більше ніж 1,5 м від дитини для оптимального виявлення звуку.

Чому на батьківському блоці перешкоди? Чому відеозображення на батьківському блоці мерехтить? Чому батьківський блок гуде?

Перешкоди можуть виникати, якщо батьківський блок розташовано поза діапазоном роботи дитячого блока. Якщо між батьківським і дитячим блоками надто багато стін або стель. Або коли увімкнено інші бездротові пристрої, які працюють на частоті 2,4 ГГц (наприклад, мікрохвильова піч, Wi-Fi маршрутизатор).

Розташуйте батьківський блок в іншому місці ближче до дитячого або вимкніть інші бездротові пристрої.

**SenseIQ і «Інтерпретація плачу»****Проблема****Вирішення**

Чому немає аналізу дихання й рухів?

Можливо, ви не активували або не ввімкнули функцію SenseIQ. Завантажте додаток Philips Avent Baby Monitor+ (див. розділ «Завантаження додатка Baby Monitor+») на телефон і активуйте функцію SenseIQ в меню батьківського блока або в додатку.

Можливо, дитячий блок налаштовано неправильно. Щоб переконатися, що все встановлено правильно, ви можете здійснити перевірку розташування в розділі «Посібники й поради» в меню допомоги й підтримки додатка. Це гарантує, що після активації функції SenseIQ працюватиме без проблем.

Не послуговайтесь однотонною ковдрою або спальним мішком, а для поліпшення видимості використовуйте ковдру або дитячий одяг із малюнком. Переконайтеся, що між дитячою ковдрою або спальним мішком і матрацом є контраст.

Можливо, дитячий блок стоїть надто далеко від дитини. Використовуючи кріплення для ліжечка, переконайтеся, що воно встановлене на довгій стороні ліжечка. Використовуючи кріплення для стіни, переконайтеся, що відстань між ліжечком і дитячим блоком невелика. У такий спосіб ви впевнитесь, що місце, де спить дитина, добре видно й зможете ефективно за нею спостерігати.

Що робити, якщо функція «Інтерпретація плачу» не працює?

Можливо, погане підключення до мережі Wi-Fi або слабкий сигнал. Перевірте потужність сигналу Wi-Fi на сторінці налаштувань у додатку. У разі правильної роботи з'являться позначки Excellent або Good.

Можливо, дитячий блок не приєднано належним чином. Переконайтеся, що дитячий блок правильно підключено до батьківського блока або до додатка. Переконайтеся, що дитячий блок розташований поряд із малюком. Це допоможе визначати плач дитини, а також мінімізувати перешкоди від навколишнього шуму.

Можливо, термін дії підписки сплив. Користуватися функцією «Інтерпретація плачу» безкоштовно можна протягом пробного періоду, що триває 90 днів. Якщо ви хочете продовжити користуватися нею після пробного періоду, потрібно придбати підписку в Zoundream.™.

Можливо, навколо багато стороннього шуму. Не розташовуйте дитячий блок біля джерел шуму, як-от телевізори або пристрої, що створюють звуки й вібрації (наприклад, смартфони у режимі вібрації). Такі шуми можуть заважати пристрою точно виявляти плач дитини й інтерпретувати його.

## ДОДАТОК

Проблема	Вирішення
<p>Не виходить підключитися до системи контролю за дитиною. Щоразу на екрані відображається помилка з'єднання. У чому справа?</p>	<p>Переконайтеся, що смарт-пристрій використовує ту саму мережу Wi-Fi, до якої потрібно під'єднати систему контролю за дитиною.</p> <hr/> <p>Перевірте індикатор стану на дитячому блоці, і якщо він блимає червоним світлом, введений пароль Wi-Fi неправильний. Почніть процес налаштування спочатку. Введіть пароль Wi-Fi повторно і переконайтеся, що він правильний.</p> <hr/> <p>Можливо, SSID (назва мережі) або пароль маршрутизатора містять спеціальні символи. Якщо це так, змініть відповідним чином назву SSID або пароль маршрутизатора.</p> <hr/> <p>Якщо під час спроби під'єднання індикатор стану світиться червоним світлом, система контролю за дитиною успішно під'єднується до маршрутизатора, але виникає помилка під'єднання до Інтернету. Потім перевірте, чи є у вас доступ до Wi-Fi, який підтримує частоту 2,4 ГГц. Для цього відкрийте інші програми, як-от YouTube, Facebook тощо. Якщо вони не відповідають, переконайтеся, що у вас є доступ до Інтернету. Якщо доступ до Інтернету є, можливо, сервер тимчасово недоступний. Спробуйте виконати налаштування ще раз пізніше.</p> <hr/> <p>Можливо, ви намагалися під'єднати систему контролю за дитиною до мережі із частотою 5 ГГц.</p> <p>Переконайтеся, що ви вибрали SSID мережі, яка підтримує частоту 2,4 ГГц.</p>
<p>Виникають проблеми зі зчитуванням системою контролю за дитиною QR-коду на смартпристрої. Що робити?</p>	<p>Переконайтеся, що ви тримаєте QR-код на відстані приблизно 20 см від об'єктиву системи контролю за дитиною. Спробуйте пересувати смарт-пристрій трохи вгору, вниз, вліво або вправо, щоб QR-код знаходився безпосередньо перед об'єктивом системи контролю за дитиною. Також можна пересунути смартпристрій ближче до об'єктива системи контролю за дитиною або далі від нього, щоб забезпечити правильне фокусування. Переконайтеся, що у кімнаті достатньо світла, але уникайте надто яскравого освітлення. Коли система контролю за дитиною зчитає QR-код, ви почуєте сигнал підтвердження, а індикатор стану дитячого блока засвітиться білим.</p> <hr/> <p>Можливо, ви рукою перекриваєте QR-код. Тримайте пристрій таким чином, щоб ваша рука не закривала QR-код.</p>
<p>Часто втрачається зв'язок із додатком. У чому справа?</p>	<p>Якщо індикатор стану на передній панелі системи контролю за дитиною світиться білим, а ви й надалі втрачаєте зв'язок, можливо, проблема з підключенням до Інтернету на маршрутизаторі, смартфоні або в системі контролю за дитиною. Перевірте сигнал Wi-Fi на вашому смартфоні або швидкість 4G чи 5G, спробувавши переглянути фільм, наприклад, на YouTube. Або перезавантажте маршрутизатор Wi-Fi.</p>

## ДОДАТОК

Чому не можна переглядати відео в прямому ефірі в додатку?

Перевірте потужність сигналу Wi-Fi на сторінці налаштувань у додатку. У разі правильної роботи з'являться позначки Excellent або Good.

Можливо, за дитиною вже стежать три людини. Додаток дозволяє стежити за дитиною лише трьом людям одночасно. Якщо у вас є права адміністратора, ви можете видалити доступ для одного з гостей, щоб мати можливість самому бачити дитину.

Можливо, ви ввімкнули режим конфіденційності, який тимчасово перериває зв'язок між дитячим блоком і Wi-Fi маршрутизатором. Його можна вимкнути в батьківському блоці (див. розділ «Режим конфіденційності»).

Чому відтворюється чорно-біле зображення замість кольорового?

Система контролю за дитиною перейшла у режим нічного бачення, оскільки в кімнаті, де розміщено систему контролю за дитиною, є темно. Якщо у кімнаті достатньо світла, можливо, сенсор освітлення на системі контролю за дитиною чимось накритий або брудний. Перевірте, чи ніщо не накриває цей сенсор і він повністю відкритий для світла в кімнаті.

Чому додаток не повідомляє мене, коли дитина плаче?

Перевірте потужність сигналу Wi-Fi на сторінці налаштувань у додатку. У разі правильної роботи з'являться позначки Excellent або Good.

Можливо, було встановлено надто низький поріг звуку для сповіщення. У такому випадку додаток повідомлятиме вам лише тоді, коли дитина видаватиме багато звуку. Відкрийте налаштування додатка, щоб збільшити поріг звуку й отримувати сповіщення раніше.

Можливо, ви вимкнули звук свого смарт-пристрою, тож увімкніть гучність.

Перевірте, чи активовано функцію сповіщень у налаштуваннях додатка.

Перевірте, чи активовано функцію сповіщень у налаштуваннях смартпристрою.

Перевірте, чи у вас як гостя є права перегляду. Функція сповіщення відключена для користувачів-гостей.

Чому ми з моїм партнером не можемо одночасно підключитися до системи контролю за дитиною?

Другому адміністратору не потрібно повторно проходити той самий процес підключення. Вам необхідно лише запросити свого партнера як користувача з правами адміністратора через додаток.

Якщо ви не бажаєте, щоб ваш партнер мав повний доступ, попросіть його увійти в систему як користувач-гість. Права доступу користувачів-гостей мають обмеження. Докладніше про це можна дізнатися в розділі «Керування обліковими записами».

Чому я не можу поговорити з дитиною через дитячий блок після натискання кнопки справжнього двостороннього зв'язку в додатку?

Можливо, цю функцію активовано через батьківський блок або в додатку вашого партнера.

Батьківський блок має вищий пріоритет під час використання функції справжнього двостороннього зв'язку.



## ДОДАТОК

Чому після входу в систему в якості користувача-гостя не можна переглядати відео в прямому ефірі?	Можливо, адміністратор тимчасово увімкнув режим конфіденційності. Ви мали отримати сповіщення про це.
Чи потрібно тримати додаток відкритим, щоб стежити за дитиною?	Можливо, система контролю за дитиною не в мережі. Щоб надалі отримувати сповіщення, коли система контролю за дитиною буде не в мережі, увімкніть сповіщення додатка в меню його налаштувань.  Ні, додаток може стежити за дитиною в фоновому режимі, поки ви займаєтеся іншими речами.  У меню налаштувань відстеження й відео в системі контролю за дитиною увімкніть фоновий моніторинг і переведіть додаток у фоновий режим, заблокувавши смартфон або перейшовши на його головний екран. Ви зможете почути звуки дитини, навіть якщо додаток закрито. Крім того, ви й надалі зможете отримувати push-сповіщення.
Чому я не чую звуки дитини з кількох дитячих блоків чи камер?	На сторінці попереднього перегляду додатка можна переглядати кілька прямих трансляцій у форматі розділеного екрану, але ви можете чути звук лише з вибраного вами дитячого блока чи камери.
Чи система контролю за дитиною має захист від хакерів?	Ми вживаємо всіх можливих заходів, щоб запобігти злому й забезпечити найвищий рівень безпеки. Зокрема, за потреби ми випускаємо оновлення безпеки для підтримки наших стандартів. Намагайтеся завжди використовувати найновіше програмне забезпечення в додатку й оновлювати вбудоване ПЗ системи контролю за дитиною. Якщо ви загубите свій інтелектуальний пристрій, виконайте скидання системи контролю за дитиною до заводських налаштувань, щоб скасувати всі підключення до неї. Крім того, ви можете увійти в додаток з іншого смарт-пристрою і видалити свій обліковий запис. Якщо ви є єдиним адміністратором, усіх користувачів-гостей також буде відключено від системи контролю за дитиною.
Я загубив (ла) свій смартфон. Як не допустити того, щоб незнайомці дивилися на мою дитину?	Увійдіть до додатка на іншому інтелектуальному пристрої та видаліть свій обліковий запис. Якщо ви є єдиним адміністратором, це від'єднає всіх користувачів-гостей додатка від системи контролю за дитиною. Ви також можете виконати скидання системи контролю за дитиною до заводських налаштувань, щоб скасувати всі підключення до загубленого пристрою. Щоб скинути дитячий блок до заводських налаштувань, натисніть кнопку «Увімк./Вимк.» і утримуйте її протягом 10 секунд.
Чому я не отримую сповіщення про оновлення програмного забезпечення додатка чи системи контролю за дитиною?	Можливо, ви встановили оновлення додатків вручну в App Store або Play Store. Щоб переконатися, що ви використовуєте найновішу версію, періодично перевіряйте наявність оновлень. Якщо оновлення доступне, App Store або Play Store запропонує вам установити його.

## Настінне кріплення

Інструкції щодо друку:

Надрукуйте цю сторінку в масштабі 100 % і використовуйте шаблон, щоб точно позначити розташування отворів для гвинтів на стіні.

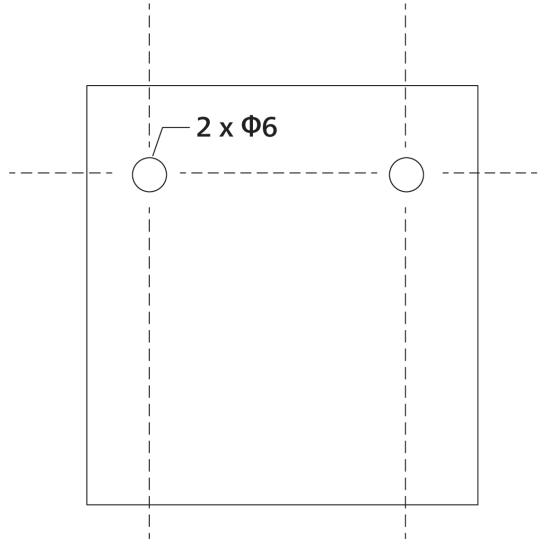







[www.philips.com/avent](http://www.philips.com/avent)

Philips Consumer Lifestyle B.V.

Tussendiepen 4, 9206 AD Drachten, The Netherlands

Trademarks are the property of Koninklijke Philips N.V.

© 2024 Koninklijke Philips N.V.

All rights reserved.

xxxx.yyy.zzzz.a (30/12/2024)

